



LTE6K7230E

CA	Manual d'usuari Rentadora	2
EN	User Manual Washing Machine	32
PT	Manual de instruções Máquina de lavar	60
ES	Manual de instrucciones Lavadora	91



Benvinguts a AEG! Gràcies per triar el nostre electrodomèstic.



D'acord amb el nostre compromís per ser més sostenibles, hem reduït l'ús de paper i oferim els manuals de l'usuari en línia. Pots accedir al manual complet a aeg.com/manuals



Accediu a consells d'ús, catàlegs, resolució de problemes i informació de servei i reparació a aeg.com/support



Compreu accessoris, consumibles i recanvis originals per al vostre aparell a aeg.com/shop

Subjecte a canvis sense preavís.

CONTINGUT

1. INFORMACIÓ DE SEGURETAT.....	2
2. INSTRUCCIONS DE SEGURETAT.....	4
3. DESCRIPCIÓ DEL PRODUCTE.....	6
4. INFORMACIÓ TÈCNICA.....	7
5. INSTAL·LACIÓ.....	7
6. TAULER DE CONTROL.....	11
7. TAULA DE PROGRAMES.....	12
8. OPCIONS.....	16
9. CONFIGURACIÓ.....	17
10. ÚS DIARI.....	18
11. CURA I NETEJA.....	21
12. VALORS DE CONSUM.....	25
13. GUIA RÀPIDA	26
14. CODIS D'ALARMA I POSSIBLES ERRORS.....	30
15. QÜESTIONS MEDIAMBIENTALS.....	30

1. INFORMACIÓ DE SEGURETAT



Abans de començar la instal·lació i l'ús d'aquest aparell, llegeixi atentament les instruccions subministrades. El fabricant no es fa responsable de cap lesió o dany provocat per una instal·lació o ús incorrectes. Guardeu les instruccions en un lloc segur i accessible per a futures consultes.

1.1 Seguretat dels infants i de les persones vulnerables

- Els nens majors de 8 anys i les persones amb capacitats físiques, sensorials o mentals reduïdes o manca

d'experiència i coneixements poden fer servir aquest aparell només si estan supervisats o han rebut instruccions sobre l'ús segur de l'aparell i si comprenen els perills als quals s'exposen.

- Els infants d'entre 3 i 8 anys i les persones amb discapacitats majors i complexes s'han de mantenir allunyats de l'aparell, tret que se'ls supervisi contínuament.
- Els infants de menys de 3 anys s'han de mantenir allunyats de l'aparell, tret que se'ls supervisi contínuament.
- Els infants han d'estar vigilats per a assegurar-se que no juguen amb l'aparell.
- Manteniu tot l'embalatge lluny dels infants i llenceu-los correctament.
- Manteniu tots els detergents allunyats dels nens.
- Manteniu els nens i els animals allunyats de l'aparell quan la porta estigui oberta.
- Si l'aparell disposa d'un sistema de bloqueig infantil, cal que l'activeu.
- Els infants no han de dur a terme operacions de neteja i manteniment de l'aparell sense supervisió.

1.2 Seguretat general

- Aquest parell és de tipus domèstic, només per a roba que es pot rentar a màquina.
- Aquest aparell està dissenyat per a ús domèstic individual en interiors.
- Aquest aparell es pot utilitzar en oficines, habitacions d'hotels, habitacions d'hostals, cases rurals i altres allotjaments similars quan aquest ús no superi els nivells (mitjans) de l'ús domèstic.
- No modifiqueu les especificacions d'aquest aparell.
- La càrrega màxima de l'electrodomèstic és de 7 kg. No sobrepassu la càrrega màxima de cada programa (vegeu el capítol "Programes").
- La pressió de l'aigua de la presa de connexió d'entrada ha de ser d'entre 0,5 bar (0,05 MPa) i 10 bar (1,0 MPa).

- Els orificis de ventilació de la base no poden quedar obstruïts per moquetes, estores ni cap altre revestiment del terra.
- L'aparell ha d'estar connectat a la presa d'aigua amb les mànegues subministrades o amb mànegues noves adquirides al Servei Tècnic Oficial.
- No reutilitzeu jocs de mànegues antics.
- Si el cable d'alimentació està danyat, el fabricant, el centre de servei autoritzat o bé una persona qualificada l'haurà de substituir per evitar qualsevol perill elèctric.
- Abans de fer cap tasca de manteniment, desactiveu l'aparell i desendolleu el cable d'alimentació del subministrament elèctric.
- No feu servir polvoritzadors de pressió ni vapor d'aigua per netejar l'aparell.
- Netegeu l'aparell amb un drap humit. Feu servir només detergents neutres. No utilitzeu productes abrasius, fregalls de neteja abrasius, dissolvents ni objectes metàl·lics.

2. INSTRUCCIONS DE SEGURETAT

2.1 Instal·lació



La instal·lació ha de complir amb la normativa nacional.

- Retireu l'embalatge i els cargols de fixació per al transport, inclosos els maniguets de goma i els separadors de plàstic.
- Deseu els cargols de transport en un lloc segur. Si més endavant heu de traslladar l'aparell, els haureu de tornar a cargolar per bloquejar el tambor i evitar malmetre'n l'interior.
- Vigileu quan moveu l'aparell, ja que pesa molt. Feu servir sempre guants de seguretat i calçat tapat.
- Seguiu les instruccions d'instal·lació subministrades amb l'aparell.
- No instal·leu ni utilitzeu aparells que estiguin avariats.
- No instal·leu l'aparell ni el feu servir en llocs on la temperatura pugui ser inferior a

0 °C ni a llocs on quedi exposat a les inclemències del temps.

- El terra on col·loqueu l'aparell cal que sigui planer, estable, resistent a l'escalfor i net.
- Assegureu-vos que hi hagi circulació d'aire entre l'aparell i el terra.
- Quan l'aparell es trobi en la seva posició permanent, comproveu que estigui ben anivellat amb l'ajuda d'un nivell de bombolla. Si no està anivellat, ajusteu el peu fins que ho estigui.
- No instal·leu l'aparell directament sobre un desguàs del terra.
- No esquitxeu l'aparell amb aigua ni l'exposeu a alts graus d'humitat.
- No instal·leu l'aparell en un lloc on no es pugui obrir la tapa de l'aparell del tot.
- No col·loqueu cap recipient tancat sota l'aparell per recollir l'aigua de possibles fuites. Poseu-vos en contacte amb un servei tècnic autoritzat per saber quins accessoris podeu utilitzar.

2.2 Connexió elèctrica

AVÍS!

Risc d'incendi i descàrrega elèctrica.

- AVÍS: Aquest aparell està dissenyat perquè es connecti a una presa de terra de l'edifici.
- Utilitzeu sempre un endoll a prova de cops instal·lat correctament.
- Assegureu-vos que els paràmetres de la placa de característiques siguin compatibles amb les classificacions elèctriques de la xarxa elèctrica.
- No utilitzeu adaptadors de connexió múltiple ni allargadors.
- Assegureu-vos de no fer malbé l'endoll ni el cable d'alimentació. Si cal substituir el cable d'alimentació, ho ha de fer un dels nostres centres de servei autoritzats.
- No connecteu l'endoll a la xarxa elèctrica abans de finalitzar el procés d'instal·lació. Assegureu-vos que hi hagi un accés a l'endoll de la xarxa després de la instal·lació.
- No toqueu el cable d'alimentació ni l'endoll amb les mans humides.
- No desconnecteu l'electrodomèstic estirant el cable d'alimentació. Desconnecteu-lo sempre traient l'endoll.

2.3 Connexió d'aigua

- La temperatura d'entrada d'aigua no pot superar els 25 °C.
- No feu malbé les mànegues d'aigua.
- Abans de connectar noves canonades o canonades que no s'hagin utilitzat durant molt de temps, quan s'hagin realitzat tasques de reparació o s'hagin instal·lat nous dispositius (comptadors d'aigua, etc.), deixeu circular l'aigua fins que surti neta.
- Assegureu-vos que no hi hagi fuites d'aigua visibles durant i després d'utilitzar l'aparell per primera vegada.
- No feu servir cap mànega d'extensió si la mànega d'entrada és massa curta. Poseu-vos en contacte amb el servei tècnic autoritzat perquè la substitueixin.
- Quan traieu l'aparell del seu embalatge, és possible que vegeu caure aigua de la mànega de desguàs. Això és perquè a la

fàbrica s'ha provat l'aparell fent servir aigua.

- Podeu estendre la mànega de desguàs fins un màxim de 400 cm. Posi's en contacte amb un servei autoritzat per l'altra mànega de desguàs i l'extensió.
- Assegureu-vos que hi hagi un accés a l'aixeta després de la instal·lació.
- Tanqueu l'aixeta de l'aigua cada cop que utilitzeu l'aparell.

2.4 Utilització

AVÍS!

Risc de lesió, descàrregues elèctriques, incendi, cremades o danys a l'aparell.

- Seguiu les instruccions de seguretat que trobareu a l'embolcall del detergent.
- No col·loqueu productes inflamables ni articles humits amb productes inflamables dins, a prop o damunt de l'aparell.
- No renteu teixits molt bruts d'oli, greix o altres substàncies greixoses. Pot fer malbé les parts de goma de l'aparell. Renteu primer aquests teixits a mà abans de posar-los a l'aparell.
- No feu servir fragàncies de roba per evitar el risc de fer malbé les parts de plàstic i goma de l'aparell.
- Assegureu-vos de treure qualsevol objecte metàl·lic de la roba.

2.5 Manteniment i reparació

- Per reparar l'aparell, poseu-vos en contacte amb un centre tècnic autoritzat. Utilitzeu sempre recanvis originals.
- Tingueu present que si arregleu l'aparell vosaltres mateixos o el feu arreglar per alguna persona que no sigui professional pot tenir conseqüències per a la vostra seguretat i podria anul·lar la garantia.
- Les següents peces de recanvi estan disponibles almenys 10 anys després de la data en què es deixi de fabricar aquest model: motor i raspalls del motor, transmissió motor-tambor, bombes, amortidors i molles, tambor, hèlix i coixinets del tambor, escalfadors i accessoris relacionats com les bombes, canonades i accessoris relacionats com les mànigues, vàlvules, filtres i sistemes antifuita, circuits elèctrics del quadre de

comandament, pantalles electròniques, commutadors de pressió, termòstats i sensors, actualitzacions de software i firmware incloent-hi el software de reinici, porta, frontisses i juntes de la porta, sistema de tancament de la porta, compartiments de plàstic incloent-hi els caixetins de detergent. La durada pot ser més llarga al vostre país. Visiteu el nostre lloc web per a més informació.

- Tingueu en compte que algunes d'aquestes peces només estan disponibles per a reparadors professionals i que no totes les peces afecten a tots els models.
- Quant a les bombetes incloses amb aquest producte i les que es venen per separat: Aquests llums estan pensats per a suportar condicions físiques extremes en els electrodomèstics, com ara de temperatura, vibracions, humitat, o per a indicar informació sobre l'estat de

funcionament de l'aparell. No estan dissenyades per a qualsevol altre ús i no són indicades per a la il·luminació d'habitacions domèstiques.

2.6 Rebuig

⚠ AVÍS!

Risc de lesions o ofegament.

- Desconnecteu l'aparell de les preses de corrent i aigua.
- Talleu el cable d'alimentació arran de l'aparell i tireu-lo.
- Retireu la fixació de seguretat de la porta per evitar que un infant o animal quedi atrapat en el tambor.
- Si heu de llançar l'aparell, feu-ho d'acord amb les regulacions locals de Residus d'Aparells Elèctrics i Electrònics (RAEE).

3. DESCRIPCIÓ DEL PRODUCTE

3.1 Informació general de l'aparell

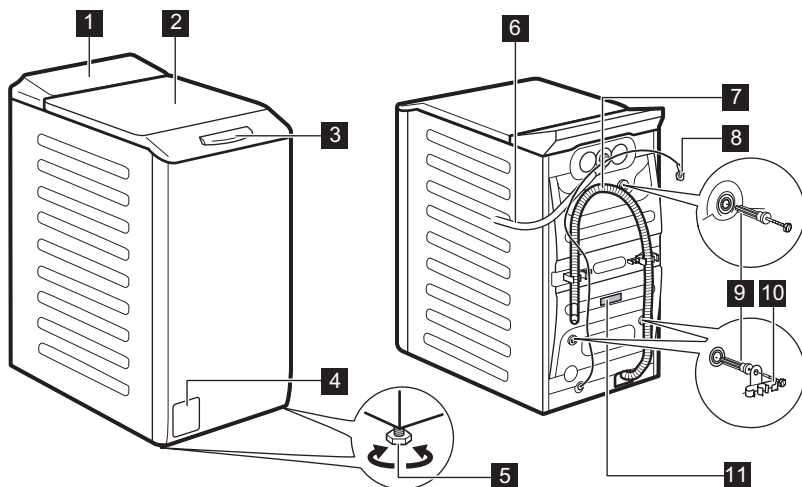

- 1** Tauler de control
- 2** Tapa
- 3** Tirador de la tapa
- 4** Filtre de la bomba de drenatge

- 5** Suports per anivellar l'aparell
- 6** Vàlvula de la mànega
- 7** Mànega de drenatge
- 8** Cable d'alimentació

9 Cargols de transport

10 Suport de la mànega

11 Placa d'identificació

Informació de registre del producte.

A l'etiqueta energètica s'hi especifiquen el model (A), el número del producte (B), les necessitats elèctriques (C) i el número de sèrie (D).

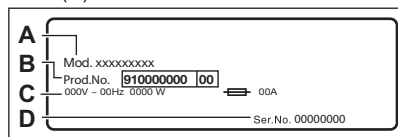

A l'etiqueta d'informació s'hi especifiquen el model (A), el número de producte (B) i el número de sèrie (C).

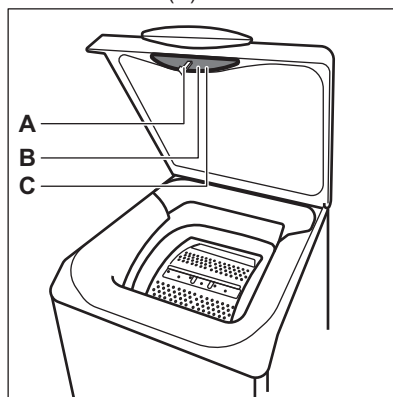

4. INFORMACIÓ TÈCNICA

Mesura	Amplada/Alçada/Fondària total	39,7 cm /90,3 cm /59,9 cm
Connexió elèctrica	Voltatge	230 V
	Potència total	2100 W
	Fusible	10 A
	Freqüència	50 Hz
Grau de protecció garantida per la coberta contra la introducció de partícules sòlides i humitat, tret d'on els equips de baixa tensió no disposen de protecció contra la humitat		IPX4
Pressió d'aigua	Mínim	0,5 bar (0,05 MPa)
	Màxim	10 bar (1,0 MPa)
Subministrament d'aigua 1)		Aigua freda
Càrrega màxima	Cotó	7 kg

1) Connecteu la mànega d'entrada d'aigua a una presa d'aigua amb 3/4" rosca.

5. INSTAL·LACIÓ

⚠ AVÍS!

Consulteu els capítols de seguretat.

5.1 Desembalatge i col·locació

1.

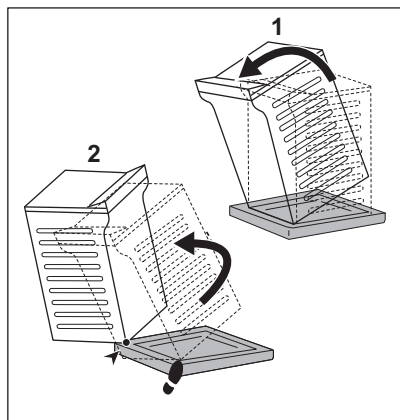

2.

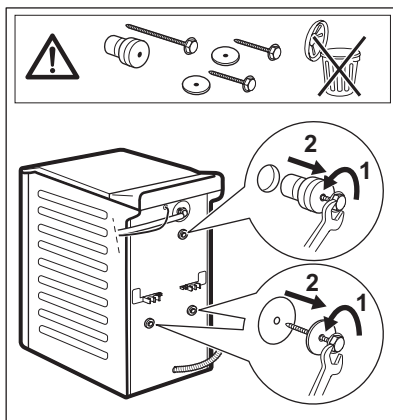

3.

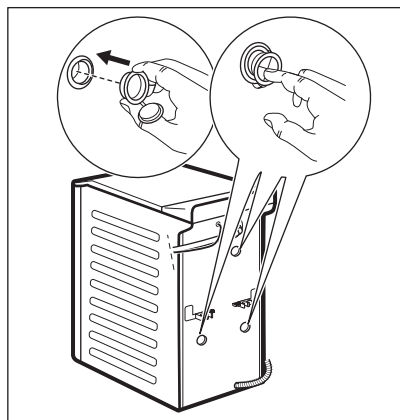

4.

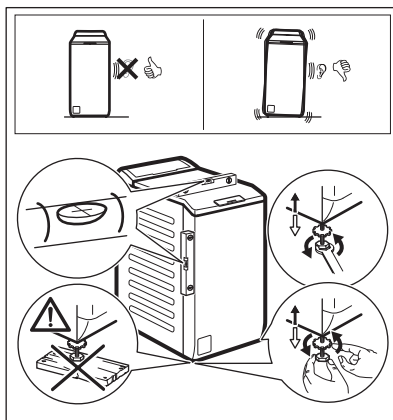

⚠ AVÍS!

Ajusteu l'aparell correctament per evitar vibracions, sorolls i moviment de l'aparell quan funciona. No poseu cartró, fusta o materials equivalents per sota dels peus de l'aparell per ajustar el nivell. Assegureu-vos que les catifes no aturen la circulació d'aire per sota de l'aparell. Assegureu-vos que l'aparell no toqui la paret ni altres unitats.

i

Us recomanem que conserveu l'embalatge i els perns provisionals de transport per si calgués transportar l'aparell en un altre moment.

Esquema d'instal·lació per a un instal·lador professional.

5.2 La mànega d'entrada

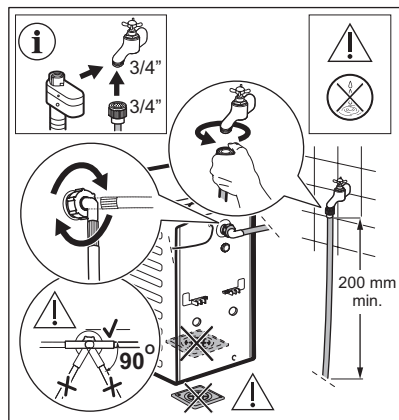

Els accessoris que venen amb l'aparell poden variar segons el model.



Assegureu-vos que les mànegues no tinguin danys i que les connexions de les canonades no tinguin fuites. No feu servir cap mànega d'extensió si la mànega d'entrada és massa curta. Poseu-vos en contacte amb el centre d'assistència per obtenir informació sobre la substitució de la mànega d'entrada.



AVÍS!

Per reduir la força lateral, mantingueu una secció recta mínima de 200 mm de mànega sota la connexió de l'aixeta.

Algun model pot contenir una mànega d'entrada amb dispositiu d'aturada d'aigua. Per evitar que hi hagi fuites d'aigua a la mànega a causa del seu deteriorament natural.

El sector de la finestra indica aquest problema. Si passa això, tanqueu l'aixeta de l'aigua i poseu-vos en contacte amb un servei d'assistència tècnica autoritzat per obtenir informació sobre com substituir la mànega.

Peces de recanvi subjectes a canvis sense preavís. Compreu accessoris d'un proveïdor autoritzat.

5.3 Drenatge d'aigua

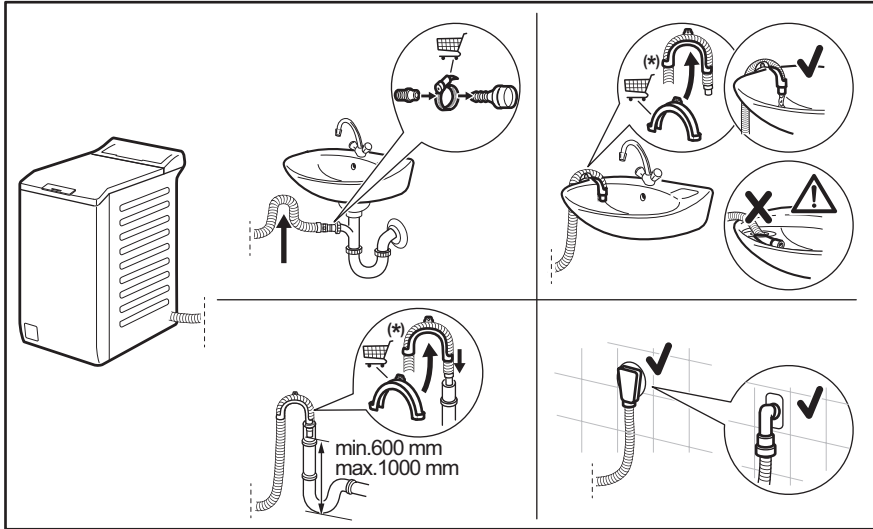

Subjecte a canvis sense avis previ.

La mànega del desaiqüe ha d'estar a una alçada d'entre 600 i 1000 mm.
La mànega del desaiqüe pot tenir un màxim de 4000 mm. Per altres tipus de mànegues de desaiqüe, contacteu amb un servei tècnic autoritzat.

5.4 Connexió elèctrica

Un cop acabada la instal·lació, connecteu l'endoll a la xarxa elèctrica.

L'etiqueta energètica i el capítol "especificacions tècniques" detallen les necessitats elèctriques de l'aparell. Assegureu-vos que siguin compatibles amb la presa de corrent principal.

Comproveu que la vostra instal·lació elèctrica pugui suportar la càrrega màxima necessària, comptant també amb qualsevol altre aparell que pugui estar també engegat.

Connecteu l'aparell a una presa de corrent amb connexió a terra.

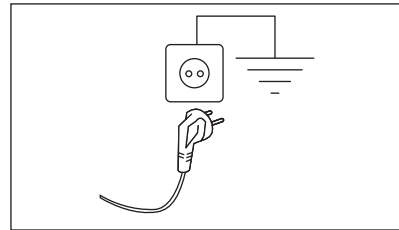

El cable d'alimentació ha de ser fàcilment accessible després d'instal·lar l'aparell.

Si cal fer qualsevol mena d'intervenció elèctrica per instal·lar l'aparell, poseu-vos en contacte amb un Centre d'assistència autoritzat.

El fabricant no accepta cap responsabilitat per danys o lesions degudes a l'incompliment

de les precaucions de seguretat abans esmentades.

6. TAUER DE CONTROL



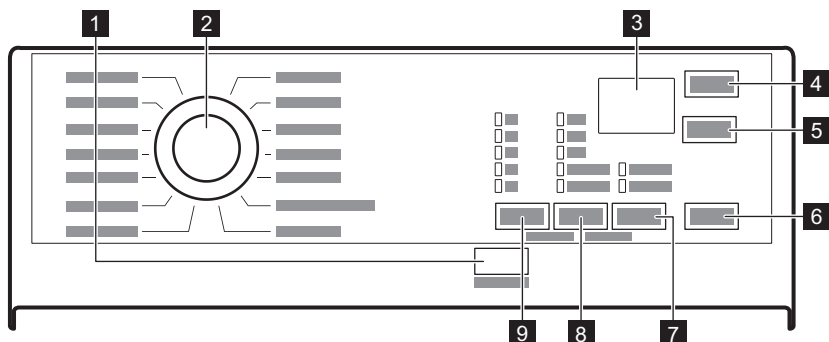

6.1 Descripció del tauler de control



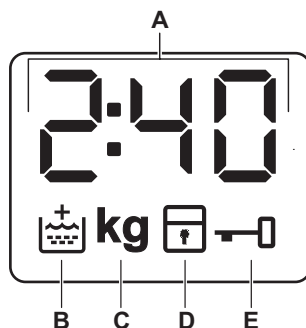

- 1** Botó tàctil On/Off
- 2** Dial de programes
- 3** Pantalla
- 4** Botó tàctil Inicio Diferido
- 5** Botó tàctil Extra Rápido
- 6** Botó tàctil Inicio/Pausa
- 7** Botó tàctil Opc.
 - Manchas opció
 - Pre-Lav. opció
- 8** Botó tàctil de reducció Centrif.
- 9** Botó tàctil Temp. °C

6.2 Pantalla





- A.  L'indicador digital pot mostrar:
- La durada del programa (per exemple, )
 - Programar l'inici (e. g. )
 - La finalització del cicle ()
 - Codi d'alerta (e.g. )
 - Indicació del nombre total d'hores de funcionament de l'aparell. Vegeu la secció "Comptador d'hores de funcionament" al paràgraf "Ajustaments" per obtenir més informació.

- B.  Indicador d'Esbandit extra. S'encén quan se selecciona aquesta opció.
- C. **kg** Aquest indicador parpelleja durant la detecció de càrrega de la bugada.

- D.  Indicador de bloqueig infantil.
- E.  Indicador de porta bloquejada.

7. TAULA DE PROGRAMES





Programes de rentatge

Programa	Descripció del programa
Eco 40-60	Roba de cotó blanca i de color. Roba amb brutícia normal. El consum d'energia disminueix i la durada del programa de rentat s'allarga per optimitzar els resultats del rentat.
Algod.	Teixits de cotó blanc i de color. Ideal per a roba molt o mitjanament bruta.
Sintéticos	Roba sintètica o mixta.
Delicados	Teixits delicats com ara l'acrílic, la viscosa o els teixits mixtos que cal rentar d'una manera més suau. Nivell de brutícia normal.
 Lana/Läs+Seda	Llana que es pot rentar a màquina, llana que cal rentar a mà i altres teixits que portin el símbol "Rentar a mà". 1)
Fácil Plancha/Engomar	Roba sintètica delicada. Roba mitjanament bruta o poc bruta. 2)
Edredón/Edredão	Programa especial per a mantes, edredons i cobrellits sintètics o de plomes i similars. Feu servir detergent líquid per a roba delicada, com els especials per a llana.
Centrif./Drenar	Per centrifugar la roba i drenar l'aigua del tambor. Tots els teixits, llevat de llana i teixits delicats.
Aclarado/Enxag.	Tota mena de teixits excepte els de llana i els delicats. Programa per esbandir i centrifugar la bugada. La velocitat de centrifugació per defecte és la que es fa servir per als programes de cotó. Reduïu la velocitat de centrifugació segons el tipus de roba. Si cal, seleccioneu l'opció Extra Aclarado/Enxag. per afegir esbandides. Amb una centrifugació a baixa velocitat, l'aparell fa esbandides suaus i una centrifugació de curta durada.
Limp. Máquina	Cicle de manteniment amb aigua calenta per netejar i refrescar el tambor, i eliminar restes que puguin provocar males olors. Per a obtenir resultats òptims, feu servir aquest cicle un cop al mes. Abans de posar en marxa aquest cicle, traieu qualsevol peça de roba que pugui haver-hi al tambor. Poseu al compartiment del detergent un got de lleixiu o de líquid per netejar màquines de rentar. NO feu servir els dos productes junts. <i>Després de netejar el tambor, poseu un cicle d'esbandida amb el tambor buit (sense detergent) per eliminar qualsevol resta de lleixiu.</i>
Higienizar 	Peces de cotó blanques. Aquest programa amb fase de vapor ajuda a eliminar gèrmins i bacteris. CERTIFICAT: Peces de cotó blanques. Aquest programa elimina més del 99,99% dels bacteris i virus*. També garanteix una reducció adequada dels al·lèrgens. * Provat amb Staphylococcus aureus, Enterococcus faecium, Candida albicans, Pseudomonas aeruginosa i bacteriòfags MS2 en un assaig extern fet per Swisstatest Testmaterialien AG el 2021 (Núm. d'informe d'assaig 202120117).

Programa	Descripció del programa
Jeans	Roba texana i roba de punt. Nivell de brutícia normal. Aquest programa inclou un esbandida suau, dissenyat especialment per a roba texana, que redueix la pèrdua del color i no deixa restes de detergent en pols a les fibres.
	<div style="border: 1px solid black; padding: 5px;">  <p>No feu servir suavitzant i assegureu-vos que no hi hagi restes de suavitzant al dispensador de detergent.</p> </div>
Sport	Roba esportiva de teixits mixtos com el polièster, les mescles d'elastà o la poliàmi-da. Un cicle per a roba d'esport exterior, mijanament bruta.
MaxWash 45'	Teixits mixtos, ideals per a cotó de color i sintètics i per a ús diari amb poc nivell de brutícia. Aquest programa netejarà a 30 °C en només 45 minuts.

- 1) Durant aquest cicle, el tambor gira lentament per assegurar una rentada suau. Pot semblar que el tambor no gira no gira correctament, però això és normal en aquest programa.
- 2) Per tal de reduir la formació d'arrugues, aquest cicle regula la temperatura de l'aigua i inclou una rentada i una centrifugació suaus. L'aparell fa algunes esbandides.

Temperatura del programa, velocitat màxima de centrifugació i càrrega màxima

Programa	Temperatura per defecte Interval de temperatura	Velocitat de centrifugació de referència Velocitats de centrifugació	Càrrega màxima
Eco 40-60	1)	1200 rpm 1200 rpm-800 rpm	7 kg
Algod.	40 °C 95 °C - 20 °C	1200 rpm 1200 rpm-800 rpm	7 kg
Sintètics	30 °C 60 °C - 20 °C	1200 rpm 1200 rpm-800 rpm	3 kg
Delicados	30 °C 40 °C - 20 °C	1200 rpm 1200 rpm-800 rpm	2 kg
Lana/Làs+Seda  	40 °C 40 °C - 20 °C	1200 rpm 1200 rpm-800 rpm	1,5 kg
Fácil Plancha/Engomar	40 °C 60 °C - 20 °C	800 rpm 800 rpm-800 rpm	3 kg
Edredón/Edredão	40 °C 60 °C - 20 °C	800 rpm 800 rpm-800 rpm	2 kg
Centrif./Drenar ²⁾	-	1200 rpm 1200 rpm-800 rpm	7 kg
Aclarado/Enxag.	-	1200 rpm 1200 rpm-800 rpm	7 kg
Limp. Màquina	60 °C	1200 rpm 1200 rpm-800 rpm	-
Higienizar  	60 °C	1200 rpm 1200 rpm-800 rpm	7 kg

Programa	Temperatura per defecte Interval de temperatura	Velocitat de centrifugació de referència Velocitats de centrifugació	Càrrega màxima
Jeans	40 °C 60 °C - 20 °C	1200 rpm 1200 rpm-800 rpm	3 kg
Sport	30 °C 40 °C - 20 °C	1200 rpm 1200 rpm-800 rpm	2,5 kg
MaxWash 45'	30 °C 30 °C - 20 °C	1200 rpm 1200 rpm-800 rpm	7 kg

1) D'acord amb el Reglament (UE) 2019/2023 de la Comissió i totes les noves normes que l'acompanyen en els mercats cooperants: Reglament del Regne Unit sobre el disseny ecològic de productes relacionats amb l'energia i la informació energètica, decret ucraïnès 834/2023, AS/NZS2040 i AS/NZS6400. Aquest programa a 40 °C es capaç de rentar roba de cotó amb brutícia normal que es pugui rentar a 40 °C i 60 °C en un mateix cicle. La temperatura no s'indica ni és visible, es configura automàticament.







Per saber la temperatura assolida a la bugada, la durada del programa i altres dades, vegeu el capítol "Valors de consum".

Els programes més eficients en termes de consum energètic són aquells que generalment funcionen a temperatures més baixes i amb durades més llargues.

2) Ajusteu la velocitat de centrifugació. Assegureu-vos que és l'adequada per al tipus de teixit que renteu. Si escolliu l'opció "Sense centrifugació", només hi ha disponible la fase de drenatge.

Compatibilitat d'opcions amb programes



Programa	OPCIONES Centrif.	Sense centrifugació	Sense esbandida	Manchas 1)	Pre-Lav.		Extra Rápido 2)	Inicio Diferido
Eco 40-60	■		■					■
Algod.	■	■	■	■	■	■	■	■
Sintéticos	■	■	■	■	■	■	■	■
Delicados	■	■	■			■	■	■
Lana/Lãs+Seda 	■	■	■					■
Fácil Plancha/Engomar		■	■	■	■	■	■	■
Edredón/Edredão								■

Programa	OPCIONES Centrif.	Sense centrifugació 	Sense esbandida 	Manchas 1)	Pre-Lav.		Extra Rápido 2)	Inicio Diferido
Centrif./Drenar	■	■						■
Aclarado/Enxag.	■		■			■		■
Limp. Máquina	■	■						■
Higienizar 	■		■	■	■	■		■
Jeans	■	■	■	■	■	■	■	■
Sport	■	■	■		■	■		■
MaxWash 45'	■		■			■		■

1) Aquesta opció no està disponible per a temperatures inferiors a 40 °C.

2) Si establiu la durada més curta, us recomanem que carregueu menys roba al tambor. Podeu carregar el tambor al màxim, però els resultats de rentatge pot ser que siguin de menys qualitat.

Detergents adequats per als programes de rentatge

Programa	Detergent en pols universal ¹⁾	Universal líquid	Líquid per roba de color	Llana delicada	Especial
Eco 40-60	▲	▲	▲	--	--
Algod.	▲	▲	▲	--	--
Sintéticos	▲	▲	▲	--	--
Delicados	--	--	--	▲	▲
Lana/Läs+Seda 	--	--	--	▲	▲
Fácil Plancha/Engomar	▲	▲	▲	--	--
Edredón/Edredão	--	--	--	▲	▲
Higienizar 	▲	▲	--	--	▲
Jeans	--	--	▲	▲	▲

Programa	Detergent en pols univèrsal ¹⁾	Univèrsal líquid	Líquid per roba de color	Llana delicada	Especial
Sport	--	▲	▲	--	▲
MaxWash 45'	▲	▲	▲	--	--

1) A temperatures superiors a 60 °C es recomana fer servir aquesta mena de detergent.

-- = No recomanat ▲ = Recomanat

8. OPCIONS

8.1 On/Off

Si premeu aquest botó durant alguns segons, activareu o desactivareu l'aparell. Sonen dos senyals diferents si engegeu o apagueu l'aparell.

Com que la funció de mode en repòs desactiva l'aparell automàticament per reduir el consum energètic en alguns casos, potser haureu d'activar-lo de nou.

Per a més informació, llegiu el paràgraf «Mode repòs» de l'apartat «Ús diari».

8.2 Introducció



Les opcions/funcions no estan disponibles per a tots els programes. Comproveu la compatibilitat entre les opcions/funcions i els programes a la «Taula de programes». Una opció/funció pot excloure'n una altra. En aquests casos, l'aparell no us deixa seleccionar les opcions/funcions incompatibles alhora. Manteniu sempre la pantalla i els botons nets i secs.

8.3 Temp.°C

Quan seleccioneu un programa, l'aparell us suggereix una temperatura per defecte automàticament. S'encén l'indicador 20 °C = aigua freda a la temperatura configurada s'il·lumina (l'aparell no escalfa l'aigua).

Seleccioneu aquesta opció per modificar la temperatura per defecte.

8.4 Centrif.

Quan seleccioneu un programa, l'aparell estableix automàticament la velocitat de centrifugació predeterminada.

Toqueu diverses vegades aquest botó per:

Reduir la velocitat de centrifugació.

Activeu l'opció: Sense esbandida

- Establiu aquesta opció per evitar que la roba s'arrugui.
- S'encén l'indicador corresponent.
- Queda aigua al tambor quan s'acaba el programa.
- La porta continua bloquejada i el tambor gira de tant en tant per reduir la formació d'arruges.
- Heu de buidar l'aigua perquè es desbloquegi la tapa.
- Si toqueu el botó Inicío/Pausa, l'aparell activarà una fase de centrifugació es buidarà d'aigua.



L'aparell buidarà l'aigua automàticament al cap de 18 hores aproximadament.

Activeu l'opció: Sense centrifugació

- Establiu aquesta opció per desactivar totes les fases de centrifugació. Només està disponible la fase de drenatge.
- S'encén l'indicador corresponent.
- Establiu aquesta opció per als teixits molt delicats.
- La fase d'esbandida utilitza més aigua per a alguns programes de rentatge.



La velocitat de centrifugació es pot reduir.

8.5 Opc.

Premeu aquest botó diverses vegades per activar una de les opcions disponibles.

• Manchas

Seleccioneu aquesta opció per afegir una fase antitaques al programa i tractar roba tacada o molt bruta amb un producte especial per a taques.

Ompliu el compartiment  amb la quantitat adequada del producte de tractament de taques. El producte s'afegirà a la fase adequada del programa de rentatge.



Aquesta opció pot allargar la durada del programa. Aquesta opció no està disponible per a temperatures inferiors a 40 °C.

• Pre-Lav.

Feu servir aquesta opció per afegir una fase de prerentatge a 30 °C abans de la fase de rentatge. Aquesta opció es recomana si la roba és molt bruta, sobretot si hi ha restes de sorra, pols, fang o altres partícules sòlides.



Aquesta opció pot allargar la durada del programa.

S'encén l'indicador corresponent.

8.6 Extra Rápido

És recomanable fer servir aquesta opció per escurçar el programa de rentatge. Feu servir aquesta opció per a roba poc bruta o amb brutícia normal, o per airejar la roba. Toqueu aquest botó **una vegada** per disminuir la durada. Si la càrrega és petita, toqueu aquest botó **dues vegades** per seleccionar un programa extraràpid. L'indicador de l'opció i l'indicador del valor establert estan activats. Aquesta opció no està disponible per a tots els programes. Per a més detalls, consulteu el capítol del quadre de programes.

8.7 Inicio Diferido

Amb aquesta opció, podeu endarrerir l'inici d'un programa per tal que s'activi quan millor us convingui.

Toqueu repetidament el botó per establir el retard desitjat. El temps s'incrementa en intervals de 30 minuts fins a 90 minuts i de 2 hores fins a 20 hores.

L'indicador de l'opció i l'indicador del valor ajustat estan encesos. Després de tocar el botó Inicio/Pausa, l'aparell comença el compte enrere.

8.8 Inicio/Pausa

Toqueu el botó Inicio/Pausa per iniciar o pausar l'aparell, o per interrompre un programa en funcionament.

9. CONFIGURACIÓ

9.1 Senyals acústics

Per desactivar els senyals acústics quan s'ha acabat el programa, toqueu els botons Inici Diferit i Extra Ràpid alhora durant 3 segons.



Els senyals acústics sonen igualment si l'aparell no funciona bé.

9.2 Bloqueig infantil

Amb aquesta opció podeu evitar que els nens juguin amb el tauler de control.

- Per **activar/desactivar** aquesta opció, toqueu els botons Centrif. i Opc. alhora fins que l'indicador  **s'encengui o s'apagui** a la pantalla.

Podeu activar aquesta opció:

- Després de tocar el botó Inicío/Pausa: tots els botons i el dial del programa es desactiven (tret del botó On/Off).
- Abans de tocar el botó Inicío/Pausa: l'aparell no es pot encendre.

L'aparell manté la selecció d'aquesta opció després d'apagar l'aparell.

9.3 Esbandida extra permanent

Amb aquesta opció, podeu configurar de manera permanent l'opció d'esbandida addicional per a programes nous.

- Per **activar/desactivar** aquesta opció, toqueu els botons Temp. °C i Centrif. alhora fins que l'indicador corresponent  s'encengui o s'apagui a la pantalla.

9.4 Comptador d'hores de funcionament

És possible veure la quantitat total d'hores de funcionament de l'aparell, començant des de la primera engegada. Aquest valor comptarà el temps de funcionament dels cicles (no inclou les pauses ni les hores d'inici diferit). Per visualitzar aquest valor, feu el següent:

1. Engegueu l'aparell prement el botó On/Off.
2. Gireu el selector de programes a la posició Eco 40-60 (la primera posició en sentit horari).
3. Mantingueu premuts uns segons els botons Inicío Diferit i Extra Ràpid (dins un marge de 10 segons després d'engegar-lo. Passats aquests 10 segons, la combinació de tecles activa i desactiva els senyals acústics).
4. Passats 3 segons, apareixen indicades les hores totals de funcionament de

l'aparell a la pantalla: p. ex., 1276 hores, la pantalla indica Hr durant 2 segons, 12 (milers i centenars) durant 2 segons i 76 (desenes i unitats).



Si el procediment no funciona (per haver superat els temps d'espera, una posició equivocada del selector de programes o una mala combinació de les tecles), apagueu l'aparell i repetiu la seqüència des del principi.

9.5 Restabliment dels valors de fàbrica

Aquesta funció permet restaurar les opcions predeterminades de fàbrica.

Per **activar** aquesta opció, feu el següent:

1. Engegueu l'aparell prement el botó On/Off.
2. Gireu el selector de programes a la posició Sintéticos (la tercera posició en sentit horari).
3. Mantingueu premuts uns segons els botons Inicío Diferit i Extra Ràpid (dins un marge de 10 segons després d'engegar-lo. Passats aquests 10 segons, la combinació de tecles activa i desactiva els senyals acústics).
4. La pantalla indicarà — — — uns 5 segons.



Si el procediment no funciona (per haver superat els temps d'espera, una posició equivocada del selector de programes o una mala combinació de les tecles), apagueu l'aparell i repetiu la seqüència des del principi.

10. ÚS DIARI



AVÍS!

Consulteu els capítols de seguretat.

10.1 Activació de l'aparell

1. Connecteu l'endoll a la presa de corrent.
2. Obriu l'aixeta de l'aigua.

3. Premeu el botó On/Off per activar l'aparell.

10.2 Carregar la roba

1. Obriu la tapa de l'aparell.

2. Premeu el botó A.

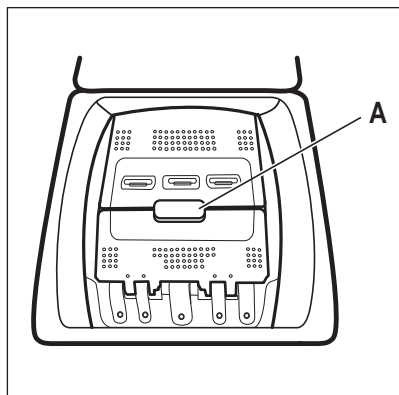

El tabor s'obre automàticament.

3. Col·loqueu les peces de roba dins el tabor, una per una.
4. Espolseeu les peces de roba abans d'introduir-les al tabor de l'aparell.
5. Tanqueu el tabor i la tapa.

⚠ PRECAUCIÓ!

- No sobre carregueu el tabor.
- Assegureu-vos que no hi quedi roba entre la junta i l'aparell i que tanqueu correctament el tabor.
- Rentar taques molt greixoses o utilitzar fragàncies podria fer malbé les peces de goma de l'aparell.

10.3 Compartiments per al detergent. Detergent i additius

1. Mesureu el detergent i el suavitzant.
2. Poseu el detergent i el suavitzant en el compartiment que els correspon.



Seguiu sempre les instruccions que trobareu a l'embalatge dels productes detergents, però us recomanem que no supereu el nivell màxim indicat. No obstant això, aquesta quantitat garantirà els millors resultats de rentat.

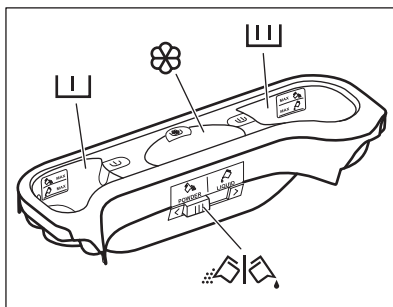

Compartiment del detergent per a la fase de pre-reatge.



Les marques MAX són el nivell màxim de detergent (en pols o líquid).
Si seleccioneu un programa amb taques, afegiu el detergent (en pols o líquid).

Compartiment del detergent per a la fase de reatge.



Les marques MAX són el nivell màxim de detergent (en pols o líquid).

Compartiment per als additius (suavitant, midó).



La marca **M** és el nivell màxim d'additius líquids.



Solapa per a detergent líquid o en pols.

10.4 Detergent líquid o en pols

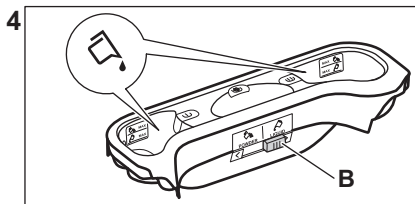
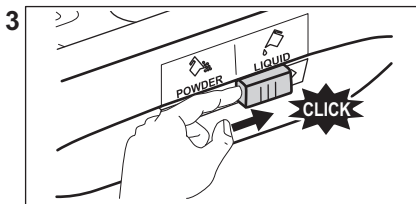
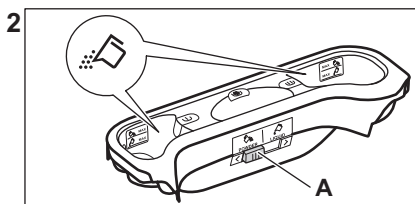
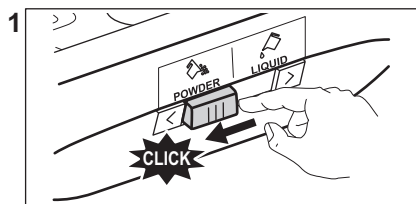

- Posició **A** per a detergent en pols (configuració de fàbrica).
- Posició **B** per a detergent líquid.



Si feu servir detergent líquid:

- No feu servir detergents gelatinosos ni molt densos.
- No sobrepassu el nivell màxim de líquid.
- No seleccioneu la funció d'inici amb retard.

10.5 Establir un programa

1. Gireu el selector de programa i seleccioneu el programa:
 - L'indicador Inicío/Pausa parpelleja.
 - La pantalla mostra la durada del programa.
2. Si cal, modifiqueu la temperatura, la velocitat de centrifugació, la durada del cicle o afegiu opcions vàlides. Quan activeu una opció, s'encén l'indicador lluminós d'aquesta opció.



Si una selecció **no és possible**, l'indicador no s'il·lumina i sona un senyal acústic.

10.6 Més informació sobre l'ús diari

Detecció de càrrega ProSense

La funció ProSense Technology s'activarà per calcular el pes de la càrrega i la duració real del programa. L'aparell ajusta automàticament la durada del programa segons la càrrega del tambor per aconseguir els millors resultats el més ràpid possible. ProSense Technology no està disponible en programes amb cicles curts.

Posar en marxa un programa

Premeu el botó Inicío/Pausa per iniciar el programa. L'indicador deixarà de fer intermitències i es quedarà encès. El programa s'inicia i la tapa es bloqueja.

Inici d'un programa amb l'opció de retard

2. Premeu el botó Inicío/Pausa. La tapa de l'aparell es bloqueja i comença el compte enrere de l'inici diferit. Quan el compte enrere hagi acabat, el programa s'inicia automàticament.

Interrompre un programa i canviar les opcions.

1. Mentre el programa està funcionant només podeu modificar algunes opcions. Premeu el botó Inicío/Pausa.
2. Modifiqueu les opcions.
3. Premeu de nou Inicío/Pausa. El programa de rentat continua.

Cancel·lar un programa en funcionament

2. Ara podeu escollir un programa de rentatge nou. Premeu un altre cop per activar l'aparell.

Obrir la porta - Afegir-hi roba

La porta estarà bloquejada durant el transcurs d'un programa o si heu activat la programació de l'inici.

1. Premeu el botó Inicio/Pausa
2. Obriu la tapa de l'aparell. Si cal, afegiu o elimineu els elements.
3. Tanqueu la tapa i toqueu Inicio/Pausa un altre cop. El programa o el compte enrere de l'inici amb retard continuen.

Finalització de programa

1. L'aparell es para automàticament. Els senyals acústics sonen (si estan activats).
2. S'apaga l'indicador del botó Inicio/Pausa.
3. Premeu el botó On/Off per desactivar l'aparell. Deixeu la porta i el dispensador del

detergent lleugerament oberts per evitar que s'hi facin males olors o floridures.

Buidar l'aigua al final d'un cicle

Si heu triat un programa o una opció que no buida l'aigua de l'últim esbandit, recordeu fer-ho per poder obrir la tapa.

1. Premeu el botó Inicio/Pausa.
 - Si heu programat , l'aparell buida l'aigua i centrifuga.
2. Premeu el botó Centrif. per reduir la velocitat de centrifugació proposada per l'aparell
3. Premeu On/Off per desactivar l'aparell.

Funció de repòs

La funció de repòs desactiva automàticament l'aparell per reduir el consum energètic.

11. CURA I NETEJA

AVÍS!

Consulteu els capítols de seguretat.

11.1 Programa de neteja periòdica

La neteja periòdica ajuda a conservar l'aparell en bon estat.

Després de cada cicle, deixeu una mica oberts la tapa i la porta del tambor perquè hi circuli l'aire i s'assequi la humitat a dins de l'aparell.

Si no utilitzeu l'aparell durant un període llarg de temps, tanqueu el pas de l'aigua i desendolleu-lo del corrent.

Recomanacions periòdiques de neteja:

Descalcificació	Dos cops l'any
Rentatge de manteniment	Un cop al mes
Neteja de la junta de la tapa	Un cop cada dos mesos
Neteja del tambor	Un cop cada dos mesos
Neteja del caixetí dispensador de detergent	Un cop cada dos mesos

Neteja del filtre de la bomba de drenatge	Dos cops l'any
---	----------------

Neteja de la vàlvula de la mànega i la vàlvula del filtre	Dos cops l'any
---	----------------

11.2 Eliminar objectes estranys



Buideu les butxaques i lligueu els elements llargs abans d'iniciar un cicle.

Retireu qualsevol objecte estrany (clips metàl·lics, botons, monedes, etc.) que pugueu trobar als filtres i al tambor. Vegeu els paràgrafs "Neteja del tambor", "Neteja de la bomba de drenatge" i "Neteja de la mànega d'entrada i del filtre de la vàlvula". Vigileu amb les cortines. Retireu els ganxos o col·loqueu les cortines a l'interior d'una bossa especial per a màquines de rentar o coixinera. Poseu-vos en contacte amb el Centre d'assistència autoritzat, si calgués.

11.3 Neteja externa

Netegeu l'aparell només amb aigua tèbia i sabó. Eixugueu bé totes les superfícies. No utilitzeu fregalls o materials que rasquin.

PRECAUCIÓ!

No feu servir ni alcohol, ni dissolvents, ni productes químics.

PRECAUCIÓ!

No netegeu les superfícies metàl·liques amb detergents clorats.

11.4 Descalcificació



La la duresa de l'aigua de la vostra zona és alta o mitja, us recomanem que feu servir un producte descalcificador especial per a màquines de rentar.

Examineu de tant en tant el tambor per veure si hi ha calç.

Els detergents normals ja porten agents descalcificadors, però és recomanable fer un cicle amb el tambor buit i amb un producte descalcificador.



Seguiu sempre les instruccions que trobareu a l'etiqueta o embolcall del producte.

11.5 Rentatge de manteniment

L'ús continuat de programes de baixa temperatura poden fer que al tambor i al tub s'hi acumulin restes de detergent, pelusses o s'hi formin bacteris. Això pot fer que apareguin males olors o fongs. Per eliminar aquestes restes i netejar bé l'interior de l'aparell, activeu periòdicament un cicle de manteniment (com a mínim un cop al mes).



Consulteu el paràgraf "Neteja del tambor".

11.6 Neteja del tambor

Comproveu el tambor periòdicament per evitar que s'hi incrusti l'òxid.

Per aconseguir una neteja completa:

1. Netegeu el tambor amb productes especials per a acer inoxidable.



Seguiu sempre les instruccions que trobareu a l'etiqueta o embolcall del producte.

2. Feu un programa curt de cotó a alta temperatura si està disponible Limp. Màquina. Podeu afegir un detergent especial per netejar el tambor per tal d'esbandir qualsevol resta de residus.

11.7 Junta de la tapa

Comproveu l'estat de la junta de la porta i extraieu-ne qualsevol objecte que hi hagi a l'interior. Netegeu-la cada cop que calgui amb un netejador d'amoniac en crema vigilant de no ratllar la superfície.



Seguiu sempre les instruccions que trobareu a l'etiqueta o embolcall del producte.

11.8 Netejar el dispensador del detergent

Per evitar possibles pòsits de detergent sec, suavitzant coagulat o formació de floridura al dispensador de detergent, feu cada dos mesos el procediment de neteja que s'explica als següents diagrames:

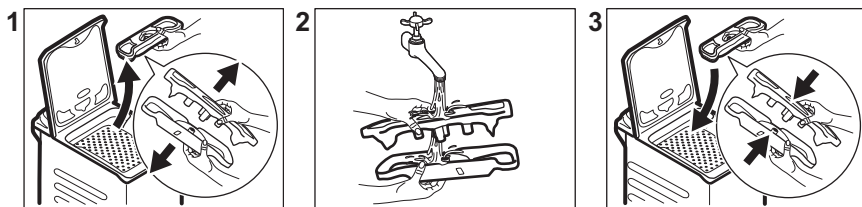

11.9 Netejar el filtre de la bomba de drenatge

Reviseu periòdicament la bomba del filtre de drenatge per assegurar-vos que està net.

- Desconnecteu l'endoll de la presa de corrent.
- No netegeu el bomba si l'aigua de l'aparell és calenta. Espereu que l'aigua es refredi.
- No traieu el filtre mentre l'aparell està funcionant.
- Desenrosqueu el filtre lentament i amb cura fins que deixi de sortir aigua. Després d'haver drenat l'aigua, el filtre es pot desenroscar del tot.

Netegeu la bomba de drenatge en cas que:

- L'aparell no drena l'aigua.
- El tambor no gira.
- L'aparell faci sorolls inusuals a causa del bloqueig de la bomba de drenatge.
- La pantalla mostra el codi d'alarma **E20**

Feu el que s'indica als següents diagrames per netejar el filtre de la bomba:

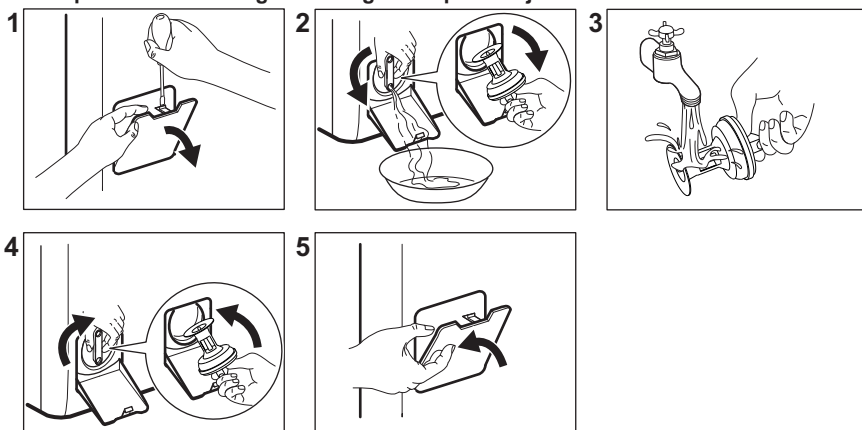

Tingueu sempre un drap a mà per eixugar l'aigua que pugui caure en treure el filtre.

11.10 Neteja de la mànega d'entrada i del filtre de la vàlvula

Es recomana netejar tant els filtres de la mànega d'entrada com de la vàlvula dos cops l'any per eliminar qualsevol dipòsit que s'hi hagi acumulat amb el temps. Feu el que s'indica als següents diagrames per netejar els filtres:

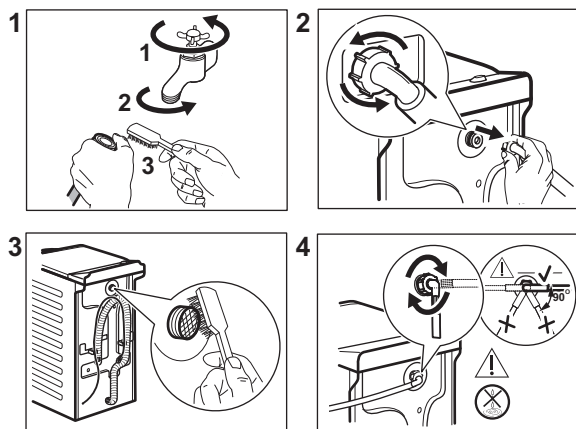

11.11 Drenatge d'emergència

Si l'aparell no drena l'aigua, seguiu el mateix procediment descrit al paràgraf "Neteja del filtre de la bomba de drenatge". Si cal, netegeu la bomba.

Quan buideu l'aigua mitjançant el procediment de drenatge d'emergència, heu d'activar un altra vegada el sistema de drenatge:

1. Aboqueu dos litres d'aigua al compartiment principal del dispensador de detergent.
2. Inicieu el programa per buidar l'aigua.

11.12 Precaucions en el cas de gelades

Si l'aparell està instal·lat en una zona on les temperatures poden baixar fins als 0 °C o menys, buideu l'aigua que pugui quedar a la vàlvula de la mànega i la bomba de drenatge.

1. Desconnecteu l'endoll de la presa de corrent.
2. Tanqueu l'aixeta de l'aigua.
3. Poseu els dos extrems de la mànega d'entrada en un recipient i deixeu que en surti tota l'aigua.
4. Buideu la bomba de drenatge. Vegeu el procediment de drenatge d'emergència.
5. Quan la bomba de drenatge estigui buida, instal·leu un altra vegada la mànega d'entrada d'aigua.

AVÍS!

Assegureu-vos que la temperatura és superior als 0 °C abans de tornar a fer servir l'aparell.

El fabricant no es fa responsable pels danys causats per exposició de l'aparell a baixes temperatures.

12. VALORS DE CONSUM

12.1 Comentari



El codi QR de l'etiqueta energètica de l'aparell inclou un enllaç web a la base de dades de la Comissió Europea EPREL on podreu trobar informació sobre el rendiment de l'aparell. Conserveu l'etiqueta energètica per a futures consultes, així com el manual de l'usuari i la resta de documentació subministrada amb l'aparell. També podeu accedir a la informació de la base de dades EPREL des de l'enllaç <https://eprel.ec.europa.eu>, cercant el model i el número de l'aparell que trobareu a la placa de característiques.



Els valors i la durada del programa poden variar segons les condicions (p. ex., la temperatura de la sala, la temperatura i pressió de l'aigua, la mida de la càrrega i el tipus de bugada, la tensió d'alimentació) i també si canvieu els ajustaments predeterminats d'un programa.

12.2 D'acord amb el Reglament de la Comissió UE 2019/2023 i tots els nous estàndards associats als mercats cooperants (*)

Programa Eco 40-60	kg	kWh	Litres	hh:mm	% 1)	°C	rpm ²⁾
Càrrega completa	7	0.824	53.0	3:25	53.00	46	1151
Mitja càrrega	3,5	0.222	44.0	2:40	53.00	25	1151
Un quart de càrrega	2	0.134	36.0	2:40	55.00	23	1151

1) Humitat restant al final de la fase de centrifugació. Com més alta és la velocitat de centrifugació, més soroll hi ha i menys humitat queda.

2) Velocitat màxima de centrifugació.

12.3 Programes de cotó



Aquests valors són únicament indicatius.

Programa	kg	kWh	Litres	hh:mm	% 1)	°C	rpm ²⁾
Algod. ³⁾ 95 °C	7	2.50	90.0	4:10	53.00	85	1200
Algod. 60 °C	7	1.65	90.0	3:50	53.00	55	1200

Programa	kg	kWh	Litres	hh:mm	% 1)	°C	rpm ²⁾
Algod. ⁴⁾ 20 °C	7	0.30	90.0	2:50	53.00	20	1200
Sintéticos 40 °C	3	0.55	50.0	2:10	35.00	40	1200
Delicados ⁵⁾ 30 °C	2	0.35	50.0	1:00	35.00	30	1200
Lana/Làs+Seda 30 °C	1,5	0.20	45.0	1:10	30.00	30	1200

(*) Ecodisseny del Regne Unit per a Productes Relacionats amb l'Energia i Regulacions d'Informació Energètica; decret ucraïnès 834/2023; AS/NZS2040 i AS/NZS6400

Les temperatures i les càrregues s'estableixen automàticament i és possible que no siguin visibles per a tots els models.

1) Humitat restant al final de la fase de centrifugació. Com més alta és la velocitat de centrifugació, més soroll hi ha i menys humitat queda.

2) Indicador de referència de la velocitat de centrifugació.

3) Adient per rentar roba molt bruta.

4) Adient per rentar peces de cotó, sintètiques i mixtes poc brutes.

5) També funciona bé per a cicles de rentada ràpids per a roba poc bruta.

Off (W)	Repòs (W)	Programar l'inici (W)
0.50	0.50	4.00

El temps d'espera fins a apagar-se o fins a entrar en repòs és de 15 minuts com a màxim.

13. GUIA RÀPIDA

13.1 Ús diari

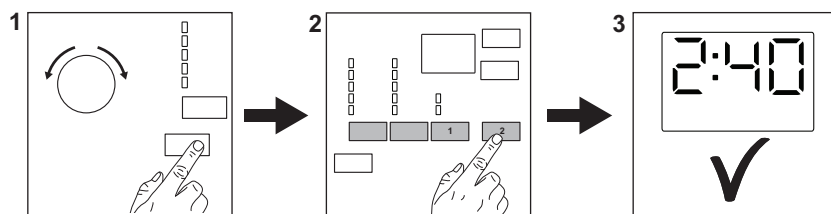

Connecteu l'endoll a la presa de corrent.

Obriu l'aiguera de l'aigua.

Carregueu la bugada.

Poseu el detergent i els altres productes al compartiment adient del dispensador de detergent.

1. Premeu el botó **On/Off** per encendre l'aparell. Seleccioneu el programa rentat amb el dial.
2. Seleccioneu les opcions (1) que desitgeu amb els botons tàctils. Per iniciar el programa, toqueu el botó **Inicio/Pausa** (2).
3. L'aparell s'engega.
Un cop acabi el programa, traieu la roba.

Premeu el botó **On/Off** per apagar l'aparell.

13.2 Cura i neteja

Una neteja periòdica ajuda a allargar la vida útil de l'aparell.

Després de cada cicle, deixeu la tapa entreoberta perquè es ventili i s'eixugui la humitat de dins de l'electrodomèstic. Així preveniu que apareguin floridures i males olors.

Si no utilitzeu l'aparell durant un període llarg de temps, tanqueu el pas de l'aigua i desendolleu-lo del corrent.

Descalcificació	Dos cops l'any
Rentatge de manteniment	Un cop al mes
Neteja de la junta de la tapa	Un cop cada dos mesos

Neteja del tambor	Un cop cada dos mesos
Neteja del caixetí dispensador de detergent	Un cop cada dos mesos
Neteja del filtre de la bomba de drenatge	Dos cops l'any
Neteja de la vàlvula de la mànega i la vàlvula del filtre	Dos cops l'any

Mantingueu netes les peces de plàstic, especialment a prop de la zona del calaix del detergent, elimineu els vessaments, si n'hi ha.

Als paràgrafs següents s'explica com cal netejar algunes peces.

Eliminar objectes estranys



Buideu les butxaques i lligueu els elements llargs abans d'iniciar un cicle.



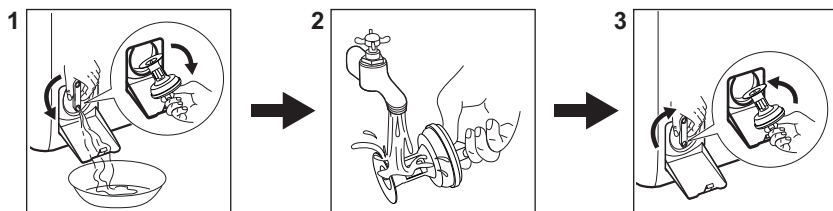

Assegureu-vos que no introduïu cap element que es pugui quedar enganxat als filtres o al tambor (clips metàl·lics, botons, monedes, etc). En cas necessari, contacteu amb un servei tècnic autoritzat.

Netejar el filtre de la bomba de drenatge
Netegeu el filtre amb regularitat, sobretot si el codi d'alarma **E20** apareix a la pantalla.



13.3 Programes

Programes	Càrrega	Descripció del producte
Eco 40-60 ¹⁾	7 kg	Roba de cotó blanca i de color. Nivell de brutícia normal.
Algod.	7 kg	Teixits de cotó blanc i de color. Ideal per a roba molt o mitjanament bruta.

Programes	Càrrega	Descripció del producte
Sintéticos	3 kg	Roba sintètica o mixta.
Delicados	2 kg	Teixits delicats com, per exemple, acrílics, viscosa o polièster.
Lana/Läs+Seda  	1,5 kg	Llana apta per rentadores, llana per rentar a mà i teixits delicats.
Fácil Plancha/Engomar	3 kg	Cicle especial amb perfil d'esbandida i centrifugació per reduir plecs.
Edredón/Edredão	2 kg	Mantes sintètiques o de plomes, roba encoixinada i edredons.
Centrif./Drenar	7 kg	Per centrifugar la roba i drenar l'aigua del tambor. Tots els teixits, llevat de llana i teixits delicats.
Aclarado/Enxag.	7 kg	Tota mena de teixits excepte els de llana i els delicats. Programa per esbandir i centrifugar.
Limp. Máquina	-	Cicle de manteniment per netejar el tambor.
Higienizar  	7 kg	Peces de cotó blanques. Aquest programa amb fase de vapor ajuda a eliminar gèrmens i bacteris. CERTIFICAT: Peces de cotó blanques. Aquest programa elimina més del 99,99% dels bacteris i virus*. També garanteix una reducció adequada dels al·lèrgens. * Provat amb Staphylococcus aureus, Enterococcus faecium, Candida albicans, Pseudomonas aeruginosa i bacteriòfags MS2 en un assaig extern fet per Swisstatest Testmaterialien AG el 2021 (Núm. d'informe d'assaig 202120117).
Jeans	3 kg	Roba texana mitjanament bruta.
Sport	2,5 kg	Roba d'esport.
MaxWash 45'	7 kg	Teixits mixtos, ideals per a cotó de color i sintètics i per a ús diari amb poc nivell de brutícia. Aquest programa netejarà a 30 °C en només 45 minuts.

1) D'acord amb el Reglament (UE) 2019/2023 de la Comissió i totes les noves normes que l'acompanyen en els mercats cooperants: Reglament del Regne Unit sobre el disseny ecològic de productes relacionats amb l'energia i la informació energètica, decret ucraïnès 834/2023, AS/NZS2040 i AS/NZS6400. Aquest programa a 40 °C es capaç de rentar roba de cotó amb brutícia normal que es pugui rentar a 40 °C i 60 °C en un mateix cicle. La temperatura no s'indica ni és visible, es configura automàticament.







Per saber la temperatura assolida a la bugada, la durada del programa i altres dades, vegeu el capítol "Valors de consum".

Els programes més eficients en termes de consum energètic són aquells que generalment funcionen a temperatures més baixes i amb durades més llargues.

Carregar l'aparell a la màxima capacitat indicada per a cada programa ajuda a reduir

el consum d'energia i aigua. **Detergents adequats per als programes de rentat.**

Programa	Detergent en pols universal ¹⁾	Universal líquid	Líquid per roba de color	Llana delicada	Especial
Eco 40-60	▲	▲	▲	--	--
Algod.	▲	▲	▲	--	--
Sintéticos	▲	▲	▲	--	--
Delicados	--	--	--	▲	▲
Lana/Làs+Seda  	--	--	--	▲	▲
Fácil Plancha/ Engomar	▲	▲	▲	--	--
Edredón/Edredão	--	--	--	▲	▲
Higienizar  	▲	▲	--	--	▲
Jeans	--	--	▲	▲	▲
Sport	--	▲	▲	--	▲
MaxWash 45'	▲	▲	▲	--	--

1) A temperatures superiors a 60 °C es recomana fer servir aquesta mena de detergent.

-- = No recomanat ▲ = Recomanat

13.4 Tipus i quantitat de detergent.

- Feu servir només detergents i altres tractaments específics per a rentadores. Primer, seguiu aquestes normes generals:
 - feu servir detergents en pols (també pastilles i detergents monodosi) per a tota mena de teixits, tret dels delicats. feu servir detergents en pols que continguin lleixiu per a les peces blanques i la higienització de la roba;
 - feu servir detergents líquids (també detergents monodosi), si pot ser per a temperatures baixes (60 °C màx.), per a tota mena de teixits, o bé detergents especials per a llanes.
- No barregeu diferents tipus de detergents.
- Feu servir menys detergent si:
 - la càrrega de roba és baixa;

- la roba està lleugerament bruta;
- hi ha molta quantitat d'escuma durant el rentat.

- Si utilitzeu pastilles o càpsules de detergent, poseu-les sempre dins del tambor, no al dispensador de detergent. Seguiu les recomanacions del fabricant.

Si no feu servir prou detergent, es pot produir el següent:

- que el resultat del rentatge no sigui satisfactori;
- que la roba es torni de color gris;
- que la roba estigui greixosa;
- que l'aparell tingui fongs.

Si feu servir massa detergent, es pot produir el següent:

- que hi hagi massa escuma;
- que es redueixi l'efecte del rentatge;
- que l'esbandida sigui ineficaç;
- un impacte més gran en el medi ambient.

14. CODIS D'ALARMA I POSSIBLES ERRORS

L'aparell no s'engega o s'atura durant el funcionament. Mireu primer de trobar una solució al problema (vegeu les taules).

AVÍS!

Desactiveu l'aparell abans de fer qualsevol comprovació.

Problema	Possible solució
E10 No entra prou aigua a l'aparell.	<ul style="list-style-type: none">• Asseguri's que l'aixeta d'entrada d'aigua és oberta.• Asseguri's que la pressió de subministrament d'aigua no sigui massa baix. Posi's en contacte amb la companyia d'aigua per a aquesta informació.• Asseguri's que l'aixeta d'entrada de l'aigua no estigui embussada.• Assegureu-vos que la mànega d'entrada d'aigua no tingui cap volta, estigui danyada ni hagi quedat doblegada en algun punt.• Assegureu-vos que la mànega d'entrada d'aigua està ben connectada.• Assegureu-vos que el filtre de la mànega d'entrada i el de la vàlvula no estan embossats.
E20 L'aparell no drena l'aigua.	<ul style="list-style-type: none">• Asseguri's que la vàlvula de desguàs no estigui embussada.• Asseguri's que la mànega de desguàs no estigui doblegada ni pinçada.• Assegureu-vos que el filtre de drenatge no estigui embussat. Si cal, netegeu el filtre.• Assegureu-vos que la mànega de drenatge està ben connectada.• Establiu el programa de drenatge si heu escollit un programa sense fase de drenatge.• Establiu el programa de drenatge si heu escollit una opció que finalitza amb aigua al tambor.
E91 Error intern Els elements electrònics de l'aparell no es poden comunicar entre si.	<ul style="list-style-type: none">• El programa no ha finalitzat correctament o l'aparell s'ha aturat abans d'hora. Apagueu i engegueu l'aparell.• Si torna a aparèixer el codi d'alarma, poseu-vos en contacte amb el centre de servei autoritzat.
EKO El subministrament elèctric és inestable.	<ul style="list-style-type: none">• Espereu fins que el subministrament elèctric sigui estable.
EFO El dispositiu antiinundacions està activat.	<ul style="list-style-type: none">• Desconnecteu l'aparell i tanqueu l'aixeta. Poseu-vos en contacte amb el Centre d'assistència autoritzat.

Si el problema persisteix, poseu-vos en contacte amb el centre de servei autoritzat. Les dades necessàries per al centre d'assistència s'indiquen a la placa de característiques

*Alguns codis d'alarma poden no aparèixer. Subjecte a canvis sense avis previ.

15. QÜESTIONS MEDIAMBIENTALS

Recicleu els materials amb el símbol .
Poseu l'embalatge als contenidors adients al

posterior reciclatge. Ajudeu a protegir el medi ambient i la salut humana i a reciclar les

deixalles procedents d'aparells elèctrics i electrònics. No llenceu els aparells marcats amb el símbol  amb les deixalles

domèstiques. Porteu el producte a les instal·lacions de reciclatge locals o poseu-vos en contacte amb la vostra oficina municipal.

Welcome to AEG! Thank you for choosing our appliance.



In our drive to be sustainable, we are reducing paper assets and provide full user manuals online. Access your full user manual at aeg.com/manuals



Get usage advice, brochures, troubleshooting, service and repair information at aeg.com/support



Buy accessories, consumables, and original spare parts for your appliance at aeg.com/shop

Subject to change without notice.

CONTENTS

1. SAFETY INFORMATION.....	32
2. SAFETY INSTRUCTIONS.....	34
3. PRODUCT DESCRIPTION.....	36
4. TECHNICAL INFORMATION.....	37
5. INSTALLATION.....	37
6. CONTROL PANEL.....	40
7. PROGRAMME CHART.....	41
8. OPTIONS.....	45
9. SETTINGS.....	46
10. DAILY USE.....	47
11. CARE AND CLEANING.....	50
12. CONSUMPTION VALUES.....	54
13. QUICK GUIDE.....	55
14. ALARM CODES AND POSSIBLE FAILURES.....	58
15. ENVIRONMENTAL CONCERNS.....	59

1. ⚠ SAFETY INFORMATION



Before the installation and use of this appliance, carefully read the supplied instructions. The manufacturer is not responsible for any injuries or damage that are the result of incorrect installation or usage. Always keep the instructions in a safe and accessible location for future reference.

1.1 Children and vulnerable people safety

- This appliance can be used by children aged from 8 years and above and persons with reduced physical, sensory or mental capabilities or lack of experience and knowledge if they have been given supervision or instruction concerning

the use of the appliance in a safe way and understand the hazards involved.

- Children between 3 and 8 years of age and persons with very extensive and complex disabilities shall be kept away from the appliance unless continuously supervised.
- Children of less than 3 years of age should be kept away from the appliance unless continuously supervised.
- Children should be supervised to ensure that they do not play with the appliance.
- Keep all packaging away from children and dispose of it appropriately.
- Keep detergents away from children.
- Keep children and pets away from the appliance when the door is open.
- If the appliance has a child safety device, it should be activated.
- Children shall not carry out cleaning and user maintenance of the appliance without supervision.

1.2 General Safety

- This appliance is for washing domestic-type, machine-washable laundry only.
- This appliance is designed for single household domestic use in an indoor environment.
- This appliance may be used in offices, hotel guest rooms, bed & breakfast guest rooms, farm guest houses and other similar accommodation where such use does not exceed (average) domestic usage levels.
- Do not change the specification of this appliance.
- The appliance maximum load is 7 kg. Do not exceed the maximum load of each programme (refer to the “Programmes” chapter).
- The operating water pressure at the water entry point from the outlet connection must be between 0.5 bar (0.05 MPa) and 10 bar (1.0 MPa).

- The ventilation opening in the base must not be covered by a carpet, mat, or any floor covering.
- The appliance must be connected to the water mains using the new supplied hose sets, or other new hose sets supplied by the Authorised Service Centre.
- Old hose sets must not be reused.
- If the mains power supply cable is damaged, it must be replaced by the manufacturer, its Authorised Service Centre or similarly qualified persons to avoid an electrical hazard.
- Before any maintenance operation, deactivate the appliance and disconnect the mains plug from the socket.
- Do not use high pressure water sprays and/or steam to clean the appliance.
- Clean the appliance with a moist cloth. Use only neutral detergents. Do not use abrasive products, abrasive cleaning pads, solvents or metal objects.

2. SAFETY INSTRUCTIONS

2.1 Installation



The installation must comply with relevant national regulations.

- Remove all the packaging and the transit bolts including rubber bush with plastic spacer.
- Keep the transit bolts in a safe place. If the appliance is to be moved in the future they must be reattached to lock the drum to prevent an internal damage.
- Always take care when moving the appliance as it is heavy. Always use safety gloves and enclosed footwear.
- Follow the installation instructions supplied with the appliance.
- Do not install or use a damaged appliance.
- Do not install or use the appliance where the temperature can be less than 0°C or where it is exposed to the weather.
- The floor area on which the appliance is to be installed must be flat, stable, heat resistant and clean.

- Make sure that there is air circulation between the appliance and the floor.
- When the appliance is in its permanent position, check if it is levelled correctly with the aid of a spirit level. If it is not, adjust the feet accordingly.
- Do not install the appliance directly above a floor drain.
- Do not spray water on the appliance and do not expose it to excessive humidity.
- Do not install the appliance where the appliance lid cannot be fully opened.
- Do not put a closed container to collect possible water leakage under the appliance. Contact the Authorised Service Centre to ensure which accessories can be used.

2.2 Electrical connection

WARNING!

Risk of fire and electric shock.

- **WARNING:** This appliance is designed to be installed / connected to a grounding connection in the building.

- Always use a correctly installed shockproof socket.
- Make sure that the parameters on the rating plate are compatible with the electrical ratings of the mains power supply.
- Do not use multi-plug adapters and extension cables.
- Make sure not to cause damage to the mains plug and to the mains cable. If the mains cable needs to be replaced, this must be carried out by our Authorised Service Centre.
- Connect the mains plug to the mains socket only at the end of the installation. Make sure that there is access to the mains plug after the installation.
- Do not touch the mains cable or the mains plug with wet hands.
- Do not disconnect the appliance by pulling on the mains cable. Always pull on the mains plug.

2.3 Water connection

- The inlet water shall not exceed 25 °C.
- Do not cause damage to the water hoses.
- Before connection to new pipes, pipes not used for a long time, where repair work has been carried out or new devices fitted (water meters, etc.), let the water flow until it is clean and clear.
- Ensure that there are no visible water leaks during and after the first use of the appliance.
- Do not use an extension hose if the inlet hose is too short. Contact the Authorised Service Centre for the replacement of the inlet hose.
- When unpacking the appliance, It is possible to see water flowing from the drain hose. This is due to the testing of the appliance with the use of water in the factory.
- You can extend the drain hose to maximum 400 cm. Contact the Authorised Service Centre for the other drain hose and the extension.
- Make sure that there is access to the tap after the installation.
- Close the water tap after each use of the appliance.

2.4 Use

WARNING!

Risk of injury, electric shock, fire, burns or damage to the appliance.

- Follow the safety instructions on the detergent packaging.
- Do not put flammable products or items that are wet with flammable products in, near or on the appliance.
- Do not wash fabrics which are heavily soiled with oil, grease or other greasy substances. It can damage rubber parts of the appliance. Prewash such fabrics by hand before loading them into the appliance.
- Do not use laundry fragrances to avoid the risk of damaging plastic and rubber parts of the appliance.
- Make sure that all metal objects are removed from the laundry.

2.5 Service

- To repair the appliance contact the Authorised Service Centre. Use original spare parts only.
- Please note that self-repair or non-professional repair can have safety consequences and might void the guarantee.
- The following spare parts are available for at least 10 years after the model has been discontinued: motor and motor brushes, transmission between motor and drum, pumps, shock absorbers and springs, washing drum, drum spider and related ball bearings, heaters and heating elements, including heat pumps, piping and related equipment including hoses, valves, filters and aquastops, printed circuit boards, electronic displays, pressure switches, thermostats and sensors, software and firmware including reset software, door, door hinge and seals, other seals, door locking assembly, plastic peripherals such as detergent dispensers. The duration may be longer in your country. For further information, please visit our website.
- Please note that some of these spare parts are only available to professional

repairers, and that not all spare parts are relevant for all models.

- Concerning the lamp(s) inside this product and spare part lamps sold separately: These lamps are intended to withstand extreme physical conditions in household appliances, such as temperature, vibration, humidity, or are intended to signal information about the operational status of the appliance. They are not intended to be used in other applications and are not suitable for household room illumination.

2.6 Disposal

WARNING!

Risk of injury or suffocation.

- Disconnect the appliance from the mains electrical and water supplies.
- Cut off the mains electrical cable close to the appliance and dispose of it.
- Remove the door catch to prevent children or pets from becoming trapped in the drum.
- Dispose of the appliance in accordance with local requirements for the disposal of Waste Electrical and Electronic Equipment (WEEE).

3. PRODUCT DESCRIPTION

3.1 Appliance overview

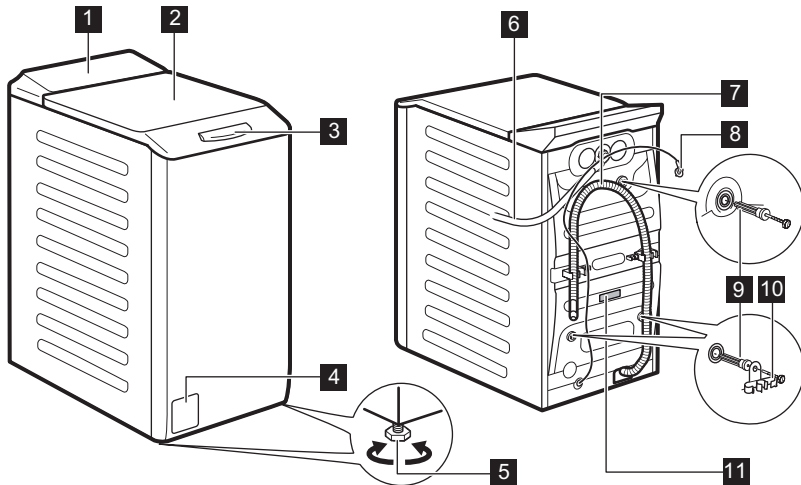

- 1** Control panel
- 2** Lid
- 3** Lid handle
- 4** Drain pump filter
- 5** Feet for levelling the appliance
- 6** Inlet hose

- 7** Drain hose
- 8** Mains cable
- 9** Transit bolts
- 10** Hose support
- 11** Rating plate

Information for register product.

The **rating plate** reports the model name (A), product number (B), electrical ratings (C) and serial number (D).

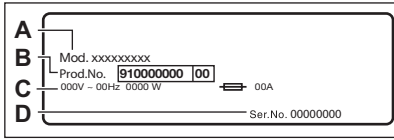

The **info label** reports the model name (A), product number (B) and serial number (C).

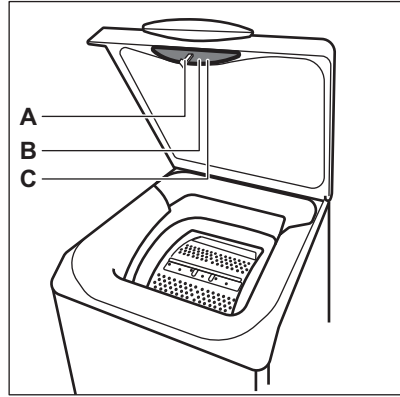

4. TECHNICAL INFORMATION

Dimension	Width/ Height/ Total depth	39,7 cm /90,3 cm /59,9 cm
Electrical connection	Voltage	230 V
	Overall power	2100 W
	Fuse	10 A
	Frequency	50 Hz
Level of protection against ingress of solid particles and moisture ensured by the protective cover, except where the low voltage equipment has no protection against moisture		IPX4
Water supply pressure	Minimum	0.5 bar (0.05 MPa)
	Maximum	10 bar (1.0 MPa)
Water supply ¹⁾		Cold water
Maximum Load	Cotton	7 kg

¹⁾ Connect the water inlet hose to a water tap with a 3/4" thread.

5. INSTALLATION



WARNING!

Refer to Safety chapters.

5.1 Unpacking and positioning

1.

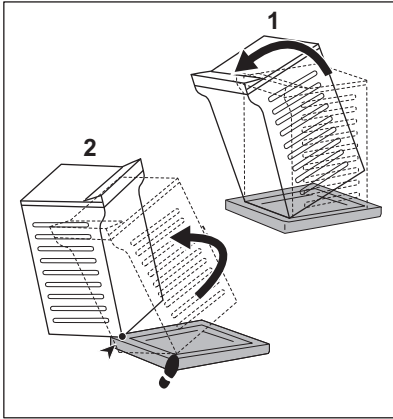

2.

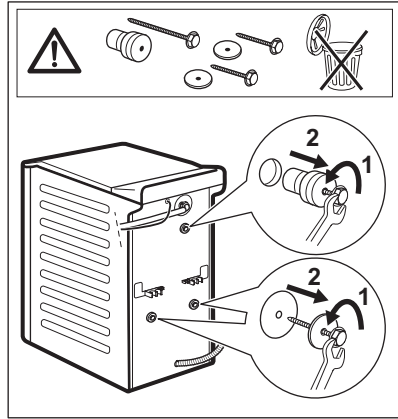

3.

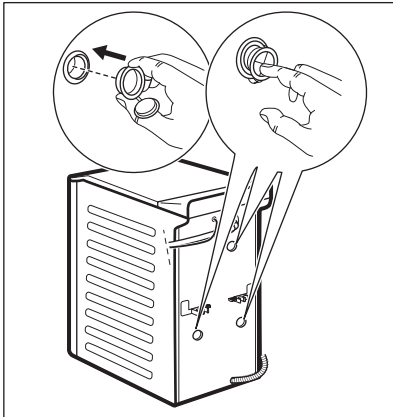

4.

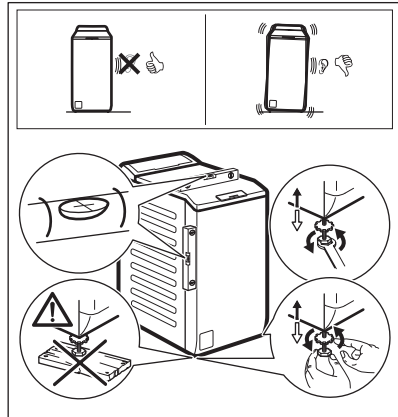

WARNING!

Adjust the appliance correctly to prevent vibration, noise and movement of the appliance when it operates. Do not put cardboard, wood or equivalent materials below the appliance feet to adjust the level. Make sure that carpets do not stop the air circulation below the appliance. Make sure that the appliance does not touch the wall or other units.

i

We recommend that you keep the packaging and the transit bolts for any transport of the appliance.

An installation diagram for a qualified installer.

5.2 The inlet hose

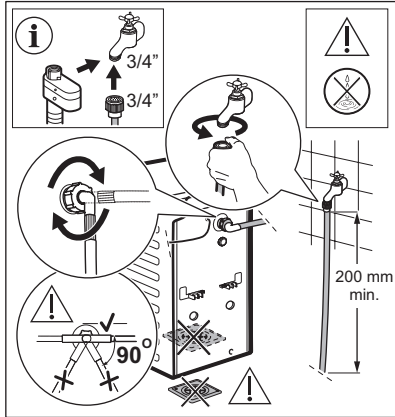

Accessories delivered with the appliance may vary depending on the model.



Make sure there is no damage to hoses and there are no leaks from the couplings. Do not use an extension hose if the inlet hose is too short. Contact the service centre for information on inlet hose replacement.

! WARNING!

To reduce the sideways force maintain a 200mm minimum straight section of hose below the tap connection.

Some model can contain inlet hose with water stop device. It prevents any leaks in the hose because of its natural ageing.

The sector in the window shows this fault. If this occurs, close the water tap and contact the authorized service centre for information to replace the hose.

Subject to change spare parts without notice. Buy accessories from authorized supplier.

5.3 Water drainage

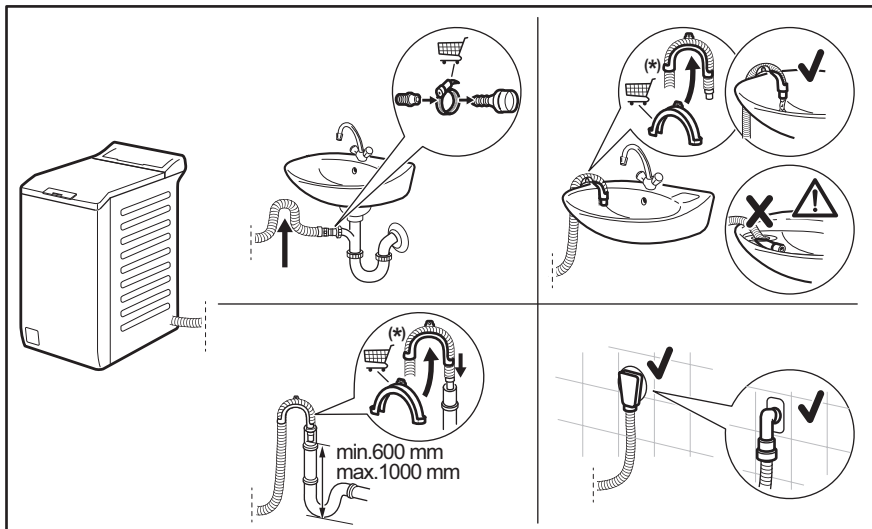



Subject to change without notice.

The drain hose should stay at a height of no less than 600 mm and not more than 1000 mm. You can extend the drain hose to maximum 4000 mm. Contact the authorised service centre for the other drain hose and the extension.

5.4 Electrical connection

At the end of installation you can connect the mains plug to the mains socket.

The rating plate and the 'Technical Data' chapter indicate the necessary electrical ratings. Make sure that they are compatible with the mains power supply.

Check that your domestic electrical installation can take the maximum load required, also taking into account any other appliances may also be in use.

Connect the appliance to an earthed socket.

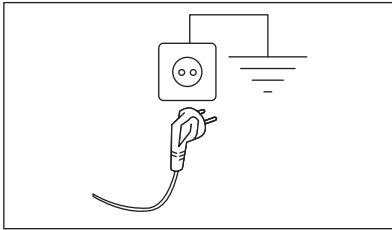

The power supply cable must be easily accessible after installing the appliance.

For any electrical work required to install this appliance, contact our Authorised Service Centre.

The manufacturer does not accept any responsibility for damage or injury through failure to comply with the above safety precaution.

6. CONTROL PANEL

6.1 Control panel description

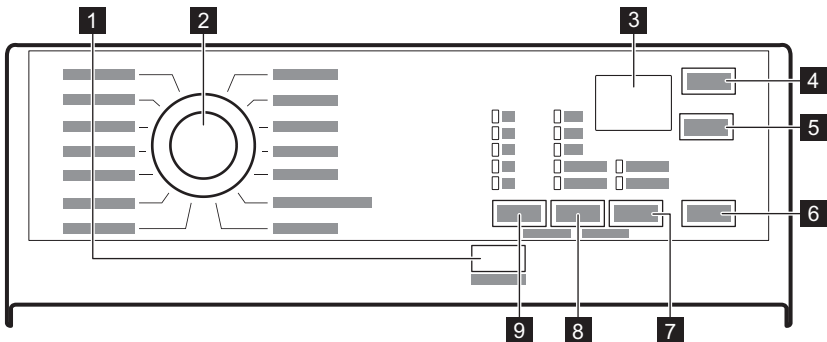

- 1 On/Off touch button
- 2 Programme dial
- 3 Display
- 4 Inicio Diferido touch button
- 5 Extra Rápido touch button
- 6 Inicio/Pausa touch button
- 7 Opc. touch button
 - Manchas option
 - Pre-Lav. option
- 8 Centrif. reduction touch button
- 9 Temp.°C touch button

6.2 Display

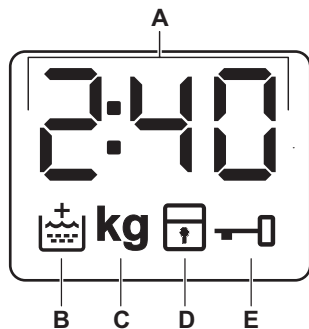



- A. The digital indicator can show:
 - Programme duration (e. g. 2:40).
 - Delay time (e. g. 2h).
 - Cycle end (0:00).
 - Warning code (e.g. E20).
 - Indication of total operating hours of the appliance. Refer to the "Operating hours counter" section in the "Settings" paragraph for more details.
- B. Extra rinse indicator. It lights on when this option is selected .
- C. **kg** This indicator blink during the laundry load detections.
- D. Child safety lock indicator.
- E. Door locked indicator.

7. PROGRAMME CHART

Washing programmes

Programme	Programme description
Eco 40-60	White cotton and fast-coloured cotton. Normally soiled items. The energy consumption decreases and the time of the washing programme is extended, ensuring good washing results.
Algod.	White and coloured cotton fabrics. Ideal for normal and heavy soil.
Sintéticos	Synthetic items or mixed fabric items.
Delicados	Delicate fabrics such as acrylics, viscose and mixed fabrics requiring gentler washing. Normal soil.
Lana/Lãs+Seda	Machine washable wool, hand washable wool and other fabrics with «hand washing» care symbol. 1)





Programme	Programme description
Fácil Plancha/Engomar	Synthetic items requiring a gentle wash. Normally and lightly soiled items. ²⁾
Edredón/Edredão	Special programme for synthetic or feather and down filled blanket, duvet, bed-spread and so on. Use liquid delicate detergent, like wool detergent.
Centrif./Drenar	To spin the laundry and to drain the water in the drum. All fabrics, except woollens and delicate fabrics.
Aclarado/Enxag.	All fabrics, except woollens and very delicate fabrics. Programme for rinsing and spinning the laundry. The default spin speed is the one used for cotton programmes. Reduce the spin speed accordingly to the type of laundry. If necessary, set the Extra Aclarado/Enxag. option to add rinses. With a low spin speed the appliance performs delicate rinses and a short spin.
Limp. Máquina	Maintenance cycle with hot water to clean and freshen the drum and to remove residue that may cause odour. For the best result use this cycle once a month. Before running this cycle, remove all items from the drum. Pour a cup of chlorine bleach or a washing machine cleaner in the washing phase compartment. DO NOT use both together. <i>After the drum cleaning, run a further rinse cycle with empty drum and no detergent to remove any residue of bleach.</i>
Higienizar 	White cotton items. This programme with steam vapour phase helps to remove germs and bacteria. CERTIFIED: White cotton items. This programme removes more than 99,99% of bacteria and viruses*. It also ensure a proper reduction of allergens. * Tested for Staphylococcus aureus, Enterococcus faecium, Candida albicans, Pseudomonas aeruginosa and MS2 Bacteriophage in external test performed by Swissatest Testmaterialien AG in 2021 (Test Report No. 202120117).
Jeans	Denim clothing and jersey items. Normal soil. This programme performs a gentle rinsing phase, designed for denim, that reduces fading and avoids washing powder residues on the fibres. <div style="border: 1px solid black; padding: 5px; margin-top: 10px;">  <p>Do not use fabric softener and make sure there is no softener residue in the detergent dispenser.</p> </div>
Sport	Mixed fabric sportswear like polyester, polyester, elastane blends, polyamide. A cycle for outdoor sport clothes normal soiled.
MaxWash 45'	Mixed fabrics, ideal for coloured cotton and synthetics and daily wear with light soil level. This programme will clean at 30°C in just 45 minutes.

1) During this cycle the drum rotates slowly to ensure a gentle wash. It can seem that the drum doesn't rotate or doesn't rotate properly, but this is normal for this programme.

2) To reduce creasing, this cycle regulates the water temperature and performs a soft wash and spin phase. The appliance adds some rinses.

Programme temperature, maximum spin speed and maximum load

Programme	Default temperature Temperature range	Reference spin speed Spin speed range	Maximum load
Eco 40-60	.1)	1200 rpm 1200 rpm - 800 rpm	7 kg

Programme	Default temperature Temperature range	Reference spin speed Spin speed range	Maximum load
Algod.	40 °C 95 °C - 20 °C	1200 rpm 1200 rpm - 800 rpm	7 kg
Sintéticos	30 °C 60 °C - 20 °C	1200 rpm 1200 rpm - 800 rpm	3 kg
Delicados	30 °C 40 °C - 20 °C	1200 rpm 1200 rpm - 800 rpm	2 kg
Lana/Läs+Seda  	40 °C 40 °C - 20 °C	1200 rpm 1200 rpm - 800 rpm	1,5 kg
Fácil Plancha/Engomar	40 °C 60 °C - 20 °C	800 rpm 800 rpm - 800 rpm	3 kg
Edredón/Edredão	40 °C 60 °C - 20 °C	800 rpm 800 rpm - 800 rpm	2 kg
Centrif./Drenar ²⁾	-	1200 rpm 1200 rpm - 800 rpm	7 kg
Aclarado/Enxag.	-	1200 rpm 1200 rpm - 800 rpm	7 kg
Limp. Máquina	60 °C	1200 rpm 1200 rpm - 800 rpm	-
Higienizar  	60 °C	1200 rpm 1200 rpm - 800 rpm	7 kg
Jeans	40 °C 60 °C - 20 °C	1200 rpm 1200 rpm - 800 rpm	3 kg
Sport	30 °C 40 °C - 20 °C	1200 rpm 1200 rpm - 800 rpm	2,5 kg
MaxWash 45'	30 °C 30 °C - 20 °C	1200 rpm 1200 rpm - 800 rpm	7 kg







1) According to Commission Regulation EU 2019/2023 and all new accompanying standards in cooperating markets: UK Ecodesign for Energy-Related Products and Energy Information Regulations, Ukrainian decree 834/2023, AS/NZS2040 and AS/NZS6400. This programme at 40 °C is able to clean normally soiled cotton laundry declared to be washable at 40 °C or 60 °C, together in the same cycle. The temperature is not indicated and visible, it's set automatically.



For the reached temperature in the laundry, the programme duration and other data, please refer to 'Consumption Values' chapter.
The most efficient programmes in terms of energy consumption are generally those that perform at lower temperatures and longer duration.

2) Set the spin speed. Make sure it is suitable for the type of fabric being washed. If you set the No Spin option then only the drain phase is available.

Programme options compatibility



Programme	OPTIONS Centrif.	No Spin 	Rinse Hold 	Manchas ¹⁾	Pre-Lav.		Extra Rápido ²⁾	Inicio Diferido
Eco 40-60	■		■					■
Algod.	■	■	■	■	■	■	■	■
Sintéticos	■	■	■	■	■	■	■	■
Delicados	■	■	■			■	■	■
Lana/Lãs+Seda  	■	■	■					■
Fácil Plancha/Engomar		■	■	■	■	■	■	■
Edredón/Edredão								■
Centrif./Drenar	■	■						■
Aclarado/Enxag.	■		■			■		■
Limp. Máquina	■	■						■
Higienizar  	■		■	■	■	■		■
Jeans	■	■	■	■	■	■	■	■
Sport	■	■	■		■	■		■
MaxWash 45'	■		■			■		■

1) This option is not available with temperature lower than 40 °C.

2) If you set the shortest duration, we recommend that you decrease the load size. It is possible to fully load the appliance, however the washing results can be less satisfactory.

Suitable detergents for washing programmes

Programme	Universal powder ¹⁾	Liquid Uni-versal	Liquid for col-oureds	Delicates woollens	Special
Eco 40-60	▲	▲	▲	--	--
Algod.	▲	▲	▲	--	--
Sintéticos	▲	▲	▲	--	--
Delicados	--	--	--	▲	▲

Programme	Universal powder ¹⁾	Liquid Universal	Liquid for coloureds	Delicates woollens	Special
Lana/Lás+Seda 	--	--	--	▲	▲
Fácil Plancha/ Engomar	▲	▲	▲	--	--
Edredón/Edredão	--	--	--	▲	▲
Higienizar 	▲	▲	--	--	▲
Jeans	--	--	▲	▲	▲
Sport	--	▲	▲	--	▲
MaxWash 45'	▲	▲	▲	--	--

1) At temperature higher than 60 °C the use of powder detergent is recommended.

-- = Not recommended ▲ = Recommended

8. OPTIONS

8.1 On/Off

Pressing this button for a few seconds allows to activate or deactivate the appliance. Two different tunes sound while switching the appliance on or off.

As the Stand-by function automatically deactivates the appliance to decrease the energy consumption in a few cases, you may need to activate the appliance again.

For more details, refer to Stand-by paragraph in Daily Use chapter.

8.2 Introduction



The options/functions are not selectable with all washing programmes. Check the compatibility between options/functions and washing programmes in the "Programme Chart". An option/function can exclude another one, in this case the appliance doesn't allow you to set the incompatible options/functions together. Make sure the screen and touch buttons are always clean and dry.

8.3 Temp.°C

When you select a washing programme, the appliance automatically proposes a default temperature. The indicator 20°C = cold water of the set temperature comes on (the appliance does not heat the water).

Set this option to change the default temperature.

8.4 Centrif.

When you set a programme, the appliance automatically sets the default spin speed.

Touch repeatedly this button to:

Decrease the spin speed

Activate the option:Rinse Hold 

- Set this option to prevent the laundry creases.
- The related indicator comes on.
- There is a water in the drum when the programme is completed.
- The door stays locked and the drum turns regularly to reduce creasing.
- You must drain the water to unlock the lid.

- If you touch the Inicio/Pausa button, the appliance performs the spinning phase and drains the water.



The appliance empties the water out automatically after 18 hours approximately.

Activate the option: No Spin

- Set this option to deactivate all spin phases. Only the drain phase is available.
- The related indicator comes on.
- Set this option for very delicate fabrics.
- The rinses phase uses more water for some washing programmes.



The spin speed can be reduce.

8.5 Opc.

Press this button repeatedly to activate one of the available options.

• **Manchas**

Select this option to add an anti-stain phase to a programme in order to treat heavily soiled or stained laundry with stain remover.

Pour the stain remover into  compartment . The stain remover will be added in the appropriate phase of the washing programme.



This option can increase the programme duration. This option is not available with a temperature lower than 40 °C.

• **Pre-Lav.**

Use this option to add a prewash phase at 30 °C before the washing phase.

This option is recommended for heavily soiled laundry, especially if containing sand, dust , mud and other solid particles.



This option can increase the programme duration.

The relevant indicator comes on.

8.6 Extra Rápido

This option may be advisable to shorten the washing programme. Use this option for items with normal or light soil or items to refresh.Touch this button **once** to decrease the duration. In case of smaller load, touch this button **twice** to set an extra quick programme. The indicator of the option and the indicator of the set value are on. This option is not available with all programmes. For more details, refer to Programme chart chapter.

8.7 Inicio Diferido

With this option you can delay the start of a programme in a more convenient time.

Touch repeatedly the button to set the required delay. The time increases by steps of 30 minutes up to 90' and from 2 hours up to 20 h.

The indicator of the option and the indicator of the set value are on. After touching theInicio/Pausa button the appliance begins the countdown.

8.8 Inicio/Pausa

Touch the Inicio/Pausa button to start, pause the appliance or interrupt a running programme.

9. SETTINGS

9.1 Acoustic signals

To deactivate the acoustic signals when the programme is completed touch the Inicio Diferido and the Extra Rápido buttons simultaneously for about 3 seconds.



The acoustic signals, they continue operate when the appliance has a malfunction.

9.2 Child Lock

With this option you can prevent children from playing with the control panel.

- To **activate/deactivate** this option, touch the Centrif. and the Opc. buttons simultaneously until the indicator  **comes on/goes off** on the display.

You can activate this option:

- After you touch the Inicio/Pausa button: all the buttons and the programme dial are deactivated (except On/Off button).
- Before you touch the Inicio/Pausa button: the appliance cannot start.

The appliance keeps the selection of this option after you switch it off.

9.3 Permanent Extra Rinse

With this option you can permanently have an extra rinse when you set a new programme.

- To **activate/deactivate** this option touch the Temp. °C button and the Centrif. button simultaneously until relevant indicator  **comes on/goes off** on display.

9.4 Operating Hours Counter

It is possible to visualise the total operating time of the appliance in hours, starting from the first switching on. This value will count operating time of the cycles (does not include pauses, delayed start time). To visualise this value, proceed as follows:

1. Switch the appliance on by pressing On/Off button.
2. Turn the programme knob to the Eco 40-60 programme (1st position clockwise).
3. Press and hold the Inicio Diferido and Extra Rápido buttons for some seconds (within 10 seconds after the switching on).

After these 10 seconds, the key combination activates and deactivates the acoustic signals).

4. After 3 seconds the total hours operated by the appliance are shown in the display: e.g. 1276 hours, the display shows the text Hr for 2 seconds, 12 (thousands and hundreds) for 2 seconds and 76 (tens and units).



If the procedure does not work (due to timeout, wrong programme dial position or wrong keys combination), switch the appliance off and repeat sequence from the beginning.

9.5 Factory Reset

This function allows to restore the factory default options. To **activate** this option follow steps below:

1. Switch the appliance on by pressing On/Off button.
2. Turn the programme knob to the Sintéticos programme (3rd position clockwise).
3. Press and hold the Inicio Diferido and Extra Rápido buttons for some seconds (within 10 seconds after the switching on. After these 10 seconds, the key combination activates and deactivates the acoustic signals).
4. The display will show — — for about 5 seconds.



If the procedure does not work (due to timeout, wrong programme dial position or wrong keys combination), switch the appliance off and repeat sequence from the beginning.

10. DAILY USE

WARNING!

Refer to Safety chapters.

10.1 Activating the appliance

1. Connect the mains plug to the mains socket.
2. Open the water tap.

3. Press the On/Off button to activate the appliance.

10.2 Loading the laundry

1. Open the appliance lid.
2. Push the button A.

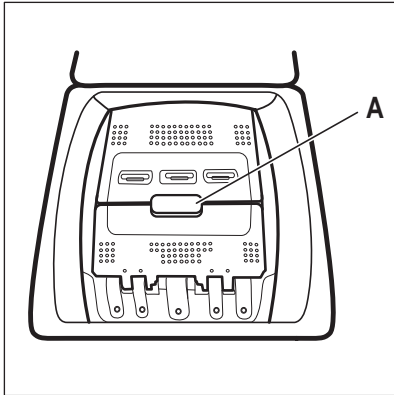

The drum opens automatically.

3. Put the laundry in the drum, one item at a time.
4. Shake the items before you put them in the appliance.
5. Close the drum and the lid.

⚠ CAUTION!

- Make sure not to put too much laundry in the drum.
- Make sure that no laundry stays between the seal and the appliance and that you close the drum correctly.
- Washing heavily oiled, greasy stains or using fragrances perfume could cause damage rubber parts of the appliance.

10.3 Detergent compartments. Using detergent and additives

1. Measure out specified detergents and the fabric conditioner.
2. Put the detergent and the fabric conditioner into the proper compartments.



Always follow the instructions that you find on the packaging of the detergent products, but we recommend that you do not exceed the maximum indicated level. This quantity will however guarantee the best washing results.

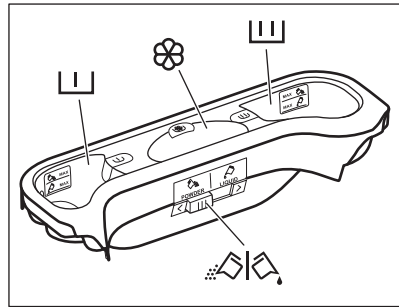

Detergent compartment for prewash phase. The marks MAX are the maximum levels of the quantity of detergent (powder or liquid). When you set a programme with a stain, add detergent (powder or liquid).



Detergent compartment for washing phase. The marks MAX are the maximum levels of the quantity of detergent (powder or liquid).



Compartment for liquid additives (fabric conditioner, starch).

The mark **M** is the maximum level for the quantity liquid additives.

 Flap for powder or liquid detergent.

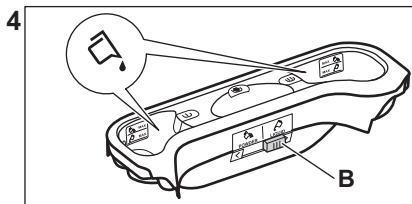
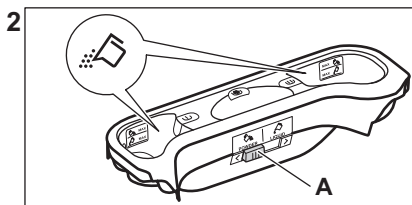
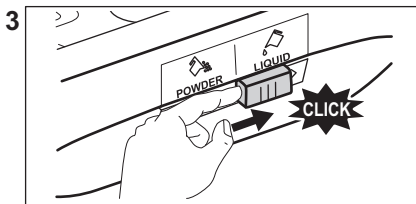
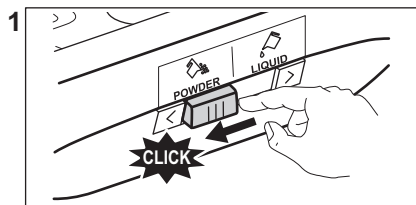

- Position **A** for powder detergent (factory setting).
- Position **B** for liquid detergent.



When you use the liquid detergent:

- Do not use gelatinous or thick liquid detergents.
- Do not put more liquid than the maximum level.
- Do not set the delay start function.

10.5 Setting a programme

1. Turn the programme knob and set the programme:
 - The indicator of Inicio/Pausa flashes.
 - The display shows the programme duration.
2. If necessary, change the temperature, the spin speed, the cycle duration, or add available options. When you activate an option, the indicator of the set option comes on.



In case a selection is **not possible**, no indicator comes on and an acoustic signal sounds.

10.4 Liquid or powder detergent

10.6 Additional information about daily use

The ProSense load detection

The ProSense Technology starts estimating the weight of the load to calculate the real programme duration. The appliance automatically adjusts the programme duration to the load to achieve perfect washing results in the minimum possible time. The ProSense Technology is not available in programmes with short cycles.

Starting a programme

Press the Inicio/Pausa button to start the programme. The related indicator stops flashing and stays on. The programme starts, the lid is locked.

Starting a programme with delay start

2. Press the Inicio/Pausa button. The appliance lid locks and starts the countdown of the delay start. When the countdown is completed, the programme starts automatically.

Interrupting a programme and changing the options.

1. When the programme is running, you can change only some options. Press the Inicio/Pausa button.

2. Change the options.

3. Press the Inicio/Pausa again. The washing programme continues.

Cancelling a running programme

2. Now, you can set a new washing programme. Press again to activate the appliance.

Opening the lid - adding garments

While a programme or the delay start operates, the appliance lid is locked.

1. Press the Inicio/Pausa button
2. Open the appliance lid. If necessary, add or remove the items.
3. Close the lid and touch the Inicio/Pausa again. The programme or the delay start continues.

End of the programme

1. The appliance stops automatically. The acoustic signals operate (if they are active).
2. The indicator of the Inicio/Pausa button goes off.

3. Press the On/Off button to deactivate the appliance. Keep the door and the detergent dispenser slightly ajar to prevent mildew and odours.

Draining water out after end of cycle

If you have chosen a programme or an option that does not empty out the water of the last rinse you must remember to drain the water to open the lid.

1. Press button Inicio/Pausa.
 - If you have set , the appliance drains the water and spins.
2. Press button Centrif. to decrease the spin speed proposed by the appliance
3. Press the On/Off to deactivate the appliance.

Stand-by function

The Stand-by function automatically deactivates the appliance to reduce the energy consumption.

11. CARE AND CLEANING

⚠ WARNING!

Refer to Safety chapters.

11.1 Periodic cleaning schedule

Periodic cleaning helps to extend the life of your appliance.

After each cycle, keep the lid and the drum door ajar to get air circulation and dry the humidity inside the appliance.

If the appliance is not used for a long time: close the water tap and unplug the appliance.

Indicative periodic cleaning schedule:

Descaling	Twice a year
Maintenance wash	Once a month
Clean lid seal	Every two months
Clean drum	Every two months
Clean detergent dispenser	Every two months
Clean drain pump filter	Twice a year

Clean the inlet hose and the valve filter Twice a year

11.2 Removing foreign objects



Make sure that pockets are empty and all loose elements are tied up before running your cycle.

Remove any foreign objects (such as metal clip, buttons, coins, etc) that you may find in the filters and the drum. Refer to "Cleaning the drum", "Cleaning the drain pump" and "Cleaning the inlet hose and the valve filter" paragraphs. Be careful with curtains. Remove the hooks and put the curtains in a washing bag or pillowcase. If necessary, please contact the Authorised Service Centre.

11.3 External cleaning

Clean the appliance with mild soap and warm water only. Fully dry all the surfaces. Do not

use a scouring pads or any scratching material.

⚠ CAUTION!

Do not use alcohol, solvents or chemical products.

⚠ CAUTION!

Do not clean the metal surfaces with chlorine-based detergent.

11.4 Descaling



If the water hardness in your area is high or moderate, we recommend that you use a water descaling product for washing machines.

Regularly examine the drum to check for limescale.

Regular detergents already contain water softening agents, but we recommend to run a cycle with an empty drum and a descaling product.



Always follow the instructions that you find on the packaging of the product.

11.5 Maintenance wash

The repeated and prolonged use of low temperature programmes can cause detergent deposits, fluff residues, bacterial growth inside the drum and the tub. This could generate bad odours and mildew. To eliminate these deposits and clean the inner part of the appliance, run a maintenance wash regularly (at least once a month).



Refer to "Cleaning the drum" paragraph.

11.6 Cleaning the drum

Regularly examine the drum to prevent rust particles.

For a complete cleaning:

1. Clean the drum with special products for stainless steel.



Always follow the instructions that you find on the packaging of the product.

2. Run a short cotton programme at high temperature or use if is available programme Limp. Máquina. You can add special detergent dedicate to clean the drum in order to rinse out any left residues.

11.7 Lid seal

Regularly examine the seal and remove all objects from the inner part. Clean it when needed, using ammonia cream cleanser agent without scratching the seal surface.



Always obey the instructions that you find on the packaging of the product.

11.8 Cleaning the detergent dispenser

To prevent possible deposits of dried detergent or clotted fabric softener and/or formation of mould in the detergent dispenser, every two months carry out the following cleaning procedure how explained in the following diagrams:

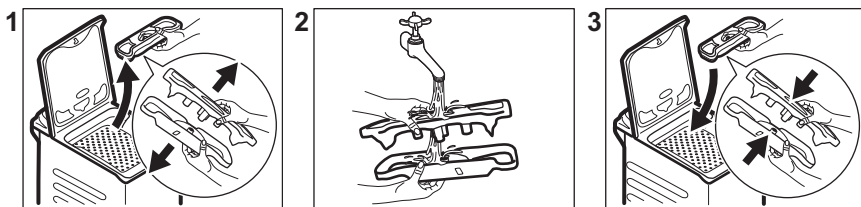

11.9 Cleaning the drain pump filter

Regularly check the drain pump filter and make sure that it is clean.

- Disconnect the mains plug from the mains socket.
 - Do not clean the pump if the water in the appliance is hot. Wait until the water cools down .
 - Do not remove the filter while the appliance operates.
 - Unscrew the filter slowly and gently until the water stops flowing out. After water has been drained, filter can be unscrewed fully.
- Clean the drain pump if:**
- The appliance does not drain the water.
 - The drum does not turn.
 - The appliance makes an unusual noise because of the blockage of the drain pump.
 - The display shows the alarm code **E20**

Proceed as described in following diagrams to clean the pump filter:

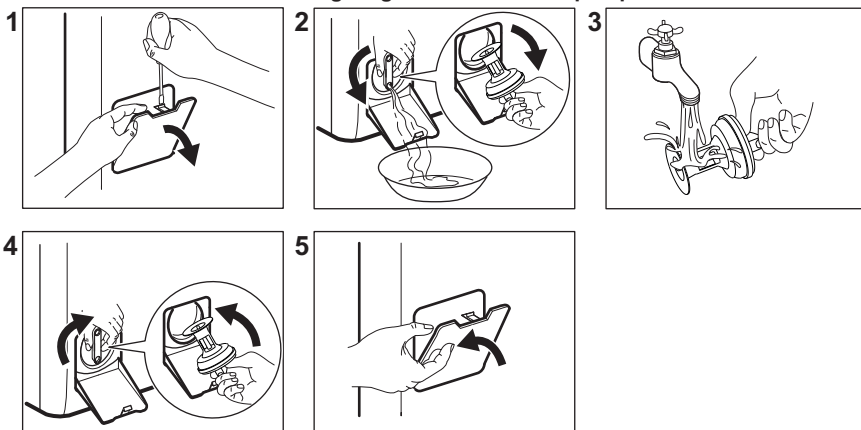

Always keep a rag nearby to dry up any water spillages when removing the filter.

11.10 Cleaning the inlet hose and the valve filter

It is recommended to clean both the filters of the inlet hose and valve twice a year to remove any deposit, collected over the time. Proceed as described in following diagrams to clean filters:

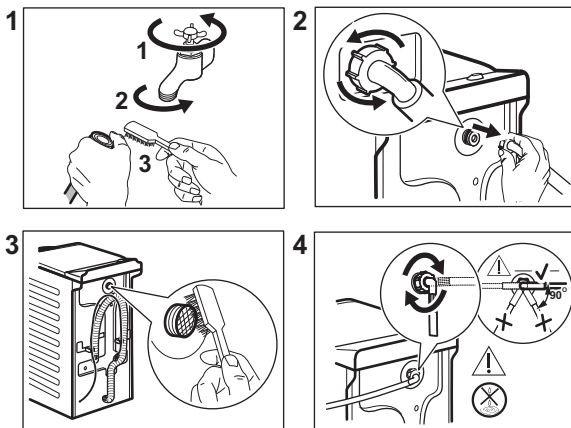

11.11 Emergency drain

If the appliance cannot drain the water, carry out the same procedure, described in 'Cleaning the drain pump filter' paragraph. If necessary, clean the pump.

When you drain the water with the emergency drain procedure, you must activate the drain system again:

1. Put 2 litres of water in the main wash compartment of the detergent dispenser.
2. Start the programme to drain the water.

11.12 Frost precautions

If the appliance is installed in an area where the temperature can reach values around 0° C or drop below, remove the remaining water from the inlet hose and the drain pump.

1. Disconnect the mains plug from the mains socket.
2. Close the water tap.
3. Put the two ends of the inlet hose in a container and let the water flow out of the hose.
4. Empty the drain pump. Refer to the emergency drain procedure.
5. When the drain pump is empty, install the inlet hose again.

⚠ WARNING!

Make sure that the temperature is higher than 0 °C before you use the appliance again.

The manufacturer is not responsible for damages caused by low temperatures.

12. CONSUMPTION VALUES

12.1 Comment



The QR code on the energy label supplied with the appliance provides a web link to the information related to the performance of the appliance in the EU EPREL database. Keep the energy label for reference together with the user manual and all other documents provided with this appliance.

It is also possible to find the same information in EPREL using the link <https://eprel.ec.europa.eu> and the model name and product number that you find on the rating plate of the appliance.



Values and programme duration may differ depending on different conditions (e.g. room temperature, water temperature and pressure, load size and type of laundry, supply voltage) and also if you change the default setting of a programme.

12.2 According to Commission Regulation Eu 2019/2023 and all new accompanying standards in cooperating markets (*)

Eco 40-60 programme	kg	kWh	Litres	hh:mm	% 1)	°C	rpm ²⁾
Full load	7	0.824	53.0	3:25	53.00	46	1151
Half load	3,5	0.222	44.0	2:40	53.00	25	1151
Quarter load	2	0.134	36.0	2:40	55.00	23	1151

1) Remaining moisture at the end of the spinning phase. The higher is the spin speed, the higher is the noise and the lower is the remaining moisture.

2) Maximum spin speed.

12.3 Common programmes



These values are indicative only.

Programme	kg	kWh	Litres	hh:mm	% 1)	°C	rpm ²⁾
Algod. ³⁾ 95°C	7	2.50	90.0	4:10	53.00	85	1200
Algod. 60°C	7	1.65	90.0	3:50	53.00	55	1200

Programme	kg	kWh	Litres	hh:mm	% 1)	°C	rpm ²⁾
Algod. ⁴⁾ 20°C	7	0.30	90.0	2:50	53.00	20	1200
Sintéticos 40°C	3	0.55	50.0	2:10	35.00	40	1200
Delicados ⁵⁾ 30°C	2	0.35	50.0	1:00	35.00	30	1200
Lana/Lás+Seda 30°C	1,5	0.20	45.0	1:10	30.00	30	1200

(*) UK Ecodesign for Energy-Related Products and Energy Information Regulations; Ukrainian decree 834/2023; AS/NZS2040 and AS/NZS6400

The temperatures and the loads are set automatically and may not visible for all models.

- 1) Remaining moisture at the end of the spinning phase. The higher is the spin speed, the higher is the noise and the lower is the remaining moisture.
- 2) Reference indicator of the spin speed.
- 3) Suitable for washing heavily soiled textiles.
- 4) Suitable for washing lightly soiled cottons, synthetic and mixed fabrics.
- 5) It also performs as quick washing cycle for lightly soiled laundry.

Off (W)	Stand-by (W)	Delay start (W)
0.50	0.50	4.00

Time to Off/Standby mode is 15 minutes maximum.

13. QUICK GUIDE

13.1 Daily use

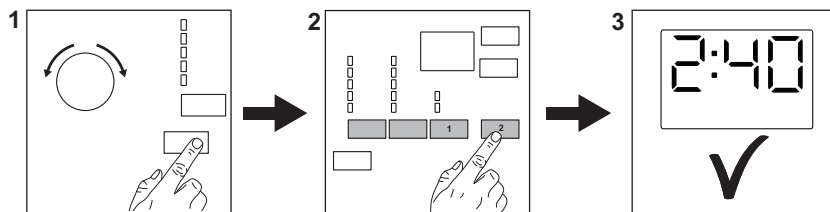

Connect the mains plug to the mains socket.

Open the water tap.

Load the laundry.

Pour the detergent and other treatments in the proper compartment of the detergent dispenser.

1. Push the **On/Off** button to turn the appliance on. Turn the programme dial to set the desired programme.
2. Set the desired options (1) by means of the corresponding touch buttons. To start the programme, touch the **Inicio/Pausa** (2) button.

3. The appliance starts.

At the end of the programme, remove the laundry.

Push the **On/Off** button to turn the appliance off.

13.2 Care and cleaning

Periodic cleaning schedule will help to extend the life of your appliance.

After each cycle, keep the lid slightly ajar to get air circulation and dry the humidity inside the appliance: this will prevent mildew and odours.

If the appliance is not used for a long time: close the water tap and unplug the appliance.

Descaling	Twice a year
Maintenance wash	Once a month
Clean lid seal	Every two months
Clean drum	Every two months
Clean detergent dispenser	Every two months

Clean drain pump filter	Twice a year
-------------------------	--------------

Clean the inlet hose and the valve filter	Twice a year
---	--------------

Keep clear the plastic parts, especially near the detergent drawer area, remove excess spillage.

The following paragraphs explain how you should clean some part.

Removing foreign objects



Make sure that pockets are empty and all loose elements are tied up before running your cycle.



Remove any foreign objects (such as metal clip, buttons, coins, etc) that you may find in the filters and the drum. If necessary, please contact the Authorised Service Centre.

Cleaning the drain pump filter

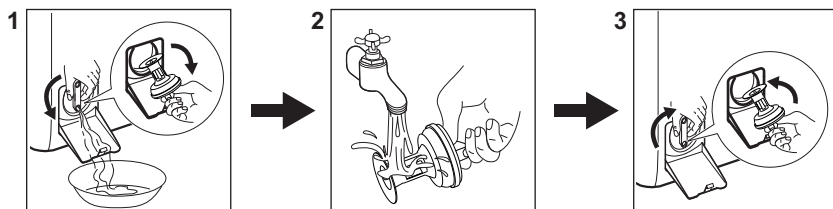
Clean the filter regularly and, especially, if the alarm code **E20** appears on the display.



13.3 Programmes

Programmes	Load	Product description
Eco 40-60 ¹⁾	7 kg	White and coloured cottons. Normally soiled garments.
Algod.	7 kg	White and coloured cotton fabrics. Ideal for normal and heavy soil.
Sintéticos	3 kg	Synthetic items or mixed fabric items.
Delicados	2 kg	Delicate fabrics such as acrylics, viscose, polyester items.
Lana/Lás+Seda  	1,5 kg	Machine washable wool, hand washable wool and delicates.
Fácil Plancha/Engomar	3 kg	Special cycle with rinsing and spinning profile to reduce creases.

Programmes	Load	Product description
Edredón/Edredão	2 kg	Synthetic or feather and down filled blankets, padded clothes, duvets.
Centrif./Drenar	7 kg	To spin the laundry and to drain the water in the drum. All fabrics, except woollens and delicate fabrics.
Aclarado/Enxag.	7 kg	All fabrics, except woollens and very delicate fabrics. Programme for rinsing and spinning.
Limp. Máquina	-	Maintenance cycle for drum cleaning.
Higienizar 	7 kg	White cotton items. This programme with steam vapour phase helps to remove germs and bacteria. CERTIFIED: White cotton items. This programme removes more than 99,99% of bacteria and viruses*. It also ensure a proper reduction of allergens. * Tested for Staphylococcus aureus, Enterococcus faecium, Candida albicans, Pseudomonas aeruginosa and MS2 Bacteriophage in external test performed by Swissatest Testmaterialien AG in 2021 (Test Report No. 202120117).
Jeans	3 kg	Denim clothing normally soiled.
Sport	2,5 kg	Sportswear.
MaxWash 45'	7 kg	Mixed fabrics, ideal for coloured cotton and synthetics and daily wear with light soil level. This programme will clean at 30°C in just 45 minutes.

1) According to Commission Regulation EU 2019/2023 and all new accompanying standards in cooperating markets: UK Ecodesign for Energy-Related Products and Energy Information Regulations, Ukrainian decree 834/2023, AS/NZS2040 and AS/NZS6400. This programme at 40 °C is able to clean normally soiled cotton laundry declared to be washable at 40 °C or 60 °C, together in the same cycle. The temperature is not indicated and visible, it's set automatically.





For the reached temperature in the laundry, the programme duration and other data, please refer to 'Consumption Values' chapter.

The most efficient programmes in terms of energy consumption are generally those that perform at lower temperatures and longer duration.

Loading the appliance to the maximum capacity indicated for each programmes helps to reduce energy and water

consumption. **Suitable detergents for washing programmes.**

Programme	Universal powder ¹⁾	Liquid Universal	Liquid for coloureds	Delicates woollens	Special
Eco 40-60	▲	▲	▲	--	--
Algod.	▲	▲	▲	--	--
Sintéticos	▲	▲	▲	--	--
Delicados	--	--	--	▲	▲

Programme	Universal powder ¹⁾	Liquid Universal	Liquid for coloureds	Delicates woollens	Special
Lana/Läs+Seda 	--	--	--	▲	▲
Fácil Plancha/ Engomar	▲	▲	▲	--	--
Edredón/Edredão	--	--	--	▲	▲
Higienizar 	▲	▲	--	--	▲
Jeans	--	--	▲	▲	▲
Sport	--	▲	▲	--	▲
MaxWash 45'	▲	▲	▲	--	--

1) At temperature higher than 60 °C the use of powder detergent is recommended.

-- = Not recommended ▲ = Recommended

13.4 Detergent type and quantity.

- Use only detergents and other treatments specially made for washing machines. First, follow these generic rules:
 - powder detergents (also tablets and single-dose detergents) for all types of fabric, excluding delicate. Prefer powder detergents containing bleach for whites and laundry sanitization,
 - liquid detergents (also single-dose detergents), preferably for low temperature wash programmes (60 °C max) for all types of fabric, or special ones for woollens only.
- Do not mix different types of detergents.
- Use less detergent if:

- you are washing a small load,
- the laundry is lightly soiled,
- there is large amounts of foam during washing.

- When using detergent tabs or pods, always put them inside the drum, not in the detergent dispenser and follow the manufacturer's recommendations.

Insufficient detergent may cause:

- unsatisfactory washing results,
- the wash load to turn grey,
- greasy clothes,
- mould in the appliance.

Excessive detergent may cause:

- sudsing,
- reduced washing effect,
- inadequate rinsing,
- a greater impact for the environment.

14. ALARM CODES AND POSSIBLE FAILURES

The appliance does not start or it stops during operation. First try to find a solution to the problem (refer to the tables).

WARNING!

Deactivate the appliance before carrying out any check.

Problem

Possible solution

E 10

The appliance does not fill with water properly.

- Make sure that the water tap is open.
- Make sure that the pressure of the water supply is not too low. For this information, contact your local water authority.
- Make sure that the water tap is not clogged.
- Make sure that the inlet hose has no kinks, damages or bends.
- Make sure that the connection of the water inlet hose is correct.
- Make sure that the filter of the inlet hose and the filter of the valve are not clogged.

E20

The appliance does not drain the water.

- Make sure that the sink spigot is not clogged.
- Make sure that the drain hose has no kinks or bends.
- Make sure that the drain filter is not clogged. Clean the filter, if necessary.
- Make sure that the connection of the drain hose is correct.
- Set the drain programme if you set a programme without drain phase.
- Set the drain programme if you set an option which ends with water in the tub.

E91

Internal fail. No communication between electronic elements of the appliance.

- The programme was not finished properly or the appliance stopped too early. Switch the appliance off and on again.
- If the alarm code appears again, contact the Authorised Service Centre.

EKO

The mains supply is unstable.

- Wait until mains supply is stable.

EFO

The anti-flood device is on.

- Disconnect the appliance and close the water tap. Contact the Authorised Service Centre.

If the problem persists, contact the Authorised Service Centre. The necessary data for the service centre are on the rating plate

*Some alarm codes may not occur. Subject to change without notice.

15. ENVIRONMENTAL CONCERNS

Recycle materials with the symbol . Put the packaging in relevant containers to recycle it. Help protect the environment and human health by recycling waste of electrical and electronic appliances. Do not dispose of

appliances marked with the symbol  with the household waste. Return the product to your local recycling facility or contact your municipal office.

Bem-vindo(a) à AEG! Obrigado por escolher o nosso aparelho.



No nosso esforço para sermos sustentáveis, estamos a reduzir os ativos de papel e a disponibilizar manuais do utilizador completos online. Aceda ao seu manual do utilizador completo em aeg.com/manuals



Obtenha conselhos de utilização, brochuras, resolução de problemas, informações sobre assistência e reparações em aeg.com/support



Adquira acessórios, consumíveis e peças de substituição originais para o seu aparelho em aeg.com/shop

Sujeito a alterações sem aviso prévio.

ÍNDICE

1. INFORMAÇÕES DE SEGURANÇA.....	60
2. INSTRUÇÕES DE SEGURANÇA.....	62
3. DESCRIÇÃO DO PRODUTO.....	65
4. INFORMAÇÃO TÉCNICA.....	66
5. INSTALAÇÃO.....	66
6. PAINEL DE COMMANDOS.....	70
7. TABELA DE PROGRAMAS.....	71
8. OPÇÕES.....	75
9. DEFINIÇÕES.....	77
10. UTILIZAÇÃO DIÁRIA.....	78
11. MANUTENÇÃO E LIMPEZA.....	80
12. VALORES DE CONSUMO.....	84
13. GUIA RÁPIDO	85
14. CÓDIGOS DE ALARME E FALHAS POSSÍVEIS.....	89
15. PREOCUPAÇÕES AMBIENTAIS.....	90

1. ⚠ INFORMAÇÕES DE SEGURANÇA



Leia atentamente as instruções fornecidas antes de instalar e utilizar este aparelho. O fabricante não poderá ser responsabilizado por ferimentos ou danos resultantes de instalação ou utilização incorretas. Guarde sempre as instruções em local seguro e acessível para consultar no futuro.

1.1 Segurança de crianças e pessoas vulneráveis

- Este aparelho pode ser utilizado por crianças com 8 anos de idade ou mais velhas e por pessoas com capacidades

físicas, sensoriais ou mentais reduzidas ou falta de experiência e conhecimento se forem supervisionadas ou instruídas no que respeita à utilização do aparelho de uma forma segura e compreenderem os perigos envolvidos.

- É necessário manter as crianças entre 3 e 8 anos de idade e pessoas com incapacidades muito extensas e complexas afastadas do aparelho, a menos que sejam constantemente vigiadas.
- É necessário manter as crianças com menos de 3 anos de idade afastadas do aparelho, a menos que sejam constantemente vigiadas.
- As crianças devem ser vigiadas para garantir que não brincam com o aparelho.
- Mantenha todos os materiais de embalagem fora do alcance das crianças e elimine-os de forma apropriada.
- Mantenha os detergentes fora do alcance das crianças.
- Mantenha as crianças e os animais domésticos afastados do aparelho quando a porta estiver aberta.
- Se o aparelho tiver um dispositivo de segurança para crianças, recomendamos que o ative.
- A limpeza e a manutenção básica do aparelho não devem ser efetuadas por crianças sem supervisão.

1.2 Segurança geral

- Este aparelho destina-se apenas à lavagem de roupa doméstica, lavável à máquina.
- Este aparelho foi concebido unicamente para utilização doméstica num ambiente interior.
- Este aparelho pode ser utilizado em escritórios, quartos de hóspedes de hotéis, quartos de hóspedes de pousadas, casas de hóspedes de turismo rural e outros alojamentos semelhantes onde tal utilização não exceda os níveis de utilização doméstica (médios).
- Não altere as especificações deste aparelho.

- A carga máxima do aparelho é 7 kg. Não exceda a carga máxima para cada programa (consulte o capítulo "Programas").
- A pressão da água fornecida tem de estar entre um mínimo de 0,5 bar (0,05 MPa) e um máximo de 10 bar (1,0 MPa).
- A abertura de ventilação na base não deve ficar obstruída por carpete, tapete ou qualquer outro revestimento do piso.
- O aparelho deve ser ligado à rede de abastecimento de água com as mangueiras novas fornecidas com o aparelho ou com mangueiras novas fornecidas por um Centro de Assistência Técnica Autorizado.
- Não é permitido reutilizar uma mangueira antiga.
- Se o cabo de alimentação elétrica estiver danificado, deve ser substituído pelo fabricante, por um Centro de Assistência Técnica Autorizado ou por uma pessoa igualmente qualificada, para evitar perigos elétricos.
- Antes de qualquer operação de manutenção, desative o aparelho e desligue a ficha da tomada elétrica.
- Não utilize jatos de água e/ou vapor a alta pressão para limpar o aparelho.
- Limpe o aparelho com um pano húmido. Utilize apenas detergentes neutros. Não utilize produtos abrasivos, esfregões abrasivos, solventes ou objetos metálicos.

2. INSTRUÇÕES DE SEGURANÇA

2.1 Instalação



A instalação deve cumprir com as regulamentações nacionais relevantes.

- Retire todos os materiais de embalagem e os parafusos de transporte incluindo bucha de borracha com espaçador de plástico.
- Guarde os parafusos de fixação para transporte num local seguro. Se o aparelho for transportado no futuro, é necessário instalar os parafusos para bloquear o tambor e evitar danos no interior do aparelho.
- Tenha sempre cuidado quando deslocar o aparelho porque ele é pesado. Utilize sempre luvas de proteção e calçado fechado.
- Siga as instruções de instalação fornecidas com o aparelho.
- Não instale nem utilize o aparelho se estiver danificado.
- Não instale nem utilize o aparelho em locais onde a temperatura seja inferior a 0 °C ou onde fique exposto às condições meteorológicas.

- O piso onde instala o aparelho deve ser plano, estável, resistente ao calor e estar limpo.
- Certifique-se de que existe circulação de ar entre o aparelho e o piso.
- Quando o aparelho estiver colocado na sua posição definitiva, verifique se está corretamente nivelado, com a ajuda de um nível de bolha. Se não estiver, regule os pés até ficar nivelado.
- Não instale o aparelho diretamente sobre um ralo de escoamento no chão.
- Não pulverize água sobre o aparelho e não o exponha a humidade excessiva.
- Não instale o aparelho em locais onde a tampa do aparelho não possa ser aberta na totalidade.
- Não coloque um recipiente fechado debaixo do aparelho para recolher eventuais fugas de água. Contacte um Centro de Assistência Técnica Autorizado para saber quais são os acessórios que pode utilizar.

2.2 Ligação elétrica

AVISO!

Risco de incêndio e choque elétrico.

- AVISO: Este aparelho foi concebido para ser instalado/ligado com ligação à terra no edifício.
- Utilize sempre uma tomada devidamente instalada e à prova de choques elétricos.
- Certifique-se de que os parâmetros indicados na placa de características são compatíveis com as características da alimentação elétrica.
- Não utilize adaptadores de tomadas duplas ou triplas, nem cabos de extensão.
- Certifique-se de que não danifica a ficha o cabo de alimentação elétrica. Se for necessário substituir o cabo de alimentação, isto deve ser efetuado pelo nosso Centro de Assistência Técnica Autorizado.
- Ligue a ficha à tomada elétrica apenas no final da instalação. Certifique-se de que a ficha fica acessível após a instalação.
- Não toque no cabo de alimentação ou na ficha com as mãos molhadas.
- Não desligue o aparelho puxando o cabo de alimentação. Puxe sempre a ficha.

2.3 Ligação de água

- A água fornecida não pode exceder os 25°C.
- Não danifique as mangueiras da água.
- Antes de ligar o aparelho a canos novos, canos que não sejam usados há muito tempo, canos que tenham sido sujeitos a reparações ou canos que tenham recebido dispositivos novos (contador de água, etc.), deixe sair água até que saia limpa.
- Durante a primeira utilização do aparelho, certifique-se de que não existem fugas de água.
- Não utilize uma extensão de mangueira se a mangueira de entrada for demasiado pequena. Contacte um Centro de Assistência Técnica para saber como substituir a mangueira de entrada.
- Quando retirar o aparelho da embalagem, é possível que saia água da mangueira de escoamento. Isto deve-se aos testes do aparelho com a utilização de água na fábrica.
- Pode prolongar a mangueira de escoamento até ao máximo de 400 cm. Contacte um Centro de Assistência Técnica Autorizado para obter informações sobre outras mangueiras de escoamento e extensões.
- Certifique-se de que a torneira fica acessível após a instalação.
- Feche a torneira da água após cada utilização do aparelho.

2.4 Utilização

AVISO!

Risco de ferimentos, choque elétrico, incêndio, queimaduras ou danos no aparelho.

- Siga as instruções de segurança da embalagem do detergente.
- Não coloque produtos inflamáveis, nem objetos molhados com produtos inflamáveis, no interior, perto ou em cima do aparelho.
- Não utilize a máquina para lavar roupa que esteja muito suja com óleo, massa lubrificante ou outras substâncias gordurosas. Pode danificar as peças de borracha do aparelho. Pré-lave esses

tecidos à mão antes de os colocar no aparelho.

- Não utilize fragrâncias de roupa para evitar o risco de danificar as peças de plástico e borracha do aparelho.
- Certifique-se de que retira todos os objectos metálicos da roupa.

2.5 Assistência técnica

- Para reparar o aparelho, contacte o Centro de Assistência Técnica Autorizado. Utilize apenas peças sobressalentes originais.
- Note que uma reparação própria ou não profissional pode ter consequências para a segurança e anular a garantia.
- As peças sobressalentes que se seguem estão disponíveis durante pelo menos 10 anos após o modelo ter sido descontinuado: motor e escovas do motor, transmissão entre o motor e o tambor, bombas, amortecedores de choques e molas, tambor de lavagem, cruzeta do tambor e rolamentos esféricos relacionados, filamento de aquecimento e elementos de aquecimento, incluindo bombas de calor, tubagem e equipamento relacionado incluindo manguelras, válvulas, filtros e aquastops, placas de circuito impressas, visores eletrónicos, interruptores de pressão, termóstatos e sensores, software e firmware incluindo software de redefinição, porta, dobradiça e vedantes de porta, outros vedantes, unidade de bloqueio da porta, periféricos de plástico tais como dispensadores de detergente. A duração pode ser mais

longa no seu país. Para saber mais informações, visite o nosso website.

- Note que algumas destas peças de reposição só estão disponíveis para reparadores profissionais e que nem todas as peças de reposição são relevantes para todos os modelos.
- Relativamente à(s) lâmpada(s) que está(ão) acesa(s) no interior deste produto e as lâmpadas de substituição, vendidas em separado: Estas lâmpadas destinam-se a suportar condições físicas extremas em eletrodomésticos, tais como temperatura, vibração, humidade, ou destinam-se a sinalizar informação relativamente ao estado operacional do aparelho. Não se destinam a ser utilizadas em outras aplicações e não se adequam à iluminação de espaços domésticos.

2.6 Eliminação

AVISO!

Risco de ferimentos ou asfixia.

- Desligue o aparelho da alimentação eléctrica e do fornecimento de água.
- Corte o cabo de alimentação eléctrica do aparelho e elimine-o.
- Remova o trinco da porta para evitar que crianças ou animais de estimação fiquem presos no tambor.
- Elimine o equipamento em conformidade com os requisitos locais de eliminação de Resíduos de Equipamentos Eléctricos e Electrónicos (REEE).

3. DESCRIÇÃO DO PRODUTO

3.1 Visão geral do aparelho

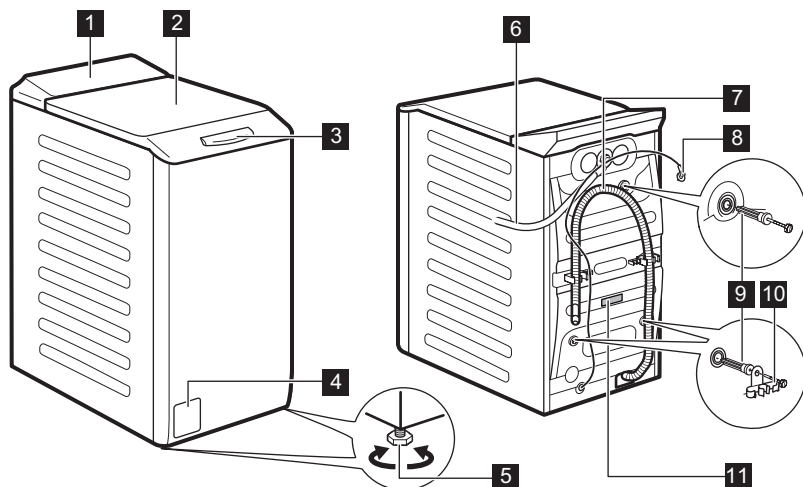

- 1** Painel de comandos
- 2** Tampa
- 3** Pega da tampa
- 4** Filtro da bomba de escoamento
- 5** Pés de nivelamento do aparelho
- 6** Mangueira de entrada

- 7** Mangueira de escoamento
- 8** Cabo de alimentação
- 9** Parafusos de transporte
- 10** Suporte da mangueira
- 11** Placa de características

Informação para registar o produto.

A **placa de características** informa o nome do modelo (A), número do produto (B), características elétricas (C) e número de série (D).

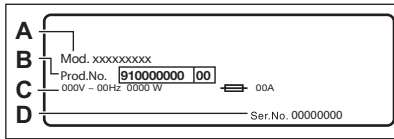

A **etiqueta de informação** informa o nome do modelo (A), número do produto (B) e número de série (C).

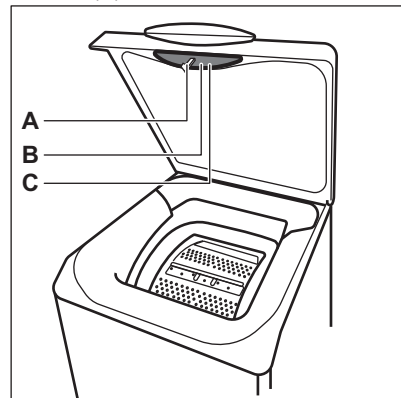

4. INFORMAÇÃO TÉCNICA

Dimensão	Largura/ Altura/ Profundidade total	39,7 cm /90,3 cm /59,9 cm
Ligação elétrica	Tensão Potência geral Fusível Frequência	230 V 2100 W 10 A 50 Hz
Nível de proteção contra a entrada de partículas sólidas e humidade garantido pela tampa de proteção, exceto onde o equipamento de baixa voltagem não tenha proteção contra humidade		IPX4
Pressão do fornecimento de água	Mínimo Máximo	0,5 bar (0,05 MPa) 10 bar (1,0 MPa)
Fornecimento de água ¹⁾		Água fria
Carga máxima	Algodão	7 kg

¹⁾ Ligue a mangueira de entrada de água a uma torneira de água com rosca de 3/4" .

5. INSTALAÇÃO

AVISO!

Consulte os capítulos relativos à segurança.

5.1 Desembalamento e posicionamento

1.

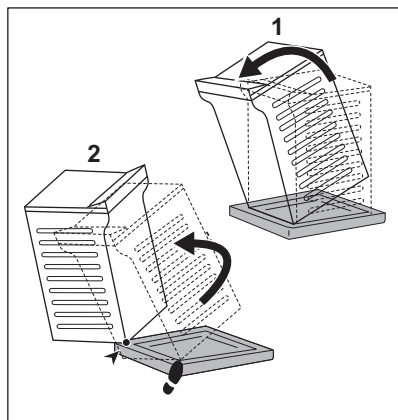

2.

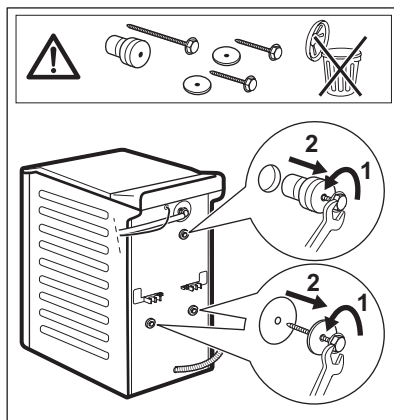

3.

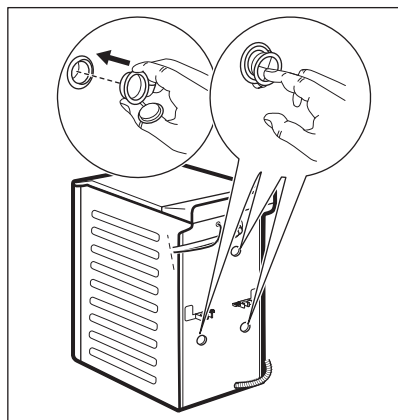

4.

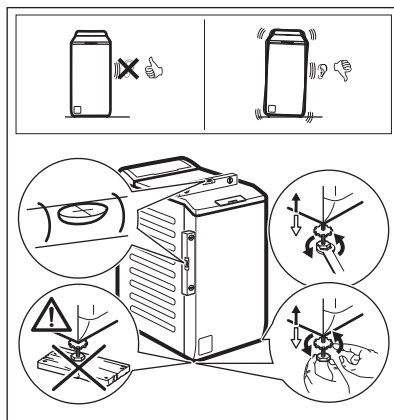

⚠ AVISO!

Regule o aparelho corretamente para prevenir vibração, ruído e movimento do aparelho enquanto funciona. Não coloque cartão, madeira ou materiais semelhantes debaixo dos pés do aparelho para ajustar o nível. Certifique-se de que não há carpetes a impedir a circulação de ar debaixo do aparelho. Certifique-se de que o aparelho não toca na parede ou noutros aparelhos.



Recomendamos guardar o material de embalagem e os parafusos de transporte para quando for necessário transportar o aparelho.

Um diagrama de instalação para um instalador qualificado.

5.2 A mangueira de entrada

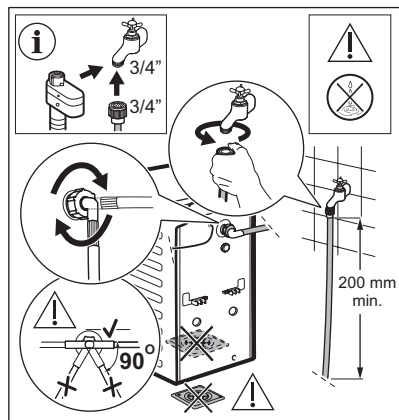

Os acessórios entregues com o aparelho podem variar dependendo do modelo.



Certifique-se de que as mangueiras não estão danificadas e que não existem fugas nas uniões. Não utilize uma extensão de mangueira se a mangueira de entrada for demasiado pequena. Contacte o centro de assistência para obter informações sobre a substituição da mangueira de entrada.



AVISO!

Para reduzir a força lateral, mantenha uma seção reta mínima de 200 mm de mangueira abaixo da conexão da torneira.

Alguns modelos podem conter mangueira de entrada com dispositivo de paragem de água. Evita quaisquer fugas na mangueira devido ao seu envelhecimento natural.

O setor na janela mostra esta falha. Se isto acontecer, feche a torneira de água e contacte o centro de assistência autorizado para obter informações sobre como substituir a mangueira.

Sujeito a substituição de peças sobresselentes sem aviso prévio. Compre acessórios a um fornecedor autorizado.

5.3 Escoamento de água

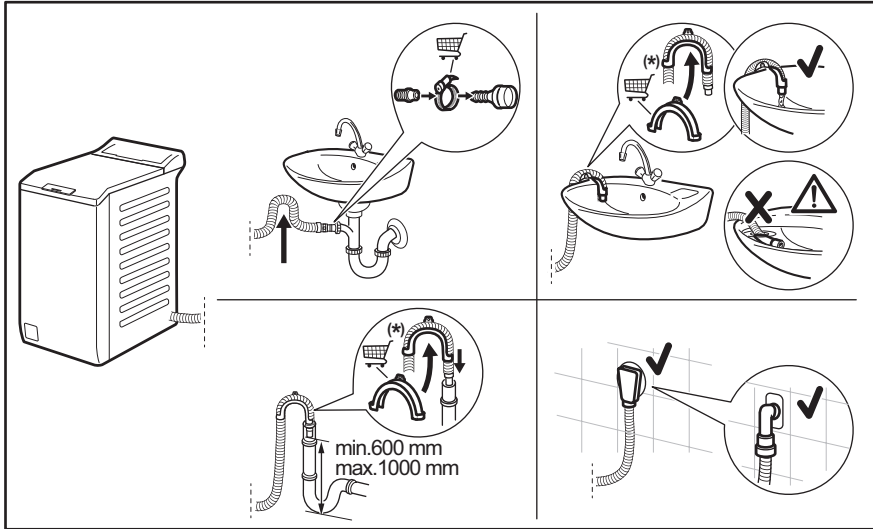

Sujeito a alterações sem aviso prévio.

A mangueira de escoamento deve ficar a uma altura não inferior a 600 mm nem superior a 1000 mm.

Pode prolongar a mangueira de escoamento até ao máximo de 4000 mm. Contacte um Centro de Assistência Técnica Autorizado para obter informações sobre outras mangueiras de escoamento e extensões.

5.4 Ligação elétrica

No final da instalação, pode ligar a ficha à tomada elétrica.

A placa de características e o capítulo "Dados técnicos" indicam as características elétricas necessárias. Certifique-se de que são compatíveis com a fonte de alimentação elétrica.

Verifique se a instalação elétrica de sua casa suporta a carga máxima necessária, tendo também em conta quaisquer outros aparelhos que possam estar em funcionamento.

Ligue a máquina a uma tomada ligada à

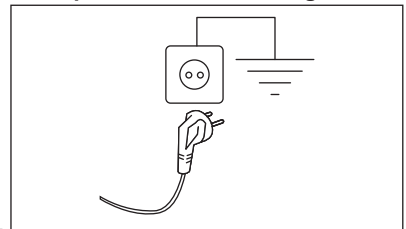

terra.

O cabo de alimentação deve estar acessível após a instalação da máquina

Para qualquer trabalho elétrico necessário para instalar este aparelho, contacte o nosso Centro de Assistência Técnica Autorizado.

O fabricante rejeita qualquer responsabilidade por danos ou ferimentos

causados pelo não cumprimento das precauções de segurança acima.

6. PAINEL DE COMMANDOS

6.1 Descrição do painel de comandos

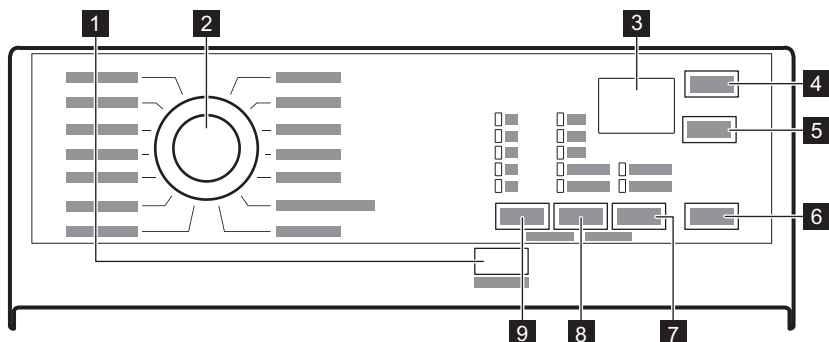

- 1 On/Off botão tátil
- 2 Seletor de programas
- 3 Visor
- 4 Início Diferido botão tátil
- 5 Extra Rápido botão tátil
- 6 Início/Pausa botão tátil
- 7 Opc. botão tátil
 - Manchas opção
 - Pre-Lav. opção
- 8 Centrif. botão tátil de redução
- 9 Temp.°C botão tátil

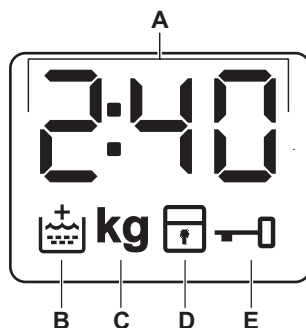

6.2 Visor



- A. O indicador digital pode apresentar:
- Duração do programa (por exemplo,).
 - Tempo de atraso (por ex.).
 - Fim do ciclo ().
 - Código de aviso (por exemplo,).
 - Indicação do total de horas de funcionamento do aparelho. Consulte a secção “Contador de horas de funcionamento” no parágrafo no



parágrafo “Definições” para obter mais detalhes.



- B.  Indicador de enxaguamento extra. Acende quando esta opção é seleccionada.
- C. **kg** Este indicador pisca durante a deteção da carga de roupa.

- D.  Indicador de bloqueio de segurança contra crianças.
- E.  Indicador de porta bloqueada.

7. TABELA DE PROGRAMAS

Programas de lavagem

Programa	Descrição do programa
Eco 40-60	Algodão branco e de cores resistentes. Peças com sujidade normal. O consumo de energia diminui e o tempo do programa de lavagem aumenta, garantindo bons resultados de lavagem..
Algod.	Tecidos de algodão brancos e coloridos. Ideal para sujidade normal e intensa.
Sintéticos	Artigos de tecido sintético ou misto.
Delicados	Tecidos delicados, como acrílico, viscose e poliéster, bem como tecidos mistos que precisam de lavagem suave. Sujidade normal.
  Lana/Lãs+Seda	Lãs laváveis na máquina, lãs de lavar à mão e outros tecidos com o símbolo "lavagem à mão". 1)
Fácil Plancha/Engomar	Peças sintéticas que requerem lavagem suave. Peças com sujidade normal e ligeira. 2)
Edredón/Edredão	Programa especial para uma peça sintética, como um cobertor preenchido por penas e penugem, edredão, colcha, etc. Use detergente líquido delicado, como detergente próprio para lã.
Centrif./Drenar	Para centrifugar a roupa e escoar a água do tambor. Todos os tecidos, exceto lãs e tecidos delicados.
Aclarado/Enxag.	Todos os tecidos, excepto lãs e tecidos muito delicados. Programa para enxaguar e centrifugar a roupa. A velocidade de centrifugação predefinida é a dos programas de algodão. Reduza a velocidade de centrifugação de acordo com o tipo de roupa. Se necessário, seleccione a opção Extra Aclarado/Enxag. e adicione enxaguamentos. O aparelho efetua enxaguamentos delicados e uma centrifugação curta com velocidade de centrifugação baixa.
Limp. Máquina	Ciclo de manutenção com água quente para limpar e refrescar o tambor e remover resíduos que possam causar maus odores. Execute este ciclo uma vez por mês para obter os melhores resultados. Retire todos os objetos do tambor antes de executar este ciclo. Coloque uma chávena de lixívia ou algum produto de limpeza de máquinas de lavar no compartimento da fase de lavagem. NÃO utilize ambos os produtos ao mesmo tempo. <i>Após a limpeza do tambor, execute mais um ciclo de enxaguamento sem roupa no tambor e sem detergente, para remover todos os resíduos de lixívia.</i>



Programa	Descrição do programa
Higienizar 	Peças de algodão branco. Este programa com fase de vapor ajuda a eliminar germes e bactérias. CERTIFICADO: Peças de algodão branco. Este programa remove mais de 99,99% das bactérias e vírus*. Garante também uma redução adequada dos alergénios. * Testado para Staphylococcus aureus, Enterococcus faecium, Candida albicans, Pseudomonas aeruginosa e MS2 Bacteriophage em testes externos realizados pela Swisstest Testmaterialien AG em 2021 (Relatório de teste n.º 202120117).
Jeans	Vestuário de ganga e malhas. Sujidade normal. Este programa efetua uma fase de enxaguamento suave, concebida para ganga, que reduz o desbotamento e evita que fiquem resíduos de detergente nas fibras.
	 <p>Não utilize amaciador e certifique-se de que não existem resíduos de amaciador no distribuidor de detergente.</p>
Sport	Roupa desportiva com mistura de tecidos como poliéster, misturas de poliéster e elastano, poliamida. Ciclo para vestuário desportivo de exterior com sujidade normal.
MaxWash 45'	Tecidos mistos, ideal para algodão colorido e fibras sintéticas, bem como para roupa do dia a dia com nível de sujidade ligeiro. Este programa limpa a 30 °C em apenas 45 minutos.

1) Durante este ciclo, o tambor roda lentamente para garantir uma lavagem suave. Pode parecer que o tambor não roda ou não roda devidamente, mas tal é normal para este programa.

2) Para reduzir os vincos, este ciclo regula a temperatura da água e executa uma lavagem suave com fase de centrifugação também suave. O aparelho acrescenta alguns enxaguamentos.

Temperatura, velocidade de centrifugação máxima e carga máxima do programa

Programa	Temperatura predefinida Gama de temperatura	Velocidade de centrifugação de referência Intervalo de velocidade de centrifugação	Carga máxima
Eco 40-60	-1)	1200 rpm 1200 rpm – 800 rpm	7 kg
Algod.	40 °C 95 °C – 20 °C	1200 rpm 1200 rpm – 800 rpm	7 kg
Sintéticos	30 °C 60 °C – 20 °C	1200 rpm 1200 rpm – 800 rpm	3 kg
Delicados	30 °C 40 °C – 20 °C	1200 rpm 1200 rpm – 800 rpm	2 kg
Lana/Lãs+Seda 	40 °C 40 °C – 20 °C	1200 rpm 1200 rpm – 800 rpm	1,5 kg
Fácil Plancha/Engomar	40 °C 60 °C – 20 °C	800 rpm 800 rpm – 800 rpm	3 kg
Edredón/Edredão	40 °C 60 °C – 20 °C	800 rpm 800 rpm – 800 rpm	2 kg
Centrif./Drenar ²⁾	-	1200 rpm 1200 rpm – 800 rpm	7 kg

Programa	Temperatura predefinida Gama de temperatura	Velocidade de centrifugação de referência Intervalo de velocidade de centrifugação	Carga máxima
Aclarado/Enxag.	-	1200 rpm 1200 rpm – 800 rpm	7 kg
Limp. Máquina	60 °C	1200 rpm 1200 rpm – 800 rpm	-
Higienizar  	60 °C	1200 rpm 1200 rpm – 800 rpm	7 kg
Jeans	40 °C 60 °C – 20 °C	1200 rpm 1200 rpm – 800 rpm	3 kg
Sport	30 °C 40 °C – 20 °C	1200 rpm 1200 rpm – 800 rpm	2,5 kg
MaxWash 45'	30 °C 30 °C – 20 °C	1200 rpm 1200 rpm – 800 rpm	7 kg

1) De acordo com o Regulamento (UE) 2019/2023 da Comissão e todas as novas normas associadas nos mercados cooperantes: Regulamentos do Reino Unido relativos ao ecodesign de produtos relacionados com a energia e à informação energética, decreto ucraniano 834/2023, AS/NZS2040 e AS/NZS6400. Este programa a 40 °C pode limpar de forma normal e em conjunto roupa suja de algodão declarada lavável a 40 °C ou a 60 °C no mesmo ciclo. A temperatura não é indicada e visível, é definida automaticamente.













Para a temperatura alcançada na roupa, a duração do programa e outros dados, consulte o capítulo "Valores de consumo".

Os programas mais eficientes em termos de consumo de energia são geralmente aqueles que são executados a temperaturas mais baixas e com uma duração mais longa.

2) Defina a velocidade de centrifugação. Certifique-se de que é adequada para o tipo de tecido que vai lavar. Se definir a opção "Sem centrifugação", apenas está disponível a fase de escoamento.

Compatibilidade das opções com os programas



Programa	OPÇÕES Centrif.	Sem centrifugação 	Cuba cheia 	Manchas ¹⁾	Pre-Lav.		Extra Rápido ²⁾	Início Diferido
Eco 40-60	■		■					■
Algod.	■	■	■	■	■	■	■	■
Sintéticos	■	■	■	■	■	■	■	■
Delicados	■	■	■			■	■	■

Programa	OPÇÕES Centrif.	Sem centrifugação 	Cuba cheia 	Manchas ¹⁾	Pre-Lav.		Extra Rápido ²⁾	Início Diferido
Lana/Lãs+Seda  	■	■	■					■
Fácil Plancha/Engomar		■	■	■	■	■	■	■
Edredón/Edredão								■
Centrif./Drenar	■	■						■
Aclarado/Enxag.	■		■			■		■
Limp. Máquina	■	■						■
Higienizar  	■		■	■	■	■		■
Jeans	■	■	■	■	■	■	■	■
Sport	■	■	■		■	■		■
MaxWash 45'	■		■			■		■

1) Esta opção não está disponível para temperaturas inferiores a 40 °C.

2) Se seleccionar a duração menor, recomendamos que diminua a quantidade de roupa. Pode carregar totalmente o aparelho, mas os resultados da lavagem serão menos satisfatórios.

Detergentes adequados para programas de lavagem

Programa	Detergente universal em pó ¹⁾	Detergente universal líquido	Detergente líquido para tecidos de cor	Lãs delicadas	Detergente especial
Eco 40-60	▲	▲	▲	--	--
Algod.	▲	▲	▲	--	--
Sintéticos	▲	▲	▲	--	--
Delicados	--	--	--	▲	▲
Lana/Lãs+Seda  	--	--	--	▲	▲
Fácil Plancha/Engomar	▲	▲	▲	--	--

Programa	Detergente universal em pó ¹⁾	Detergente universal líquido	Detergente líquido para tecidos de cor	Lãs delicadas	Detergente especial
Edredón/Edredão	--	--	--	▲	▲
Higienizar 	▲	▲	--	--	▲
Jeans	--	--	▲	▲	▲
Sport	--	▲	▲	--	▲
MaxWash 45'	▲	▲	▲	--	--

1) A uma temperatura superior a 60 °C, recomenda-se a utilização de detergente em pó.

-- = Não recomendado ▲ = Recomendado

8. OPÇÕES

8.1 On/Off

Premir este botão durante alguns segundos permite activar ou desactivar o aparelho. O aparelho emite dois sons diferentes quando é activado ou desactivado.

Uma vez que a função Stand-by (Espera) desactiva automaticamente o aparelho para diminuir o consumo de energia em algumas situações, pode ser necessário activar o aparelho novamente.

Para saber mais, consulte a secção “Stand-by (Espera)” no capítulo “Utilização diária”.

8.2 Introdução



As opções/funções não podem ser seleccionadas com todos os programas de lavagem. Verifique a compatibilidade entre as opções/funções e os programas de lavagem na “Tabela de programas”. O aparelho não permite a selecção de opções/funções incompatíveis em conjunto, porque algumas opções/funções excluem outras.

Certifique-se de que o ecrã e os botões tácteis estão sempre limpos e secos.

8.3 Temp.°C

Quando seleccionar um programa de lavagem, o aparelho propõe automaticamente uma temperatura predefinida. O indicador 20 °C = água fria da temperatura definida acende-se (o aparelho não aquece a água).

Selecione esta opção para alterar a temperatura predefinida.

8.4 Centrif.

Quando seleccionar um programa, o aparelho selecciona automaticamente a velocidade de centrifugação padrão.

Toque repetidamente neste botão para:

Diminuir a velocidade de centrifugação

Ative a opção: Cuba cheia

- Selecione esta opção para evitar vincos na roupa.
- Acende o indicador correspondente.
- Existe água no tambor quando o programa termina.
- A porta permanece bloqueada e o tambor roda regularmente para reduzir os vincos.
- É necessário escoar a água para desbloquear a tampa.

- Se tocar no botão Início/Pausa, o aparelho executa a fase de centrifugação e escoar a água.



O aparelho escoar a água automaticamente após cerca de 18 horas.

Ative a opção: Sem centrifugação

- Selecione esta opção para desativar todas as fases de centrifugação. Apenas a fase de escoamento está disponível.
- Acende o indicador correspondente.
- Selecione esta opção para tecidos muito delicados.
- A fase de enxaguamento utiliza mais água em alguns programas de lavagem.



A velocidade de centrifugação pode ser reduzida.

8.5 Opc.

Prima repetidamente este botão para ativar uma das opções disponíveis.

- **Manchas**
Selecione esta opção para adicionar uma fase de tira-nódoas a um programa, para tratar roupa muito suja ou manchada com um tira-nódoas.
Coloque o tira-nódoas no compartimento . O tira-nódoas será adicionado durante a fase adequada do programa de lavagem.



Esta opção pode aumentar a duração do programa. Esta opção não está disponível para temperaturas inferiores a 40 °C.

- **Pre-Lav.**
Utilize esta opção para adicionar uma fase de pré-lavagem a 30 °C antes da fase de lavagem.

Esta opção é recomendada para roupa com bastante sujidade, especialmente se tiver areia, pó, lama ou outras partículas sólidas.



Esta opção pode aumentar a duração do programa.

O indicador correspondente acende.

8.6 Extra Rápido

Esta opção pode ser aconselhável para encurtar o programa de lavagem. Utilize esta opção para peças com sujidade normal ou ligeira ou para refrescar peças. Toque neste botão **uma vez** para diminuir a duração. Se a carga de roupa for mais pequena, toque neste botão **duas vezes** para selecionar um programa extrarrápido. O indicador da opção e o indicador do valor definido estão acesos. Esta opção não está disponível com todos os programas. Para mais detalhes, consulte o capítulo Tabela de programas.

8.7 Início Diferido

Com esta opção, pode atrasar o início de um programa para uma hora mais conveniente.

Toque repetidamente no botão para selecionar o atraso pretendido. O tempo aumenta em passos de 30 minutos até 90 minutos e depois em passos de 2 horas até 20 horas.

O indicador da opção e o indicador do valor definido ficam acesos. Após tocar no botão Início/Pausa, o aparelho inicia a contagem decrescente.

8.8 Início/Pausa

Toque no botão Início/Pausa para iniciar ou pausar o aparelho ou interromper um programa em curso.

9. DEFINIÇÕES

9.1 Sinais sonoros

Tocar simultaneamente nos botões Início Programado e Extra Rápido durante 3 segundos para desativar os sinais sonoros de final de programa.



Se o aparelho tem alguma avaria, os sinais sonoros continuam ativados.

9.2 Bloqueio para crianças

Com esta opção, pode impedir que as crianças brinquem com o painel de comandos.

- Para **activar/desactivar** esta opção, toque nos botões Centrif. e Opc. em simultâneo até que o indicador se **acenda/apague** no visor.

Pode activar esta opção:

- Após tocar no botão Início/Pausa: todos os botões e o selector de programas ficam desactivados (excepto o botão On/Off).
- Antes de tocar no botão Início/Pausa: o aparelho não pode ser activado.

O aparelho mantém a selecção desta opção mesmo após ser desligado.

9.3 Enxaguamento Extra Permanente

Com esta opção, pode ter sempre um enxaguamento extra quando seleccionar um novo programa.

- Para **activar/desactivar** esta opção, toque nos botões Temp. °C e Centrif. em simultâneo até que o indicador correspondente se **acenda/apague** no visor.

9.4 Contador de Horas funcionamento

É possível visualizar o tempo total de funcionamento do aparelho em horas, começando a partir da primeira ligação. Este valor irá contar o tempo de funcionamento dos ciclos (não inclui pausas, tempo de início

programado). Para visualizar este valor, proceda assim:

1. Ligue o aparelho premindo o botão On/Off.
2. Rode o selector de programas para o programa Eco 40-60 (1a posição no sentido dos ponteiros do relógio).
3. Prima e mantenha premidos os botões Início Programado e Extra Rápido e durante alguns segundos (no espaço de 10 segundos após a ligação. Após estes 10 segundos, a combinação de teclas ativa-se e desativa os sinais sonoros).
4. Após 3 segundos, o visor mostra o total de horas de funcionamento do aparelho: por exemplo, 1276 horas, o visor mostra o texto Hr durante 2 segundos, 12 (milhares e centenas) durante 2 segundos e 76 (dezenas e unidades).



Se o procedimento não funcionar (devido a tempo limite, posição errada do selector de programas ou combinação errada de teclas), desligue o aparelho e repita a sequência desde o início.

9.5 Reinicialização de fábrica

Esta função permite restaurar as opções predefinidas de fábrica. Para **activar** esta opção, siga os passos abaixo:

1. Ligue o aparelho premindo o botão On/Off.
2. Rode o selector de programas para o programa Sintéticos (3a posição no sentido dos ponteiros do relógio).
3. Prima sem soltar os botões Início Programado e Extra Rápido durante alguns segundos (no período de 10 segundos após a ligação. Após estes 10 segundos, a combinação de teclas ativa-se e desativa os sinais sonoros.)
4. O visor apresentará — — — durante cerca de 5 segundos.



Se o procedimento não funcionar (devido a tempo limite, posição errada do seletor de programas ou combinação errada de teclas), desligue o aparelho e repita a sequência desde o início.

10. UTILIZAÇÃO DIÁRIA

⚠ AVISO!

Consulte os capítulos relativos à segurança.

10.1 Ativar o aparelho

1. Ligue a ficha à tomada elétrica.
2. Abra a torneira da água.
3. Prima o botão On/Off para ativar o aparelho.

10.2 Carregar a roupa

1. Abra a tampa do aparelho.
2. Prima o botão **A**.

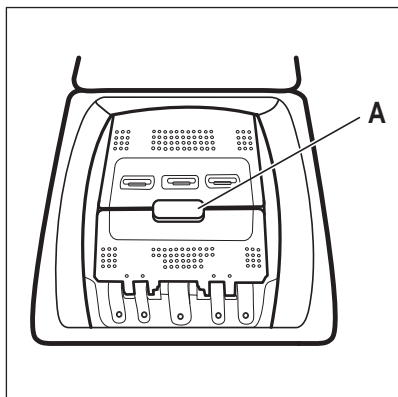

- O tambor abre-se automaticamente.
3. Coloque a roupa no tambor, uma peça de cada vez.
 4. Deve sacudir a roupa antes de a colocar no aparelho.
 5. Feche o tambor e a tampa.

⚠ CUIDADO!

- Certifique-se de que não coloca demasiada roupa no tambor.
- Certifique-se de que não fica roupa entre o vedante e o aparelho e que fecha o tambor corretamente.
- Lavar manchas muito oleosas e gordurosas ou utilizar perfume de fragrância pode danificar as peças de borracha do aparelho.

10.3 Compartimentos de detergente. Utilizar detergente e aditivos

1. Meça os detergentes especificados e o amaciador.
2. Coloque o detergente e o amaciador nos respetivos compartimentos.



Respeite as instruções indicadas nas embalagens dos detergentes, mas recomendamos que não exceda o nível máximo indicado. Esta quantidade garante os melhores resultados de lavagem.

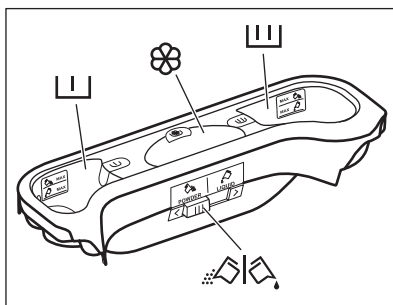

Compartimento de detergente para a fase de pré-lavagem.

As marcas MAX indicam os níveis máximos da quantidade de detergente (pó ou líquido). Quando selecionar um programa com pré-lavagem para tratamento de nódoas, adicione detergente (em pó ou líquido).



Compartimento de detergente para a fase de lavagem.

As marcas MAX indicam os níveis máximos da quantidade de detergente (pó ou líquido).



Compartimento para aditivos líquidos (amaciador de roupa, goma).



A marca **M** é o nível máximo para a quantidade de aditivos líquidos.



Aba para detergente em pó ou líquido.

10.4 Detergente em pó ou líquido

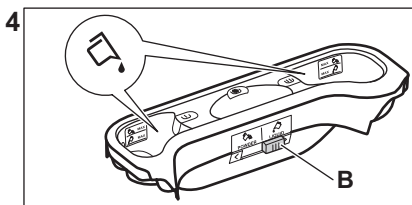
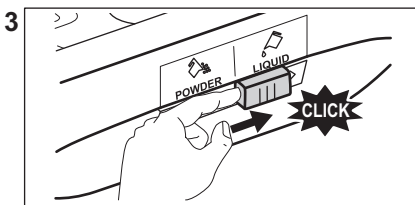
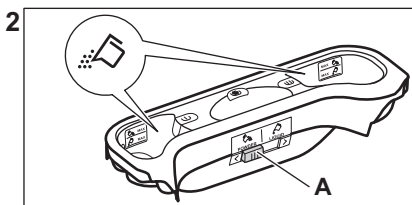
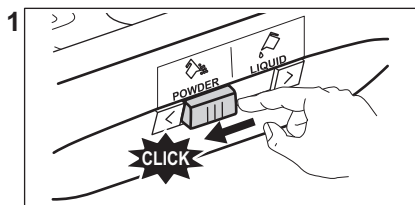

- Posição **A** para detergente em pó (definição de fábrica).
- Posição **B** para detergente líquido.



Quando utilizar detergente líquido:

- Não utilize detergentes líquidos gelatinosos ou espessos.
- Não coloque mais líquido do que o nível máximo.
- Não selecione a função de início diferido.

10.5 Selecionar um programa

1. Rode o seletor de programas e selecione o programa:
 - O indicador de Início/Pausa pisca.
 - O visor apresenta a duração do programa.
2. Se necessário, altere a temperatura, a velocidade de centrifugação e a duração do ciclo ou acrescente opções aplicáveis.

Quando ativar uma opção, o indicador da opção selecionada acende.



Se uma seleção **não for possível**, o indicador não aparece e o aparelho emite sinais sonoros.

10.6 Informações adicionais sobre a utilização diária

A deteção de carga ProSense

O ProSense Technology inicia a deteção do peso da carga para calcular a duração real do programa. O aparelho ajusta automaticamente a duração do programa em função da carga, para conseguir resultados perfeitos de lavagem, no mínimo tempo possível. O ProSense Technology não está disponível em programas com ciclos curtos.

Iniciar um programa

Prima o botão Início/Pausa para iniciar o programa. O indicador correspondente pára

de piscar e fica aceso. O programa inicia e a tampa é bloqueada.

Iniciar um programa com início programado

2. Prima o botão Início/Pausa O aparelho bloqueia a tampa e inicia a contagem decrescente do início diferido. Quando a contagem decrescente terminar, o programa inicia automaticamente.

Interromper um programa e alterar as opções.

1. Durante o funcionamento de um programa, é possível alterar apenas algumas opções. Prima o botão Início/Pausa

2. Altere as opções.

3. Prima novamente o Início/Pausa. O programa de lavagem continua.

Cancelar um programa em curso

2. Agora, pode selecionar um novo programa de lavagem. Pressione novamente para ativar o aparelho.

Abrir a tampa - adicionar roupa

Quando um programa ou o início diferido está em funcionamento, a tampa do aparelho está bloqueada.

1. Prima o botão Início/Pausa

2. Abra a tampa do aparelho. Se necessário, coloque ou retire peças.

3. Feche a tampa e toque novamente em Início/Pausa. O programa ou o início programada prossegue.

Fim do programa

1. O aparelho para automaticamente. O aparelho emite sinais sonoros (caso estejam ativos).

2. O indicador do botão Início/Pausa apaga-se.

3. Prima o botão On/Off para desativar o aparelho. Mantenha a porta e o distribuidor de detergente entreabertos para evitar bolores e odores.

Escoar a água após o fim do ciclo

Se tiver escolhido um programa ou uma opção que não esvazie a água do último enxaguamento, deve lembrar-se de a escoar para abrir a tampa.

1. Prima o botão Início/Pausa.

- Se tiver seleccionado , aparelho escoar a água e faz a centrifugação.

2. Prima o botão Centrif. para diminuir a velocidade de centrifugação proposta pelo aparelho

3. Prima o botão On/Off para desativar o aparelho.

Função Stand-by

A função de Stand-by desativa automaticamente o aparelho para diminuir o consumo de energia.

11. MANUTENÇÃO E LIMPEZA

AVISO!

Consulte os capítulos relativos à segurança.

11.1 Programa de limpeza periódica

A limpeza periódica ajuda a prolongar a vida do seu aparelho.

Após cada ciclo, mantenha a tampa e a porta do tambor entreabertas para obter circulação de ar e secar a humidade no interior do aparelho.

Se o aparelho não for utilizado durante um período prolongado, feche a torneira da água e desligue o aparelho.

Tabela de limpeza periódica indicativa:

Descalcificação	Duas vezes por ano
Lavagem de manutenção	Uma vez por mês
Limpar o vedante da tampa	A cada dois meses
Limpar o tambor	A cada dois meses

Limpar o dispensador de detergente	A cada dois meses
Limpar o filtro da bomba de escoamento	Duas vezes por ano
Limpar a mangueira de entrada e o filtro da válvula	Duas vezes por ano

11.2 Remover objetos estranhos



Certifique-se de que os bolsos estão vazios e todos os elementos soltos estão amarrados antes de executar o seu ciclo.

Retire quaisquer objetos estranhos (tais como: cliques metálicos, botões, moedas, etc.) que possa encontrar nos filtros e no tambor. Consulte os parágrafos "Limpar o tambor", "Limpar a bomba de escoamento" e "Limpar a mangueira de admissão e o filtro da válvula". Tenha cuidado com as cortinas. Retire os ganchos e coloque as cortinas num saco de lavagem ou numa fronha. Se necessário, contacte um Centro de Assistência Técnica Autorizado.

11.3 Limpeza externa

Limpe o aparelho apenas com detergente suave e água morna. Seque totalmente todas as superfícies. Não utilize esfregões ou qualquer material abrasivo.

⚠ CUIDADO!

Não utilize álcool, solventes ou produtos químicos semelhantes.

⚠ CUIDADO!

Não limpe as superfícies de metal com detergente à base de cloro.

11.4 Descalcificação



Se a dureza da água for elevada ou moderada na sua área, recomendamos que utilize um produto de descalcificação da água para máquinas de lavar roupa.

Inspeccione regularmente o tambor para verificar se existe acumulação de calcário.

Os detergentes normais já contêm agentes amaciadores da água, mas recomendamos a execução ocasional de um ciclo com o tambor vazio e um produto descalcificante.



Cumpra sempre as instruções das embalagens dos produtos.

11.5 Lavagem de manutenção

A utilização repetida e prolongada de programas de baixa temperatura pode causar a acumulação de depósitos de detergente e algodão e a proliferação bacteriana no interior do tambor e da cuba. Isto pode gerar maus odores e bolor. Para eliminar estes depósitos e limpar o interior do aparelho, execute uma lavagem de manutenção regularmente (pelo menos uma vez por mês).



Consulte o parágrafo "Limpar o tambor".

11.6 Limpar o tambor

Examine regularmente o tambor para evitar partículas de ferrugem.

Para uma limpeza completa:

1. Limpe o tambor com um produto especial para aço inoxidável.



Cumpra sempre as instruções das embalagens dos produtos.

2. Execute um programa curto de algodão a alta temperatura ou verifique se o programa Limp. Máquina está disponível. É possível adicionar detergente especial para limpar o tambor, a fim de eliminar quaisquer resíduos restantes.

11.7 Vedante da tampa

Examine regularmente o vedante e retire todos os objectos que estejam na parte interior. Se necessário, limpe o vedante com um creme de limpeza à base de amónia sem o riscar.



Cumpra sempre as instruções indicadas nas embalagens dos produtos.

de bolor na gaveta do distribuidor de detergente, execute de dois em dois meses o seguinte procedimento de limpeza, conforme explicado nos seguintes diagramas:

11.8 Limpar o dispensador de detergente

Para evitar a acumulação de detergente seco ou coágulos de amaciador e/ou a formação

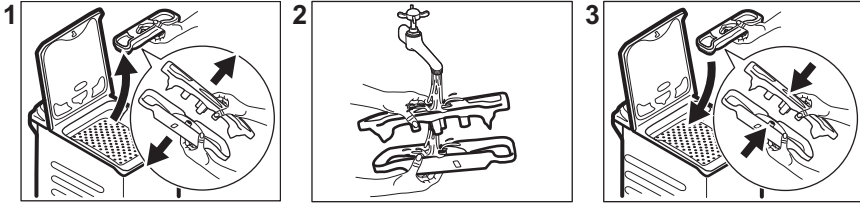

11.9 Limpar o filtro da bomba de escoamento

Verifique regularmente o filtro da bomba de escoamento e limpe-o sempre que estiver sujo.

- Desligue a ficha da tomada elétrica.
- Não limpe a bomba se existir água quente no aparelho. Espere até que a água arrefeça.
- Não retire o filtro enquanto o aparelho estiver a funcionar.
- Desaperte o filtro lenta e suavemente até a água parar de sair. Após a drenagem da água, o filtro pode ser desaparafusado totalmente.

Limpe a bomba de escoamento se:

- O aparelho não escoar a água.
- O tambor não roda.
- O aparelho emite um ruído anormal devido ao bloqueio da bomba de escoamento.
- O visor mostra o código de alarme **E20**

Proceda conforme descrito nos diagramas seguintes para limpar o filtro da bomba:

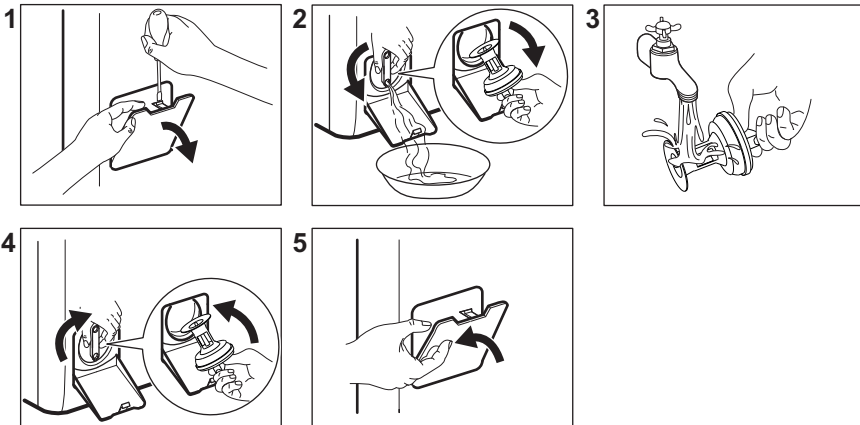

Tenha sempre um pano à mão para secar os salpicos de água depois de retirar o filtro.

11.10 Limpar a mangueira de entrada e o filtro da válvula

É recomendável limpar duas vezes por ano ambos os filtros da mangueira de entrada de água para remover quaisquer depósitos que se tenham acumulado com o tempo. Proceda conforme descrito nos diagramas seguintes para limpar os filtros:

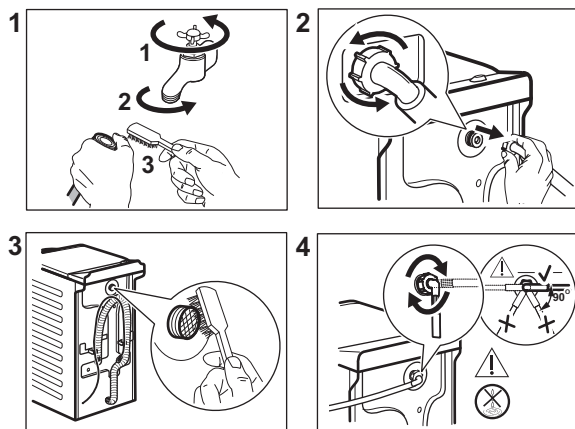

11.11 Drenagem de emergência

Se o aparelho não conseguir escoar a água, execute o procedimento descrito no parágrafo "Limpar o filtro da bomba de escoamento". Se necessário, limpe a bomba.

Se escoar a água com o processo de escoamento de emergência, terá de activar novamente o sistema de escoamento:

1. Coloque 2 litros de água no compartimento de lavagem principal do distribuidor de detergente.
2. Inicie o programa para escoar a água.

11.12 Precauções contra congelação

Se o aparelho for instalado num local onde a temperatura possa ser igual ou inferior a 0 °C, retire a água restante da mangueira de entrada e da bomba de escoamento.

1. Desligue a ficha da tomada eléctrica.
2. Feche a torneira da água.
3. Coloque as duas extremidades da mangueira de entrada dentro de um recipiente e deixe a água sair da mangueira.
4. Esvazie a bomba de escoamento. Consulte o procedimento de escoamento de emergência.
5. Quando a bomba de escoamento estiver vazia, instale novamente a mangueira de entrada.

⚠ AVISO!

Antes de utilizar novamente o aparelho, certifique-se de que a temperatura é superior a 0 °C.

O fabricante não poderá ser responsabilizado por quaisquer danos causados por baixas temperaturas.

12. VALORES DE CONSUMO

12.1 Comentário



O código QR na etiqueta de energia fornecida com o aparelho disponibiliza-lhe uma ligação da web para a informação relacionada com o desempenho do aparelho na base de dados da EU EPREL. Mantenha a etiqueta de energia para consulta juntamente com o manual do utilizador e todos os outros documentos disponibilizados com este aparelho. É também possível encontrar a mesma informação na EPREL utilizando o link <https://eprel.ec.europa.eu> e o nome do modelo e o número do produto que encontra na placa de características do aparelho.



Os valores e a duração do programa podem diferir dependendo de diferentes condições (por exemplo, a temperatura ambiente, temperatura e pressão da água, tamanho da carga e tipo de roupa, voltagem da alimentação) e também se alterar a definição padrão de um programa.

12.2 De acordo com o Regulamento (UE) 2019/2023 da Comissão e todas as novas normas associadas nos mercados cooperantes (*)

Eco 40-60 programa	kg	kWh	Litros	hh:mm	% 1)	°C	rpm ²⁾
Carga total	7	0.824	53.0	3:25	53.00	46	1151
Meia carga	3,5	0.222	44.0	2:40	53.00	25	1151
Um quarto de carga	2	0.134	36.0	2:40	55.00	23	1151

1) Humidade restante no fim da fase de centrifugação. Quanto maior for a velocidade de centrifugação, maior será o ruído e menor será a humidade restante.

2) Velocidade máxima de centrifugação.

12.3 Programas comuns



Estes valores são apenas indicativos.

Programa	kg	kWh	Litros	hh:mm	% 1)	°C	rpm ²⁾
Algod. ³⁾ 95 °C	7	2.50	90.0	4:10	53.00	85	1200
Algod. 60 °C	7	1.65	90.0	3:50	53.00	55	1200

Programa	kg	kWh	Litros	hh:mm	% 1)	°C	rpm ²⁾
Algod. ⁴⁾ 20 °C	7	0.30	90.0	2:50	53.00	20	1200
Sintéticos 40 °C	3	0.55	50.0	2:10	35.00	40	1200
Delicados ⁵⁾ 30 °C	2	0.35	50.0	1:00	35.00	30	1200
Lana/Lãs+Seda 30 °C	1,5	0.20	45.0	1:10	30.00	30	1200

(*) Regulamentos do Reino Unido relativos ao ecodesign de produtos relacionados com a energia e à informação energética; decreto ucraniano 834/2023; AS/NZS2040 e AS/NZS6400

As temperaturas e as cargas são definidas automaticamente e podem não ser visíveis para todos os modelos.

- 1) Humidade restante no fim da fase de centrifugação. Quanto maior for a velocidade de centrifugação, maior será o ruído e menor será a humidade restante.
- 2) Indicador de referência da velocidade de centrifugação.
- 3) Adequado para a lavagem de têxteis muito sujos.
- 4) Adequado para lavar tecidos de algodão, sintéticos e mistos ligeiramente sujos.
- 5) Também executa um ciclo rápido de lavagem para roupa ligeiramente suja.

Off (desligado) (W)	Stand-by (W)	Início programado (W)
0,50	0,50	4,00

O tempo para o modo de Off/Stand-by é de 15 minutos no máximo.

13. GUIA RÁPIDO

13.1 Utilização diária

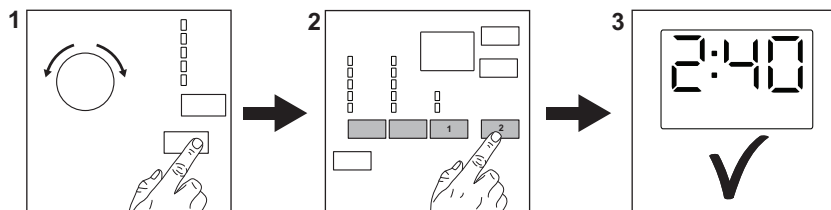

Ligue a ficha à tomada elétrica.

Abra a torneira da água.

Carregue a roupa.

Verta detergente e outros tratamentos no compartimento adequado do dispensador de detergente.

1. Prima o botão **On/Off** para ativar o aparelho. Rode o seletor de programas para selecionar o programa pretendido.
2. Defina as opções pretendidas (1) através dos botões táteis correspondentes. Para

iniciar o programa, toque no **Início/Pausa** botão (2).

3. O aparelho inicia o programa. No final do programa, retire a roupa.

Prima o botão **On/Off** para desativar o aparelho.

13.2 Manutenção e limpeza

Um programa de limpeza periódica ajuda a prolongar a vida do seu aparelho.

Após cada ciclo, mantenha a tampa entreadvertida para obter circulação de ar e secar a humidade no interior do aparelho: ao fazê-lo evitará mofo e odores.

Se o aparelho não for utilizado durante um período prolongado, feche a torneira da água e desligue o aparelho.

Descalcificação	Duas vezes por ano
Lavagem de manutenção	Uma vez por mês
Limpar o vedante da tampa	A cada dois meses
Limpar o tambor	A cada dois meses
Limpar o dispensador de detergente	A cada dois meses

Limpar o filtro da bomba de escoamento	Duas vezes por ano
--	--------------------

Limpar a mangueira de entrada e o filtro da válvula	Duas vezes por ano
---	--------------------

Mantenha as peças de plástico limpas, especialmente perto da área da gaveta do detergente, e remova o excesso de derrame.

Os parágrafos que se seguem explicam como deve limpar cada parte.

Remover objetos estranhos



Certifique-se de que os bolsos estão vazios e todos os elementos soltos estão amarrados antes de executar o seu ciclo.

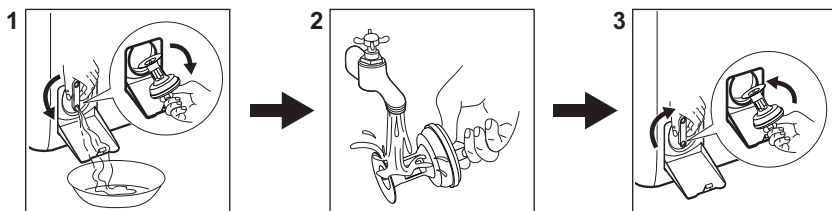

Retire quaisquer objetos estranhos (tais como: cliques metálicos, botões, moedas, etc.) que possa encontrar nos filtros e no tambor. Se necessário, contacte um Centro de Assistência Técnica Autorizado.

Limpar o filtro da bomba de escoamento
Limpe o filtro regularmente e, especialmente, se o código de alarme **E20** aparece no visor.



13.3 Programas

Programas	Carga	Descrição do produto
Eco 40-60 ¹⁾	7 kg	Algodão branco e de cor. Roupa com sujidade normal.
Algod.	7 kg	Tecidos de algodão brancos e coloridos. Ideal para sujidade normal e intensa.
Sintéticos	3 kg	Artigos de tecido sintético ou misto.
Delicados	2 kg	Tecidos delicados de acrílico, viscose e poliéster.

Programas	Carga	Descrição do produto
Lana/Lãs+Seda 	1,5 kg	Lã lavável na máquina, lã de lavar à mão e peças delicadas.
Fácil Plancha/Engomar	3 kg	Ciclo especial com perfil de enxaguamento e centrifugação para reduzir os vincos.
Edredón/Edredão	2 kg	Cobertores sintéticos ou preenchidos por penas e penugem, roupas almofadadas, edredões.
Centrif./Drenar	7 kg	Para centrifugar a roupa e escoar a água do tambor. Todos os tecidos, exceto lãs e tecidos delicados.
Aclarado/Enxag.	7 kg	Todos os tecidos, exceto lãs e tecidos muito delicados. Programa para enxaguamento e centrifugação.
Limp. Máquina	-	Ciclo de manutenção para limpeza do tambor.
Higienizar 	7 kg	Peças de algodão branco. Este programa com fase de vapor ajuda a eliminar germes e bactérias. CERTIFICADO: Peças de algodão branco. Este programa remove mais de 99,99% das bactérias e vírus*. Garante também uma redução adequada dos alérgenos. * Testado para Staphylococcus aureus, Enterococcus faecium, Candida albicans, Pseudomonas aeruginosa e MS2 Bacteriophage em testes externos realizados pela Swisstest Testmaterialien AG em 2021 (Relatório de teste n.º 202120117).
Jeans	3 kg	Vestuário de ganga, normalmente sujo.
Sport	2,5 kg	Roupas de desporto.
MaxWash 45'	7 kg	Tecidos mistos, ideal para algodão colorido e fibras sintéticas, bem como para roupa do dia a dia com nível de sujidade ligeiro. Este programa limpa a 30 °C em apenas 45 minutos.

1) De acordo com o Regulamento (UE) 2019/2023 da Comissão e todas as novas normas associadas nos mercados cooperantes: Regulamentos do Reino Unido relativos ao ecodesign de produtos relacionados com a energia e à informação energética, decreto ucraniano 834/2023, AS/NZS2040 e AS/NZS6400. Este programa a 40 °C pode limpar de forma normal e em conjunto roupa suja de algodão declarada lavável a 40 °C ou a 60 °C no mesmo ciclo. A temperatura não é indicada e visível, é definida automaticamente.





Para a temperatura alcançada na roupa, a duração do programa e outros dados, consulte o capítulo "Valores de consumo".

Os programas mais eficientes em termos de consumo de energia são geralmente aqueles que são executados a temperaturas mais baixas e com uma duração mais longa.

Carregar o aparelho com a capacidade máxima indicada para cada programa, ajuda a reduzir o consumo de energia e de água.

Detergentes adequados para programas de lavagem.

Programa	Detergente universal em pó ¹⁾	Detergente universal líquido	Detergente líquido para tecidos de cor	Lãs delicadas	Detergente especial
Eco 40-60	▲	▲	▲	--	--

Programa	Detergente universal em pó ¹⁾	Detergente universal líquido	Detergente líquido para tecidos de cor	Lãs delicadas	Detergente especial
Algod.	▲	▲	▲	--	--
Sintéticos	▲	▲	▲	--	--
Delicados	--	--	--	▲	▲
Lana/Lãs+Seda 	--	--	--	▲	▲
Fácil Plancha/ Engomar	▲	▲	▲	--	--
Edredón/Edredão	--	--	--	▲	▲
Higienizar 	▲	▲	--	--	▲
Jeans	--	--	▲	▲	▲
Sport	--	▲	▲	--	▲
MaxWash 45'	▲	▲	▲	--	--

1) A uma temperatura superior a 60 °C, recomenda-se a utilização de detergente em pó.

-- = Não recomendado ▲ = Recomendado

13.4 Tipo e quantidade de detergente.

- Utilize apenas detergentes e outros tratamentos especialmente concebidos para máquinas de lavar: Em primeiro lugar, siga estas regras genéricas:
 - detergentes em pó (também pastilhas e detergentes de dose única) para todos os tipos de tecidos, à exceção dos delicados. Prefira detergentes em pó que contenham lixívia para roupa branca e higienização de roupas,
 - detergentes líquidos (também detergentes de dose única), de preferência para programas de lavagem a baixa temperatura (máximo 60 °C) para todos os tipos de tecidos ou especiais apenas para lãs.
- Não misture tipos diferentes de detergentes.

- Utilize menos detergente se:
 - estiver a lavar uma carga pequena,
 - a roupa estiver pouco suja,
 - existem grandes quantidades de espuma durante a lavagem.
- Quando utilizar pastilhas ou cápsulas de detergente, coloque-as sempre no interior do tambor e não no dispensador de detergente e siga as recomendações do fabricante.

Detergente insuficiente pode provocar:

- resultados de lavagem não satisfatórios,
- a carga a lavar fica cinzenta,
- roupa gordurosa,
- bolor no aparelho.

Detergente em excesso pode provocar:

- formação de espuma de sabão,
- efeito reduzido da lavagem,
- enxaguamento inadequado,
- um maior impacto no ambiente.

14. CÓDIGOS DE ALARME E FALHAS POSSÍVEIS

O aparelho não inicia ou para durante o funcionamento. Começar por tentar encontrar uma solução para o problema (consultar as tabelas).

AVISO!

Desativar o aparelho antes de efetuar qualquer verificação.

Problema	Solução possível
E 10 O aparelho não enche corretamente com água.	<ul style="list-style-type: none">• Assegurar que a torneira da água está aberta.• Certifique-se de que a pressão do abastecimento de água não está demasiado baixa. Para obter estas informações, contacte os serviços locais de abastecimento de água.• Verificar se a torneira da água não está obstruída.• Assegurar que a mangueira de admissão não está torcida, nem tem danos ou vincos.• Verificar se a ligação da mangueira de admissão de água está correta.• Verificar se o filtro da mangueira de entrada e o filtro da válvula não estão entupidos.
E 20 O aparelho não escoa a água.	<ul style="list-style-type: none">• Verificar se o sifão do lava-loiça não está entupido.• Verificar se a mangueira de escoamento não está torcida nem dobrada.• Assegurar que o filtro da mangueira de admissão não está entupido. Se necessário, limpar o filtro.• Verificar se a ligação da mangueira de admissão de água está correta.• Definir o programa de escoamento se definir um programa sem fase de escoamento.• Definir o programa de escoamento se definir uma opção que termine com água no tambor.
E 9 1 Avaria interna. Não há comunicação entre os elementos eletrónicos do aparelho.	<ul style="list-style-type: none">• O programa não terminou corretamente ou o aparelho parou demasiado cedo. Desligar e voltar a ligar o aparelho.• Se o código de alarme aparecer outra vez, contactar um Centro de Assistência Técnica Autorizado.
E 10 A corrente elétrica está instável.	<ul style="list-style-type: none">• Aguardar até a corrente elétrica estabilizar.
E 10 O dispositivo anti-inundação está ligado.	<ul style="list-style-type: none">• Desligar o aparelho e fechar a torneira da água. Contactar um Centro de Assistência Técnica autorizado.
Se o problema persistir, contacte um Centro de Assistência Técnica Autorizado. Os dados necessários para o centro de assistência técnica encontram-se na placa de classificação da máquina	
Alguns códigos de alarme podem não ocorrer. Sujeito a alterações sem aviso prévio.	

15. PREOCUPAÇÕES AMBIENTAIS

Recicle os materiais que apresentem o símbolo . Coloque a embalagem nos contentores indicados para reciclagem. Ajude a proteger o ambiente e a saúde pública através da reciclagem dos aparelhos elétricos e eletrónicos. Não elimine aparelhos

marcados com o símbolo  com o lixo doméstico. Coloque o produto num ponto de recolha para reciclagem local ou contacte as suas autoridades municipais.

Le damos la bienvenida a AEG. Gracias por elegir nuestro aparato.



En nuestro esfuerzo por ser sostenibles, reducimos el papel y ofrecemos los manuales de usuario al completo en línea. Acceda a su manual de usuario completo en aeg.com/manuals



Obtener consejos, folletos, soluciones a problemas e información de asistencia y reparación en aeg.com/support



Compre accesorios, consumibles y repuestos originales para sus aparatos en aeg.com/shop

Salvo modificaciones.

CONTENIDO

1. INFORMACIÓN SOBRE SEGURIDAD.....	91
2. INSTRUCCIONES DE SEGURIDAD.....	93
3. DESCRIPCIÓN DEL PRODUCTO.....	96
4. INFORMACIÓN TÉCNICA.....	97
5. INSTALACIÓN.....	97
6. PANEL DE CONTROL.....	101
7. TABLA DE PROGRAMAS.....	102
8. OPCIONES.....	106
9. AJUSTES.....	107
10. USO DIARIO.....	109
11. LIMPIEZA Y MANTENIMIENTO.....	111
12. VALORES DE CONSUMO.....	115
13. GUÍA RÁPIDA	116
14. CÓDIGOS DE ALARMA Y POSIBLES FALLOS.....	120
15. ASPECTOS MEDIOAMBIENTALES.....	121

1. ⚠ INFORMACIÓN SOBRE SEGURIDAD



Antes de empezar la instalación y el uso de este aparato, lea atentamente las instrucciones suministradas. El fabricante no se hace responsable de lesiones o daños producidos como resultado de una instalación o un uso incorrectos. Conserve siempre estas instrucciones en lugar seguro y accesible para futuras consultas.

1.1 Seguridad de niños y personas vulnerables

- Este aparato puede ser utilizado por niños de 8 años en adelante y personas cuyas capacidades físicas, sensoriales

o mentales estén disminuidas o que carezcan de la experiencia y conocimientos suficientes para manejarlo, siempre que cuenten con las instrucciones o la supervisión sobre el uso del electrodoméstico de forma segura y comprendan los riesgos.

- Es necesario mantener alejados del aparato a los niños de entre 3 y 8 años, así como a las personas con minusvalías importantes y complejas, salvo que estén bajo supervisión continua.
- Es necesario mantener alejados del aparato a los niños de menos de 3 años salvo que estén bajo supervisión continua.
- Los niños deben ser supervisados para garantizar que no jueguen con el producto.
- Mantenga todo el material de embalaje fuera del alcance de los niños y deséchelo de forma adecuada.
- Mantenga los detergentes fuera del alcance de los niños.
- Mantenga a los niños y mascotas alejados del aparato cuando la puerta se encuentre abierta.
- Si este aparato tiene un bloqueo de seguridad para niños, debe activarlo.
- La limpieza y mantenimiento de usuario del producto no podrán ser realizados por niños sin supervisión.

1.2 Instrucciones generales de seguridad

- Este aparato está diseñado únicamente para lavar prendas a máquina a nivel doméstico.
- Este aparato está diseñado para uso doméstico en interiores.
- Este aparato se puede utilizar en oficinas, habitaciones de hotel, habitaciones de Bed&Breakfast, casas de campo y otros alojamientos similares donde dicho uso no exceda (en promedio) los niveles de uso doméstico.
- No cambie las especificaciones de este aparato.

- La carga máxima del aparato es 7 kg. No supere la carga máxima de cada programa (consulte el capítulo "Programas").
- La presión de trabajo del agua en el punto de entrada situado en la conexión de la toma debe oscilar entre 0,5 bar (0,05 MPa) y 10 bar (1,0 MPa).
- Vigile que ninguna alfombra, estera ni cualquier otra cobertura del suelo obstruya las aberturas de ventilación de la base.
- El aparato debe conectarse a la toma de agua utilizando los nuevos juegos de tubos suministrados, o cualquier otro juego nuevo suministrado por el servicio técnico autorizado.
- No deben reutilizarse los tubos antiguos.
- Si el cable de alimentación sufre algún daño, el fabricante, su servicio técnico autorizado o un profesional tendrán que cambiarlo para evitar riesgos.
- Antes de realizar tareas de mantenimiento, apague el aparato y desenchúfelo de la toma de corriente.
- No utilice agua pulverizada a alta presión ni vapor para limpiar el aparato.
- Limpie el aparato con un paño humedecido. Utilice solo detergentes neutros. No utilice productos abrasivos, estropajos duros, disolventes ni objetos de metal.

2. INSTRUCCIONES DE SEGURIDAD

2.1 Instalación



La instalación debe realizarse conforme a las normas vigentes.

- Retire todo el embalaje y los pasadores de transporte, incluido el rodamiento de goma con separador de plástico.
- Guarde los pasadores de transporte en lugar seguro. Si necesita desplazar el aparato en el futuro, debe recolocarlos para bloquear el tambor y evitar daños internos.
- Tenga cuidado al mover el aparato, porque es pesado. Utilice siempre guantes de protección y calzado cerrado.
- Siga las instrucciones de instalación suministradas con el aparato.
- No instale ni utilice un aparato dañado.
- No instale ni utilice el aparato si la temperatura puede ser inferior a 0°C o si está expuesto a la intemperie.
- El área del suelo donde se instala el aparato debe ser plana, estable, resistente al calor y limpia.
- Compruebe que el aire circula libremente entre el aparato y el suelo.
- Cuando el aparato esté colocado en su posición permanente, compruebe si está

correctamente nivelado con ayuda de un nivel de burbuja. De no estarlo, ajuste las patas hasta que lo esté.

- No instale el aparato directamente sobre el desagüe del suelo.
- No pulverice agua sobre el aparato ni lo someta a una humedad excesiva.
- No coloque el aparato donde la puerta no se pueda abrir completamente.
- No coloque ningún recipiente cerrado bajo el aparato para recoger el agua de posibles fugas. Póngase en contacto con el servicio técnico autorizado para asegurarse de los accesorios que puede utilizar.

2.2 Conexión eléctrica

ADVERTENCIA!

Riesgo de incendios y descargas eléctricas.

- ADVERTENCIA: Este aparato está diseñado para instalarse/conectarse a una conexión a tierra del edificio.
- Utilice siempre una toma con aislamiento de conexión a tierra correctamente instalada.
- Asegúrese de que los parámetros de la placa de características son compatibles con los valores eléctricos del suministro eléctrico.
- No utilice adaptadores múltiples ni cables prolongadores.
- Asegúrese de no dañar el enchufe ni en el cable de alimentación. Si es necesario cambiar el cable de alimentación del aparato, debe hacerlo nuestro centro de servicio técnico autorizado.
- Conecte el enchufe a la toma de corriente únicamente cuando haya terminado la instalación. Asegúrese de que haya acceso al enchufe después de la instalación.
- No toque el cable ni el enchufe de alimentación con las manos mojadas.
- No desconecte el aparato tirando del cable de alimentación. Tire siempre del enchufe.

2.3 Conexión de agua

- El agua de entrada no debe superar los 25 °C.

- No provoque daños en los tubos de agua.
- Antes de conectar a nuevas tuberías o tuberías que no se hayan usado durante mucho tiempo, o donde se hayan realizado trabajos o se hayan conectado dispositivos nuevos (contadores de agua, por ejemplo), deje correr el agua hasta que esté limpia.
- Asegúrese de que no haya fugas de agua visibles durante y después del primer uso del aparato.
- No utilices ninguna manguera de extensión si la manguera de entrada es demasiado corta. Ponte en contacto con el servicio técnico autorizado para sustituir la manguera de entrada.
- Al desembalar el aparato, es posible ver agua que cae de la manguera de desagüe. Esto se debe a la prueba con agua del aparato en la fábrica.
- Puede alargar la manguera de desagüe hasta un máximo de 400 cm. Póngase en contacto con el servicio técnico autorizado para el otro tubo de desagüe y la extensión.
- Asegúrese de que haya acceso al grifo después de la instalación.
- Cierre el grifo de agua después de cada uso del aparato.

2.4 Uso

ADVERTENCIA!

Podrían producirse lesiones, descargas eléctricas, incendios, quemaduras o daños en el aparato.

- Siga las instrucciones de seguridad del envase del detergente.
- No coloque productos inflamables o artículos mojados con productos inflamables dentro, cerca o sobre el aparato.
- No lave tejidos con mucha suciedad de aceite, grasa u otras sustancias grasientas. Las piezas de goma del aparato se pueden dañar. Lave previamente dichos tejidos a mano antes de meterlos en el aparato.
- No utilice perfumadores líquidos para ropa para no correr el riesgo de dañar las piezas de plástico y goma del aparato.

- Asegúrese de sacar todos los objetos metálicos de la colada.

2.5 Asistencia técnica

- Para reparar el aparato, póngase en contacto con el centro de servicio autorizado. Utilice solamente piezas de recambio originales.
- Tenga en cuenta que la autorreparación o la reparación no profesional puede tener consecuencias de seguridad y podría anular la garantía.
- Los siguientes repuestos están disponibles al menos durante 10 años después de que el modelo se haya retirado: motor y cepillos de motor, transmisión entre el motor y el tambor, bombas, amortiguadores y muelles, tambor de lavado, araña del tambor y rodamientos de bolas relacionados, calentadores y elementos de calefacción, incluidas las bombas de calor, tuberías y equipos relacionados, incluidas las mangueras, válvulas, filtros y aquastops, placas de circuitos impresos, pantallas electrónicas, interruptores de presión, termostatos y sensores, software y firmware, incluido el software de restablecimiento, puerta, bisagra de la puerta y sellos, otros sellos, conjunto de bloqueo de la puerta, periféricos de plástico como los dosificadores de detergente. La duración puede ser mayor en su país. Visite nuestro sitio web para obtener más información.

- Tenga en cuenta que algunas de estas piezas de recambio solo están disponibles para los reparadores profesionales, y que no todas las piezas de recambio son relevantes para todos los modelos.
- En relación con la(s) lámpara(s) contenidas en este producto y las lámparas de repuesto a la venta por separado: Estas lámparas están previstas para soportar condiciones físicas extremadas en aparatos de uso doméstico, como temperatura, vibración o humedad, o para ofrecer información sobre el estado operativo del aparato. No están previstas para su uso en otras aplicaciones y no son aptas para alumbrado en viviendas.

2.6 Eliminación

ADVERTENCIA!

Existe riesgo de lesiones o asfixia.

- Desconecte el aparato de la red eléctrica y del suministro de agua.
- Corte el cable eléctrico cerca del aparato y deséchelo.
- Retire el pestillo de la puerta para evitar que los niños o las mascotas queden atrapados en el tambor.
- Deseche el aparato de acuerdo con los requisitos de la normativa local con respecto residuos de aparatos eléctricos y electrónicos (WEEE/RAEE).

3. DESCRIPCIÓN DEL PRODUCTO

3.1 Descripción general del producto

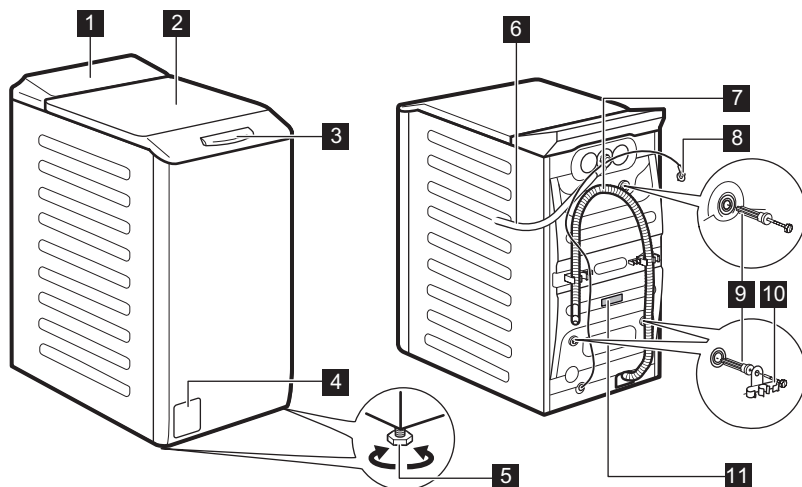

- 1** Panel de control
- 2** Tapa
- 3** Asa de la tapa
- 4** Filtro de la bomba de desagüe
- 5** Patas para la nivelación del aparato
- 6** Tubo de entrada

- 7** Manguera de desagüe
- 8** Cable de alimentación
- 9** Pasadores de transporte
- 10** Soporte de la manguera
- 11** Placa de características

Información para el registro del producto.

La **placa de características** informa sobre el nombre del modelo (**A**), el número del producto (**B**), las clasificaciones eléctricas (**C**) y el número de serie (**D**).

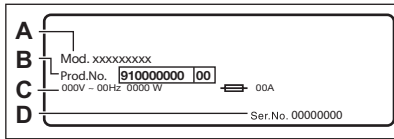

La **etiqueta de información** informa sobre el nombre del modelo (**A**), el número del producto (**B**) y el número de serie (**C**).

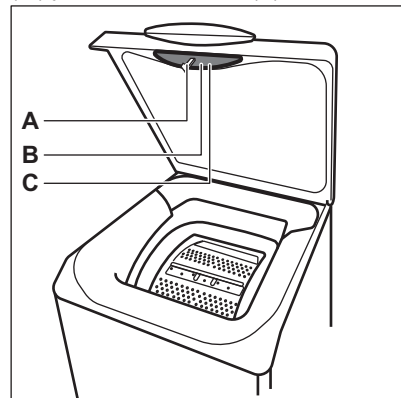

4. INFORMACIÓN TÉCNICA

Dimensiones	Ancho / alto / fondo total	39,7 cm /90,3 cm /59,9 cm
Conexión eléctrica	Voltaje	230 V
	Energía general	2100 W
	Fusible	10 A
	Frecuencia	50 Hz
Nivel de protección contra la entrada de partículas sólidas y humedad asegurada por la tapa protectora, excepto cuando el equipo de baja tensión no tiene protección contra la humedad		IPX4
Presión del suministro de agua	Mínimo	0,5 bar (0,05 MPa)
	Máximo	10 bar (1,0 MPa)
Suministro de agua ¹⁾		Agua fría
Carga máxima	Algodón	7 kg

¹⁾ Conecta la manguera de entrada de agua a un grifo con rosca de 3/4" .

5. INSTALACIÓN

ADVERTENCIA!

Consulte los capítulos sobre seguridad.

5.1 Desembalaje y colocación

1.

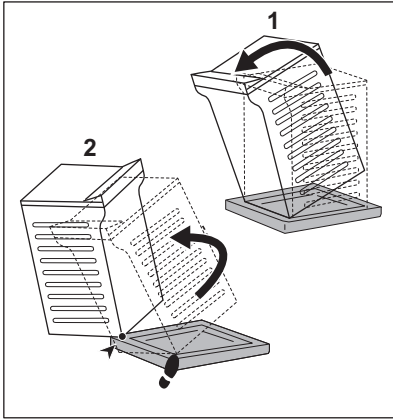

2.

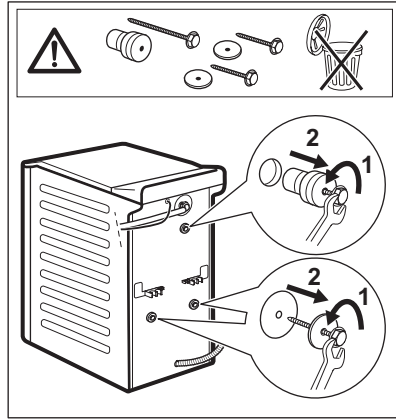

3.

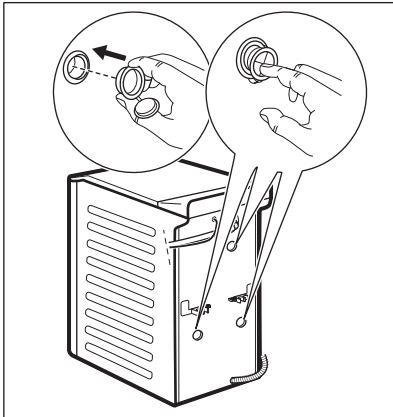

4.

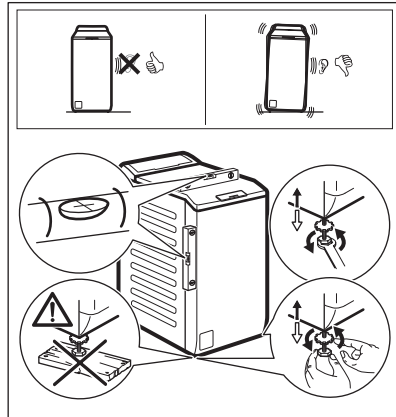

⚠ ADVERTENCIA!

Ajuste correctamente el aparato para evitar vibraciones, ruidos y el movimiento del aparato cuando esté funcionando. No coloque cartón, madera o materiales equivalentes debajo de las patas del aparato para que quede horizontal. Asegúrese de que las alfombras no impidan la circulación del aire por debajo del aparato. Asegúrese de que el aparato no toque la pared ni otras unidades.



Se recomienda guardar el embalaje y los pasadores de transporte para transportar el aparato en cualquier momento.

Diagrama de instalación para un instalador cualificado.

5.2 Tubo de entrada

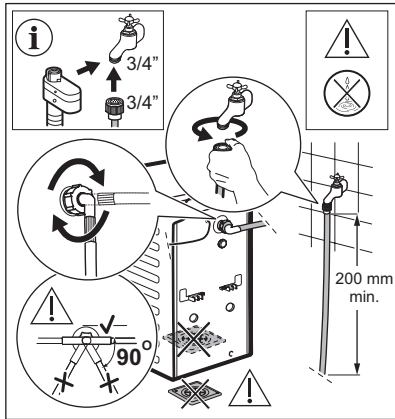

Los accesorios suministrados con el aparato pueden variar según el modelo.



Asegúrese de que los tubos no estén dañados y no haya fugas de los acoplamientos. No utilices ninguna manguera de extensión si la manguera de entrada es demasiado corta. Póngase en contacto con el servicio técnico para obtener información sobre cómo cambiar la manguera de entrada.



ADVERTENCIA!

Para reducir la fuerza lateral, mantenga una sección recta mínima de 200 mm de manguera por debajo de la conexión del grifo.

Algunos modelos pueden contener una manguera de entrada con un dispositivo de bloqueo de agua. Evita las fugas de agua en la manguera debido a su envejecimiento natural.

El sector de la ventana muestra este fallo. Si esto ocurre, cierre el grifo y póngase en contacto con un centro de servicio autorizado para informarse de cómo sustituir la manguera.

Piezas de repuesto sujetas a cambios sin previo aviso. Compre accesorios en proveedores autorizados.

5.3 Desagüe

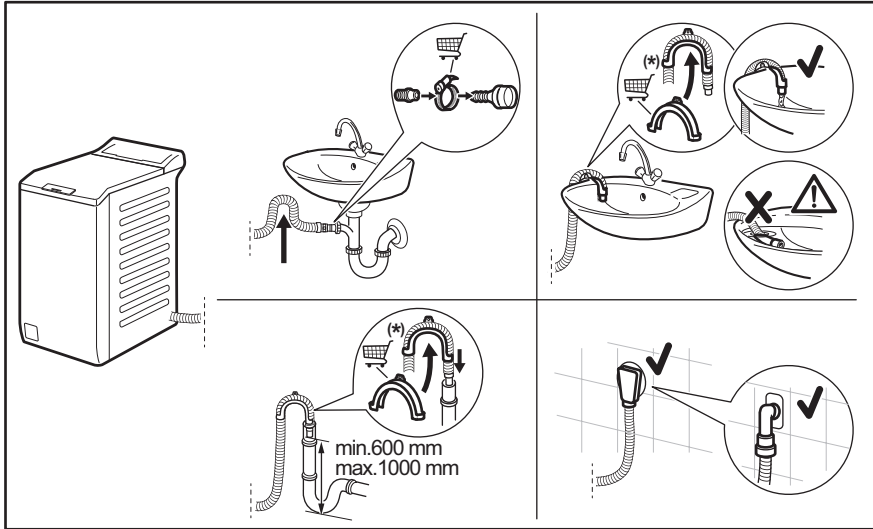

Sujeto a cambios sin previo aviso.

El tubo de descarga debe permanecer a una altura mínima de 600 mm y máxima de 1000 mm. Puede alargar la manguera de desagüe hasta un máximo de 4000 mm. Póngase en contacto con el servicio técnico autorizado para el otro tubo de desagüe y la extensión.

5.4 Conexión eléctrica

Conecte el enchufe principal a la toma de corriente principal cuando haya terminado la instalación.

La placa de características y el capítulo 'Datos técnicos' indican los valores eléctricos necesarios. Asegúrese de que son compatibles con la fuente de alimentación de la red.

Asegúrese de que la instalación eléctrica de su hogar puede soportar la carga máxima necesaria, teniendo también en cuenta los demás aparatos que puedan estar utilizándose.

Conecte el aparato a una toma de corriente con toma de tierra.

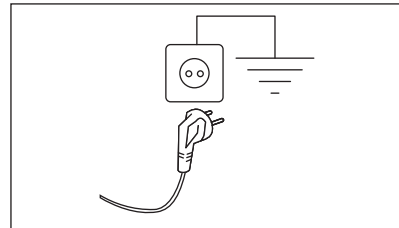

El cable de suministro eléctrico debe quedar en una posición fácilmente accesible una vez instalada la máquina

Para cualquier trabajo eléctrico necesario para la instalación de este aparato, póngase en contacto con nuestro Centro de servicio técnico autorizado.

El fabricante se exime de toda responsabilidad por los daños o las lesiones

que puedan producirse si no se respetan las precauciones de seguridad anteriores.

6. PANEL DE CONTROL

6.1 Descripción del panel de control

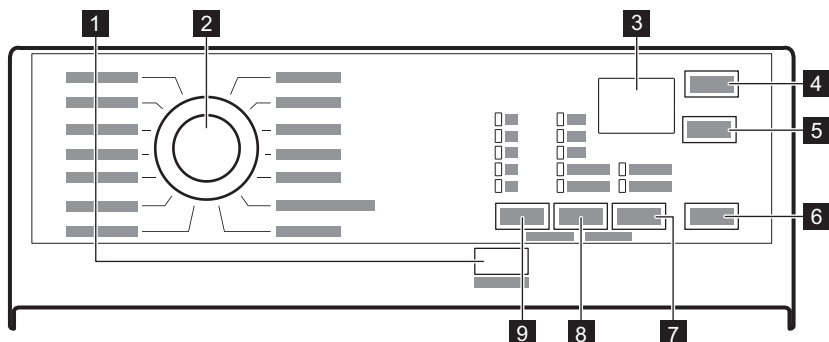



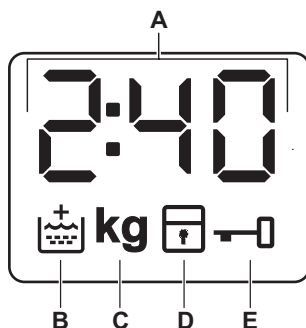

- 1 Botón táctil On/Off
- 2 Selector de programas
- 3 Pantalla
- 4 Botón táctil Inicio Diferido
- 5 Botón táctil Extra Rápido
- 6 Botón táctil Inicio/Pausa
- 7 Botón táctil Opc.
 - Manchas opción
 - Pre-Lav. opción
- 8 Botón táctil de reducción Centrif.
- 9 Botón táctil Temp.°C

6.2 Pantalla



- A. El indicador digital puede mostrar:
- Duración del programa (p. ej.,).
 - Tiempo de retardo (p. ej.,).
 - Fin de ciclo ().
 - Código de advertencia (por ejemplo,).
 - Indicación de las horas totales de funcionamiento del aparato. Consulte la sección "Contador de horas de funcionamiento" en el párrafo "Ajustes" para más información.



- B.  Indicador de aclarado adicional. Se ilumina cuando se selecciona esta opción.
- C.  El indicador parpadea durante las detecciones de la carga de la colada.

- D.  Indicador de bloqueo de seguridad para niños.
- E.  Indicador de puerta bloqueada.

7. TABLA DE PROGRAMAS

Programas de lavado



Programa	Descripción del programa
Eco 40-60	Algodón blanco y algodón de colores que no destiñen. Prendas con suciedad normal. El consumo de energía disminuye y aumenta la duración del programa de lavado, lo que garantiza buenos resultados de lavado.
Algod.	Tejidos de algodón blancos y de color. Ideal para suciedad normales e intensa.
Sintéticos	Prendas sintéticas o de tejido mixto.
Delicados	Tejidos delicados como acrílicos, viscosa y mixtos que requieren un lavado más suave. Suciedad normal.
 Lana/Lãs+Seda	Lana lavable a máquina, lana lavable a mano y otros tejidos con el símbolo «lavado a mano». 1)
Fácil Plancha/Engomar	Prendas sintéticas que requieren un lavado suave. Prendas con suciedad normal y ligera. 2)
Edredón/Edredão	Programa especial para edredones, colchas y mantas sintéticas o con relleno de plumas, entre otros. Utilice detergente líquido para prendas delicadas, por ejemplo para lana.
Centrif./Drenar	Para centrifugar la colada y drenar el agua del tambor. Todos los tejidos, excepto lana y tejidos delicados.
Aclarado/Enxag.	Todos los tejidos, excepto lana y tejidos muy delicados. Programa para aclarar y centrifugar la colada. La velocidad de centrifugado por defecto es la usada en programas de algodón. Reduce la velocidad de centrifugado de acuerdo con el tipo de colada. Si es necesario, ajuste la opción Extra Aclarado/Enxag. para añadir aclarados. Con una velocidad de centrifugado baja, el aparato realiza aclarados delicados y un breve centrifugado.
Limp. Máquina	Ciclo de mantenimiento con agua caliente para limpiar y refrescar el tambor y eliminar residuos que pudiesen producir olores. Para obtener los mejores resultados, utiliza este ciclo una vez al mes. Antes de realizar este ciclo, retira todas las prendas del tambor. Vierte una taza de lejía o de limpiador para lavadoras en el compartimento de la fase de lavado. NO utilice ambos juntos. <i>Después de limpiar el tambor, inicie un ciclo de aclarado con el tambor vacío y sin detergente para eliminar cualquier resto de lejía.</i>

Programa	Descripción del programa
Higienizar 	Prendas de algodón blanco. Este programa con fase de vapor ayuda a eliminar gérmenes y bacterias. CERTIFICADO: Prendas de algodón blanco. Este programa elimina más del 99,99 % de bacterias y virus*. También asegura una correcta reducción de alérgenos. *Probado para Staphylococcus aureus, Enterococcus faecium, Candida albicans, Pseudomonas aeruginosa y bacteriófago MS2 en una prueba externa realizada por Swisstest Testmaterialien AG en 2021 (Informe de prueba n.º 202120117).
Jeans	Prendas de tela vaquera y jerséis. Suciedad normal. Este programa realiza una fase de aclarado suave, diseñada para la tela vaquera, que reduce la decoloración y evita los restos de detergente en polvo de las fibras. <div style="border: 1px solid black; padding: 5px; margin-top: 10px;">  <p>No utilice suavizante y asegúrese de que no haya restos de suavizante en el dosificador de detergente.</p> </div>
Sport	Ropa deportiva de tejidos mixtos como poliéster, mezcla de poliéster y elastano, poliámidada. Ciclo para prendas deportivas de exterior con suciedad normal.
MaxWash 45'	Para tejidos mixtos, ideal para algodón y sintéticos de colores y uso diario con nivel de suciedad ligero. Este programa limpiará a 30 ° C en solo 45 minutos.

1) Durante este ciclo, el tambor gira lentamente para asegurar un lavado suave, pero esto es normal en este programa. Tal vez parezca que el tambor no gira o que no lo hace apropiadamente, pero esto es normal para este programa.

2) Para reducir las arrugas, este ciclo regula la temperatura del agua y realiza un lavado y centrifugado suaves. El aparato añade algunos aclarados.

Temperatura del programa, carga máxima y velocidad de centrifugado máxima

Programa	Temperatura por defecto Rango de temperatura	Velocidad de centrifugado de referencia Rango de velocidades de centrifugado	Carga máxima
Eco 40-60	.1)	1200 rpm 1200 rpm - 800 rpm	7 kg
Algod.	40 °C 95 °C - 20 °C	1200 rpm 1200 rpm - 800 rpm	7 kg
Sintéticos	30 °C 60 °C - 20 °C	1200 rpm 1200 rpm - 800 rpm	3 kg
Delicados	30 °C 40 °C - 20 °C	1200 rpm 1200 rpm - 800 rpm	2 kg
Lana/Lás+Seda  	40 °C 40 °C - 20 °C	1200 rpm 1200 rpm - 800 rpm	1,5 kg
Fácil Plancha/Engomar	40 °C 60 °C - 20 °C	800 rpm 800 rpm - 800 rpm	3 kg
Edredón/Edredão	40 °C 60 °C - 20 °C	800 rpm 800 rpm - 800 rpm	2 kg
Centrif./Drenar ²⁾	-	1200 rpm 1200 rpm - 800 rpm	7 kg

Programa	Temperatura por defecto Rango de temperatura	Velocidad de centrifugado de referencia Rango de velocidades de centrifugado	Carga máxima
Aclarado/Enxag.	-	1200 rpm 1200 rpm - 800 rpm	7 kg
Limp. Máquina	60 °C	1200 rpm 1200 rpm - 800 rpm	-
Higienizar 	60 °C	1200 rpm 1200 rpm - 800 rpm	7 kg
Jeans	40 °C 60 °C - 20 °C	1200 rpm 1200 rpm - 800 rpm	3 kg
Sport	30 °C 40 °C - 20 °C	1200 rpm 1200 rpm - 800 rpm	2,5 kg
MaxWash 45'	30 °C 30 °C - 20 °C	1200 rpm 1200 rpm - 800 rpm	7 kg

1) De acuerdo con el Reglamento (UE) 2019/2023 de la Comisión y las nuevas normas relacionadas con él en mercados colaboradores: Reglamentos de diseño ecológico del Reino Unido para productos relacionados con la información energética, el decreto ucraniano 834/2023 y las normas AS/NZS2040 y AS/NZS6400. Este programa a 40 °C puede limpiar prendas de algodón con suciedad normal declaradas como lavables a 40 °C o 60 °C, juntas en el mismo ciclo. La temperatura no está indicada y tampoco es visible, se ajusta automáticamente.













La temperatura alcanzada en la colada, la duración del programa y otros datos se encuentran en el capítulo "Valores de consumo".

Los programas más eficientes en términos de consumo de energía son generalmente aquellos que funcionan a temperaturas más bajas y con mayor duración.

2) Ajusta la velocidad de centrifugado. Asegúrese de que sea adecuada para el tipo de tejido que va a lavar. Si selecciona la opción Sin centrifugado, solo está disponible la fase de desagüe.

Compatibilidad de opciones de programas



Programa	OPCIONES Centrif.	Sin centrifugado 	Agua en cuba 	Manchas 1)	Pre-Lav.		Extra Rápido 2)	Inicio Diferido
Eco 40-60	■		■					■
Algod.	■	■	■	■	■	■	■	■
Sintéticos	■	■	■	■	■	■	■	■
Delicados	■	■	■			■	■	■

Programa	OPCIONES Centrif.	Sin centrifugado 	Agua en cuba 	Manchas 1)	Pre-Lav.		Extra Rápido 2)	Inicio Diferido
Lana/Läs+Seda  	■	■	■					■
Fácil Plancha/Engomar		■	■	■	■	■	■	■
Edredón/Edredão								■
Centrif./Drenar	■	■						■
Aclarado/Enxag.	■		■			■		■
Limp. Máquina	■	■						■
Higienizar  	■		■	■	■	■		■
Jeans	■	■	■	■	■	■	■	■
Sport	■	■	■		■	■		■
MaxWash 45'	■		■			■		■

1) Esta opción no está disponible con temperatura inferior a 40 °C.

2) Si seleccionas la duración más breve, te recomendamos disminuir el volumen de la carga. Es posible cargar el aparato al máximo, pero los resultados de lavado podrían ser menos satisfactorios.

Detergentes adecuados para los programas de lavado

Programa	Polvo universal ¹⁾	Líquido universal	Líquido para ropa de color	Lanas delicadas	Especial
Eco 40-60	▲	▲	▲	--	--
Algod.	▲	▲	▲	--	--
Sintéticos	▲	▲	▲	--	--
Delicados	--	--	--	▲	▲
Lana/Läs+Seda  	--	--	--	▲	▲
Fácil Plancha/ Engomar	▲	▲	▲	--	--

Programa	Polvo univ- ersal ¹⁾	Líquido uni- versal	Líquido para ropa de color	Lanas deli- cadas	Especial
Edredón/Edredão	--	--	--	▲	▲
Higienizar 	▲	▲	--	--	▲
Jeans	--	--	▲	▲	▲
Sport	--	▲	▲	--	▲
MaxWash 45'	▲	▲	▲	--	--

1) A una temperatura superior a 60 °C se recomienda el uso de detergente en polvo.

-- = No recomendado ▲ = Recomendado

8. OPCIONES

8.1 On/Off

Pulse la tecla durante unos segundos para encender o apagar el aparato. Se emiten dos tonos diferentes cuando se enciende o apaga el aparato.

Como la función de espera apaga automáticamente el aparato para reducir el consumo de energía en algunos casos, es posible que deba encender de nuevo el aparato.

Para obtener más información, consulte el apartado de espera en el capítulo Uso diario.

8.2 Introducción



Las opciones/funciones no se pueden seleccionar en todos los programas de lavado. Consulte la compatibilidad entre opciones/funciones y programas de lavado en el capítulo "Tabla de programas". Una opción/función puede excluir otra; en este caso, el aparato no permite ajustar las opciones/funciones incompatibles juntas.

Asegúrese de que la pantalla y las teclas táctiles están siempre limpias y secas.

8.3 Temp.°C

Cuando seleccione un programa de lavado, el aparato propondrá automáticamente una temperatura por defecto. Se enciende el indicador 20 °C = agua fría a la temperatura ajustada (el aparato no calienta el agua).

Ajuste esta opción para cambiar la temperatura predeterminada.

8.4 Centrif.

Cuando se ajusta un programa, el aparato ajusta automáticamente la velocidad de centrifugado por defecto.

Toque este botón repetidamente para:

Reducir la velocidad de centrifugado

Active la opción: Agua en cuba

- Ajuste esta opción para evitar arrugas en los tejidos.
- Se enciende el indicador correspondiente.
- Hay agua en el tambor cuando se completa el programa.
- La puerta permanece bloqueada y el tambor gira regularmente para reducir las arrugas.
- Debe vaciar el agua para desbloquear la tapa.
- Si toca el botón, Inicio/Pausa el aparato realiza la fase de centrifugado y desagua a continuación.



El aparato vacía el agua automáticamente después de unas 18 horas.

Active la opción: Sin centrifugado 

- Ajuste esta opción para desactivar todas las fases de centrifugado. Solo está disponible la fase de desagüe.
- Se enciende el indicador correspondiente.
- Ajuste esta opción para tejidos muy delicados.
- La fase de aclarado utiliza más agua para algunos programas de lavado.



La velocidad de centrifugado se puede reducir.

8.5 Opc.

Pulse repetidamente esta tecla para activar una de las opciones disponibles.

- **Manchas**
 Seleccione esta opción para añadir una fase antimanchas a un programa a fin de tratar ropa muy sucia o con manchas con un quitamanchas.
 Vierta el quitamanchas en el compartimento . El quitamanchas se añade a la fase correspondiente del programa de lavado.



Esta opción puede aumentar la duración del programa. Esta opción no está disponible con temperaturas inferiores a 40 °C.

- **Pre-Lav.**
 Use esta opción para añadir una fase de prelavado a 30 °C antes de la de lavado.

Se recomienda usar esta opción para ropa muy sucia, especialmente si contiene arena, polvo, barro y otras partículas sólidas.



Esta opción puede aumentar la duración del programa.

Se enciende el indicador correspondiente.

8.6 Extra Rápido

Esta opción puede ser aconsejable para acortar el programa de lavado. Utilice esta opción para prendas con suciedad normal o poco sucias o para airear prendas. Toque este botón **una vez** para reducir la duración. En caso de una carga más pequeña, toque este botón **dos veces** para ajustar un programa rápido adicional. El indicador de la opción y el indicador del valor ajustado están encendidos. Esta opción no está disponible con todos los programas. Para obtener más información, consulte el capítulo «Tabla de programas».

8.7 Inicio Diferido

Con esta opción puede retrasar el inicio de un programa a una hora más adecuada.

Pulse la tecla repetidamente para ajustar el inicio diferido que desee. El tiempo aumenta a intervalos de 30 minutos hasta 90' y desde 2 horas hasta 20 h.

Se iluminan el indicador de la opción y el del valor ajustado. Después de tocar el botón Inicio/Pausa, el aparato inicia la cuenta atrás.

8.8 Inicio/Pausa

Toque la tecla Inicio/Pausa para empezar, realizar una pausa en el aparato o interrumpir un programa en curso.

9. AJUSTES

9.1 Señales acústicas

Para desactivar las señales acústicas cuando ha terminado el programa, toque las teclas Inicio diferido y Extrarrápido al mismo tiempo durante 3 segundos.



Las señales acústicas, seguirán activándose en caso de que el aparato presente una avería.

9.2 Bloqueo Seguridad

Con esta opción puede evitar que los niños jueguen con el panel de control.

- Para **activar/desactivar** esta opción, toque las teclas Centrif. y Opc. al mismo tiempo hasta que el indicador  se ilumine/apague en la pantalla.

Puede activar esta opción:

- Después de tocar la tecla Inicio/Pausa: todas las teclas y el selector de programas están desactivados (excepto la tecla On/Off).
- Antes de tocar la tecla Inicio/Pausa: el aparato no se puede iniciar.

El aparato memoriza la selección de esta opción después de apagarlo.

9.3 Aclarado extra permanente

Con esta opción puede tener de forma permanente un aclarado extra cuando ajuste un nuevo programa.

- Para **activar/desactivar** esta opción, pulse las teclas Temp. °C y Centrif. al mismo tiempo hasta que el indicador correspondiente  se ilumine/apague en la pantalla.

9.4 Contador de horas de funcionamiento

Es posible visualizar el tiempo total de funcionamiento del aparato en horas, empezando desde el primer encendido. Este valor contará el tiempo de funcionamiento de los ciclos (no incluye pausas, tiempo de inicio retardado). Para visualizar este valor, proceda del modo siguiente:

1. Encienda el aparato pulsando la tecla On/Off.
2. Gire el selector de programas hasta el programa Eco 40-60 (1.ª posición en el sentido de las agujas del reloj).
3. Pulse y mantenga pulsados los botones Inicio diferido y Extrarrápido durante unos

segundos (en un plazo de 10 segundos tras el encendido. Después de estos 10 segundos, la combinación de teclas activa y desactiva las señales acústicas).

4. Después de 3 segundos, el total de horas de funcionamiento del aparato aparece en la pantalla: por ejemplo, 1276 horas, la pantalla muestra el texto Hr durante 2 segundos, 12 (miles y cientos) durante 2 segundos y 76 (decenas y unidades).



Si el procedimiento no funciona (debido al tiempo de espera, a una posición incorrecta del selector de programas o a una combinación incorrecta de teclas), apague el aparato y repita la secuencia desde el principio.

9.5 Reinicio de fábrica

Esta función permite restaurar las opciones predeterminadas de fábrica. Para **activar** esta opción, siga los pasos a continuación:

1. Encienda el aparato pulsando la tecla On/Off.
2. Gire el selector de programas hasta el programa Sintéticos (3.ª posición en el sentido de las agujas del reloj).
3. Pulse y mantenga pulsados los botones Inicio diferido y Extrarrápido durante unos segundos (en un plazo de 10 segundos tras el encendido; después de estos 10 segundos, la combinación de teclas activa y desactiva las señales acústicas).
4. La pantalla mostrará — — durante unos 5 segundos.



Si el procedimiento no funciona (debido al tiempo de espera, a una posición incorrecta del selector de programas o a una combinación incorrecta de teclas), apague el aparato y repita la secuencia desde el principio.

10. USO DIARIO

ADVERTENCIA!

Consulte los capítulos sobre seguridad.

10.1 Activación del aparato

1. Enchufe el aparato a la toma de corriente.
2. Abra el grifo.
3. Pulse el botón On/Off para encender el aparato.

10.2 Carga de la colada

1. Abra la tapa del aparato.
2. Pulse el botón **A**.

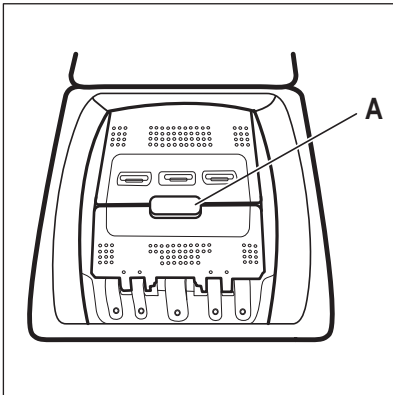

El tambor se abre automáticamente.

3. Coloca la colada en el tambor, una prenda cada vez.
4. Sacuda las prendas antes de colocarlas en el aparato.
5. Cierra el tambor y la tapa.

PRECAUCIÓN!

- Asegúrate de no poner demasiadas prendas en el tambor.
- Asegúrate de que no queda ropa pillada en la goma y de que el tambor se cierra correctamente.
- El lavado de manchas muy aceitosas, grasientas o el uso de fragancias perfumadas podría dañar las piezas de goma del aparato.

10.3 Compartimentos de detergente. Uso de detergente y aditivos

1. Dosifique los detergentes especificados y el suavizante.
2. Ponga el detergente y el suavizante en los compartimentos adecuados.



Siga siempre las instrucciones que encontrará en el envase de los productos de detergente, aunque se recomienda no superar el nivel máximo indicado. Esta cantidad garantizará no obstante los mejores resultados de lavado.

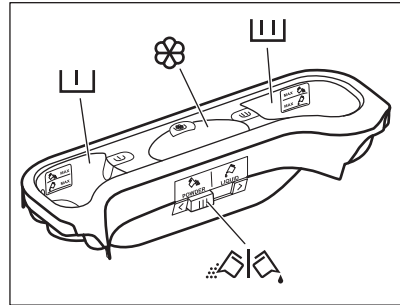

Compartimento de detergente para la fase de prelavado.

Las marcas MAX son los niveles máximos de la cantidad de detergente (líquido o en polvo).

Cuando ajuste un programa para manchas, añada detergente (en polvo o líquido).

Compartimento de detergente para la fase de lavado.

Las marcas MAX son los niveles máximos de la cantidad de detergente (líquido o en polvo).

Compartimento para aditivos líquidos (suavizante, almidón).

La marca **M** es el nivel máximo para la cantidad de aditivos líquidos.



Tapa abatible para detergente líquido o en polvo.

10.4 Detergente líquido o en polvo

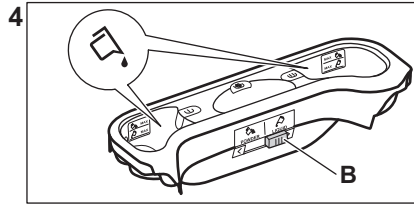
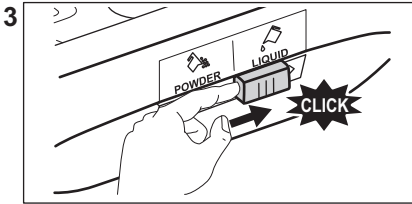
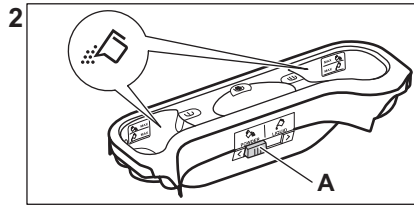
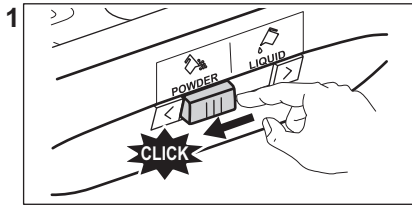

- Posición **A** para detergente en polvo (ajuste de fábrica).
- Posición **B** para detergente líquido.



Cuando utilice detergente líquido:

- No utilice detergentes líquidos gelatinosos ni gruesos.
- No ponga más líquido del nivel máximo.
- No ajuste la función de Inicio retardado.

10.5 Ajuste de un programa

1. Gire el selector de programas para ajustar el programa:
 - El indicador de Inicio/Pausa parpadea.
 - En la pantalla se muestra la duración del programa.
2. Si fuera necesario, cambie la temperatura, la velocidad de centrifugado y la duración del ciclo o añada funciones disponibles. Cuando se activa una opción, se enciende el indicador de la opción ajustada.



En caso de que una selección **no sea posible**, no se enciende ningún indicador y se emite una señal acústica.

10.6 Información adicional sobre el uso diario

Detección de carga ProSense

El ProSense Technology comienza a estimar el peso de la carga para calcular la duración real del programa. El aparato ajusta automáticamente la duración del programa según la carga para conseguir resultados de lavado perfectos en el menor tiempo posible. La ProSense Technology no está disponible en programas con ciclos cortos.

Inicio de un programa

Pulse el botón Inicio/Pausa para iniciar el programa. El indicador relacionado deja de parpadear y permanece encendido. El programa se inicia y la tapa se bloquea.

Inicio de un programa con inicio diferido

2. Pulse el botón Inicio/Pausa. La tapa del aparato se bloquea y empieza la cuenta atrás del inicio diferido. El programa de lavado se pondrá en marcha de forma automática cuando termine la cuenta atrás.

Interrupción de un programa y cambio de opciones.

1. Cuando el programa está en marcha, puede cambiar solo algunas opciones. Pulse el botón Inicio/Pausa.
2. Cambio de las opciones.
3. Pulse de nuevo Inicio/Pausa. El programa de lavado continúa.

Cancelación de un programa en curso

2. Ahora puedes ajustar un nuevo programa de lavado. Pulse de nuevo para encender el aparato.

Apertura de la puerta - añadir ropa

Mientras está en marcha un programa o el inicio retardado, la tapa del aparato estará bloqueada.

1. Pulse el botón Inicio/Pausa
2. Abra la tapa del aparato. Si es necesario, añada o retire las prendas.
3. Cierre la tapa y toque de nuevo el botón Inicio/Pausa. Continuará el programa o el inicio retardado.

Fin del programa

1. El aparato se detiene automáticamente. Los avisos acústicos funcionan (si están activos).
2. El indicador del botón Inicio/Pausa se apaga.
3. Pulse el botón On/Off para desactivar el aparato. Deje la puerta y el depósito de

detergente ligeramente entreabiertos para evitar la formación de moho y olores desagradables.

Desagüe del agua tras el final del ciclo

Si ha seleccionado un programa u opción que no vacía el agua del último aclarado, debe acordarse de vaciar el agua para abrir la tapa.

1. Pulse el botón Inicio/Pausa.
 - Si ha ajustado , el aparato desagüa y centrifuga.
2. Pulse el botón Centrif. para reducir la velocidad de centrifugado propuesta por el aparato
3. Pulse el botón On/Off para desactivar el aparato.

Función de espera

La función de espera apaga automáticamente el aparato para reducir el consumo de energía cuando.

11. LIMPIEZA Y MANTENIMIENTO

ADVERTENCIA!

Consulte los capítulos sobre seguridad.

11.1 Programa de limpieza periódica

La limpieza periódica ayuda a prolongar la vida útil de su aparato.

Después de cada ciclo, deje la tapa y la puerta del tambor ligeramente entreabiertos para que circule el aire y seque la humedad dentro del aparato.

Si el aparato no se utiliza durante mucho tiempo, cierre el grifo de agua y desenchufe el aparato.

Programa indicativo de limpieza periódica:

Descalcificación	Dos veces al año
Lavado de mantenimiento	Una vez al mes

Limpieza de la junta de la tapa	Cada dos meses
Limpieza del tambor	Cada dos meses
Limpieza del dosificador de detergente	Cada dos meses
Limpieza del filtro de la bomba de desagüe	Dos veces al año
Limpieza del tubo de entrada y el filtro de la válvula	Dos veces al año

11.2 Eliminación de objetos extraños



Asegúrese de que los bolsillos estén vacíos y que todos los elementos sueltos estén atados antes de ejecutar su ciclo.

Retire cualquier objeto extraño (como clips metálicos, botones, monedas, etc.) que

pueda encontrar en los filtros y el tambor. Consulte los párrafos «Limpieza del tambor», «Limpieza de la bomba de desagüe» y «Limpieza del filtro del tubo de entrada y el filtro de la válvula». Tenga cuidado con las cortinas. Retire los ganchos y coloque las cortinas en una bolsa de lavado o funda de almohada. Si es necesario, ponte en contacto con el Centro de servicio autorizado.

11.3 Limpieza del exterior

Limpie el aparato solo con agua templada y jabón suave. Seque completamente todas las superficies. No utilice un estropajo o cualquier otro material que pueda rayar.

PRECAUCIÓN!

No utilice alcohol, disolventes ni otros productos químicos.

PRECAUCIÓN!

No limpie las superficies metálicas con detergentes a base de cloro.

11.4 Descalcificación



Si la dureza del agua de su zona es alta o moderada, se recomienda utilizar un descalcificador de agua para lavadoras.

Examine periódicamente el tambor para comprobar si hay cal.

Los detergentes normales ya contienen descalcificadores de agua, pero se recomienda ejecutar un ciclo con el tambor vacío y usar un descalcificador.



Siga siempre las instrucciones que encontrará en el envase del producto.

11.5 Lavado de mantenimiento

El uso repetido y prolongado de programas a baja temperatura puede provocar depósitos de detergente, restos de pelusa, acumulación de bacterias en el interior del tambor y la

cuba. Esto podría causar malos olores y formación de moho. Para eliminar estos depósitos y limpiar la parte interior del aparato, realice un lavado de mantenimiento periódicamente (al menos una vez al mes).



Consulte el capítulo sobre limpieza del tambor.

11.6 Limpieza del tambor

Examine periódicamente el tambor para evitar que aparezcan partículas de óxido.

Para una limpieza completa:

1. Limpie el tambor con productos especiales para acero inoxidable.



Siga siempre las instrucciones que encontrará en el envase del producto.

2. Inicie un programa corto para algodón a alta temperatura o utilice el programa Limp. Máquina si está disponible. Puede añadir detergente especial específico para limpiar el tambor y aclarar los residuos que queden.

11.7 Junta de la tapa

Examine regularmente el sellado y elimine todos los objetos de la parte interna. Límpiela cuando sea necesario con un agente limpiador de amoníaco en crema sin rascar la superficie de la junta.



Siga siempre las instrucciones que encontrará en el envase del producto.

11.8 Limpieza del dosificador de detergente

Para evitar posibles depósitos de detergente seco, coágulos de suavizante y/o formación de moho en el dosificador de detergente, realice cada dos meses el siguiente procedimiento de limpieza como se explica en los siguientes diagramas:

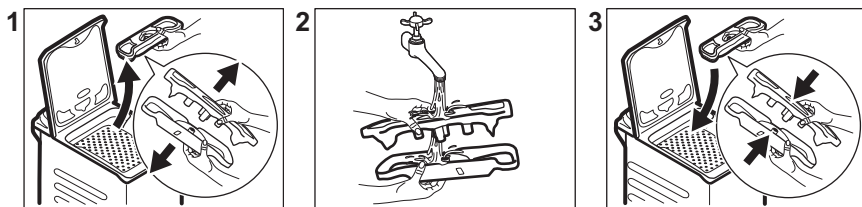

11.9 Limpieza del filtro de la bomba de desagüe

Examine periódicamente el filtro de desagüe y asegúrese de que está limpio.

- Desenchufe el aparato de la toma de corriente.
- No limpie la bomba si el agua del aparato está caliente. Espere a que se enfríe el agua.
- No retire el filtro mientras el aparato está en funcionamiento.
- Desenrosque el filtro lenta y suavemente hasta que el agua deje de salir. Una vez vaciada toda el agua, el filtro puede desenroscarse por completo.

Limpie la bomba de desagüe si:

- El aparato no desagua.
 - El tambor no gira.
 - El aparato emite un ruido extraño debido al bloqueo de la bomba de desagüe.
- La pantalla muestra el código de alarma

E20

Proceda como se describe en los siguientes diagramas para limpiar el filtro de la bomba:

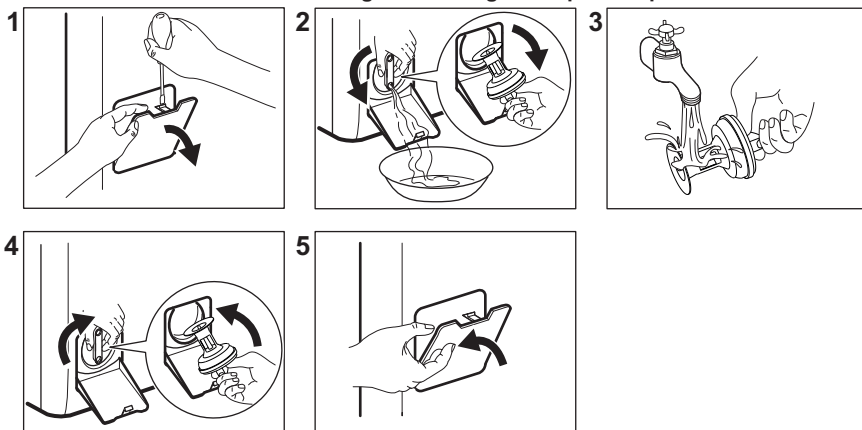

Tenga siempre a mano un trapo para secar el agua que se derrame al extraer el filtro.

11.10 Limpieza del tubo de entrada y el filtro de la válvula

Se recomienda limpiar dos veces al año ambos filtros del tubo de entrada y de la válvula para eliminar depósitos acumulados con el tiempo. Proceda como se describe en los siguientes diagramas para limpiar los filtros:

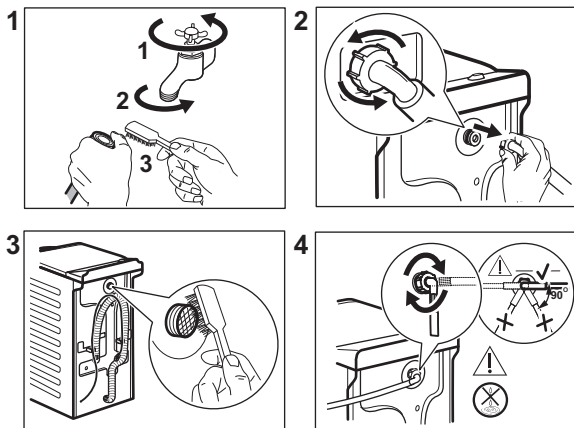

11.11 Desagüe de emergencia

Si el aparato no puede desaguar, realice el mismo procedimiento descrito en el apartado "Limpieza de la bomba de desagüe". Si es necesario, limpie la bomba.

Cuando se desagua con el procedimiento de drenaje de emergencia, se debe activar de nuevo el sistema de desagüe:

1. Vierta 2 litros de agua en el compartimento de lavado principal del dosificador de detergente.
2. Inicie el programa para desaguar.

11.12 Medidas anticongelación

Si el aparato está instalado en una zona donde la temperatura puede llegar a valores de 0 °C o inferiores, retire el agua restante del tubo de entrada y la bomba de desagüe.

1. Desenchufe el aparato de la toma de red.
2. Cierre la llave de paso.
3. Coloque los dos extremos del tubo de entrada en un recipiente y deje que salga el agua.
4. Vacíe la bomba de descarga. Consulte el procedimiento de desagüe de emergencia.
5. Cuando la bomba esté vacía, coloque de nuevo la manguera.

ADVERTENCIA!

Asegúrese de que la temperatura es superior a 0°C antes de usar de nuevo el aparato.
El fabricante no se hace responsable de los daños derivados de las bajas temperaturas.

12. VALORES DE CONSUMO

12.1 Comentario



El código QR de la etiqueta energética suministrada con el aparato proporciona un enlace web a la información relacionada con el rendimiento del aparato en la base de datos de EU EPREL. Guarde la etiqueta energética como referencia junto con el manual de usuario y todos los demás documentos que se proporcionan con este aparato.

También puede encontrar la misma información en EPREL utilizando el enlace <https://eprel.ec.europa.eu> y el nombre del modelo y el número de producto que se encuentra en la placa de características del aparato.



Los valores y la duración del programa pueden variar dependiendo de las diferentes condiciones (por ejemplo, temperatura ambiente, temperatura y presión del agua, tamaño de la carga y tipo de ropa, tensión de alimentación) y también si se cambia el ajuste predeterminado de un programa.

12.2 De conformidad con el Reglamento UE 2019/2023 de la Comisión y las nuevas normas relacionadas con él en los mercados colaboradores (*)

Eco 40-60 Progra- ma	kg	kWh	Litros	hh:mm	% 1)	°C	rpm ²⁾
Carga completa	7	0.824	53.0	3:25	53.00	46	1151
Media carga	3,5	0.222	44.0	2:40	53.00	25	1151
Cuarto de carga	2	0.134	36.0	2:40	55.00	23	1151

1) Humedad restante al finalizar la fase de centrifugado: Cuanto más alta es la velocidad de giro, más alto es el ruido y más baja es la humedad restante al final del ciclo de lavado.

2) Velocidad de centrifugado máxima.

12.3 Programas comunes



Estos valores son solo indicativos.

Programa	kg	kWh	Litros	hh:mm	% 1)	°C	rpm ²⁾
Algod. ³⁾ 95 °C	7	2.50	90.0	4:10	53.00	85	1200
Algod. 60 °C	7	1.65	90.0	3:50	53.00	55	1200

Programa	kg	kWh	Litros	hh:mm	% 1)	°C	rpm 2)
Algod. 4) 20 °C	7	0.30	90.0	2:50	53.00	20	1200
Sintéticos 40 °C	3	0.55	50.0	2:10	35.00	40	1200
Delicados 5) 30 °C	2	0.35	50.0	1:00	35.00	30	1200
Lana/Lás+Seda 30 °C	1,5	0.20	45.0	1:10	30.00	30	1200

(*) Reglamentos de diseño ecológico para productos relacionados con la energía y de información sobre la energía del Reino Unido; decreto ucraniano 834/2023; normas AS/NZS2040 y AS/NZS6400
Las temperaturas y las cargas se ajustan automáticamente y es posible que no sean visibles para todos los modelos.

- 1) Humedad restante al finalizar la fase de centrifugado: Cuanto más alta es la velocidad de giro, más alto es el ruido y más baja es la humedad restante al final del ciclo de lavado.
- 2) Indicador de referencia de la velocidad de giro.
- 3) Adecuado para el lavado de tejidos muy sucios.
- 4) Adecuado para lavar prendas de algodón, sintéticas y mixtas poco sucias.
- 5) También funciona como un ciclo de lavado rápido para ropa ligeramente sucia.

Apagado (W)	Espera (W)	Inicio retardado (W)
0,50	0,50	4,00

El tiempo para el modo Apagado/Espera es de 15 minutos como máximo.

13. GUÍA RÁPIDA

13.1 Uso diario

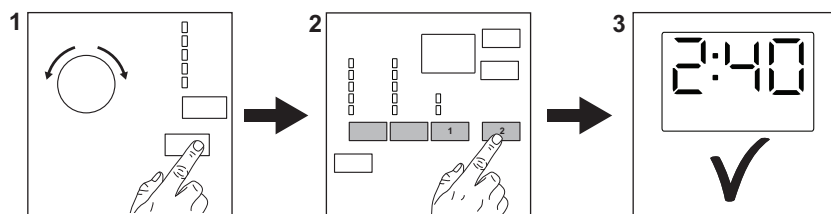

Enchufe el aparato a la toma de corriente.
Abra el grifo.
Cargue la colada.

Vierta el detergente y demás tratamientos en el compartimento correspondiente del dosificador de detergente.

1. Pulse el botón **On/Off** para encender el aparato. Gire el selector para ajustar el programa que desee.
2. Seleccione las opciones disponibles (1) con los botones táctiles correspondientes. Para iniciar el programa, toque el botón **Inicio/Pausa** (2).
3. El aparato se pone en marcha. Al final del programa, retire la colada.

Pulse el botón **On/Off** para apagar el aparato.

13.2 Limpieza y mantenimiento

La limpieza periódica programará ayuda para prolongar la vida útil de su aparato.

Después de cada ciclo, deje la tapa entreabierta para que circule el aire y seque la humedad dentro del aparato; esto evitará la formación de moho y olores desagradables.

Si el aparato no se utiliza durante mucho tiempo, cierre el grifo de agua y desenchufe el aparato.

Descalcificación	Dos veces al año
Lavado de mantenimiento	Una vez al mes
Limpieza de la junta de la tapa	Cada dos meses

Limpieza del tambor	Cada dos meses
Limpieza del dosificador de detergente	Cada dos meses
Limpieza del filtro de la bomba de desagüe	Dos veces al año
Limpieza del tubo de entrada y el filtro de la válvula	Dos veces al año

Mantenga despejadas las piezas de plástico, especialmente cerca del área del cajón de detergente, y elimine el exceso de derrame.

Los siguientes párrafos explican cómo debe limpiar una pieza.

Eliminación de objetos extraños



Asegúrese de que los bolsillos estén vacíos y que todos los elementos sueltos estén atados antes de ejecutar su ciclo.

Retire cualquier objeto extraño (como clips metálicos, botones, monedas, etc.) que pueda encontrar en los filtros y el tambor. Si es necesario, ponte en contacto con el Centro de servicio autorizado.

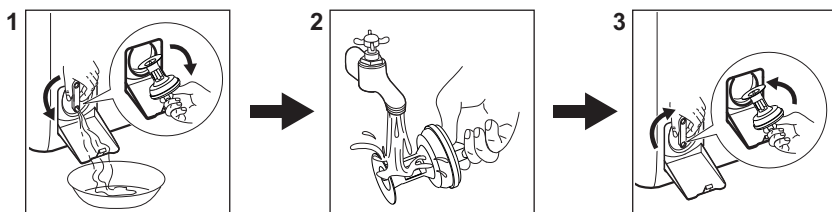

Limpieza del filtro de la bomba de desagüe

Limpie el filtro regularmente y, especialmente, si el código de alarma **E20** aparece en la pantalla.



13.3 Programas

Programas	Carga	Descripción del producto
Eco 40-60 ¹⁾	7 kg	Algodón blanco y de color. Prendas con suciedad normal.

Programas	Carga	Descripción del producto
Algod.	7 kg	Tejidos de algodón blancos y de color. Ideal para suciedad normales e intensa.
Sintéticos	3 kg	Prendas sintéticas o de tejido mixto.
Delicados	2 kg	Tejidos delicados como acrílicos, viscosa y poliéster.
Lana/Läs+Seda 	1,5 kg	Lana lavable a máquina, lana lavable a mano y delicados.
Fácil Plancha/Engomar	3 kg	Ciclo especial con perfil de aclarado y centrifugado para reducir las arrugas.
Edredón/Edredão	2 kg	Mantas, ropa acolchada, edredones de plumas o sintéticos.
Centrif./Drenar	7 kg	Para centrifugar la colada y drenar el agua del tambor. Todos los tejidos, excepto lana y tejidos delicados.
Aclarado/Enxag.	7 kg	Todos los tejidos, excepto lana y tejidos muy delicados. Programa para aclarado y centrifugado.
Limp. Máquina	-	Ciclo de mantenimiento para la limpieza del tambor.
Higienizar 	7 kg	Prendas de algodón blanco. Este programa con fase de vapor ayuda a eliminar gérmenes y bacterias. CERTIFICADO: Prendas de algodón blanco. Este programa elimina más del 99,99 % de bacterias y virus*. También asegura una correcta reducción de alérgenos. *Probado para Staphylococcus aureus, Enterococcus faecium, Candida albicans, Pseudomonas aeruginosa y bacteriófago MS2 en una prueba externa realizada por Swissatest Testmaterialien AG en 2021 (Informe de prueba n.º 202120117).
Jeans	3 kg	Ropa vaquera normalmente sucia.
Sport	2,5 kg	Ropa deportiva.
MaxWash 45'	7 kg	Para tejidos mixtos, ideal para algodón y sintéticos de colores y uso diario con nivel de suciedad ligero. Este programa limpiará a 30 °C en solo 45 minutos.

1) De acuerdo con el Reglamento (UE) 2019/2023 de la Comisión y las nuevas normas relacionadas con él en mercados colaboradores: Reglamentos de diseño ecológico del Reino Unido para productos relacionados con la información energética, el decreto ucraniano 834/2023 y las normas AS/NZS2040 y AS/NZS6400. Este programa a 40 °C puede limpiar prendas de algodón con suciedad normal declaradas como lavables a 40 °C o 60 °C, juntas en el mismo ciclo. La temperatura no está indicada y tampoco es visible, se ajusta automáticamente.





La temperatura alcanzada en la colada, la duración del programa y otros datos se encuentran en el capítulo "Valores de consumo".

Los programas más eficientes en términos de consumo de energía son generalmente aquellos que funcionan a temperaturas más bajas y con mayor duración.

Cargar el aparato a la capacidad máxima indicada para cada programa ayuda a reducir

el consumo de energía y agua. **Detergentes adecuados para los programas de lavado**

Programa	Polvo univer- sal ¹⁾	Líquido uni- versal	Líquido para ropa de color	Lanas deli- cadas	Especial
Eco 40-60	▲	▲	▲	--	--
Algod.	▲	▲	▲	--	--
Sintéticos	▲	▲	▲	--	--
Delicados	--	--	--	▲	▲
Lana/Lás+Seda 	--	--	--	▲	▲
Fácil Plancha/ Engomar	▲	▲	▲	--	--
Edredón/Edredão	--	--	--	▲	▲
Higienizar 	▲	▲	--	--	▲
Jeans	--	--	▲	▲	▲
Sport	--	▲	▲	--	▲
MaxWash 45'	▲	▲	▲	--	--

1) A una temperatura superior a 60 °C se recomienda el uso de detergente en polvo.

-- = No recomendado ▲ = Recomendado

13.4 Tipo y cantidad de detergente.

- Utilice solo detergentes y otros tratamientos especialmente fabricados para lavadoras: Primero, siga estas reglas genéricas:
 - detergentes en polvo (también pastillas y detergentes monodosis) para todo tipo de tejidos, excepto los delicados. Son preferibles los detergentes en polvo con lejía para ropa blanca y programas de higiene.
 - detergentes líquidos (también detergentes monodosis), preferiblemente para programas de lavado a baja temperatura (60 °C máx.) para todo tipo de tejidos, o especiales solo para lana.
- No mezcle diferentes tipos de detergentes.

- Utilice menos detergente si:
 - está lavando una carga pequeña,
 - la colada está ligeramente sucia,
 - hay gran cantidad de espuma durante el lavado.
- Cuando utilice pastillas o cápsulas de detergente, colóquelas siempre dentro del tambor, no en el dosificador de detergente y siga las recomendaciones del fabricante.

La falta de detergente puede causar:

- resultados del lavado no satisfactorios,
- que la colada se vuelva gris,
- prendas grasientas.
- moho en el aparato.

El exceso de detergente puede provocar:

- espuma
- efecto de lavado reducido,
- aclarado inadecuado.
- un mayor impacto para el medio ambiente.

14. CÓDIGOS DE ALARMA Y POSIBLES FALLOS

El aparato no se pone en marcha o se detiene durante su funcionamiento. Primero, intente buscar una solución al problema (consulte las tablas).





ADVERTENCIA!

Desenchufe el aparato antes de realizar cualquier comprobación.

Problema	Posible solución
E 10 El aparato no carga agua correctamente.	<ul style="list-style-type: none">• Compruebe que el grifo esté abierto.• Asegúrese de que la presión del suministro de agua no es demasiado baja. Para esta información, póngase en contacto con la empresa local de suministro de agua.• Compruebe que el grifo no esté obstruido.• Compruebe que la manguera de entrada no esté doblada, dañada ni retorcida.• Compruebe que la manguera de entrada de agua esté conectada correctamente.• Compruebe que el filtro de la manguera de entrada y el filtro de la válvula no estén obstruidos.
E 20 El aparato no desagua.	<ul style="list-style-type: none">• Compruebe que el desagüe no esté obstruido.• Compruebe que la manguera de desagüe no esté doblada ni retorcida.• Compruebe que el filtro de desagüe no esté obstruido. Limpie el filtro si fuera necesario.• Compruebe que la manguera de desagüe esté conectada correctamente.• Ajuste el programa de descarga si selecciona un programa sin fase de desagüe.• Ajuste el programa de descarga si selecciona una opción que termina con agua en la cuba.
E 9 1 Fallo interno. No hay comunicación entre los elementos electrónicos del aparato.	<ul style="list-style-type: none">• El programa no ha terminado correctamente o el aparato se ha apagado demasiado pronto. Apague y encienda el aparato.• Si el código de alarma vuelve a aparecer, póngase en contacto con el Centro de servicio técnico.
E 40 La corriente eléctrica es inestable.	<ul style="list-style-type: none">• Espere hasta que la corriente eléctrica se estabilice.
E 40 El dispositivo contra inundación se ha activado.	<ul style="list-style-type: none">• Desconecte el aparato y cierre el grifo. Póngase en contacto con el servicio técnico autorizado.
Si el problema continúa, póngase en contacto con el Centro de servicio técnico. Los datos que necesita para el Centro de servicio técnico se encuentran en la placa de características	
* Algunos códigos de alarma pueden no generarse. Sujeto a cambios sin previo aviso.	

15. ASPECTOS MEDIOAMBIENTALES

Recicle los materiales con el símbolo . Coloque el embalaje en los contenedores correspondientes para reciclarlo. Ayude a proteger el medioambiente y la salud pública reciclando los residuos de aparatos eléctricos y electrónicos. No deseche los aparatos

marcados con el símbolo  con los residuos domésticos. Lleve el producto a su centro de reciclaje local o póngase en contacto con su oficina municipal.





aeg.com

135933250-A-132026



CE