

LFR7184N2V

CA	Manual d'usuari   <b>Rentadora</b>	2
EN	User Manual   <b>Washing Machine</b>	38
PT	Manual de instruções   <b>Máquina de lavar</b>	73
ES	Manual de instrucciones   <b>Lavadora</b>	110



## Benvinguts a AEG! Gràcies per triar el nostre electrodomèstic.



D'acord amb el nostre compromís per ser més sostenibles, hem reduït l'ús de paper i oferim els manuals de l'usuari en línia. Pots accedir al manual complet a [aeg.com/manuals](http://aeg.com/manuals)



Accediu a consells d'ús, catàlegs, resolució de problemes i informació de servei i reparació a [aeg.com/support](http://aeg.com/support)



Compreu accessoris, consumibles i recanvis originals per al vostre aparell a [aeg.com/shop](http://aeg.com/shop)

Subjecte a canvis sense preavís.

## CONTINGUT

1. INFORMACIÓ DE SEGURETAT.....	2
2. INSTRUCCIONS DE SEGURETAT.....	4
3. DESCRIPCIÓ DEL PRODUCTE.....	7
4. INFORMACIÓ TÈCNICA.....	8
5. INSTAL·LACIÓ.....	8
6. TAULER DE CONTROL.....	12
7. ESFERA I BOTONS.....	14
8. PROGRAMES.....	16
9. CONFIGURACIÓ.....	21
10. ÚS DIARI.....	22
11. CURA I NETEJA.....	25
12. VALORS DE CONSUM.....	32
13. <b>GUIA RÀPIDA</b> .....	33
14. CODIS D'ALARMA I POSSIBLES ERRORS.....	36
15. QÜESTIONS MEDIAMBIENTALS.....	37

## 1. INFORMACIÓ DE SEGURETAT



Abans de començar la instal·lació i l'ús d'aquest aparell, llegeixi atentament les instruccions subministrades.

El fabricant no es fa responsable de cap lesió o dany provocat per una instal·lació o ús incorrectes. Manteniu sempre les instruccions en un lloc segur i accessible per a futures consultes.

## **1.1 Seguretat dels infants i de les persones vulnerables**

- Els nens majors de 8 anys i les persones amb capacitats físiques, sensorials o mentals reduïdes o manca d'experiència i coneixements poden fer servir aquest aparell només si estan supervisats o han rebut instruccions sobre l'ús segur de l'aparell i si comprenen els perills als quals s'exposen.
- Els infants d'entre 3 i 8 anys i les persones amb discapacitats majors i complexes s'han de mantenir allunyats de l'aparell, tret que se'ls supervisi contínuament.
- Els infants de menys de 3 anys s'han de mantenir allunyats de l'aparell, tret que se'ls supervisi contínuament.
- Els infants han d'estar vigilats per a assegurar-se que no juguen amb l'aparell.
- Manteniu tot l'embalatge lluny dels infants i llenceu-los correctament.
- Manteniu tots els detergents allunyats dels nens.
- Manteniu els nens i els animals allunyats de l'aparell quan la porta estigui oberta.
- Si l'aparell disposa d'un sistema de bloqueig infantil, cal que l'activeu.
- Els infants no han de dur a terme operacions de neteja i manteniment de l'aparell sense supervisió.

## **1.2 Seguretat general**

- Aquest parell és de tipus domèstic, només per a roba que es pot rentar a màquina.
- Aquest aparell està dissenyat per a ús domèstic individual en interiors.
- Aquest aparell es pot utilitzar en oficines, habitacions d'hotels, habitacions d'hostals, cases rurals i altres allotjaments similars quan aquest ús no superi els nivells (mitjans) de l'ús domèstic.
- No modifiqueu les especificacions d'aquest aparell.

- La càrrega màxima de l'electrodomèstic és de 8 kg. No sobrepassi la càrrega màxima de cada programa (vegeu el capítol "Programes").
- La pressió de l'aigua de la presa de connexió d'entrada ha de ser d'entre 0,5 bar (0,05 MPa) i 10 bar (1,0 MPa).
- Els orificis de ventilació de la base no poden quedar obstruïts per moquetes, estores ni cap altre revestiment del terra.
- L'aparell ha d'estar connectat a la presa d'aigua amb les mànegues subministrades o amb mànegues noves adquirides al Servei Tècnic Oficial.
- No reutilitzeu jocs de mànegues antics.
- Si el cable d'alimentació està danyat, el fabricant, el centre de servei autoritzat o bé una persona qualificada l'haurà de substituir per evitar qualsevol perill elèctric.
- Abans de fer cap tasca de manteniment, desactiveu l'aparell i desendolieu el cable d'alimentació del subministrament elèctric.
- No feu servir polvoritzadors de pressió ni vapor d'aigua per netejar l'aparell.
- Netegeu l'aparell amb un drap humit. Feu servir només detergents neutres. No utilitzeu productes abrasius, fregalls de neteja abrasius, dissolvents ni objectes metàl·lics.
- Si teniu l'assecadora damunt la rentadora, assegureu-vos de fer servir el kit d'apilament correcte aprovat per AEG.

## 2. INSTRUCCIONS DE SEGURETAT

### 2.1 Instal·lació



La instal·lació ha de complir amb la normativa nacional.

- Retireu l'embalatge i els cargols de fixació per al transport, inclosos els maniguets de goma i els separadors de plàstic.
- Deseu els cargols de transport en un lloc segur. Si més endavant heu de traslladar l'aparell, els haureu de tornar a cargolar

per bloquejar el tambor i evitar malmetre'n l'interior.

- Vigileu quan moveu l'aparell, ja que pesa molt. Feu servir sempre guants de seguretat i calçat tapat.
- Seguiu les instruccions d'instal·lació subministrades amb l'aparell.
- No instal·leu ni utilitzeu aparells que estiguin avariats.
- No instal·leu l'aparell ni el feu servir en llocs on la temperatura pugui ser inferior a 0 °C ni a llocs on quedi exposat a les inclemències del temps.

- El terra on col·loqueu l'aparell cal que sigui planer, estable, resistent a l'escalfor i net.
- Assegureu-vos que hi hagi circulació d'aire entre l'aparell i el terra.
- Quan l'aparell es trobi en la seva posició permanent, comproveu que estigui ben anivellat amb l'ajuda d'un nivell de bombolla. Si no està anivellat, ajusteu el peu fins que ho estigui.
- No instal·leu l'aparell directament sobre un desguàs del terra.
- No esquitxeu l'aparell amb aigua ni l'exposeu a alts graus d'humitat.
- No instal·leu l'aparell en un lloc on no es pugui obrir la porta de l'aparell del tot.
- No col·loqueu cap recipient tancat sota l'aparell per recollir l'aigua de possibles fuites. Poseu-vos en contacte amb un servei tècnic autoritzat per saber quins accessoris podeu utilitzar.

## 2.2 Connexió elèctrica

### AVÍS!

Risc d'incendi i descàrrega elèctrica.

- AVÍS: Aquest aparell està dissenyat perquè es connecti a una presa de terra de l'edifici.
- Feu servir sempre un sòcol antixoc correctament instal·lat.
- Assegureu-vos que els paràmetres de la placa de característiques siguin compatibles amb les característiques elèctriques del subministrament elèctric.
- No feu servir adaptadors de múltiples endolls ni allargadors.
- Assegureu-vos no danyar el cable d'alimentació ni l'endoll. La substitució del cable d'alimentació l'ha de dur a terme el nostre centre de servei autoritzat.
- Només connecteu l'endoll a la presa de corrent al final del procés d'instal·lació. Asseguri's que es pugui accedir a l'endoll després de la instal·lació.
- No toqueu el cable d'alimentació ni el sòcol amb les mans molles.
- No estireu el cable d'alimentació per desconectar l'aparell. Estireu sempre l'endoll.

## 2.3 Connexió d'aigua

- La temperatura d'entrada d'aigua no pot superar els 25 °C.
- No feu malbé les mànegues d'aigua.
- Abans de connectar noves canonades o canonades que no s'hagin utilitzat durant molt de temps, quan s'hagin realitzat tasques de reparació o s'hagin instal·lat nous dispositius (comptadors d'aigua, etc.), deixeu circular l'aigua fins que surti neta.
- Assegureu-vos que no hi hagi fuites d'aigua visibles durant i després d'utilitzar l'aparell per primera vegada.
- No feu servir cap mànega d'extensió si la mànega d'entrada és massa curta. Poseu-vos en contacte amb el servei tècnic autoritzat perquè la substitueixin.
- Quan traieu l'aparell del seu embalatge, és possible que vegeu caure aigua de la mànega de desguàs. Això és perquè a la fàbrica s'ha provat l'aparell fent servir aigua.
- Podeu estendre la mànega de desguàs fins un màxim de 400 cm. Posi's en contacte amb un servei autoritzat per l'altra mànega de desguàs i l'extensió.
- Assegureu-vos que hi hagi un accés a l'aixeta després de la instal·lació.
- Tanqueu l'aixeta de l'aigua cada cop que utilitzeu l'aparell.

## 2.4 Utilització

### AVÍS!

Risc de lesió, descàrregues elèctriques, incendi, cremades o danys a l'aparell.

- Seguiu les instruccions de seguretat que trobareu a l'embolcall del detergent.
- No col·loqueu productes inflamables ni articles humits amb productes inflamables dins, a prop o damunt de l'aparell.
- No renteu teixits molt bruts d'oli, greix o altres substàncies greixoses. Pot fer malbé les parts de goma de l'aparell. Renteu primer aquests teixits a mà abans de posar-los a l'aparell.
- No feu servir fragàncies de roba per evitar el risc de fer malbé les parts de plàstic i goma de l'aparell.

- No toqueu la porta de vidre durant el funcionament d'un programa. El vidre pot ser que cremi.
- Assegureu-vos de treure qualsevol objecte metàl·lic de la roba.

## 2.5 Manteniment i reparació

- Per reparar l'aparell, poseu-vos en contacte amb un centre tècnic autoritzat. Utilitzeu sempre recanvis originals.
- Tingueu present que si arregleu l'aparell vosaltres mateixos o el feu arreglar per alguna persona que no sigui professional pot tenir conseqüències per a la vostra seguretat i podria anul·lar la garantia.
- Les següents peces de recanvi estan disponibles almenys 10 anys després de la data en què es deixi de fabricar aquest model: motor i raspalls del motor, transmissió motor-tambor, bombes, amortidors i molles, tambor, hèlix i coixinets del tambor, escalfadors i accessoris relacionats com les bombes, canonades i accessoris relacionats com les mànigues, vàlvules, filtres i sistemes antifuita, circuits elèctrics del quadre de comandament, pantalles electròniques, commutadors de pressió, termòstats i sensors, actualitzacions de software i firmware incloent-hi el software de reinici, porta, frontisses i juntes de la porta, compartiments de plàstic incloent-hi els caixetins de detergent. La durada pot ser

més llarga al vostre país. Visiteu el nostre lloc web per a més informació.

- Tingueu en compte que algunes d'aquestes peces només estan disponibles per a reparadors professionals i que no totes les peces afecten a tots els models.
- Quant a les bombetes incloses amb aquest producte i les que es venen per separat: estan dissenyades, o bé per aguantar condicions físiques extremes (temperatura, vibracions, humitat) en electrodomèstics, o bé per indicar l'estat de funcionament de l'aparell. No estan dissenyades per a qualsevol altre ús i no són indicades per a la il·luminació d'habitacions domèstiques.

## 2.6 Rebuig

### AVÍS!

Risc de lesions o ofegament.

- Desconnecteu l'aparell de les preses de corrent i aigua.
- Talleu el cable d'alimentació arran de l'aparell i tireu-lo.
- Retireu la fixació de seguretat de la porta per evitar que un infant o animal quedi atrapat en el tambor.
- Si heu de llançar l'aparell, feu-ho d'acord amb les regulacions locals de Residus d'Aparells Elèctrics i Electrònics (RAEE).

## 3. DESCRIPCIÓ DEL PRODUCTE

### 3.1 Informació general de l'aparell

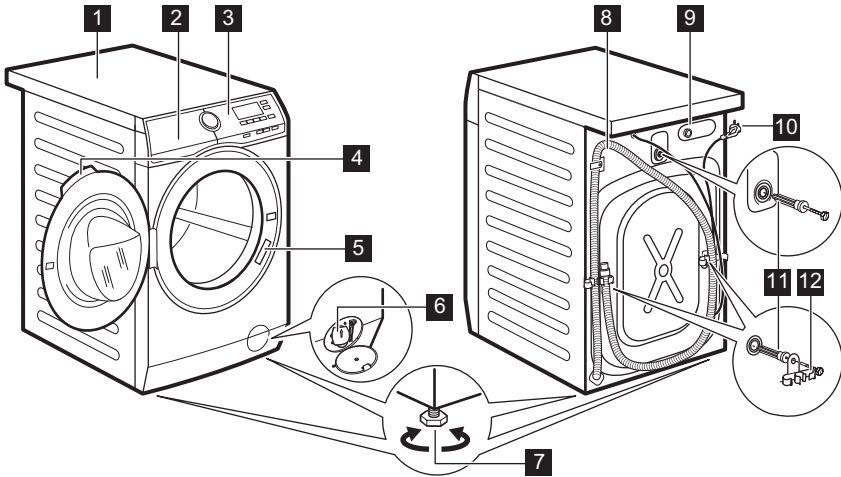

- |  |  |
|--|--|
| <b>1</b> Taulell                         | <b>8</b> Mànega de drenatge                |
| <b>2</b> Dispensador de detergent        | <b>9</b> Connexió mànega d'entrada d'aigua |
| <b>3</b> Tauler de control               | <b>10</b> Cable d'alimentació              |
| <b>4</b> Màneg de la porta               | <b>11</b> Cargols de transport             |
| <b>5</b> Placa de característiques       | <b>12</b> Suport de la mànega              |
| <b>6</b> Filtre de la bomba de drenatge  |  |
| <b>7</b> Suports per anivellar l'aparell |  |

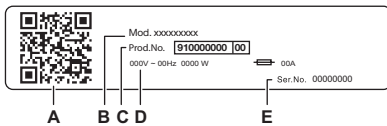

#### La placa de característiques indica:

- A. Codi QR
- B. Nom del model
- C. Número de producte
- D. Paràmetres elèctrics
- E. El número de sèrie

Escanegeu el **codi QR** de l'aparell per registrar el producte i aprofitar-lo al màxim.

- Accediu a les dades de l'aparell, documentació i articles sobre com utilitzar les millors funcions (teniu també el manual d'usuari a [aeg.com/manuals](http://aeg.com/manuals) )
- Aconseguiu assessorament d'utilització, resolució de problemes i informació de reparació (també disponible a [aeg.com/support](http://aeg.com/support) )
- Compreu accessoris, consumibles i recanvis originals per al vostre aparell (també disponible a [aeg.com/shop](http://aeg.com/shop) )

## 4. INFORMACIÓ TÈCNICA

Mesura	Amplada/Alçada/Fondària total	59,6 cm /84,7 cm /60,2 cm
Connexió elèctrica	Voltatge Potència total Fusible Freqüència	230 V 1900 W 10 A 50 Hz
Grau de protecció garantida per la coberta contra la introducció de partícules sòlides i humitat, tret d'on els equips de baixa tensió no disposen de protecció contra la humitat		IPX4
Pressió d'aigua	Mínim Màxim	0,5 bar (0,05 MPa) 10 bar (1,0 MPa)
Subministrament d'aigua <sup>1)</sup>		Aigua freda
Càrrega màxima	Cotó	8 kg

1) Connecteu la mànega d'entrada d'aigua a una presa d'aigua amb 3/4" rosca.

## 5. INSTAL·LACIÓ

### ⚠ AVÍS!

Consulteu els capítols de seguretat.

### 5.1 Desempaquetatge

1. Obriu la porta. Traieu tots els articles del tambor.

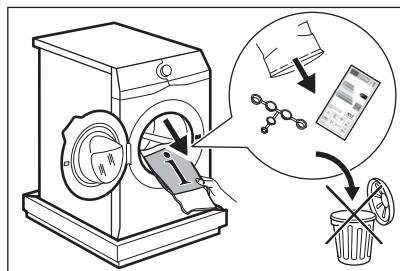

### i

Els accessoris que venen amb l'aparell poden variar segons el model.

2. Col·loqueu l'element d'emballatge a terra darrere de l'aparell i poseu-lo amb cura per la part posterior. Traieu la protecció des de la part inferior.

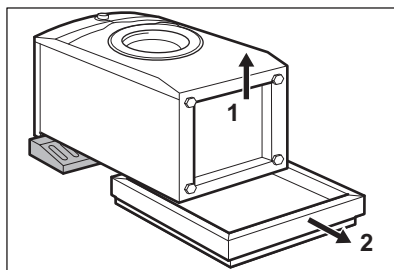

### ⚠ PRECAUCIÓ!

No col·loqueu la part frontal de la rentadora a terra.

3. Torneu a posar l'aparell en posició vertical. Traieu el cable d'alimentació i la mànega de drenatge dels suports de la mànega.

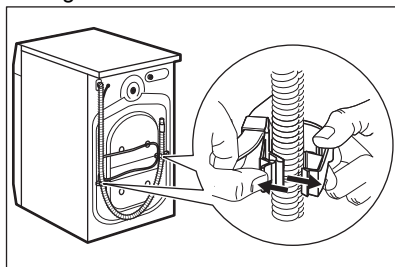

### ⚠ **AVÍS!**

És possible que veieu caure aigua de la mànega de desguàs. Això es deu al fet que la rentadora ha estat provada a la fàbrica.

4. Traieu els tres cargols utilitzant la clau subministrada amb l'aparell. Tregui els espaiadors de plàstic.

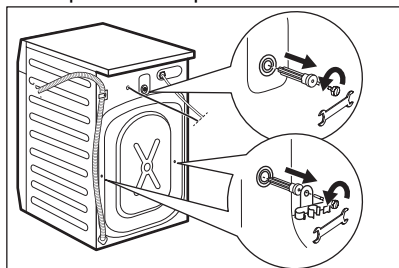

**Us recomanem que conserveu l'embalatge i els pernns provisionals de transport per si calgués transportar l'aparell en un altre moment.**

5. Poseu els taps de plàstic que trobareu a la bossa del manual d'usuari, als forats.

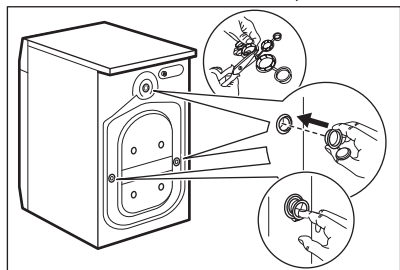

## 5.2 Informació per a la instal·lació

### Posicionament i anivellament

Ajusteu correctament l'aparell per evitar vibracions, soroll i que es mogui quan estigui engegat.

1. Instal·leu l'aparell en un pis dur. L'aparell ha d'estar anivellat i estable. Assegureu-vos que l'aparell no toqui la paret o altres unitats i que hi hagi circulació d'aire per sota de l'aparell.

2. Afluiu o ajusteu els peus per ajustar el nivell. Tots els peus han de descansar fermament a terra.

### ⚠ **AVÍS!**

No poseu cartrons, fustes ni materials equivalents sota els peus de l'aparell per ajustar-ne l'alçada.

### La mànega d'entrada

### ⚠ **PRECAUCIÓ!**

Assegureu-vos que les mànegues no tinguin danys i que les connexions de les canonades no tinguin fuites. No feu servir cap mànega d'extensió si la mànega d'entrada és massa curta. Poseu-vos en contacte amb el centre d'assistència per obtenir informació sobre la substitució de la mànega d'entrada.

1. Connecteu la mànega d'entrada d'aigua a la part posterior de l'aparell si cal. Normalment, ja ve instal·lada de fàbrica.

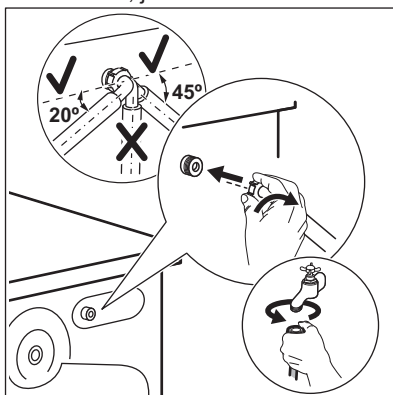

2. Col·loqueu-la cap a l'esquerra o cap a la dreta, segons la posició de l'aixeta de l'aigua. Assegureu-vos que la mànega d'entrada no estigui en posició vertical.
3. Si cal, afluiu la femella de l'anell per posar-la en la posició correcta.
4. Connecteu la mànega d'entrada d'aigua a l'aixeta d'aigua freda amb 3/4 de rosca.
5. Alguns models poden incloure una mànega d'entrada amb un dispositiu d'aturada d'aigua. Per evitar que hi hagi fuites d'aigua a la mànega a causa del seu deteriorament natural. El sector de la finestra indica aquest problema **A**. Si

passa això, tanqueu l'aixeta i poseu-vos en contacte amb el servei d'assistència tècnica autoritzat per obtenir informació sobre com substituir la mànega.

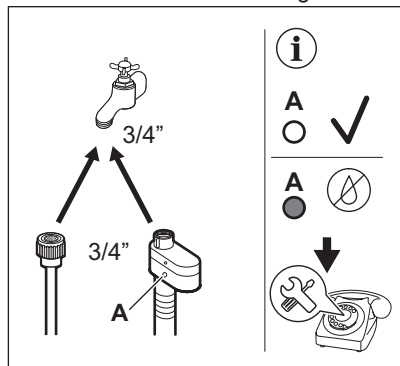

#### **⚠ AVÍS!**

La temperatura d'entrada d'aigua no pot superar els 25 °C.

#### **Drenatge d'aigua**

La mànega de drenatge ha de quedar a una alçària mínima de 60 cm i màxima de 100 cm.



Pot estendre la mànega de desguàs fins un màxim de 400 cm. Poseu-vos en contacte amb el servei d'assistència tècnica autoritzat per comprar l'altra mànega de drenatge i l'allargador.

Assegureu-vos que la mànega de drenatge fa un bucle per evitar que les partícules vagin a l'aparell des de la pica.

Connecteu la mànega de drenatge a la vàlvula i ajusteu-la amb una abraçadora.

Assegureu-vos que la mànega de drenatge fa un bucle per evitar que les partícules vagin a l'aparell des de la pica.

Col·loqueu la mànega directament a un tub de drenatge incorporat a la paret de l'habitació i ajusteu-la amb una abraçadora.

Sense la guia de la mànega de plàstic, a una vàlvula de desguàs: poseu la mànega de drenatge a la vàlvula i ajusteu-la amb una abraçadora.

La mànega de drenatge es pot doblegar en forma d'U i col·locar-se al voltant de la guia de plàstic. A la vora d'un lavabo: fixeu la guia a l'aixeta o a la paret.



Assegureu-vos que la guia de plàstic no es pugui moure quan l'aparell dreni l'aigua i que l'extrem de la mànega de drenatge no estigui submergit a l'aigua. Podria haver-hi un retorn d'aigua bruta a l'aparell. Compreu accessoris d'un proveïdor autoritzat.

A una canonada de suport amb orifici de ventilació: introduïu la mànega de drenatge directament a un tub de drenatge o a una canonada de suport.



El final de la mànega de drenatge ha de ser sempre ventilat, és a dir, el diàmetre interior del tub de drenatge (mín. 38 mm-min. 1,5") ha de ser més gran que el diàmetre extern de la mànega de drenatge.

La mànega de drenatge es pot connectar de diverses maneres:

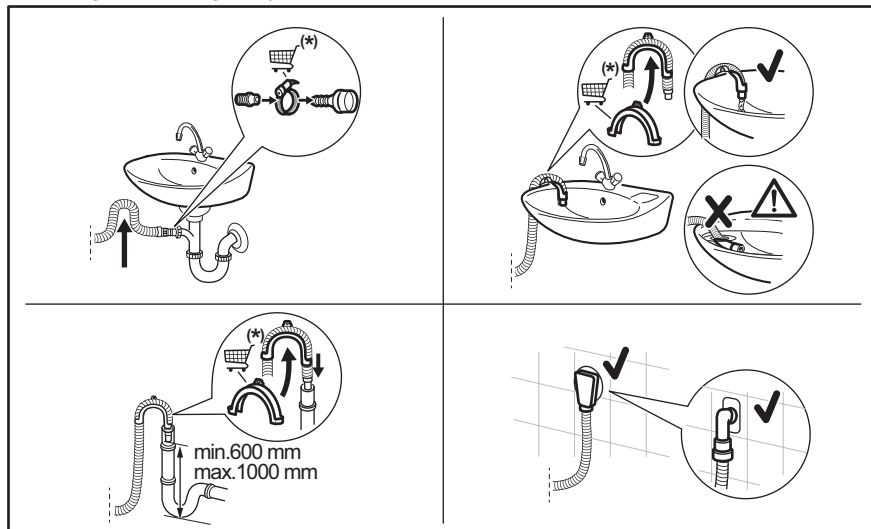

(\*) Subjecte a canvis sense avís previ.

### 5.3 Connexió elèctrica

No connecteu l'endoll a la xarxa elèctrica abans de finalitzar el procés d'instal·lació.

La placa de característiques a la vora interior de la porta de l'aparell i el capítol "Dades tècniques" inclouen els paràmetres elèctrics de funcionament necessaris. Assegureu-vos que siguin compatibles amb el subministrament elèctric domèstic.

Comproveu que la vostra instal·lació elèctrica pugui suportar la càrrega màxima necessària, comptant també amb qualsevol altre aparell que pugui estar en ús.

**Connecteu l'aparell a una presa de corrent amb connexió a terra.**

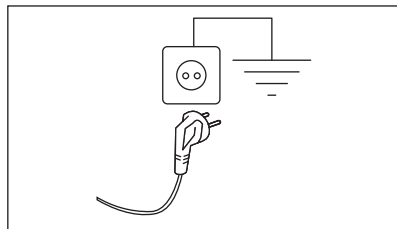

El cable d'alimentació ha de ser fàcilment accessible després d'instal·lar l'aparell.

Si cal fer qualsevol mena d'intervenció elèctrica per instal·lar l'aparell, poseu-vos en contacte amb un Centre d'assistència autoritzat.

El fabricant no accepta cap responsabilitat per danys o lesions degudes a l'incompliment de les precaucions de seguretat abans esmentades.

## 6. Tauler de control

### 6.1 Descripció del tauler de control

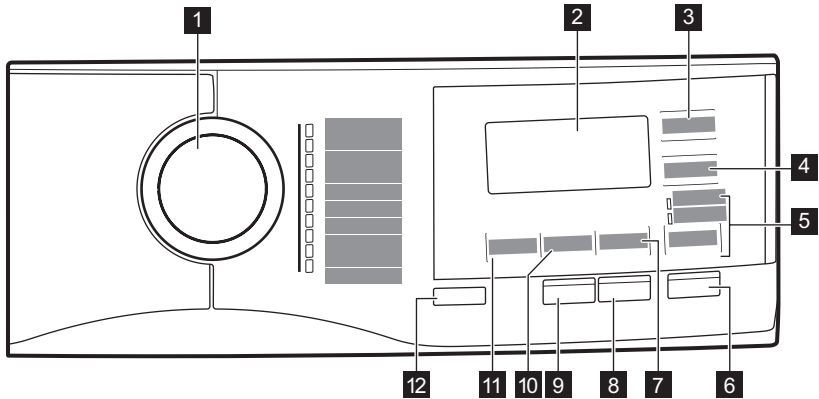

- 1** Dial de programes
- 2** Pantalla
- 3** Extra Rápido botó tàctil
- 4** Inicio Diferido botó tàctil
- 5** Opc. botó tàctil "omet"
  - Aclarado/Enxag. opció
  - Centrif./Drenar opció
- 6** Inicio/Pausa botó tàctil
- 7** Manchas/Pre-Lav. botó tàctil "omet"
- 8** Pods® botó tàctil
- 9** Vapor Plus botó tàctil
- 10** Centrif. botó tàctil per reduir
- 11** Temp. °C botó tàctil
- 12** On/Off botó de premer



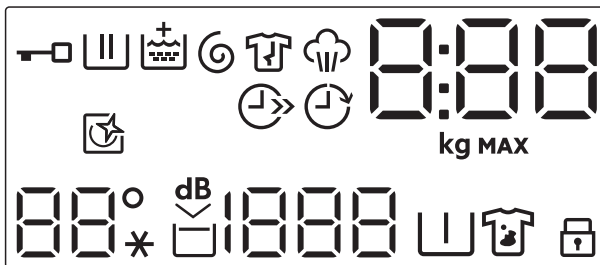













### 6.2 Pantalla



Indicador de bloqueig de la porta.



Indicador de fase de rentatge. Parpelleja durant les fases de prerentatge i rentatge.

	Indicador fase d'esbandida. Parpelleja durant la fase d'esbandida.
	Quan l'opció d'esbandida extra estigui activada, apareixerà l'indicador <b>+</b>
	Indicador de fases de centrifugació i drenatge. Parpelleja durant les fases de centrifugació i drenatge.
	Indicador de fase antiarrugues. Llegiu l'apartat Vapor Plus per a més informació.
	Indicador fase de vapor.
	L'indicador digital pot mostrar: <ul style="list-style-type: none"> <li>• La durada del programa (per exemple, <b>2:40</b>)</li> <li>• La durada del compte enrere (per exemple, <b>30'</b> o <b>2h</b>).</li> <li>• La finalització del cicle (<b>0</b>).</li> <li>• Un codi d'avís (<b>E20</b>).</li> <li>• Indicació del nombre total d'hores de funcionament de l'aparell. Vegeu la secció "Comptador d'hores de funcionament" al paràgraf "Ajustaments" per a més informació.</li> </ul>
	L'indicador <b>kg</b> parpelleja mentre es calcula la càrrega de roba. Indicador de càrrega màxima. Parpelleja si la càrrega de la bugada supera el màxim assignat al programa seleccionat.
	Indicador d'estalvi de temps.
	Indicador d'inici amb compte enrere.
	Indicador de neteja del tambor. Consulteu la secció "Neteja del tambor" de l'apartat "Cura i neteja" per a més informació.
	Àrea de temperatura: Indicador de temperatura Indicador d'aigua freda
	Indicador extrasilenciós.
	Indicador d'Esbandida i espera.
	Àrea de centrifugació: Indicador de velocitat de centrifugació Indicador de rentada sense centrifugació. La fase de centrifugació està desactivada.
	Indicador de preentada.
	Indicador de taques.
	Indicador de bloqueig infantil.

## 7. ESFERA I BOTONS

### 7.1 On/Off

Si premeu aquest botó durant alguns segons, activareu o desactivareu l'aparell. Sonen dos senyals diferents si engegeu o apagueu l'aparell.

Com que la funció de mode en repòs desactiva l'aparell automàticament per reduir el consum energètic en alguns casos, potser haureu d'activar-lo de nou.



**El programa seleccionat per defecte quan engegeu la màquina és sempre el programa Eco 40-60.**

Per a més informació, llegiu el paràgraf «Mode repòs» de l'apartat «Ús diari».

### 7.2 Introducció



Les opcions/funcions no estan disponibles per a tots els programes. Comproveu la compatibilitat entre les opcions/funcions i els programes a la «Taula de programes». Una opció/funció pot excloure'n una altra. En aquests casos, l'aparell no us deixa seleccionar les opcions/funcions incompatibles alhora.

Manteniu sempre la pantalla i els botons nets i secs.

### 7.3 Temp. °C

Quan seleccioneu un programa, l'aparell us suggereix una temperatura per defecte automàticament.

Premeu aquest botó diverses vegades fins que la temperatura desitjada aparegui a pantalla.

Si surten a la pantalla els indicadors  i , vol dir que l'aparell no escalfa l'aigua.

### 7.4 Centrif.

Quan seleccioneu un programa, l'aparell estableix automàticament la velocitat de centrifugació predeterminada.

Toqueu diverses vegades aquest botó per:

- **Reduir la velocitat de centrifugació.**



La pantalla només mostra les velocitats de centrifugació disponibles per al programa escollit.

- **Activació de l'opció Esbandida i espera.**

No es farà la centrifugació final. L'aigua que l'última esbandida no es buida per evitar que s'arrugui la roba. El programa finalitza amb aigua a dins del tambor.

La pantalla mostra l'indicador . La porta continua bloquejada i el tambor gira de tant en tant per reduir la formació d'arrugues. Heu de drenar l'aigua perquè es desbloquegi la porta.

Si toqueu el botó Inicío/Pausa , l'aparell activarà una fase de centrifugació es buidarà d'aigua.



L'aparell buidarà l'aigua automàticament al cap de 18 hores aproximadament.

- **Activació de l'opció Silenci extra.**

S'eliminen les fases de centrifugació del mig i del final. El programa finalitza amb aigua a dins del tambor. Això ajuda a reduir la formació d'arrugues.

La pantalla mostra l'indicador . La porta es manté bloquejada. El tambor gira de tant en tant per reduir la formació d'arrugues. Heu de drenar l'aigua perquè es desbloquegi la porta.

Aquest programa és molt silenciós, per tant, és ideal per activar-lo de nit durant les hores en què estan disponibles les tarifes d'electricitat reduïdes. En alguns programes, l'esbandida es duu a terme amb més aigua.

Si premeu el botó Inicio/Pausa , l'aparell només activarà la fase de drenatge.



L'aparell buidarà l'aigua automàticament al cap de 18 hores aproximadament.

## 7.5 Manchas/Pre-Lav.

Premeu aquest botó diverses vegades per activar una de les dues opcions.

S'encén l'indicador corresponent a la pantalla.

- **Manchas** 

Seleccioneu aquesta opció per afegir una fase antitaques al programa i tractar roba tacada o molt bruta amb un producte especial per a taques.

Afegiu el llevataques al

compartiment . El producte s'afegirà a la fase adequada del programa de rentada.



Aquesta opció no està disponible per a temperatures inferiors a 40 °C.

- **Pre-Lav.** 

Feu servir aquesta opció per afegir una fase de prerentada a 30 °C abans de la fase de rentada.

Aquesta opció es recomana si la roba és molt bruta, sobretot si hi ha restes de sorra, pols, fang o altres partícules sòlides.



Aquesta funció pot allargar la durada del programa.



Aquestes dues opcions no es poden configurar juntes.

## 7.6 Opc.

Amb aquest botó podeu seleccionar una de les opcions següents:

- **Omissió de la fase de rentada:**  
**opció Aclarado/Enxag.**

L'aparell només activa les fases d'esbandida, centrifugació i drenatge del programa seleccionat. Quan aquesta opció està activada, la fase de rentat no es realitza.

- **Opció Centrif./Drenar**

L'aparell només activa la fase de centrifugació final o de drenatge del programa seleccionat. Si seleccioneu l'opció Sense

centrifugació  — — — mitjançant el botó Centrif., només es podrà configurar el cicle de drenatge.

L'indicador corresponent a sobre del botó s'il·lumina.

## 7.7 Vapor Plus

Aquesta opció afegeix una fase de vapor seguida d'una fase antiarrugues al final del programa de rentatge. La fase de vapor redueix la formació d'arrugues dels teixits i facilita el procés de planxa.

El tambor fa moviments suaus durant uns 30 minuts. La durada de la fase de vapor canvia d'acord amb la selecció feta. Si s'activa la funció vapor plus, el programa s'acabarà amb una fase antiarrugues en la qual el tambor girarà de tant en tant per evitar que la roba s'arrugui. La pantalla mostra ,

l'indicador  es manté encès i l'indicador

 comença a parpellejar. El botó Inicio/Pausa també s'encén. Al final de la fase antiarrugues el tambor pararà del tot, s'apagarà l'indicador i es desbloquejarà la porta. Podeu parar la fase antiarrugues manualment de la següent manera:

- prement el botó On/Off durant alguns segons per activar o desactivar l'aparell;
- canviant el dial de selecció a una altra posició.



Si la càrrega és menor, els resultats són millors.

## 7.8 Pods®

Toqueu aquest botó per activar o desactivar l'opció Pods®.

Quan està activat, l'indicador corresponent està encès.

Seguiu les recomanacions de dosificació i emmagatzematge del fabricant de càpsules.

Poseu com a màxim dues pastilles o detergents monodosi al compartiment Pods® del calaix dispensador de detergent.

L'opció roman activa també per als cicles següents fins que es desactiva i si es pot seleccionar amb el programa establert.

## 7.9 Inicio/Pausa

Toqueu el botó Inicio/Pausa per iniciar o posar l'aparell en pausa, o per interrompre un programa en funcionament.

## 7.10 Inicio Diferido

Amb aquesta opció, podeu endarrerir l'inici d'un programa per tal que s'activi quan millor us convingui.

Toqueu el botó diverses vegades per establir la durada del compte enrere. El temps

s'incrementa en intervals de 30 minuts fins a 90 minuts i de 2 hores fins a 20 hores.

Després de tocar el botó Inicio/Pausa, la pantalla mostra l'indicador  i la durada del compte enrere escollida. L'aparell inicia el compte enrere.

## 7.11 Extra Rápido

Amb aquesta opció podeu reduir la durada del programa.

- Si la roba és mitjanament o poc bruta, pot ser convenient reduir la durada del programa. Toqueu aquest botó **una vegada** per reduir-ne la durada.
- Si la càrrega és petita, toqueu aquest botó **dues vegades** per seleccionar un programa extraràpid.

La pantalla mostra l'indicador .





Aquesta opció també es pot fer servir per escurçar la durada del programa Vapor Plus.

# 8. PROGRAMES





## 8.1 Taula de programes

### Programes de rentatge

Programa	Descripció del programa
Mix 69min	Cotó i roba sintètica mixta. Ideal per fer la bugada diària en poc temps, cuidant millor la roba i amb bons resultats de rentada a 30 °C.
Eco 40-60	Cicle de baix consum d'energia per a cotó. Disminueix la temperatura i allarga la durada del cicle per aconseguir uns bons resultats de rentada.
Algod.	Teixits de cotó blanc i de color. Ideal per a roba molt o mitjanament bruta.
Sintéticos	Roba sintètica o mixta. Brutícia normal.
Delicados	Teixits delicats com ara l'acrílic, la viscosa o els teixits mixtos que cal rentar d'una manera més suau. Brutícia normal.
Lana/Lãs  	Llana que es pot rentar a màquina, llana que cal rentar a mà i altres teixits que mostrin el símbol de "rentar a mà". <b>1)</b>
20 min. - 3 kg	Roba de cotó i sintètica poc bruta o que només s'hagi dut una vegada.

Programa	Descripció del programa
----------	-------------------------

<p>Vapor </p>	<p>Cotó, roba sintètica i mixta. Cicle especial de vapor sense rentada que es pot fer servir per preparar per a la planxa la bugada ja eixugada o per airejar roba que només s'hagi dut un cop. Aquest programa redueix les arrugues, les olors i relaxa les fibres. No feu servir cap detergent.</p> <p>Un cop s'acabi el programa, traieu de seguida la roba del tambor.<sup>2)</sup> Si cal, mireu de treure les taques rentant-les o amb un llevataques allà on són. Els programes de vapor no fan cap cicle d'higiene. No seleccioneu cap programa de vapor amb aquest tipus de roba:</p> <ul style="list-style-type: none"> <li>• Roba que no es pot posar a l'assecadora.</li> <li>• Peces de roba amb l'etiqueta "Només neteja en sec".</li> </ul>
--	--

<p>Outdoor </p>	<div style="border: 1px solid black; padding: 5px; margin-bottom: 10px;"> <p> No feu servir suavitzant i asseureu-vos que no hi ha restes de suavitzant en el dispensador.</p> </div> <p>Roba d'esport a l'aire lliure, teixits tècnics i esportius, jaquetes impermeables i transpirables, jaquetes de tela amb interior separable o aïllament interior. La càrrega recomanada és de 2 kg.</p> <p>Aquest programa també es pot fer servir com a cicle d'impermeabilització especialment concebut per al tractament de roba amb capa hidròfuga. Per activar el cicle d'impermeabilització, seguiu els passos següents:</p> <ul style="list-style-type: none"> <li>• Introduïu el detergent en el dispensador .</li> <li>• Introduïu un restaurador d'impermeabilitat específic per a teixits en el dispensador de suavitzant .</li> <li>• Reduïu la càrrega a 1 kg.</li> </ul> <div style="border: 1px solid black; padding: 5px; margin-top: 10px;"> <p> Per millorar la restauració de la impermeabilitat, eixugueu la bugada a l'assecadora amb el programa Outdoor (si està disponible i si l'etiqueta de cura de la roba permet l'ús de l'assecadora).</p> </div>
--	--







<p>Higienitzar </p>	<p>Peces de cotó blanques. Aquest programa intens combinat amb vapor elimina més del 99,99% de bacteris i virus<sup>3)</sup> mantenint la temperatura per sobre de 60 °C durant tota la fase de rentada; amb una acció adicional sobre les fibres gràcies a una fase de vapor, una fase d'esbandida millorada garanteix una eliminació adient dels residus de detergent i dels microorganismes. Aquest programa garanteix també una reducció adient del pol·len i dels al·lèrgens.</p>
--	--

**1)** Durant aquest cicle, el tambor gira a poc a poc per garantir una rentada delicada. Us pot semblar que el tambor no gira o que no gira bé, però és totalment normal en aquest programa

**2)** Si escolliu un programa de vapor per a la roba eixuta, quan acabi el cicle la roba pot ser que estigui humida. Esteneu la roba uns 10 minuts. Aquest programa no elimina les olors més fortes.

**3)** Provat per a Staphylococcus aureus, Enterococcus faecium, Candida albicans, Pseudomonas aeruginosa i bacteriòfags MS2 en un assaig extern fet per Swisstat Testmaterialien AG el 2021 (Informe d'assaig núm. 202120117).

## Temperatura del programa, velocitat màxima de centrifugació i càrrega màxima

Programa	Temperatura per defecte Interval de temperatura	Velocitat de centrifugació de referència Velocitats de centrifugació	Càrrega màxima
Mix 69min	30 °C 60 °C-30 °C	1400 rpm 1400 rpm - 400 rpm	5 kg
Eco 40-60 <b>1)</b>	<b>2)</b>	1400 rpm 1400 rpm - 400 rpm	8 kg
Algod.	40 °C 95 °C - Freda	1400 rpm 1400 rpm - 400 rpm	8 kg
Sintéticos	30 °C 60 °C-Freda	1200 rpm 1200 rpm - 400 rpm	3 kg
Delicados	30 °C 40 °C-Freda	800 rpm 1200 rpm - 400 rpm	2 kg
Lana/Läs  	40 °C 40 °C-Freda	1200 rpm 1200 rpm - 400 rpm	1,5 kg
20 min. - 3 kg	30 °C 40 °C-30 °C	1200 rpm 1200 rpm - 400 rpm	3 kg
Vapor  	-	-	1 kg
Outdoor 	30 °C 40 °C-Freda	1200 rpm 1200 rpm - 400 rpm	2 kg <b>3)</b> 1 kg <b>4)</b>
Higienizar  	60 °C	1400 rpm 1400 rpm - 400 rpm	8 kg

**1)** Segons la regulació UE 2019/2023 de la Comissió Europea, aquest programa a 40 °C pot rentar roba amb un nivell de brutícia normal que es pugui rentar a 40 i 60 °C en un mateix cicle.











Consulteu el capítol "Valors de consum" per saber la temperatura de la rentada, la durada del programa i altres detalls.

Els programes més eficients en termes de consum energètic són aquells que generalment funcionen a temperatures més baixes i durades més llargues.

- 2)** La temperatura d'aquest programa no és visible a la pantalla i s'ajusta automàticament.
- 3)** Programa de rentatge.
- 4)** Programa de rentat i fase d'impermeabilització.

## Compatibilitat d'opcions amb programes





OPCION	PROGRAMA	Mix 69min	Eco 40-60	Algod.	Sintéticos	Delicados	Lana/Làs 	20 min. - 3 kg	Vapor 	Outdoor 	Higienizar 
Centrif.		■	■	■	■	■	■	■		■	■
		■	■	■	■	■	■			■	■
dB 		■		■	■	■					
 Manchas <sup>1)</sup>				■	■						■
 Pre-Lav.				■	■						■
Aclarado/Enxag.		■		■	■	■	■	■		■	■
Centrif./Drenar		■		■	■	■	■	■		■	■
 Esbandida extra		■		■	■	■				■	■
PODS®		■	■	■	■	■		■		■	■
Vapor Plus <sup>1)</sup>				■	■						■
Extra Rápido <sup>2)</sup>				■	■	■			■		
Inicio Diferido		■	■	■	■	■	■	■	■	■	■

1) Aquesta opció no està disponible per a temperatures inferiors a 40 °C.

2) Si establiu la durada més curta, us recomanem que carregueu menys roba al tambor. Podeu carregar el tambor al màxim, però els resultats de rentatge pot ser que siguin de menys qualitat.

## Detergents adequats per als programes de rentatge

Programa	Detergent en pols universal <sup>1)</sup>	Universal líquid	Líquid per roba de color	Llana delicada	Especial
Mix 69min	--	▲	▲	--	--

Programa	Detergent en pols universal <sup>1)</sup>	Universal líquid	Líquid per roba de color	Llana delicada	Especial
Eco 40-60	▲	▲	▲	--	--
Algod.	▲	▲	▲	--	--
Sintéticos	▲	▲	▲	--	--
Delicados	--	--	--	▲	▲
Lana/Làs  	--	--	--	▲	▲
20 min. - 3 kg	--	▲	▲	--	--
Outdoor 	--	--	--	▲	▲
Higienizar  	▲	▲	--	--	▲

<sup>1)</sup> A temperatures superiors a 60 °C es recomana fer servir aquesta mena de detergent.

-- = No recomanat ▲ = Recomanat

## 8.2 Vapor programa

Els programes de Vapor es poden utilitzar per reduir la formació d'arrugues i les males olors de les peces de roba (com, per exemple, peces de cotó, de teixits sintètics o teixits mixtos, incloent-hi roba delicada) que només necessiten airejar-se en poca estona. Eviteu rentar-les.

Les fibres de la roba s'estovaran i planxar us costarà menys. Un cop acabat el cicle, traieu de seguida la roba del tambor.

La durada del cicle es pot reduir fins a només 15 minuts mitjançant el botó Extra Rápido .

**NO** utilitzeu aquest tipus de cicle amb les peces de roba següents:

- Roba que no es pot posar a l'assecadora.
- Peces de roba amb l'etiqueta "Només neteja en sec".



No feu servir cap detergent!

Els programes de Vapor no eliminen les olors més fortes ni executen cap cicle d'higiene.

Si escolliu un programa de vapor, la roba pot sortir humida en acabar el cicle. Esteneu la roba durant uns minuts.

## La fragància (AEG Steam Fragrance)

La fragància AEG Steam Fragrance us permetrà airejar fins i tot les peces de roba més delicades, eliminant les arrugues i donant un toc de frescor gràcies a la sua fragància exclusivament dissenyada per **AEG**. Si airegeu la roba amb vapor, en comptes de rentar-la amb un cicle complet, la mantindreu com a nova molt més temps. Fins i tot podreu fer servir la fragància amb els programes de vapor i caixmir (si estan disponibles) en teixits delicats com la llana o el caixmir. Si renteu poca roba, poseu menys quantitat de fragància i reduïu la durada del cicle: en només quinze minuts, la vostra roba tindrà un aspecte com d'acabada de rentar.

Llegiu amb cura les instruccions que venen amb la fragància.

### EVITEU:

- Ficar a l'assecadora peces tractades amb fragància. L'olor s'esvairia.
- Utilitzar la fragància per a altres operacions no especificades.
- Utilitzar la fragància amb roba nova. Les peces de roba poden contenir components residuals d'acabament que no són compatibles.



Podeu comprar la fragància al lloc web de **AEG** o en un distribuïdor autoritzat.

### 8.3 Woolmark Premium Wool Care: Blau



El cicle de rentat per a roba de llana d'aquesta màquina ha estat provat i homologat per The Woolmark Company per rentar peces de llana que inclouin "Rentar a mà" a l'etiqueta, sempre que se segueixin les instruccions de rentat indicades a l'etiqueta de la peça de roba i les de fabricant de la rentadora.

M2103

## 9. CONFIGURACIÓ

### 9.1 Senyals acústics

Per desactivar els senyals acústics quan s'ha acabat el programa, toqueu els botons Manchas/Pre-Lav. i Pods® alhora durant 3 segons.



Els senyals acústics sonen igualment si l'aparell no funciona bé.

### 9.2 Bloqueig infantil

Amb aquesta funció podeu evitar que els infants juguin amb el quadre de comandament.

- Per **activar/desactivar** aquesta opció, premeu el botó Manchas/Pre-Lav. fins que l'indicador s'encengui o s'apagui a la pantalla.

Podeu activar aquesta opció:

- Després de tocar el botó Inicío/Pausa : tots els botons i el dial del programa es desactiven (tret del botó On/Off ).
- Abans de tocar el botó Inicío/Pausa : l'aparell no es pot encendre.

L'aparell manté la selecció d'aquesta opció després d'apagar l'aparell.

### 9.3 Esbandida extra permanent 3s

Amb aquesta opció, podeu configurar de manera permanent l'opció d'esbandida addicional per a programes nous.

Per **activar/desactivar** aquesta funció, manteniu premut el botó Opc. durant 3 segons fins que l'indicador s'encengui o s'apagui a la pantalla.

Quan estigui activat, l'aparell utilitzarà per defecte aquesta opció després d'apagar-lo o canviar/restablir el programa.



Aquesta funció pot allargar la durada del programa.

### 9.4 Comptador d'hores de funcionament

És possible veure la quantitat total d'hores de funcionament de l'aparell, començant des de la primera engegada. Aquest valor comptarà el temps de funcionament dels cicles (no inclou les pauses ni les hores d'inici diferit). Per visualitzar aquest valor, feu el següent:

1. Engegueu l'aparell prement el botó On/Off .
2. Gireu el selector de programa i seleccioneu la primera posició.

- Mantingueu premuts uns segons els botons Manchas/Pre-Lav.  
i Pods® (dins un marge de 10 segons després d'engegar-lo. Passats aquests 10 segons, la combinació de tecles activa i desactiva els senyals acústics).
- Passats 3 segons, apareixen indicades les hores totals de funcionament de l'aparell a la pantalla: p. ex., 1276 hores, la pantalla indica Hr durant 2 segons, 12 (milers i centenars) durant 2 segons i 76 (desenes i unitats).



Si el procediment no funciona (per haver superat els temps d'espera, una posició equivocada del selector de programes o una mala combinació de les tecles), apagueu l'aparell i repetiu la seqüència des del principi.

## 9.5 Restabliment dels valors de fàbrica

Aquesta funció permet restaurar les opcions predeterminades de fàbrica.

Per **activar** aquesta opció, feu el següent:

- Engageu l'aparell prement el botó On/Off .
- Gireu el selector de programes i seleccioneu-ne un.
- Mantingueu premuts uns segons els botons Centrif. i Vapor Plus (dins un marge de 10 segons després d'engegar-lo. Passats aquests 10 segons, la combinació de tecles activa i desactiva els senyals acústics).
- La pantalla indicarà — — — uns 5 segons.



Si el procediment no funciona (per haver superat els temps d'espera, una posició equivocada del selector de programes o una mala combinació de les tecles), apagueu l'aparell i repetiu la seqüència des del principi.

## 10. ÚS DIARI

### ⚠ AVÍS!

Consulteu els capítols de seguretat.

### 10.1 Activació de l'aparell

- Connecteu l'endoll a la presa de corrent.
- Obriu l'aixeta de l'aigua.
- Premeu el botó On/Off durant uns quants segons per activar l'aparell.

Escoltareu un petit senyal acústic. L'aparell proposa automàticament un programa predeterminat. S'encén l'indicador lluminós corresponent.

La pantalla indica el programa per defecte, la durada del cicle Eco 40-60., la càrrega màxima, la velocitat de centrifugació predeterminada i els indicadors de les fases del programa.

### 10.2 Carregar la roba

- Obriu la tapa de l'aparell.

- Espolseu les peces de roba abans d'introduir-les al tambor de l'aparell.
  - Col·loqueu les peces de roba dins el tambor, una per una.
- No sobrecarregueu el tambor.
- Tanqueu la porta amb fermesa.

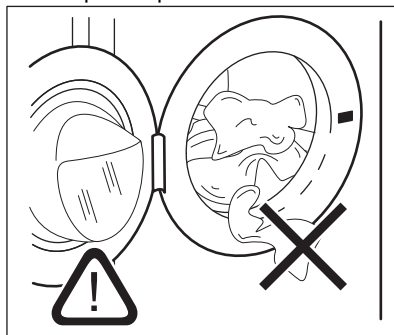

### **⚠ PRECAUCIÓ!**

- Assegureu-vos que no queda cap peça de roba entre la junta de la porta i la porta. Podria haver-hi risc de pèrdues d'aigua o que la roba es fés malbé.

- Rentar taques molt greixoses o utilitzar fragàncies podria fer malbé les peces de goma de l'aparell.

## 10.3 Omplir de detergent i additius

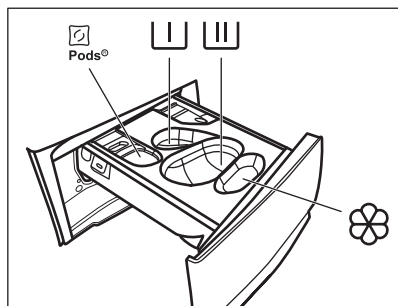

: Compartiment per a les càpsules de detergent (màx. 2 càpsules). Si feu servir pastilles de detergent, assegureu-vos que l'opció Pods® estigui activada.

: Compartiment per a la fase de prenetada i programa de remull (només detergent en pols).

: Compartiment per a la fase de rentat (només detergent en pols).



Assegureu-vos que l'opció Pods® estigui desactivada quan feu servir aquest compartiment.



Si feu servir detergent líquid, no oblideu inserir el contenidor per a detergent líquid .



: Compartiment per al suavitzant i altres tractaments líquids (suavitzant, midó).

**MAX:** Seguiu sempre les instruccions que trobareu a l'embalatge dels productes detergents, però us recomanem que no supereu el nivell màxim indicat (**MAX**). No obstant això, aquesta quantitat garantirà els millors resultats de rentat.



Després d'un cicle de rentatge, si cal, elimineu els residus de detergent del dispensador.

Feu el següent

1. Obriu el dispensador del detergent.

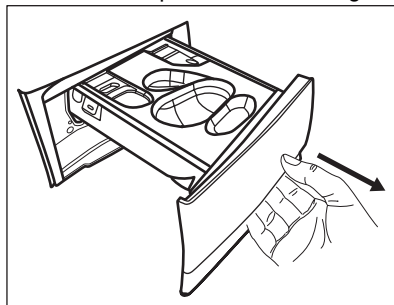

2. Si s'ha establert la fase de prenetada, poseu el detergent en pols al compartiment .

3. Per al rentat principal, trieu el compartiment que calgui en funció del tipus de detergent:

a) Poseu el **detergent en pols** al compartiment .

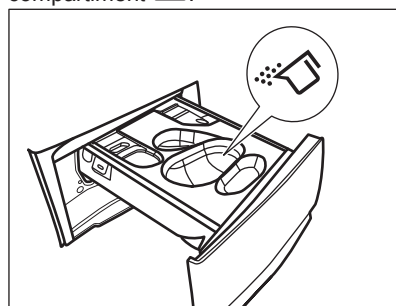

b) Poseu el **detergent líquid** al mateix compartiment després d'introduir el contenidor corresponent .

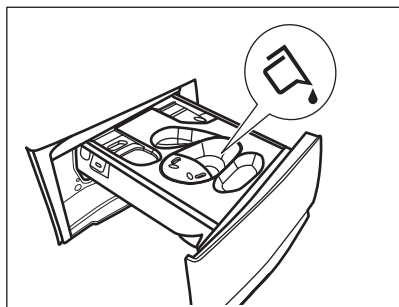
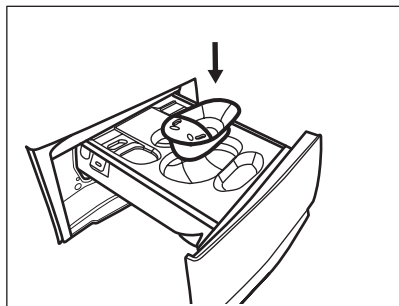

c) Poseu les **pastilles** al compartiment . Assegureu-vos que l'opció Pods® estigui activada.

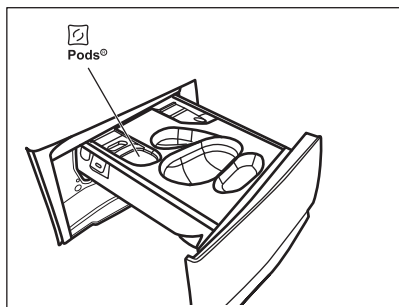

4. Poseu suavitzant al compartiment .
5. Tanqueu el dispensador del detergent.

## 10.4 Establir un programa

1. Seleccioneu el programa de rentada amb el dial. S'encén l'indicador corresponent al programa.

Eco 40-60 és el programa proposat per defecte quan s'engega l'aparell, que és el que apareix a la informació de l'etiqueta energètica.

L'indicador Inicio/Pausa s'encendrà intermitentment.

La pantalla indica la càrrega màxima declarada del programa, la temperatura predeterminada, la velocitat de centrifugació predeterminada, els indicadors de la fase de rentada (si estan disponibles) i la durada del programa.

2. Per canviar la temperatura i/o la velocitat de gir, premeu els botons corresponents.
3. Podeu seleccionar més d'una opció prement els botons corresponents. Els indicadors corresponents s'encendran a la pantalla i els canvis apareixeran també.



Si una selecció **no és possible**, l'indicador no s'il·lumina i sona un senyal acústic.

## 10.5 Posar en marxa un programa

Toqueu el botó Inicio/Pausa per iniciar el programa.

L'indicador verd deixa de parpellejar i es queda encès.

El programa s'inicia i la porta es bloqueja. La pantalla mostra l'indicador .



La bomba de drenatge pot funcionar una breu estona abans que l'aparell s'ompli d'aigua.

## 10.6 Més informació sobre l'ús diari

### Detecció de càrrega ProSense

L'aparell detecta la càrrega en els primers 30 segons i l'indicador parpelleja durant la detecció. L'indicador deixa de parpellejar al final de la detecció de càrrega. **Si es detecta un excés de càrrega al tambor**

l'indicador **MAX** s'encendrà intermitentment a la pantalla: Es pot posar l'aparell en pausa per treure'n les peces que calgui. El programa s'iniciarà en qualsevol cas encara que no es tregui l'excés de roba. Uns 20 minuts després de l'inici del programa, l'aparell podria ajustar-ne la durada en funció de la capacitat d'absorció d'aigua dels teixits. ProSense System no està disponible en programes amb cicles curts.

## Posar en marxa un programa

Toqueu el botó Inicio/Pausa per iniciar el programa. L'indicador verd deixa de parpellejar i es queda encès. El programa s'inicia i la porta es bloqueja. L'indicador

☐ apareix a la pantalla.

### Inici d'un programa amb l'opció de retard

1. Toqueu repetidament el botó Inicio Diferido fins que a la pantalla s'indiqui el retard desitjat.

2. Premeu el botó Inicio/Pausa . Es bloqueja la porta de l'aparell i comença el compte enrere de l'inici diferit. Quan el compte enrere hagi acabat, el programa s'inicia automàticament.

### Interrompre un programa i canviar les opcions.

1. Mentre el programa està funcionant només podeu modificar algunes opcions. Premeu el botó Inicio/Pausa .

2. Modifiqueu les opcions. La informació de la pantalla canviarà segons les modificacions que feu.

3. Toqueu Inicio/Pausa un altre cop. El programa de rentat continua.

### Cancel·lar un programa en funcionament

1. Premeu el botó On/Off per cancel·lar el programa i desactivar l'aparell

2. Ara podeu escollir un programa de rentatge nou. Premeu un altre cop per activar l'aparell.

### Obrir la porta: afegir-hi roba

Durant el transcurs d'un programa o si heu activat l'inici amb retard, la porta de l'aparell es bloqueja.

1. Premeu el botó Inicio/Pausa

2. Obriu la tapa de l'aparell. Si cal, afegiu o treieu els elements.

3. Tanqueu la porta i toqueu el botó Inicio/Pausa un altre cop. El programa o el compte enrere de l'inici amb retard continuen.

### Finalització de programa

1. L'aparell es para automàticament. Els senyals acústics sonen (si estan activats).

2. L'indicador del botó Inicio/Pausa s'apagarà. La porta es desbloquejarà i l'indicador ☐ s'apagarà.

3. Premeu el botó On/Off per desactivar l'aparell. Deixeu la porta i el dispensador del detergent lleugerament oberts per evitar que s'hi facin males olors o floridures.

### Buidar l'aigua al final d'un cicle

Si heu triat un programa o una opció que no buida l'aigua de l'últim esbandit, recordeu fer-ho per poder obrir la porta.

1. Toqueu el botó Inicio/Pausa .

• Si heu seleccionat Sense esbandida ☐, l'aparell es buidarà d'aigua i girarà.

• Si heu programat <sup>dB</sup>☑, l'aparell només buida l'aigua.

2. Toqueu el botó Centrif. per reduir la velocitat de centrifugació proposada per l'aparell. Quan el programa hagi acabat i l'indicador ☐ de porta bloquejada s'apaga, podeu obrir la porta.

3. Premeu On/Off per desactivar l'aparell.

### Funció de repòs

La funció de repòs desactiva automàticament l'aparell per reduir el consum energètic.

## 11. CURA I NETEJA

### ⚠ AVÍS!

Consulteu els capítols de seguretat.

### 11.1 Programa de neteja periòdica

La neteja periòdica ajuda a conservar l'aparell en bon estat.

Després de cada cicle, deixeu una mica oberts la porta de l'aparell i el dispensador de detergent perquè hi circuli l'aire i s'assequi la humitat a dins de l'aparell.

Si no utilitzeu l'aparell durant un període llarg de temps, tanqueu el pas de l'aigua i desendolceu-lo del corrent.

## Recomanacions periòdiques de neteja:

Descalcificació	Dos cops l'any
Rentatge de manteniment	Un cop al mes
Neteja de la junta de la porta	Un cop cada dos mesos
Neteja del tambor	Un cop cada dos mesos
Neteja del caixetí dispensador de detergent	Un cop cada dos mesos
Neteja del filtre de la bomba de drenatge	Dos cops l'any
Neteja de la vàlvula de la mànega i la vàlvula del filtre	Dos cops l'any

## 11.2 Eliminar objectes estranys



Buideu les butxaques i lligueu els elements llargs abans d'iniciar un cicle.

Assegureu-vos que no introduïu cap element que es pugui quedar enganxat a la junta de la porta, als filtres o al tambor (clips metàl·lics, botons, monedes, etc). Vegeu els paràgrafs “Junta de la porta amb ranura de doble llavi”, “Neteja del tambor”, “Neteja de la bomba de drenatge” i “Neteja de la mànega d'entrada i del filtre de la vàlvula”. Vigileu amb les cortines. Retireu els ganxos o col·loqueu les cortines a l'interior d'una bossa especial per a màquines de rentar o coixinera. En cas necessari, contacteu amb un servei tècnic autoritzat.

## 11.3 Neteja externa

Netegeu l'aparell només amb aigua tèbia i sabó. Eixugueu bé totes les superfícies. No utilitzeu fregalls o materials que rasquin.



### PRECAUCIÓ!

No feu servir ni alcohol, ni dissolvents, ni productes químics.



### PRECAUCIÓ!

No netegeu les superfícies metàl·liques amb detergents clorats.

## 11.4 Descalcificació



Si l'aigua de la vostra zona té una duresa alta o mitja, us recomanem que feu servir un descalcificador per a màquines de rentar (descalcificació ocasional).

Reviseu periòdicament el tambor per veure si hi ha calç.



Seguiu sempre les instruccions que trobareu a l'etiqueta o embolcall del producte.

## 11.5 Rentatge de manteniment

Si feu servir programes amb temperatures baixes, pot ser que quedin restes de detergent al tambor. Feu una rentada de manteniment de tant en tant. Per fer-ho:

- Traieu tota la roba del tambor.
- Seleccioneu el programa per a roba de cotó a màxima temperatura o utilitzeu el programa Limp. Màquina si està disponible. Afegiu una petita quantitat de detergent en pols al tambor buit per esbandir els residus que hi quedin.

## 11.6 Junta de la porta

Aquest aparell està dissenyat amb un **sistema de drenatge d'autoneteja**, que permet que les fibres lleugeres de pelussa que cauen de la roba es drenin amb l'aigua. Examineu de tant en tant la junta i netegeu-la, si cal, com es descriu al diagrama següent. Al final del cicle es poden recuperar monedes, botons i altres objectes petits.

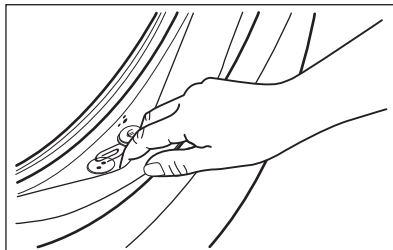

Netegeu-la cada cop que calgui amb un netejador d'amoniac en crema vigilant de no ratllar la superfície.



Seguiu sempre les instruccions que trobareu a l'etiqueta o embolcall del producte.

### 11.7 Neteja del tambor

Reviseu periòdicament el tambor per comprovar si hi ha restes no desitjades.

Al tambor hi pot aparèixer òxid si s'hi introdueix algun element oxidat o de ferro durant el cicle de rentada

Netegeu el tambor amb productes especials per a acer inoxidable.



Seguiu sempre les instruccions que trobareu a l'etiqueta o embolcall del producte.  
No netegeu el tambor amb productes de descalcificació amb base àcida, productes que continguin clor o ferro o amb llana d'acer.

Per netejar-lo correctament:

1. Traieu tota la roba del tambor.
2. Activeu el programa Algod. a la màxima temperatura.
3. Afegiu una petita quantitat de detergent en pols al tambor buit per esbandir els residus que hi puguin quedar.



Si de tant en tant apareix la icona  a pantalla, es recomana fer una "neteja del tambor". Un cop feta la neteja del tambor, la icona desapareixerà.

### 11.8 Netejar el dispensador del detergent

Per tal d'evitar possibles dipòsits de detergent sec, suavitzant coagulat o formació de floridura al dispensador de detergent, feu cada dos mesos el procediment de neteja que s'explica als següents diagrames:

1. Obriu el dispensador del detergent. Premeu la fixació de seguretat cap avall tal com s'indica a la imatge i traieu-la.

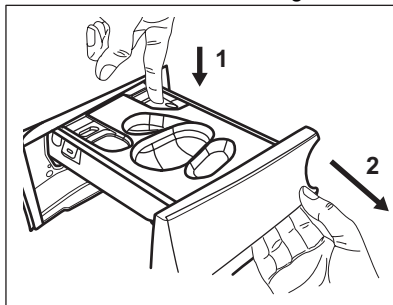

2. Traieu el contenidor per al detergent líquid, si hi és.

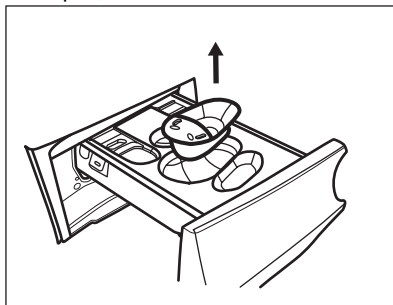

3. Aixequem la tapa superior dels compartiments per traure'l.

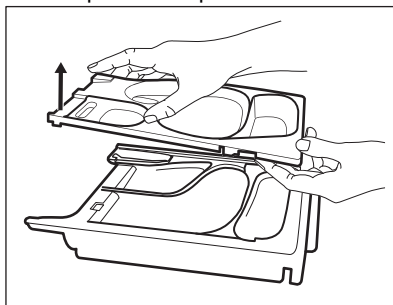

4. Renteu el dispensador de detergent i qualsevol inserció amb aigua.

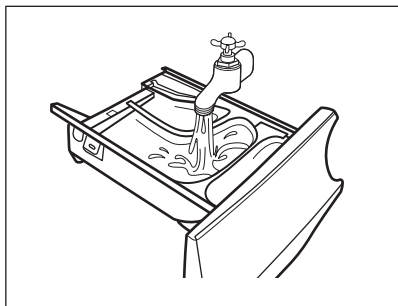

5. Assegureu-vos que tots els residus de detergent s'eliminin de la part superior i inferior de la cavitat. Feu servir un raspall petit per netejar la cavitat.

**⚠ PRECAUCIÓ!**

**No feu servir raspalls ni esponges afilats o metàl·lics.**

Assegureu-vos que tots els residus de detergent s'eliminin de la part superior i inferior de la cavitat. Feu servir un raspall petit per netejar la cavitat.

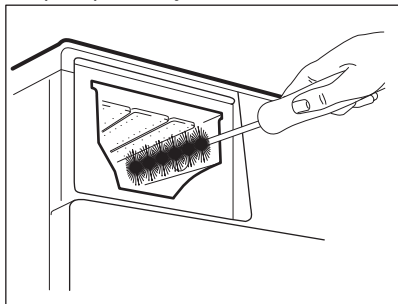

6. Gireu el dispensador cap avall i obriu la tapa inferior tal com s'indica a la imatge.

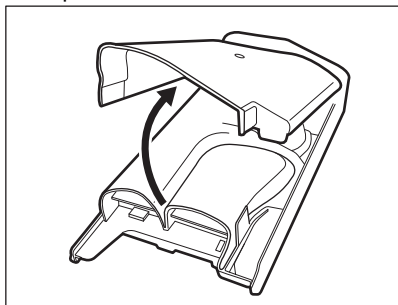

7. Assegureu-vos de retirar el residu de detergent del transportador. Utilitzeu només draps suaus i humits.
8. Torneu a posar la tapa inferior a la seva posició alineant els forats als ganxos del calaix tal com s'indica a la imatge. Tanqueu-lo fins que soni "clic".

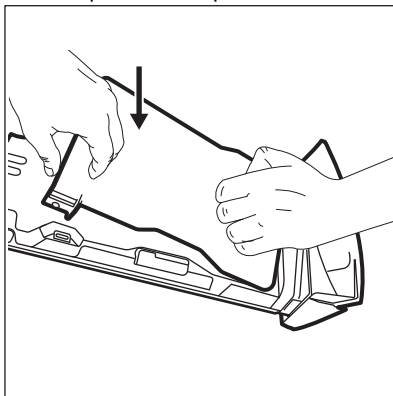

**⚠ PRECAUCIÓ!**

**Premeu la tapa inferior tal com s'indica a la imatge. Assegureu-vos que estigui ben tancada.**

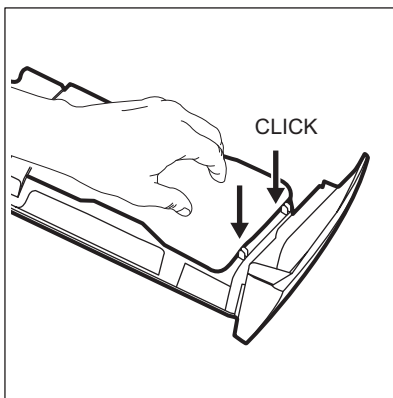

9. Torneu a muntar el calaix de la següent manera:
- Col·loqueu la tapa inferior i premeu fins que soni "clic".
  - Col·loqueu la tapa superior i premeu fins que soni "clic".
  - Introduïu el contenidor per al detergent líquid, si cal.

10. Introduïu el dispensador de detergent a les guies i tanqueu-lo. Executeu el programa per esbandir sense roba al tambor.

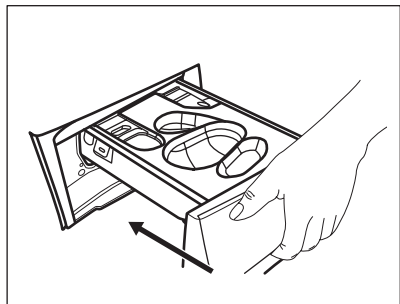

### 11.9 Netejar el filtre de la bomba de drenatge



Reviseu periòdicament la bomba del filtre de drenatge per assegurar-vos que està net.

Netegeu el filtre de la bomba de drenatge si:

- L'aparell no drena l'aigua.
- L'aparell faci sorolls inusuals a causa del bloqueig de la bomba de drenatge.
- El tambor no gira.
- La pantalla mostra el codi d'alarma **E20**.

#### ⚠ AVÍS!

- Desconnecteu l'endoll de la presa de corrent.
- No traieu el filtre mentre l'aparell està funcionant.
- No netegeu el bomba si l'aigua de l'aparell és calenta. Espereu que l'aigua es refredi

#### Seguiu aquests passos per netejar la bomba:

Tingueu un drap a mà per eixugar les gotes d'aigua que puguin caure en treure el filtre.

1. Obriu la tapa de la bomba.

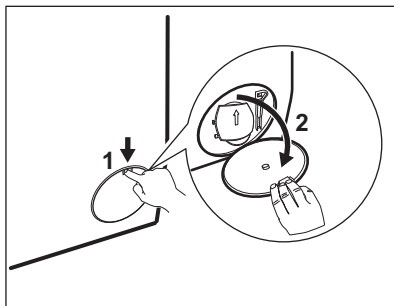

2. Col·loqueu un bol adequat sota l'accés a la bomba de drenatge per recollir l'aigua que en surti.
3. Obriu el conducte cap avall. Tingueu un drap a mà per eixugar les gotes d'aigua que puguin caure en treure el filtre.

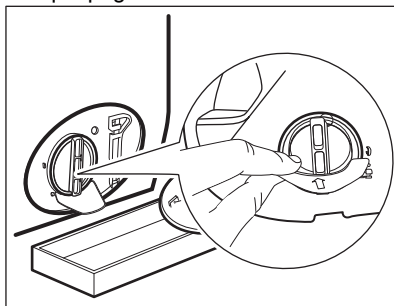

4. Gireu el filtre 180 graus en sentit antihorari per obrir-lo, sense treure'l. Deixeu que corri l'aigua.

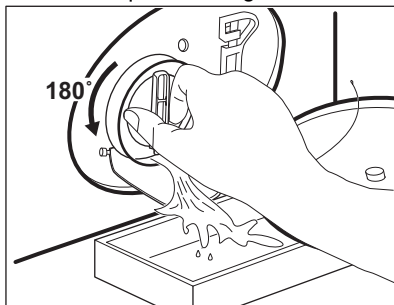

5. Quan el bol estigui ple d'aigua, torneu a girar el filtre i buideu el recipient.
6. Repetiu els passos 4 i 5 fins que l'aigua deixi de sortir.
7. Gireu el filtre en sentit antihorari per treure'l.

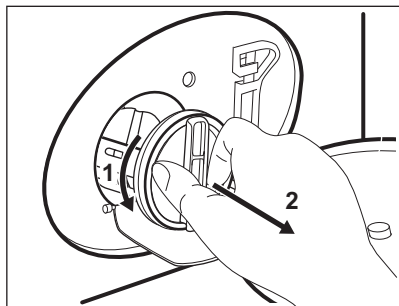

8. Si és necessari, traiu pelussa i objectes de la cavitat del filtre.
9. Comproveu que les paletes del rotor de la bomba poden girar. Si no giren, poseu-vos en contacte amb un Centre d'assistència autoritzat.

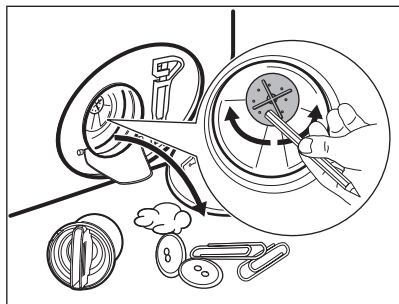

10. Netegeu el filtre sota l'aixeta de l'aigua.

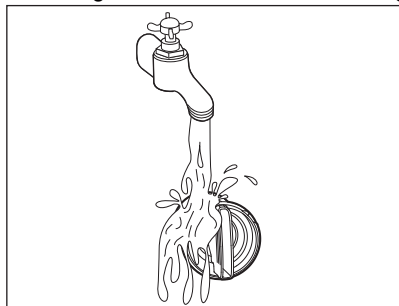

11. Torneu a posar el filtre a les guies especials girant-lo en sentit horari. Assegureu-vos d'estrènyer correctament el filtre per evitar fuites.

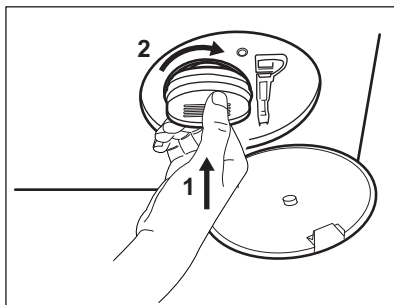

12. Tanqueu la tapa de la bomba.

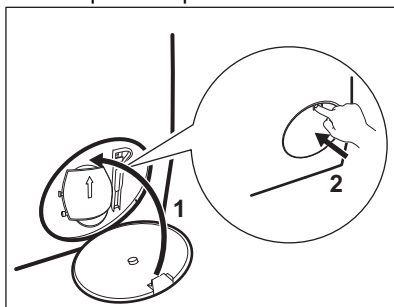

### 11.10 Neteja de la mànega d'entrada i del filtre de la vàlvula

Es recomana netejar tant els filtres de la mànega d'entrada com de la vàlvula dos cops l'any per eliminar qualsevol dipòsit que s'hi hagi acumulat amb el temps. Feu el que s'indica als següents diagrames per netejar els filtres:

1. Traieu la mànega d'entrada de l'aixeta i netegeu el filtre.

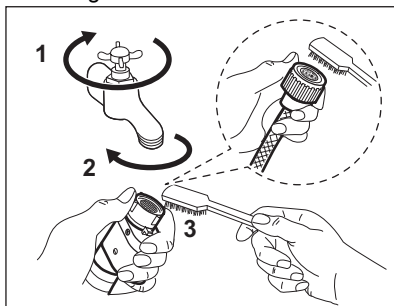

2. Traieu la mànega d'entrada de l'aparell deixant anar la femella de l'anell.

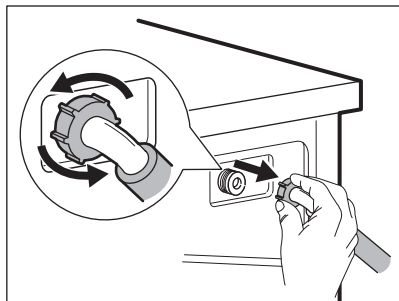

3. Netegeu la vàlvula del filtre de la part posterior de l'aparell amb un raspall de dents.

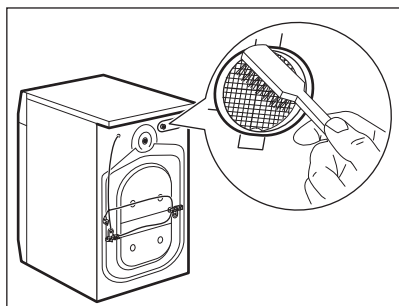

4. Quan torneu a connectar la mànega a la part posterior de l'aparell, gireu-la cap a l'esquerra o cap a la dreta (no en posició vertical) segons la posició de l'aixeta de l'aigua.

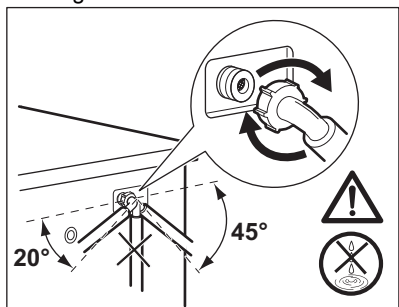

## 11.11 Drenatge d'emergència

Si l'aparell no drena l'aigua, seguieu el mateix procediment descrit a l'apartat "Neteja del filtre de la bomba de drenatge". Si cal, netegeu la bomba.

## 11.12 Precaucions en el cas de gelades

Si l'aparell està instal·lat en una zona on les temperatures poden baixar fins als 0 °C o menys, buideu l'aigua que pugui quedar a la vàlvula de la mànega i la bomba de drenatge.

1. Desconnecteu l'endoll de la presa de corrent.
2. Tanqueu l'aixeta de l'aigua.
3. Poseu els dos extrems de la mànega d'entrada en un recipient i deixeu que en surti tota l'aigua.
4. Buideu la bomba de drenatge. Vegeu el procediment de drenatge d'emergència.
5. Quan la bomba de drenatge estigui buida, instal·leu un altra vegada la mànega d'entrada d'aigua.

### ⚠ AVÍS!

Assegureu-vos que la temperatura és superior als 0 °C abans de tornar a fer servir l'aparell.

El fabricant no es fa responsable pels danys causats per exposició de l'aparell a baixes temperatures.

## 12. VALORS DE CONSUM

### 12.1 Comentari



El codi QR de l'etiqueta energètica de l'aparell inclou un enllaç web a la base de dades de la Comissió Europea EPREL on podreu trobar informació sobre el rendiment de l'aparell. Conserveu l'etiqueta energètica per a futures consultes, així com el manual de l'usuari i la resta de documentació subministrada amb l'aparell.

També podeu accedir a la informació de la base de dades EPREL des de l'enllaç <https://eprel.ec.europa.eu>, cercant el model i el número de l'aparell que trobareu a la placa de característiques.

Els valors i la durada del programa poden variar segons les condicions (p. ex., la temperatura de la sala, la temperatura i pressió de l'aigua, la mida de la càrrega i el tipus de bugada, la tensió d'alimentació) i també si canvieu els ajustaments predeterminats d'un programa.

#### Segons el Reglament 2019/2023 de la Comissió Europea

Programa Eco 40-60	kg	kWh	Litres	hh:mm	% 1)	°C	rpm <sup>2)</sup>
Càrrega completa	8	0.600	57.0	03:35	53.00	30.0	1400
Mitja càrrega	4	0.480	42.0	02:45	53.00	29.0	1400
Un quart de càrrega	2	0.190	27.0	02:45	54.00	23.0	1400

1) Nivell d'humitat en acabar el procés de centrifugació. A més velocitat de centrifugació, més soroll i menys humitat queda a la roba.

2) Velocitat màxima de centrifugació.

#### Programes de cotó



Aquests valors són únicament indicatius.

Programa	kg	kWh	Litres	hh:mm	% 1)	°C	rpm <sup>2)</sup>
Algod. <sup>3)</sup> 95 °C	8	2.750	100.0	03:30	52.00	85.0	1400
Algod. 60 °C	8	1.950	95.0	03:10	52.00	55.0	1400
Algod. <sup>4)</sup> 20 °C	8	0.360	95.0	03:00	52.00	20.0	1400

Programa	kg	kWh	Litres	hh:mm	% 1)	°C	rpm <sup>2)</sup>
Sintéticos 40 °C	3	0.600	60.0	02:10	35.00	40.0	1200
Delicados <sup>5)</sup> 30 °C	2	0.350	55.0	01:10	35.00	30.0	1200
Lana/Làs 30 °C	1,5	0.400	50.0	01:10	30.00	30.0	1200

1) Nivell d'humitat en acabar el procés de centrifugació. A més velocitat de centrifugació, més soroll i menys humitat queda a la roba.

2) Indicador de referència de la velocitat de centrifugació.

3) Adient per rentar roba molt bruta.

4) Adient per rentar peces de cotó, sintètiques i mixtes poc brutes.

5) També funciona bé per a cicles de rentada ràpids per a roba poc bruta.

### Consum energètic dels diferents modes

Off (W)	Repòs (W)	Programar l'inici (W)
0.50	0.50	4.00

El temps d'espera fins a apagar-se o fins a entrar en repòs és de 15 minuts com a màxim.

## 13. GUIA RÀPIDA

### 13.1 Ús diari

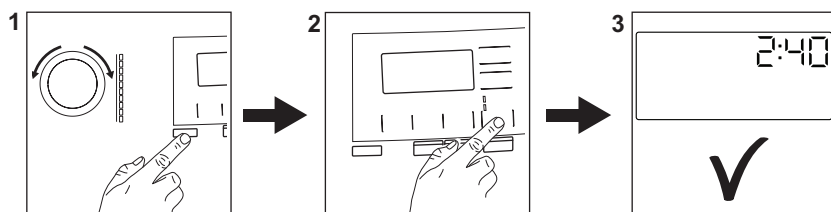

Connecteu l'endoll a la presa de corrent.

Obriu l'aixeta de l'aigua.

Carregueu la bugada.

Poseu el detergent i els altres productes al compartiment adient del dispensador de detergent.

Si feu servir una pastilla, premeu el botó tàctil Pods®.

1. Premeu el botó **On/Off** per encendre l'aparell. Seleccioneu el programa rentat amb el dial.
2. Seleccioneu les opcions que desitgeu amb els botons tàctils. Per iniciar un programa, premeu el botó **Inicio/Pausa**.
3. L'aparell s'engega. Traieu la bugada de l'aparell al final del programa.

Premeu el botó **On/Off** per apagar l'aparell.

## 13.2 Cura i neteja

### Una neteja periòdica ajuda a allargar la vida útil de l'aparell.

Després de cada cicle, deixeu la porta de l'aparell i el caixetí del dispensador de detergent entreoberts perquè es ventilin i eixuguin la humitat de dins de l'aparell. Així preveniu que apareguin floridures i males olors.

Si no utilitzeu l'aparell durant un període llarg de temps, tanqueu el pas de l'aigua i desendolleu-lo del corrent.

Descalcificació	Dos cops l'any
Rentatge de manteniment	Un cop al mes
Neteja de la junta de la porta	Un cop cada dos mesos
Neteja del tambor	Un cop cada dos mesos
Neteja del caixetí dispensador de detergent	Un cop cada dos mesos
Neteja del filtre de la bomba de drenatge	Dos cops l'any
Neteja de la vàlvula de la mànega i la vàlvula del filtre	Dos cops l'any

Mantingueu netes les peces de plàstic, especialment a prop de la zona del calaix del detergent, elimineu els vessaments, si n'hi ha.

Als paràgrafs següents s'explica com cal netejar algunes peces.

### Junta de la porta amb ranura de doble llavi

Aquest aparell està dissenyat amb un **sistema de drenatge d'autoneteja**, que permet que les fibres lleugeres de pelussa que cauen de la roba es drenin amb l'aigua. Examineu de tant en tant la junta i netegeu-la, si cal, com es descriu al diagrama

següent. Al final del cicle es poden recuperar monedes, botons i altres objectes petits.

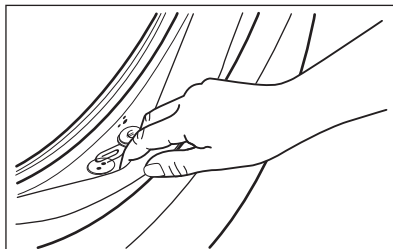

Netegeu amb compte aquesta zona tants cops com calgui amb un netejador a base d'amoniac en crema per no ratllar la superfície.



Seguiu sempre les instruccions que trobareu a l'etiqueta o embolcall del producte. Comproveu i traieu els objectes (si n'hi ha) que puguin quedar atrapats al plec. Assegureu-vos que no queda cap peça de roba entre la junta de la porta i la porta. Utilitzeu un drap humit per netejar qualsevol brutícia o residu d'aigua que quedi a la junta de la porta després de completar el cicle del programa.

### Eliminar objectes estranys



Buideu les butxaques i lligueu els elements llargs abans d'iniciar un cicle.





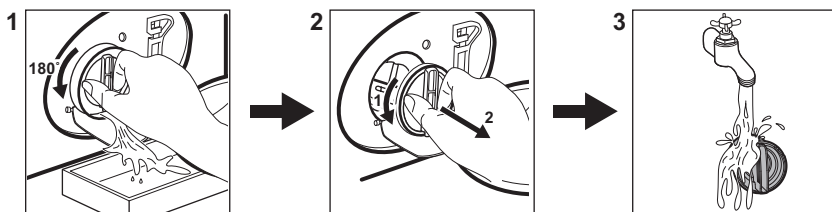

Assegureu-vos que no introduïu cap element que es pugui quedar enganxat a la junta de la porta, als filtres o al tambor (clips metàl·lics, botons, monedes, etc). En cas necessari, contacteu amb un servei tècnic autoritzat.

### Netejar el filtre de la bomba de drenatge

Netegeu el filtre amb regularitat, sobretot si el codi d'alarma **E20** apareix a la pantalla.



### 13.3 Programes

Programes	Càrrega	Descripció del producte
Mix 69min	5 kg	Roba de cotó i sintètica. Aquest programa assegura una bona rentada en poc temps.
Eco 40-60 <sup>1)</sup>	8 kg	Roba de cotó blanca i de color. Nivell de brutícia normal.
Algod.	8 kg	Roba de cotó blanca i de color.
Sintéticos	3 kg	Roba sintètica o mixta.
Delicados	2 kg	Teixits delicats com, per exemple, acrílics, viscosa o polièster.
Lana/Läs  	1,5 kg	Llana apta per rentadores, llana per rentar a mà i teixits delicats.
20 min. - 3 kg	3 kg	Roba de cotó i sintètica poc bruta o que s'hagi dut un sol cop.
Vapor  	1 kg	Programa de vapor per a roba de cotó, sintètica i delicada.
Outdoor 	2 kg <sup>2)</sup> 1 kg <sup>3)</sup>	Roba d'esport.
Higienizar  	8 kg	Peces de cotó blanques. Aquest programa elimina més del 99,99% dels bacteris i virus <sup>4)</sup> . També garanteix una reducció adient dels al·lèrgens.

<sup>1)</sup> Segons la regulació UE 2019/2023 de la Comissió Europea, aquest programa a 40 °C pot rentar roba amb un nivell de brutícia normal que es pugui rentar a 40 i 60 °C en un mateix cicle.



Consulteu el capítol "Valors de consum" per saber la temperatura de la rentada, la durada del programa i altres detalls.  
Els programes més eficients en termes de consum energètic són aquells que generalment funcionen a temperatures més baixes i durades més llargues.





<sup>2)</sup> Programa de rentatge.

<sup>3)</sup> Programa de rentat i fase d'impermeabilització.

<sup>4)</sup> Provat amb Staphylococcus aureus, Enterococcus faecium, Candida albicans, Pseudomonas aeruginosa i bacteriòfags MS2 en un assaig extern fet per Swisstest Testmaterialien AG el 2021 (Núm. d'informe d'assaig 202120117).

**Carregar l'aparell a la màxima capacitat indicada per a cada programa ajuda a reduir el consum d'energia i aigua.**

## Detergents adequats per als programes de rentatge

Programa	Detergent en pols univèrsal <sup>1)</sup>	Univèrsal líquid	Líquid per roba de color	Llana delicada	Especial
Mix 69min	--	▲	▲	--	--
Eco 40-60	▲	▲	▲	--	--
Algod.	▲	▲	▲	--	--
Sintéticos	▲	▲	▲	--	--
Delicados	--	--	--	▲	▲
Lana/Läs  	--	--	--	▲	▲
20 min. - 3 kg	--	▲	▲	--	--
Outdoor 	--	--	--	▲	▲
Higienitzar  	▲	▲	--	--	▲

1) A temperatures superiors a 60 °C es recomana fer servir aquesta mena de detergent.

-- = No recomanat ▲ = Recomanat

### 13.4 Tipus i quantitat de detergent.

- Feu servir només detergents i altres tractaments específics per a rentadores. Primer, seguiu aquestes normes generals:
  - feu servir detergents en pols (també pastilles i detergents monodosi) per a tota mena de teixits, tret dels delicats. feu servir detergents en pols que continguin lleixiu per a les peces blanques i la higienització de la roba;
  - feu servir detergents líquids (també detergents monodosi), si pot ser per a temperatures baixes (60 °C màx.), per a tota mena de teixits, o bé detergents especials per a llanes.
- No barregeu diferents tipus de detergents.

- Feu servir menys detergent si:
  - la càrrega de roba és baixa;
  - la roba està lleugerament bruta;
  - hi ha molta quantitat d'escuma durant el rentat.

#### Si no feu servir prou detergent, es pot produir el següent:

- que el resultat del rentatge no sigui satisfactori;
- que la roba es torni de color gris;
- que la roba estigui greixosa;
- que l'aparell tingui fongs.

#### Si feu servir massa detergent, es pot produir el següent:

- que hi hagi massa escuma;
- que es redueixi l'efecte del rentatge;
- que l'esbandida sigui ineficaç;
- un impacte més gran en el medi ambient.

## 14. CODIS D'ALARMA I POSSIBLES ERRORS

L'aparell no s'engega o s'atura durant el funcionament. Mireu primer de trobar una solució al problema (vegeu les taules).

### AVÍS!

Desactiveu l'aparell abans de fer qualsevol comprovació.

Problema	Possible solució
<b>E10</b> No entra prou aigua a l'aparell.	<ul style="list-style-type: none"> <li>• Asseguri's que l'aixeta d'entrada d'aigua és oberta.</li> <li>• Asseguri's que la pressió de subministrament d'aigua no sigui massa baix. Posi's en contacte amb la companyia d'aigua per a aquesta informació.</li> <li>• Asseguri's que l'aixeta d'entrada de l'aigua no estigui embussada.</li> <li>• Assegureu-vos que la mànega d'entrada d'aigua no tingui cap volta, estigui danyada ni hagi quedat doblegada en algun punt.</li> <li>• Assegureu-vos que la mànega d'entrada d'aigua està ben connectada.</li> <li>• Assegureu-vos que el filtre de la mànega d'entrada i el de la vàlvula no estan embossats.</li> </ul>
<b>E20</b> L'aparell no drena l'aigua.	<ul style="list-style-type: none"> <li>• Asseguri's que la vàlvula de desguàs no estigui embussada.</li> <li>• Asseguri's que la mànega de desguàs no estigui doblegada ni pinçada.</li> <li>• Assegureu-vos que el filtre de drenatge no estigui embussat. Si cal, netegeu el filtre.</li> <li>• Assegureu-vos que la mànega de drenatge està ben connectada.</li> <li>• Establiu el programa de drenatge si heu escollit un programa sense fase de drenatge.</li> <li>• Establiu el programa de drenatge si heu escollit una opció que finalitza amb aigua al tambor.</li> </ul>
<b>E40</b> La porta de l'aparell està oberta o mal tancada.	<ul style="list-style-type: none"> <li>• Assegureu-vos que la porta de l'aparell estigui ben tancada.</li> </ul>
<b>E91</b> Error intern Els elements electrònics de l'aparell no es poden comunicar entre si.	<ul style="list-style-type: none"> <li>• El programa no ha finalitzat correctament o l'aparell s'ha aturat abans d'hora. Apagueu i engegueu l'aparell.</li> <li>• Si torna a aparèixer el codi d'alarma, poseu-vos en contacte amb el centre de servei autoritzat.</li> </ul>
<b>EKO</b> El subministrament elèctric és inestable.	<ul style="list-style-type: none"> <li>• Espereu fins que el subministrament elèctric sigui estable.</li> </ul>
<b>EFO</b> El dispositiu antiinundacions està activat.	<ul style="list-style-type: none"> <li>• Desconnecteu l'aparell i tanqueu l'aixeta. Poseu-vos en contacte amb el Centre d'assistència autoritzat.</li> </ul>

Si el problema persisteix, poseu-vos en contacte amb el centre de servei autoritzat. Les dades necessàries per al centre d'assistència s'indiquen a la placa de característiques

\*Alguns codis d'alarma poden no aparèixer. Subjecte a canvis sense avis previ.

## 15. QÜESTIONS MEDIAMBIENTALS

Recicleu els materials amb el símbol .  
Poseu l'embalatge als contenidors adients al posterior reciclatge. Ajudeu a protegir el medi ambient i la salut humana i a reciclar les deixalles procedents d'aparells elèctrics i electrònics. No llenceu els aparells marcats

amb el símbol  amb les deixalles domèstiques. Porteu el producte a les instal·lacions de reciclatge locals o poseu-vos en contacte amb la vostra oficina municipal.

## Welcome to AEG! Thank you for choosing our appliance.



In our drive to be sustainable, we are reducing paper assets and provide full user manuals online. Access your full user manual at [aeg.com/manuals](http://aeg.com/manuals)



Get usage advice, brochures, troubleshooting, service and repair information at [aeg.com/support](http://aeg.com/support)



Buy accessories, consumables, and original spare parts for your appliance at [aeg.com/shop](http://aeg.com/shop)

Subject to change without notice.

## CONTENTS

1. SAFETY INFORMATION.....	38
2. SAFETY INSTRUCTIONS.....	40
3. PRODUCT DESCRIPTION.....	42
4. TECHNICAL INFORMATION.....	43
5. INSTALLATION.....	43
6. CONTROL PANEL.....	47
7. DIAL AND BUTTONS.....	49
8. PROGRAMMES.....	51
9. SETTINGS.....	56
10. DAILY USE.....	57
11. CARE AND CLEANING.....	60
12. CONSUMPTION VALUES.....	67
13. QUICK GUIDE.....	68
14. ALARM CODES AND POSSIBLE FAILURES.....	71
15. ENVIRONMENTAL CONCERNS.....	72

## 1. ⚠ SAFETY INFORMATION



Before beginning the installation and use of this appliance, carefully read the supplied instructions. The manufacturer is not responsible for any injuries or damage that are the result of incorrect installation or usage. Always keep the instructions in a safe and accessible location for future reference.

### 1.1 Children and vulnerable people safety

- This appliance can be used by children aged from 8 years and above and persons with reduced physical, sensory or mental capabilities or lack of experience and knowledge if

they have been given supervision or instruction concerning the use of the appliance in a safe way and understand the hazards involved.

- Children between 3 and 8 years of age and persons with very extensive and complex disabilities shall be kept away from the appliance unless continuously supervised.
- Children of less than 3 years of age should be kept away from the appliance unless continuously supervised.
- Children should be supervised to ensure that they do not play with the appliance.
- Keep all packaging away from children and dispose of it appropriately.
- Keep detergents away from children.
- Keep children and pets away from the appliance when the door is open.
- If the appliance has a child safety device, it should be activated.
- Children shall not carry out cleaning and user maintenance of the appliance without supervision.

## **1.2 General Safety**

- This appliance is for washing domestic-type, machine-washable laundry only.
- This appliance is designed for single household domestic use in an indoor environment.
- This appliance may be used in offices, hotel guest rooms, bed & breakfast guest rooms, farm guest houses and other similar accommodation where such use does not exceed (average) domestic usage levels.
- Do not change the specification of this appliance.
- The appliance maximum load is 8 kg. Do not exceed the maximum load of each programme (refer to the “Programmes” chapter).
- The operating water pressure at the water entry point from the outlet connection must be between 0.5 bar (0.05 MPa) and 10 bar (1.0 MPa).

- The ventilation opening in the base must not be covered by a carpet, mat, or any floor covering.
- The appliance must be connected to the water mains using the new supplied hose sets, or other new hose sets supplied by the Authorised Service Centre.
- Old hose sets must not be reused.
- If the mains power supply cable is damaged, it must be replaced by the manufacturer, its Authorised Service Centre or similarly qualified persons to avoid an electrical hazard.
- Before any maintenance operation, deactivate the appliance and disconnect the mains plug from the socket.
- Do not use high pressure water sprays and/or steam to clean the appliance.
- Clean the appliance with a moist cloth. Use only neutral detergents. Do not use abrasive products, abrasive cleaning pads, solvents or metal objects.
- If a tumble dryer is stacked on the top of the washing machine, make sure to use the correct stacking kit approved by AEG.

## 2. SAFETY INSTRUCTIONS

### 2.1 Installation



The installation must comply with relevant national regulations.

- Remove all the packaging and the transit bolts including rubber bush with plastic spacer.
- Keep the transit bolts in a safe place. If the appliance is to be moved in the future they must be reattached to lock the drum to prevent an internal damage.
- Always take care when moving the appliance as it is heavy. Always use safety gloves and enclosed footwear.
- Follow the installation instructions supplied with the appliance.
- Do not install or use a damaged appliance.
- Do not install or use the appliance where the temperature can be less than 0°C or where it is exposed to the weather.
- The floor area on which the appliance is to be installed must be flat, stable, heat resistant and clean.
- Make sure that there is air circulation between the appliance and the floor.
- When the appliance is in its permanent position, check if it is levelled correctly with the aid of a spirit level. If it is not, adjust the feet accordingly.
- Do not install the appliance directly above a floor drain.
- Do not spray water on the appliance and do not expose it to excessive humidity.
- Do not install the appliance where the appliance door cannot be fully opened.
- Do not put a closed container to collect possible water leakage under the appliance. Contact the Authorised Service

Centre to ensure which accessories can be used.

## 2.2 Electrical connection

### **WARNING!**

Risk of fire and electric shock.

- **WARNING:** This appliance is designed to be installed / connected to a grounding connection in the building.
- Always use a correctly installed shockproof socket.
- Make sure that the parameters on the rating plate are compatible with the electrical ratings of the mains power supply.
- Do not use multi-plug adapters and extension cables.
- Make sure not to cause damage to the mains plug and to the mains cable. Should the mains cable need to be replaced, this must be carried out by our Authorised Service Centre.
- Connect the mains plug to the mains socket only at the end of the installation. Make sure that there is access to the mains plug after the installation.
- Do not touch the mains cable or the mains plug with wet hands.
- Do not pull the mains cable to disconnect the appliance. Always pull the mains plug.

## 2.3 Water connection

- The inlet water shall not exceed 25 °C.
- Do not cause damage to the water hoses.
- Before connection to new pipes, pipes not used for a long time, where repair work has been carried out or new devices fitted (water meters, etc.), let the water flow until it is clean and clear.
- Ensure that there are no visible water leaks during and after the first use of the appliance.
- Do not use an extension hose if the inlet hose is too short. Contact the Authorised Service Centre for the replacement of the inlet hose.
- When unpacking the appliance, It is possible to see water flowing from the drain hose. This is due to the testing of the appliance with the use of water in the factory.

- You can extend the drain hose to maximum 400 cm. Contact the Authorised Service Centre for the other drain hose and the extension.
- Make sure that there is access to the tap after the installation.
- Close the water tap after each use of the appliance.

## 2.4 Use

### **WARNING!**

Risk of injury, electric shock, fire, burns or damage to the appliance.

- Follow the safety instructions on the detergent packaging.
- Do not put flammable products or items that are wet with flammable products in, near or on the appliance.
- Do not wash fabrics which are heavily soiled with oil, grease or other greasy substances. It can damage rubber parts of the appliance. Prewash such fabrics by hand before loading them into the appliance.
- Do not use laundry fragrances to avoid the risk of damaging plastic and rubber parts of the appliance.
- Do not touch the glass door while a programme operates. The glass can get hot.
- Make sure that all metal objects are removed from the laundry.

## 2.5 Service

- To repair the appliance contact the Authorised Service Centre. Use original spare parts only.
- Please note that self-repair or non-professional repair can have safety consequences and might void the guarantee.
- The following spare parts are available for at least 10 years after the model has been discontinued: motor and motor brushes, transmission between motor and drum, pumps, shock absorbers and springs, washing drum, drum spider and related ball bearings, heaters and heating elements, including heat pumps, piping and related equipment including hoses, valves, filters and aquastops, printed

circuit boards, electronic displays, pressure switches, thermostats and sensors, software and firmware including reset software, door, door hinge and seals, other seals, door locking assembly, plastic peripherals such as detergent dispensers. The duration may be longer in your country. For further information, please visit our website.

- Please note that some of these spare parts are only available to professional repairers, and that not all spare parts are relevant for all models.
- Concerning the lamp(s) inside this product and spare part lamps sold separately: These lamps are intended to withstand extreme physical conditions in household appliances, such as temperature, vibration, humidity, or are intended to signal information about the operational status of the appliance. They are not

intended to be used in other applications and are not suitable for household room illumination.

## 2.6 Disposal

### **⚠ WARNING!**

Risk of injury or suffocation.

- Disconnect the appliance from the mains electrical and water supplies.
- Cut off the mains electrical cable close to the appliance and dispose of it.
- Remove the door catch to prevent children or pets from becoming trapped in the drum.
- Dispose of the appliance in accordance with local requirements for the disposal of Waste Electrical and Electronic Equipment (WEEE).

## 3. PRODUCT DESCRIPTION

### 3.1 Appliance overview

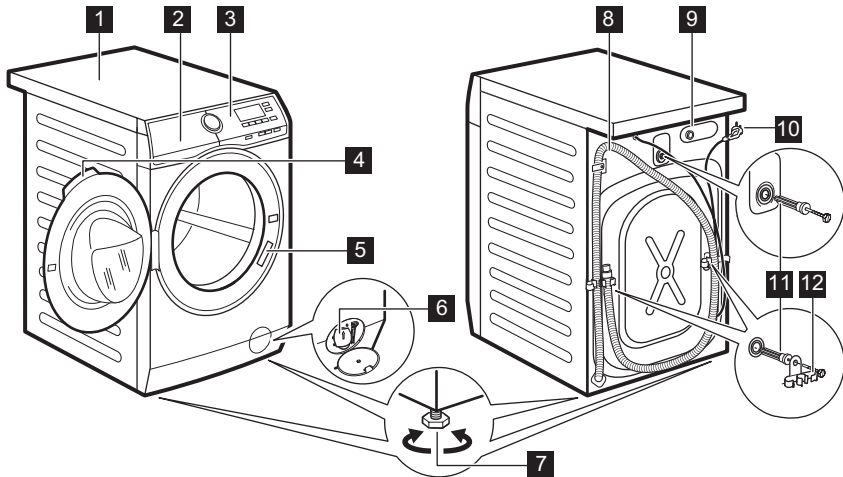

- 1** Worktop
- 2** Detergent dispenser
- 3** Control panel
- 4** Door handle

- 5** Rating plate
- 6** Drain pump filter
- 7** Feet for levelling the appliance
- 8** Drain hose

9 Inlet hose connection

10 Mains cable

11 Transit bolts

12 Hose support

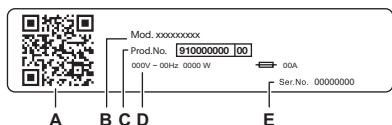

The rating plate reports:

- A. QR code
- B. Model name
- C. Product number
- D. Electrical ratings
- E. Serial number

Scan the **QR code** on the appliance to register your product and get the most out of it.

- Access your appliance details, documentation and articles on how to use the best features (User Manual also available at [aeg.com/manuals](http://aeg.com/manuals) )
- Get usage advice, troubleshooting, service and repair information (also available at [aeg.com/support](http://aeg.com/support) )
- Buy accessories, Consumable and Original Spare parts for your appliance (also available at [aeg.com/shop](http://aeg.com/shop) )

## 4. TECHNICAL INFORMATION

Dimension	Width/ Height/ Total depth	59,6 cm /84,7 cm /60,2 cm
Electrical connection	Voltage	230 V
	Overall power	1900 W
	Fuse	10 A
	Frequency	50 Hz
Level of protection against ingress of solid particles and moisture ensured by the protective cover, except where the low voltage equipment has no protection against moisture		IPX4
Water supply pressure	Minimum	0.5 bar (0.05 MPa)
	Maximum	10 bar (1.0 MPa)
Water supply <sup>1)</sup>		Cold water
Maximum Load	Cotton	8 kg

1) Connect the water inlet hose to a water tap with a 3/4" thread.

## 5. INSTALLATION

### **WARNING!**

Refer to Safety chapters.

### 5.1 Unpacking

1. Open the door. Remove all the items from the drum.

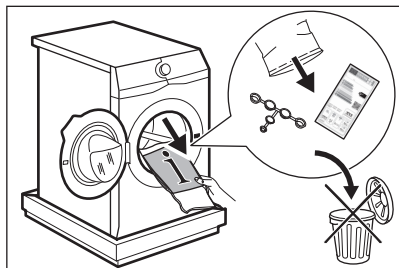

Accessories delivered with the appliance may vary depending on the model.

- Put the packaging element on the floor behind the appliance and carefully put it down onto its rear side. Remove the protection from the bottom.

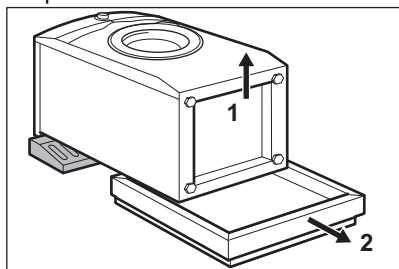

### ⚠ CAUTION!

Do not lay washing machine on its front.

- Put the appliance back into an upright position. Remove the power supply cable and the drain hose from the hose holders.

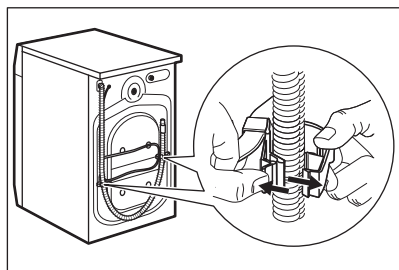

### ⚠ WARNING!

It is possible to see water flowing from the drain hose. This is because the washing machine has been tested at the factory.

- Remove the three bolts by using the key supplied with the appliance. Pull out the plastic spacers.

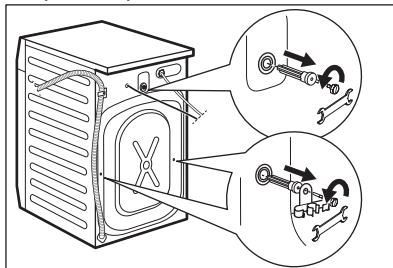

We recommend that you keep the packaging and the transit bolts for any transport of the appliance.

- Put the plastic caps, that you find in the user manual bag, in the holes.

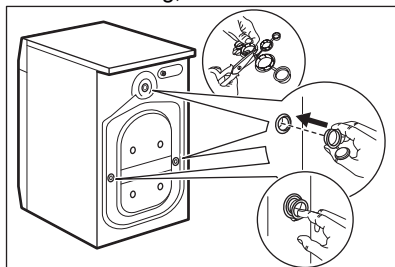

## 5.2 Information for installation

### Positioning and levelling

Adjust the appliance correctly to prevent vibration, noise and movement of the appliance when it operates.

- Install the appliance on a flat hard floor. The appliance must be levelled and stable. Make sure that the appliance does not touch the wall or other units and there is air circulation below the appliance.
- Loosen or tighten the feet to adjust the level. All feet must rest firmly on the floor.

**⚠ WARNING!**

Do not put cardboard, wood or equivalent materials below the appliance feet to adjust the level.

**The inlet hose**

**⚠ CAUTION!**

Make sure there is no damage to hoses and there are no leaks from the couplings. Do not use an extension hose if the inlet hose is too short. Contact the service centre for information on inlet hose replacement.

1. Connect the water inlet hose to the back of the appliance if needs. Usually, it is already installed at the factory.

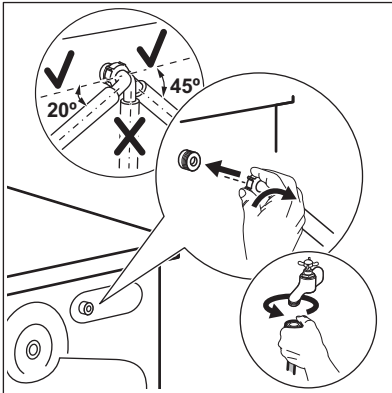

2. Position it toward left or right depending on the position of the water tap. Make sure that the inlet hose is not in vertical position.
3. If necessary, loosen the ring nut to set it in the correct position.
4. Connect the water inlet hose to the cold water tap with 3/4" thread.
5. Some models can contain inlet hose with water stop device. It prevents any leaks in the hose because of its natural ageing. The sector in the window shows this fault **A**. If this occurs, close the water tap and contact the authorized service centre for information to replace the hose.

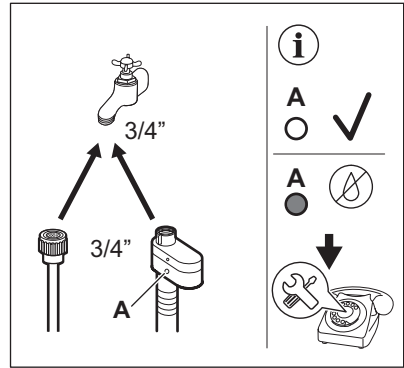

**⚠ WARNING!**

The inlet water shall not exceed 25 °C.

**Water drainage**

The drain hose should stay at a height of no less than 60 cm and not more than 100 cm.

**i**

You can extend the drain hose to maximum 400 cm. Contact the authorised service centre to buy the other drain hose and the extension.

Make sure that the drain hose makes a loop to prevent particles going into the appliance from the sink.

Connect the drain hose to the spigot and tighten it with a clamp. Make sure that the drain hose makes a loop to prevent particles going into the appliance from the sink.

Position the hose directly to a built-in drain pipe in the room wall and tighten it with a clamp.

Without the plastic hose guide, to a sink spigot- Put the drain hose in the spigot and tighten it with a clamp.

The drain hose can be bent into U shape and put around the plastic guide. On the edge of a sink - Fasten the guide to the water tap or to the wall.



Make sure that the plastic guide cannot move when the appliance drains and the drain hose end is not immersed in the water. There may be a return of dirty water into the appliance. Buy accessories from authorised supplier.

To a stand pipe with vent hole - Insert the drain hose directly into a drain pipe or stand pipe



The end of the drain hose must always be ventilated, i.e. the inner diameter of the drain pipe (min. 38 mm - min. 1.5") must be larger than the external diameter of the drain hose.

It is possible to connect the drain hose in different ways:

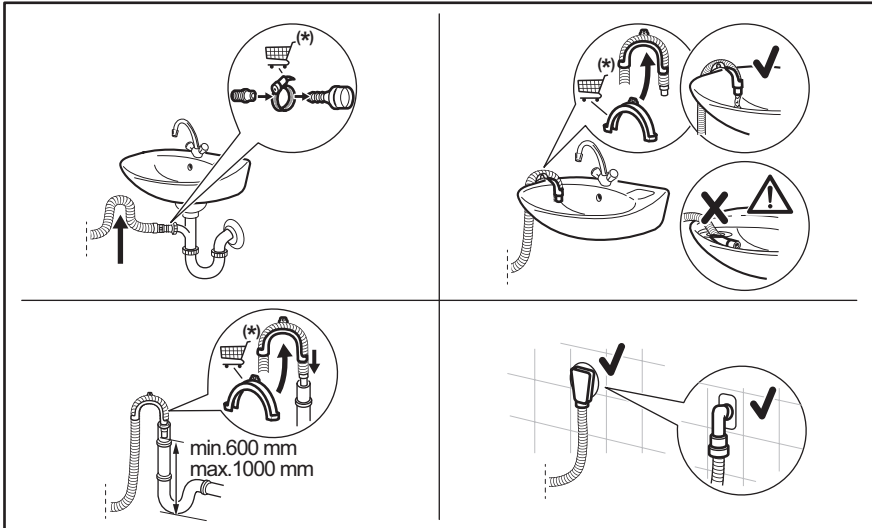

(\*) Subject to change without notice.

### 5.3 Electrical connection

At the end of installation you can connect the mains plug to the mains socket.

The rating plate on the inner edge of the appliance door and the 'Technical Data' chapter indicate the necessary electrical ratings. Make sure that they are compatible with the mains power supply.

Check that your domestic electrical installation can take the maximum load required, also taking into account any other appliances in use.

### Connect the appliance to an earthed socket.

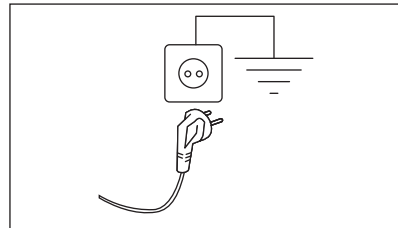

The power supply cable must be easily accessible after installing the appliance.

For any electrical work required to install this appliance, contact our Authorised Service Centre.

The manufacturer does not accept any responsibility for damage or injury through

failure to comply with the above safety precaution.

## 6. CONTROL PANEL



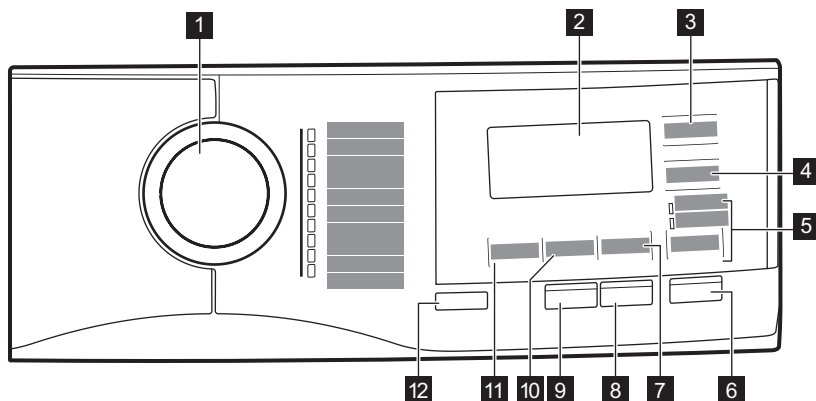





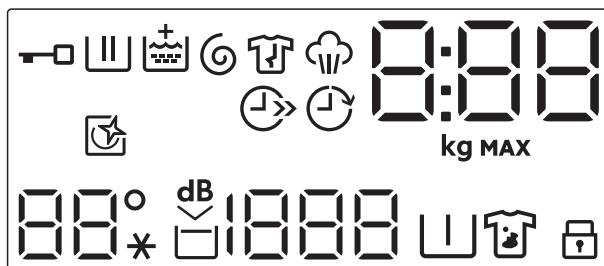





### 6.1 Control panel description









- 1** Programme dial
- 2** Display
- 3** Extra Rápido touch button
- 4** Inicio Diferido touch button
- 5** Opc. skipping touch button
  - Aclarado/Enxag. option
  - Centrif./Drenar option
- 6** Inicio/Pausa touch button
- 7** Manchas/Pre-Lav. skipping touch button
- 8** Pods® touch button
- 9** Vapor Plus touch button
- 10** Centrif. reduction touch button
- 11** Temp. °C touch button
- 12** On/Off push button

## 6.2 Display



	Door locked indicator.
	Washing phase indicator. It flashes during prewash and wash phase.
	Rinsing phase indicator. It flashes during rinse phase.
	The <b>+</b> indicator appears, when the Extra rinse option is activated
	Spinning and draining phase indicator. It flashes during spin and drain phase.
	Anti-crease phase indicator. Read the paragraph Vapor Plus for more details.
	Steam phase indicator.
	The digital indicator can show: <ul style="list-style-type: none"> <li>• Programme duration (e. g. 2:40).</li> <li>• Delay time (e. g. 30' or 2h).</li> <li>• Cycle end ().</li> <li>• Warning code (E20).</li> <li>• Indication of total operating hours of the appliance. Refer to the 'Operating hours counter' section in the 'Settings' paragraph for more details.</li> </ul>
	The indicator <b>kg</b> flashes during the laundry load estimation. Maximum laundry indicator. It flashes when the laundry load exceeds the maximum declared load of the selected programme.
	Time saving indicator.
	Delay start indicator.
	Drum clean indicator. Refer to the 'Cleaning the drum' section in the 'Care and cleaning' paragraph for more details.
	The Temperature area: Temperature indicator Cold water indicator

	Extra silent indicator.
	Rinse hold indicator.
	The spin area: Spin speed indicator No Spin indicator. Spin phase is off.
	Pre-wash indicator.
	Stain indicator.
	Child safety lock indicator.

## 7. DIAL AND BUTTONS

### 7.1 On/Off

Pressing this button for a few seconds allows to activate or deactivate the appliance. Two different tunes sound while switching the appliance on or off.

As the Stand-by function automatically deactivates the appliance to decrease the energy consumption in a few cases, you may need to activate the appliance again.



**The default selected programme, at machine switch on, is always the Eco 40-60 programme.**

For more details, refer to Stand-by paragraph in Daily Use chapter.

### 7.2 Introduction





The options/functions are not selectable with all washing programmes. Check the compatibility between options/functions and washing programmes in the "Programme Chart". An option/function can exclude another one, in this case the appliance doesn't allow you to set the incompatible options/functions together. Make sure the screen and touch buttons are always clean and dry.

### 7.3 Temp. °C

When you select a washing programme, the appliance automatically proposes a default temperature.

Touch this button repeatedly until the desired temperature value appears on the display.

When the display shows the indicators  and , the appliance does not heat the water.

### 7.4 Centrif.

When you set a programme, the appliance automatically sets the default spin speed.

Touch repeatedly this button to:

- **Decrease the spin speed.**



The display shows only the spin speeds available for the set programme.

- **Activate the Rinse Hold option.**  
The final spin is not performed. The water of the last rinse is not drained out to prevent the fabrics from creasing. The washing programme ends with water in the drum.

The display shows the indicator . The door stays locked and the drum turns regularly to reduce creasing. You must drain the water to unlock the door.

If you touch the Inicio/Pausa button, the appliance performs the spinning phase and drains the water.



The appliance empties the water out automatically after 18 hours approximately.

• **Activate the Extra Silent option.**

The intermediate and the final spinning phases are suppressed and the programme ends with water in the drum. This helps to reduce creasing.

The display shows the indicator . The door stays locked. The drum turns regularly to reduce creasing. You must drain the water to unlock the door. As the programme is very quiet, it is suitable for use at night time when cheaper electricity tariffs are available. In some programmes the rinses are performed with more water.

If you touch the Inicio/Pausa button, the appliance performs the only draining phase.



The appliance empties the water out automatically after 18 hours approximately.

## 7.5 Manchas/Pre-Lav.

Press this button repeatedly to activate one of the two options.

The relevant indicator goes on in the display.

• **Manchas**

Select this option to add an anti-stain phase to a programme in order to treat heavily soiled or stained laundry with stain remover.

Pour the stain remover into compartment . The stain remover will be added in the appropriate phase of the washing programme.



This option is not available with a temperature lower than 40 °C.

• **Pre-Lav.**

Use this option to add a pre-wash phase at 30 °C before the washing phase. This option is recommended for heavily soiled laundry, especially if containing sand, dust, mud and other solid particles.



The options can increase the programme duration.



These two options cannot be set together.

## 7.6 Opc.

With this button you can select one of the following options:

• **Skipping wash phase - Aclarado/Enxag. option**

The appliance performs only the rinsing phase, the spinning and the draining phases of the selected programme. When this option is set the washing phase is not performed.

• **Centrif./Drenar option**

The appliance performs only final spinning or only draining phase of selected programme. By selecting No Spin option via Centrif. button only Drain cycle can be configured.

The corresponding indicator above the touch button illuminates.

## 7.7 Vapor Plus

This option adds a steam phase followed by a short anti-crease phase at the end of the washing programme. The steam phase reduces fabric creasing and facilitates the fabric ironing.

The drum performs smooth movements for about 30 minutes. The duration of the steam phase changes accordingly to the selection. When Plus Steam option is set the programme ends up with an anticrease phase during which the drum is occasionally rotated to prevent wrinkling. The display shows the indicator is steady on and the indicator starts flashing. Inicio/Pausa button is lit as well. At the end of the anticrease phase the

drum definitely stops, the indicator goes off, the door unlocks. User at any moment can terminate the anticrease phase by:

- pressing the On/Off button for a few seconds to activate or deactivate the appliance;
- turning the selector knob to another position.



A small laundry load helps to reach better results.

### 7.8 Pods®

Touch this button to activate or deactivate the Pods® option .

When activated the relevant indicator is on.

Follow the Pods manufacturer's dosage and storage recommendations.

Put maximum two tablets or single-dose detergents in the Pods® compartment in the detergent dispenser drawer.

The option remains active also for next cycles until it is deactivated and if it is selectable with the set programme.

### 7.9 Inicio/Pausa

Touch the Inicio/Pausa button to start, pause the appliance or interrupt a running programme.

### 7.10 Inicio Diferido

With this option you can delay the start of a programme in a more convenient time.

Touch the button repeatedly to set the required delay. The time increases by steps of 30 minutes up to 90' and from 2 hours up to 20 h.

After touching the Inicio/Pausa button, the display shows the indicator  and the selected delay time and the appliance begins the countdown.

### 7.11 Extra Rápido

With this option you can decrease the programme duration.

- If your laundry is normally or lightly soiled, it may be advisable to shorten the washing programme. Touch this button **once** to decrease the duration.
- In case of smaller load, touch this button **twice** to set an extra quick programme.

The display shows the indicator .













This option can also be used to shorten the Vapor Plus programme duration.

## 8. PROGRAMMES

### 8.1 Programme Chart

#### Washing programmes

Programme	Programme description
Mix 69min	Cotton and mixed synthetic fabrics. Ideal to wash your daily load in a short time, for a better clothes care and good cleaning already at 30°C.
Eco 40-60	Low energy cycle for cottons. Decreases temperature and extends time to reach good washing results.
Algod.	White and coloured cotton fabrics. Ideal for normal and heavy soil.
Sintéticos	Synthetic items or mixed fabric items. Normal soil.
Delicados	Delicate fabrics such as acrylics, viscose and mixed fabrics requiring gentler washing. Normal soil.







Programme	Programme description
Lana/Läs  	Machine washable wool, hand washable wool and other fabrics with «hand washing» care symbol <sup>1)</sup> .
20 min. - 3 kg	Cotton and synthetic items lightly soiled or worn only once.
Vapor  	<p>Cotton, synthetic and mixed items. Special steam cycle without washing that can be used to prepare your dried laundry for ironing or refreshing garments worn once. This programme reduces creases, odours and relaxes the fibres. Do not use any detergent.</p> <p>When the programme is completed, quickly remove the laundry from the drum<sup>2)</sup>. If necessary, remove stains by washing or using localized stain removal. Steam programmes do not perform any hygienic cycle. Do not set a Steam programme with these types of items:</p> <ul style="list-style-type: none"> <li>• Items that are not suitable for tumble drying.</li> <li>• Items with label "Dry clean only".</li> </ul>
Outdoor 	<div data-bbox="296 518 1024 622" style="border: 1px solid black; padding: 5px;"> <p> Do not use fabric softener and make sure that there is no softener residue in the detergent dispenser.</p> </div> <p>Outdoor clothing, technical, sport fabrics, waterproof and breathable jackets, shell jackets with a removable fleece or inner insulation. The recommended laundry load is 2 kg. This programme can also be used as water-repellent restoring cycle, specifically tailored for treating clothes with a hydrophobic coating. To perform the water-repellent restoring cycle, proceed as follows:</p> <ul style="list-style-type: none"> <li>• Pour the washing detergent in the compartment .</li> <li>• Pour a special water-repellent restorer for fabric in the drawer compartment for fabric softener .</li> <li>• Reduce the laundry load to 1 kg.</li> </ul> <div data-bbox="296 877 1024 1005" style="border: 1px solid black; padding: 5px;"> <p> To further improve the water-repellent restoring action, dry the laundry in a tumble dryer by setting the Outdoor drying programme (if available and if the garment care label permits tumble drying).</p> </div>
Higienizar  	White cotton items. This high-performance wash programme combined with steam vapour, removes more than 99,99% of bacteria and viruses <sup>3)</sup> keeping the temperature above 60°C throughout the washing phase; with an additional action on the fibers thanks to a vapour phase, an enhanced rinsing phase ensures a proper removal of detergent and micro-organism residues. This programme ensures also a proper reduction of pollen/allergenic items.

<sup>1)</sup> During this cycle the drum rotates slowly to ensure a gentle wash. It can seem that the drum doesn't rotate or doesn't rotate properly, but this is normal for this programme.

<sup>2)</sup> If you set a Steam programme with dried laundry, at the end of the cycle the laundry can be humid. Line dry the items for about 10 minutes. This programme does not remove particularly intense odour.

<sup>3)</sup> Tested for Staphylococcus aureus, Enterococcus faecium, Candida albicans, Pseudomonas aeruginosa and MS2 Bacteriophage in external test performed by Swissstat Testmaterialien AG in 2021 (Test Report No. 202120117).

## Programme temperature, maximum spin speed and maximum load

Programme	Default temperature Temperature range	Reference spin speed Spin speed range	Maximum load
Mix 69min	30 °C 60 °C - 30 °C	1400 rpm 1400 rpm - 400 rpm	5 kg
Eco 40-60 <b>1)</b>	<b>2)</b>	1400 rpm 1400 rpm - 400 rpm	8 kg
Algod.	40 °C 95 °C - Cold	1400 rpm 1400 rpm - 400 rpm	8 kg
Sintéticos	30 °C 60 °C - Cold	1200 rpm 1200 rpm - 400 rpm	3 kg
Delicados	30 °C 40 °C - Cold	800 rpm 1200 rpm - 400 rpm	2 kg
Lana/Läs  	40 °C 40 °C - Cold	1200 rpm 1200 rpm - 400 rpm	1,5 kg
20 min. - 3 kg	30 °C 40 °C - 30 °C	1200 rpm 1200 rpm - 400 rpm	3 kg
Vapor  	-	-	1 kg
Outdoor 	30 °C 40 °C - Cold	1200 rpm 1200 rpm - 400 rpm	2 kg <b>3)</b> 1 kg <b>4)</b>
Higienizar  	60 °C	1400 rpm 1400 rpm - 400 rpm	8 kg

**1)** According to Commission Regulation EU 2019/2023, this programme at 40 °C is able to clean normally soiled cotton laundry declared to be washable at 40 °C or 60 °C, together in the same cycle.











For the reached temperature in the laundry, the programme duration and other data, please refer to 'Consumption Values' chapter.

The most efficient programmes in terms of energy consumption are generally those that perform at lower temperatures and longer duration.

- 2)** The temperature of this programme is not visible on the display and it is automatically set.
- 3)** Washing programme.
- 4)** Washing programme and water repellent phase.

## Programme options compatibility





OPTIONS	PROGRAMME	Mix 69min	Eco 40-60	Algod.	Sintéticos	Delicados	Lana/Lãs 	20 min. - 3 kg	Vapor 	Outdoor 	Higienizar 
Centrif.		■	■	■	■	■	■	■		■	■
		■	■	■	■	■	■			■	■
dB 		■		■	■	■					
 Manchas <sup>1)</sup>				■	■						■
 Pre-Lav.				■	■						■
Aclarado/Enxag.		■		■	■	■	■	■		■	■
Centrif./Drenar		■		■	■	■	■	■		■	■
 Extra Rinse		■		■	■	■				■	■
PODS®		■	■	■	■	■		■		■	■
Vapor Plus <sup>1)</sup>				■	■						■
Extra Rápido <sup>2)</sup>				■	■	■			■		
Inicio Diferido		■	■	■	■	■	■	■	■	■	■

1) This option is not available with temperature lower than 40 °C.

2) If you set the shortest duration, we recommend that you decrease the load size. It is possible to fully load the appliance, however the washing results can be less satisfactory.

### Suitable detergents for washing programmes

Programme	Universal powder <sup>1)</sup>	Liquid Universal	Liquid for coloureds	Delicates woollens	Special
Mix 69min	--	▲	▲	--	--
Eco 40-60	▲	▲	▲	--	--

Programme	Universal powder <sup>1)</sup>	Liquid Universal	Liquid for coloureds	Delicates woollens	Special
Algod.	▲	▲	▲	--	--
Sintéticos	▲	▲	▲	--	--
Delicados	--	--	--	▲	▲
Lana/Läs  	--	--	--	▲	▲
20 min. - 3 kg	--	▲	▲	--	--
Outdoor 	--	--	--	▲	▲
Higienizar  	▲	▲	--	--	▲

1) At temperature higher than 60 °C the use of powder detergent is recommended.

-- = Not recommended ▲ = Recommended

## 8.2 Vapor programmes

The Vapor programmes can be used for reducing wrinkles and odours on garments (such as cottons, synthetics, mixed fabrics, including delicates) that just need to be refreshed, in a short time, avoiding washing.

The fabric fibres are relaxed and afterwards ironing becomes effortless. When the cycle is completed, quickly remove the laundry from the drum.

The cycle duration can be reduced till 15 minutes by means of the Extra Rápido option.

**DO NOT** set this mode with the following type of items:

- Items that are not suitable for tumble drying.
- Items with label "Dry clean only".



Do not use any detergent!  
The Vapor programmes do not remove particularly intense odour and do not perform any hygienic cycle.  
After the steam treatment the laundry can be humid. Hang items out for a few minutes.

## The fragrance (AEG Steam Fragrance)

The AEG Steam Fragrance allows you to refresh even your delicate clothes, removing wrinkles and adding freshness with a gentle fragrance developed exclusively by **AEG**. By refreshing your garments with steam, rather than running full wash cycles, you will keep your clothes looking and feeling new longer. You can even safely use the fragrance with Cashmere and Steam programmes - if they are available - for delicate fabrics like cashmere and wool. When treating smaller load reduce the fragrance dosage and the cycle duration: in only fifteen minutes, your clothes will regain that "just washed" feeling.

Read carefully the instructions supplied with the fragrance.

### **DO NOT:**

- Tumble dry the garments treated with fragrance. Its benefit would evaporate.
- Use the fragrance with different purposes than those here described.
- Use the fragrance on new garments. New garments may contain residual finishing compounds which are not compatible with it.



The fragrance is available on **AEG** web shop or by authorised dealer.

## 8.3 Woolmark Premium Wool Care - Blue



The wool wash cycle of this machine has been tested and approved by The Woolmark Company for the washing of wool garments labelled as «hand wash» provided that the products are washed according to the instructions on the garment label and those issued by the manufacturer of this washing machine.

M2103

## 9. SETTINGS

### 9.1 Acoustic signals

To deactivate the acoustic signals when the programme is completed touch the Manchas/Pre-Lav. and the Pods® buttons simultaneously for about 3 seconds.



The acoustic signals, they continue operate when the appliance has a malfunction.

### 9.2 Child Lock

With this option you can prevent children from playing with the control panel.

- To **activate/deactivate** this option, touch the Manchas/Pre-Lav. button until the indicator  **comes on/goes off** on the display.

You can activate this option:

- After you touch the Inicio/Pausa button: all the buttons and the programme dial are deactivated (except On/Off button).
- Before you touch the Inicio/Pausa button: the appliance cannot start.

The appliance keeps the selection of this option after you switch it off.

### 9.3 Permanent Extra Rinse 3s

With this option you can permanently have an extra rinse when you set a new programme.

To **activate/deactivate** this option, hold the Opc. button pressed for 3 seconds until the indicator  **comes on/goes off** on the display.

When it is activated, the appliance will default to this option after you switch it off or change/reset the programme.



This option increases the programme duration.

### 9.4 Operating Hours Counter

It is possible to visualise the total operating time of the appliance in hours, starting from the first switching on. This value will count operating time of the cycles (does not include pauses, delayed start time). To visualise this value, proceed as follows:

1. Switch the appliance on by pressing On/Off button.
2. Turn the programme knob to the first position.
3. Press and hold the Manchas/Pre-Lav. and Pods® buttons for some seconds (within 10 seconds after the switching on. After these 10 seconds, the key combination activates and deactivates the acoustic signals).
4. After 3 seconds the total hours operated by the appliance are shown in the display: e.g. 1276 hours, the display shows the text Hr for 2 seconds, 12 (thousands and

hundreds) for 2 seconds and 76 (tens and units).



If the procedure does not work (due to timeout, wrong programme dial position or wrong keys combination), switch the appliance off and repeat sequence from the beginning.

## 9.5 Factory Reset

This function allows to restore the factory default options. To **activate** this option follow steps below:

1. Switch the appliance on by pressing On/Off button.
2. Turn the programme knob to any programme.

3. Press and hold the Centrif. and Vapor Plus buttons for some seconds (within 10 seconds after the switching on. After these 10 seconds, the key combination activates and deactivates the acoustic signals).

4. The display will show --- for about 5 seconds.



If the procedure does not work (due to timeout, wrong programme dial position or wrong keys combination), switch the appliance off and repeat sequence from the beginning.

## 10. DAILY USE

### ⚠ WARNING!

Refer to Safety chapters.

### 10.1 Activating the appliance

1. Connect the mains plug to the mains socket.
2. Open the water tap.
3. Press the On/Off button for a few seconds to activate the appliance.

A short tune sounds. The appliance automatically proposes a default programme. The relevant indicator illuminates.

The display shows the default programme, Eco 40-60, cycle duration, the maximum load, the default spin speed and the indicators of the phases making up the programme.

### 10.2 Loading the laundry

- Open the appliance door.
- Shake the items before you put them in the appliance.
- Put the laundry in the drum, one item at a time.

Make sure not to put too much laundry in the drum.

- Close the door firmly.

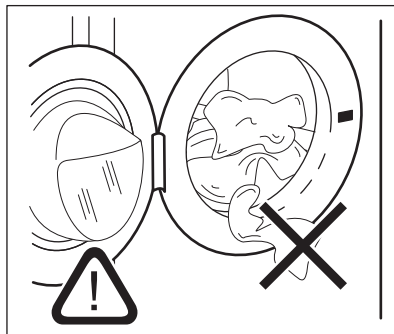



### ⚠ CAUTION!

- Make sure that no laundry stays between the seal and the door. There is a risk of water leakage or damage to the laundry.
- Washing heavily oiled, greasy stains or using fragrances perfume could cause damage rubber parts of the appliance.

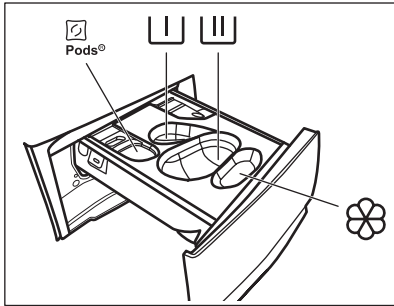
## 10.3 Filling the detergent and additives



 - Compartment for detergent pods (Max 2 pods). When using detergent tablets, make sure that the Pods® option is activated.

 - Compartment for prewash phase or soak programme (powder detergent only).

 - Compartment for washing phase (powder detergent only).



Make sure that the Pods® option is deactivated when using this compartment.



If using liquid detergent, remember to insert the container for liquid detergent



 - Compartment for fabric softener and other liquid treatments (fabric conditioner, starch).

**MAX** - Always follow the instructions that you find on the packaging of the detergent products, but we recommend that you do not exceed the maximum indicated level (**MAX**). This quantity will however guarantee the best washing results.





After a washing cycle, if necessary, remove any detergent residue from the detergent dispenser.

Proceed as follows

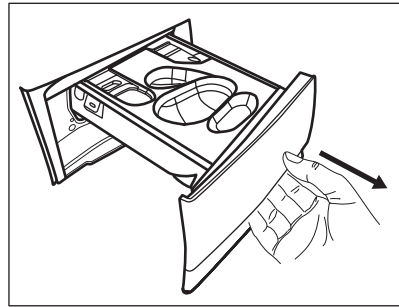
1. Open the detergent dispenser.



2. If a prewash phase is set, put the powder detergent in compartment .
3. For main wash, choose the proper compartment depending on the type of detergent:

a) Put the **powder detergent** in the compartment .

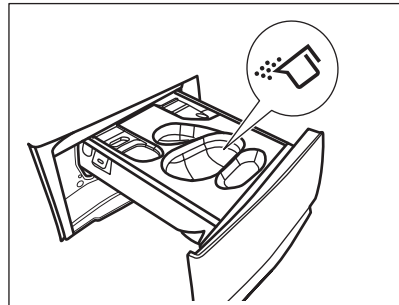

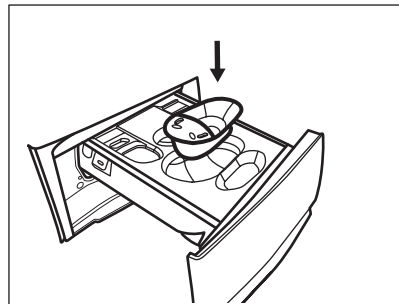

b) Pour the **liquid detergent** in the same compartment after inserting the relevant container .

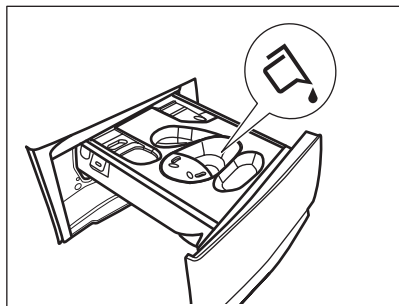

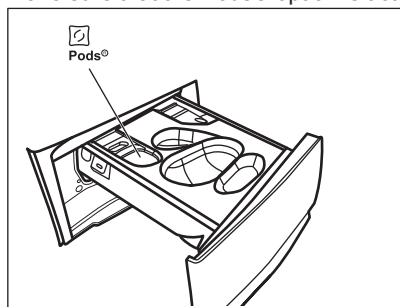

c) Put the **tablets** in the compartment . Make sure that the Pods® option is activated.



4. Pour fabric softener in the compartment .
5. Close the detergent dispenser.

## 10.4 Setting a programme

1. Turn the programme dial to select the desired washing programme. The related programme indicator comes on.

The Eco 40-60 is the default proposed programme when the appliance is turned on, the one to which the information of the energy label relates.

The indicator of the Inicio/Pausa button flashes.

The display shows the maximum declared load for the programme, the default temperature, the default spin speed, the washing phase indicators (when available) and an indicative programme duration.

2. To change the temperature and/or the spin speed, touch the related buttons.
3. If desired, set one or more options by touching the related buttons. The related indicators come on in the display and the given information changes accordingly.



In case a selection is **not possible**, no indicator comes on and an acoustic signal sounds.

## 10.5 Starting a programme

Touch the Inicio/Pausa button to start the programme.

The related indicator stops flashing and stays on.

The programme starts, the door is locked.

The display shows the indicator .



The drain pump can operate shortly before the appliance fills water.

## 10.6 Additional information about daily use

### The ProSense load detection

The appliance detects the load in the first 30 seconds, during detection the indicator flashes. The indicator stop flashing at the end of load detection. **In case of drum overload**,

the indicator **MAX** is flashing in the display:

It is possible to pause the appliance and remove the exceeding garments. If the laundry amount will not be reduced, the washing programme starts anyway. About 20 minutes after the programme start, the programme duration could be adjusted again depending on the capacity of water absorption of the fabrics. The ProSense System is not available in programmes with short cycles.

### Starting a programme

Touch the Inicio/Pausa button to start the programme. The related indicator stops flashing and stays on. The programme starts, the door is locked. The display shows the indicator .

### Starting a programme with delay start

1. Touch the Inicio Diferido button repeatedly until the display shows the desired delay time.

2. Touch the Inicio/Pausa button. The appliance door locks and starts the countdown of the delay start. When the

countdown is completed, the programme starts automatically.

### Interrupting a programme and changing the options.

1. When the programme is running, you can change only some options. Touch the Inicio/Pausa button.
2. Change the options. The given information in the display changes accordingly.
3. Touch the Inicio/Pausa again. The washing programme continues.

### Cancelling a running programme

1. Press the button On/Off button to cancel the programme and to deactivate the appliance
2. Now, you can set a new washing programme. Press again to activate the appliance.

### Opening the door - adding garments

While a programme or the delay start operates, the appliance door is locked.

1. Touch the Inicio/Pausa button
2. Open the appliance door. If necessary, add or remove the items.
3. Close the door and touch the Inicio/Pausa again. The programme or the delay start continues.

### End of the programme



1. The appliance stops automatically. The acoustic signals operate (if they are active).

2. The indicator of the Inicio/Pausa button goes off. The door unlocks and the indicator  goes off .

3. Press the On/Off button to deactivate the appliance. Keep the door and the detergent dispenser slightly ajar to prevent mildew and odours.

### Draining water out after end of cycle

If you have chosen a programme or an option that does not empty out the water of the last rinse you must remember to drain the water to open the door.

1. Touch button Inicio/Pausa .
  - If you have set Rinse Hold , the appliance drains the water and spins.
  - If you have set , the appliance only drains the water.
2. Touch button Centrif. to decrease the spin speed proposed by the appliance When the programme is completed and the door locked indicator  goes off, you can open the door.
3. Press the On/Off to deactivate the appliance.

### Stand-by function

The Stand-by function automatically deactivates the appliance to reduce the energy consumption.

## 11. CARE AND CLEANING

### WARNING!

Refer to Safety chapters.

### 11.1 Periodic cleaning schedule

#### Periodic cleaning helps to extend the life of your appliance.

After each cycle, keep the door and the detergent dispenser slightly open to get air circulation and dry the humidity inside the appliance.

If the appliance is not used for a long time: close the water tap and unplug the appliance.

#### Indicative periodic cleaning schedule:

Descaling	Twice a year
Maintenance wash	Once a month
Clean door seal	Every two months
Clean drum	Every two months
Clean detergent dispenser	Every two months

Clean drain pump filter	Twice a year
-------------------------	--------------

Clean the inlet hose and the valve filter	Twice a year
---	--------------

## 11.2 Removing foreign objects



Make sure that pockets are empty and all loose elements are tied up before running your cycle.

Remove any foreign objects (such as metal clip, buttons, coins, etc) that you may find in the door seal, the filters and the drum. Refer to "Door seal with double lip trap", "Cleaning the drum", "Cleaning the drain pump filter" and "Cleaning the inlet hose and the valve filter" paragraphs. Be careful with curtains. Remove the hooks and put the curtains in a washing bag or pillowcase. If necessary, please contact the Authorised Service Centre.

## 11.3 External cleaning

Clean the appliance with mild soap and warm water only. Fully dry all the surfaces. Do not use a scouring pads or any scratching material.

### ⚠ CAUTION!

Do not use alcohol, solvents or chemical products.

### ⚠ CAUTION!

Do not clean the metal surfaces with chlorine-based detergent.

## 11.4 Descaling



If the water in your area is hard or medium hard, we recommend that you use a water softener for washing machines (descaling occasionally).

Regularly examine the drum to check for limescale.



Always follow the instructions that you find on the packaging of the product.

## 11.5 Maintenance wash

With the low temperature programmes it is possible that some detergent stays in the drum. Perform a maintenance wash regularly. To do this:

- Remove all laundry from the drum.
- Select the cotton programme with the highest temperature or use if is available programme Limp. Máquina. Add a small quantity of powder detergent into empty drum, in order to rinse out any left residues.

## 11.6 Door seal

This appliance is designed with a **self cleaning draining system**, allowing light fluff fibers that fall off the clothes to be drained out with the water. Regularly examine the seal and if necessary clean as described in the following diagram. Coins, buttons, other small items can be recovered at the end of the cycle.

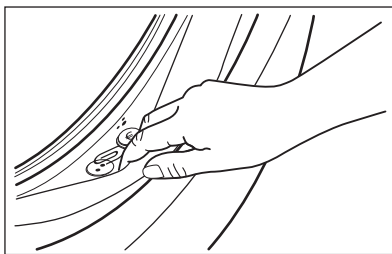

Clean it when needed, using ammonia cream cleanser agent without scratching the seal surface.



Always obey the instructions that you find on the packaging of the product.

## 11.7 Cleaning the drum

Regularly examine the drum to prevent unwanted deposits.

Rust deposits in the drum may occur due to rusting foreign body in the washing or tap water containing iron

Clean the drum with special products for stainless steel.



Always follow the instructions that you find on the packaging of the product. Do not clean the drum with acidic descaling products, scouring products containing chlorine or iron or steel wool.

For a thorough clean:

1. Remove all laundry from the drum.
2. Run a Algod. programme with the highest temperature.
3. Add a small quantity of powder detergent into the empty drum, in order to rinse out any left residues.



Occasionally, at the end of a cycle the display may show the icon : this is a recommendation to perform the "drum cleaning". Once the drum cleaning has been performed, the icon disappears.

## 11.8 Cleaning the detergent dispenser

To prevent possible deposits of dried detergent, clotted fabric softener, formation of mould in the detergent dispenser, every two mounts carry out the following cleaning procedure how explained in the following diagrams:

1. Open the detergent dispenser. Press the catch downwards as indicated in the picture and pull it out.

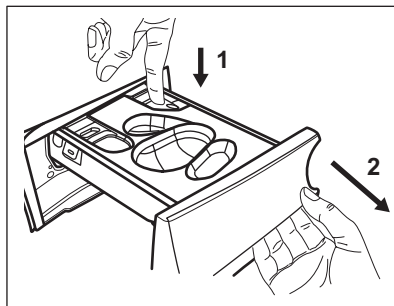

2. Remove the container for liquid detergent, if inserted.

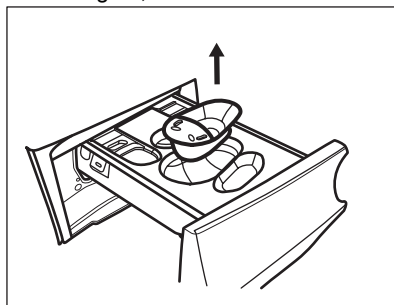

3. Lift up the top cover of the compartments to remove it.

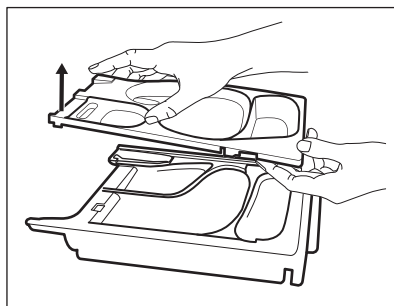

4. Wash the detergent dispenser and any insert under running water.

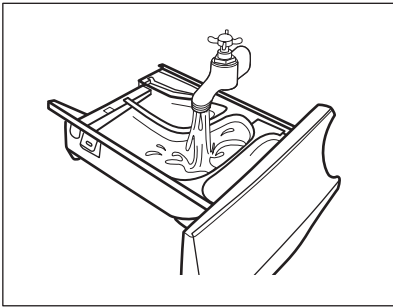

5. Make sure that all detergent residue is removed from the upper and lower part of the recess. Use a small brush to clean the recess.

**⚠ CAUTION!**

**Do not use sharp or metal brushes and sponges.**

Make sure that all detergent residue is removed from the upper and lower part of the recess. Use a small brush to clean the recess.

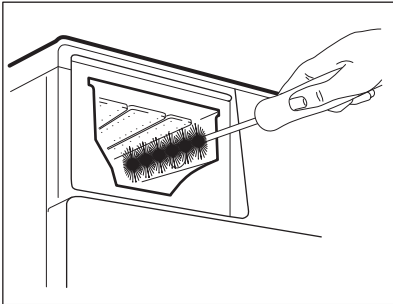

6. Turn the dispenser up side down and open the bottom cover as indicated in the picture.

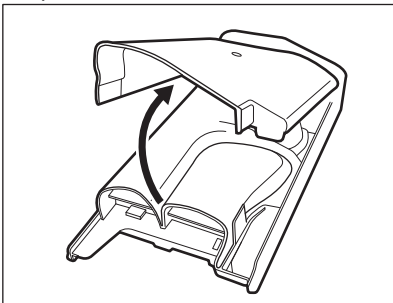

7. Make sure that all detergent residue is removed from the conveyer. Use only soft damp clothes.
8. Put bottom cover back to its position by aligning its holes on drawer hooks as indicated in the picture. Close it till "click" sound.

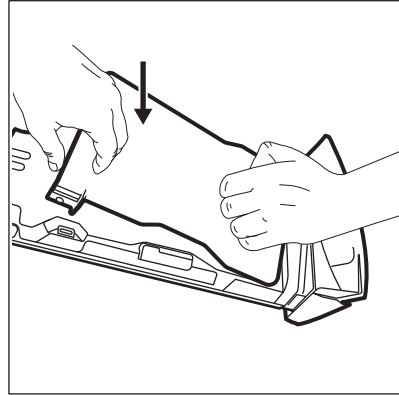

**⚠ CAUTION!**

**Press the bottom cover as indicated in the picture. Make sure that it is closed properly.**

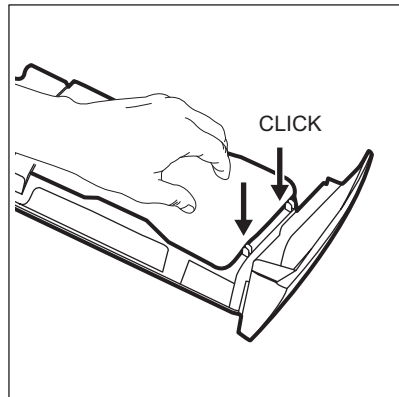

9. Reassembly the drawer as follows:
  - a. Place the bottom cover and press till "click" sound.
  - b. Place the top cover and press till "click" sound.
  - c. Insert the container for liquid detergent, if needed.
10. Insert the detergent dispenser into the guide rails and close it. Run the rinsing

programme without any clothes in the drum.

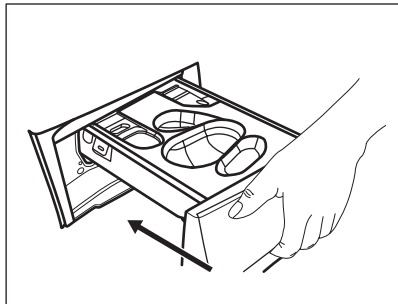

### 11.9 Cleaning the drain pump filter



Regularly check the drain pump filter and make sure that it is clean.

Clean the drain pump filter if:

- The appliance does not drain the water.
- The appliance makes an unusual noise because of the blockage of the drain pump.
- The drum does not turn.
- The display shows the alarm code **E20**.

#### **WARNING!**

- Disconnect the mains plug from the mains socket.
- Do not remove the filter while the appliance operates.
- Do not clean the pump if the water in the appliance is hot. Wait until the water cools down

#### **Proceed as follows to clean the pump:**

Always keep a rag nearby to dry up any water spillages when removing the filter.

1. Open the pump cover.

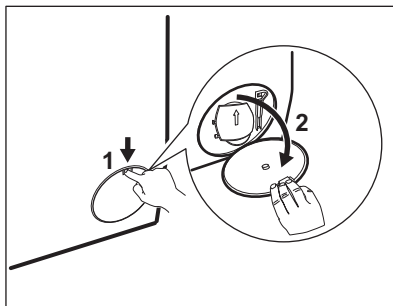

2. Place a suitable bowl below the drain pump access to collect the water that flows out.
3. Open the chute downwards. Always keep a rag nearby to dry up any water spillages when removing the filter.

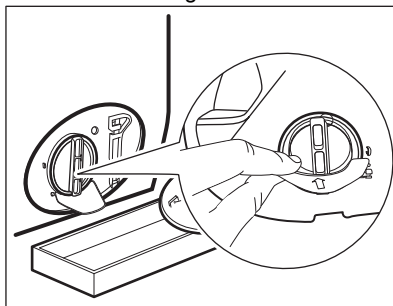

4. Turn the filter 180 degrees in anti-clockwise direction to open it, without removing. Let the water flow out.

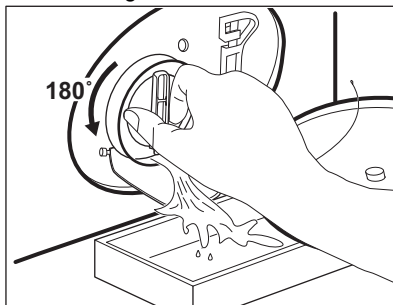

5. When the bowl is full of water, turn the filter back and empty the container.
6. Repeat the steps 4 and 5 until the water stops to flow out.
7. Turn the filter anti-clockwise to remove it.

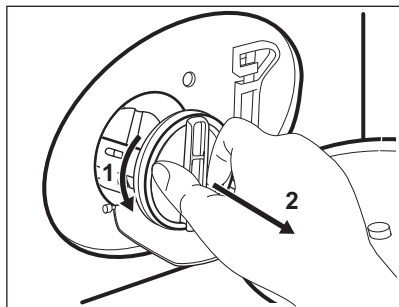

8. If it is necessary, remove fluff and objects from the filter recess.
9. Make sure that the impeller of the pump can rotate. If it does not rotate, contact the Authorised Service Centre.

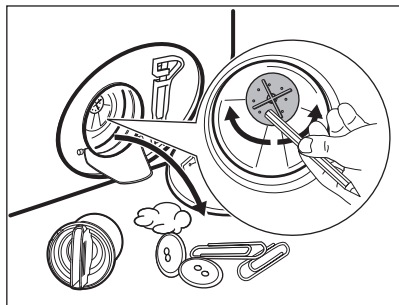

10. Clean the filter under the water tap.

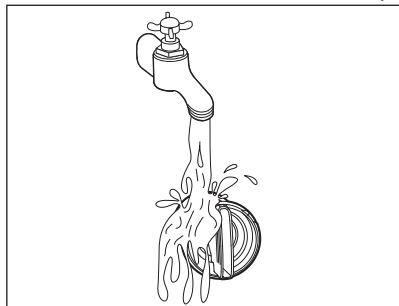

11. Put the filter back into the special guides by turning it clockwise. Make sure that you tighten the filter correctly to prevent leakages.

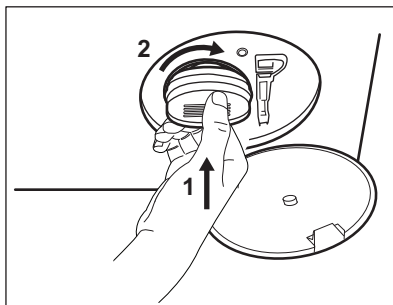

12. Close the pump cover.

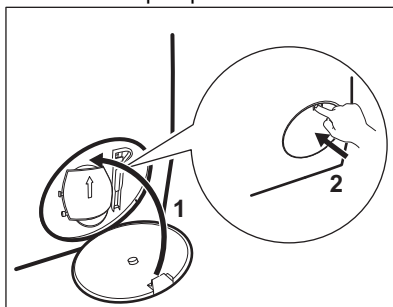

### 11.10 Cleaning the inlet hose and the valve filter

It is recommended to clean both the filters of the inlet hose and valve twice a year to remove any deposit, collected over the time. Proceed as described in following diagrams to clean filters:

1. Remove the inlet hose from the tap and clean the filter.

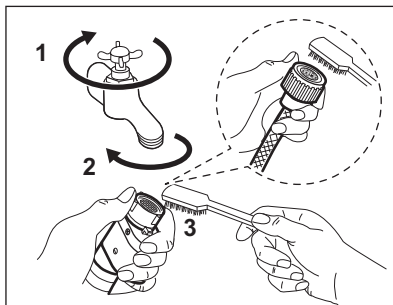

2. Remove the inlet hose from the appliance by loosening the ring nut.

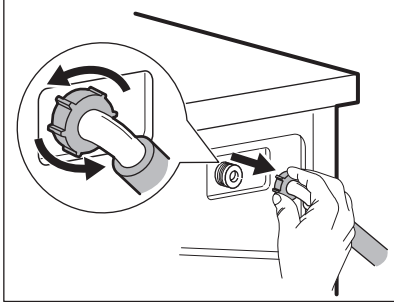

3. Clean the valve filter on the back of the appliance with a toothbrush.

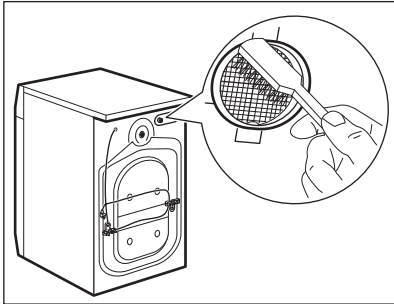

4. When you reconnect the hose to the back of the appliance, turn it left or right (not in vertical position) depending on the position of your water tap.

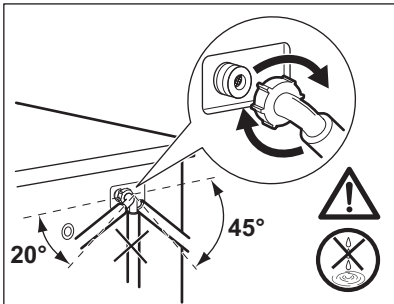

## 11.11 Emergency drain

If the appliance cannot drain the water, carry out the same procedure, described in 'Cleaning the drain pump filter' paragraph. If necessary, clean the pump.

## 11.12 Frost precautions

If the appliance is installed in an area where the temperature can reach the values around 0° C or drop below, remove the remaining water from the inlet hose and the drain pump.

1. Disconnect the mains plug from the mains socket.
2. Close the water tap.
3. Put the two ends of the inlet hose in a container and let the water flow out of the hose.
4. Empty the drain pump. Refer to the emergency drain procedure.
5. When the drain pump is empty, install the inlet hose again.

### **⚠ WARNING!**

Make sure that the temperature is higher than 0 °C before you use the appliance again.

The manufacturer is not responsible for damages caused by low temperatures.

## 12. CONSUMPTION VALUES

### 12.1 Comment



The QR code on the energy label supplied with the appliance provides a web link to the information related to the performance of the appliance in the EU EPREL database. Keep the energy label for reference together with the user manual and all other documents provided with this appliance.

It is also possible to find the same information in EPREL using the link <https://eprel.ec.europa.eu> and the model name and product number that you find on the rating plate of the appliance.

Values and programme duration may differ depending on different conditions (e.g. room temperature, water temperature and pressure, load size and type of laundry, supply voltage) and also if you change the default setting of a programme.

### According to Commission Regulation Eu 2019/2023

Eco 40-60 programme	kg	kWh	Litres	hh:mm	% 1)	°C	rpm <sup>2)</sup>
Full load	8	0.600	57.0	03:35	53.00	30.0	1400
Half load	4	0.480	42.0	02:45	53.00	29.0	1400
Quarter load	2	0.190	27.0	02:45	54.00	23.0	1400

1) Remaining moisture at the end of the spinning phase. The higher is the spin speed, the higher is the noise and the lower is the remaining moisture.

2) Maximum spin speed.

### Common programmes



These values are indicative only.

Programme	kg	kWh	Litres	hh:mm	% 1)	°C	rpm <sup>2)</sup>
Algod. <sup>3)</sup> 95°C	8	2.750	100.0	03:30	52.00	85.0	1400
Algod. 60°C	8	1.950	95.0	03:10	52.00	55.0	1400
Algod. <sup>4)</sup> 20°C	8	0.360	95.0	03:00	52.00	20.0	1400
Sintéticos 40°C	3	0.600	60.0	02:10	35.00	40.0	1200

Programme	kg	kWh	Litres	hh:mm	% 1)	°C	rpm <sup>2)</sup>
Delicados <sup>5)</sup> 30°C	2	0.350	55.0	01:10	35.00	30.0	1200
Lana/Läs 30°C	1,5	0.400	50.0	01:10	30.00	30.0	1200

1) Remaining moisture at the end of the spinning phase. The higher is the spin speed, the higher is the noise and the lower is the remaining moisture.

2) Reference indicator of the spin speed.

3) Suitable for washing heavily soiled textiles.

4) Suitable for washing lightly soiled cottons, synthetic and mixed fabrics.

5) It also performs as quick washing cycle for lightly soiled laundry.

### Power consumption in different modes

Off (W)	Stand-by (W)	Delay start (W)
0.50	0.50	4.00

Time to Off/Standby mode is 15 minutes maximum.

## 13. QUICK GUIDE

### 13.1 Daily use

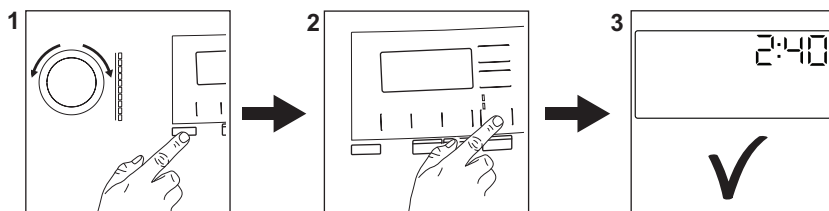

Connect the mains plug to the mains socket.

Open the water tap.

Load the laundry.

Pour the detergent and other treatment in the proper compartment of the detergent dispenser.

If you use tablet press Pods® touch button.

1. Push the **On/Off** button to turn the appliance on. Turn the programme dial to set the desired programme.
2. Set the desired options by means of the corresponding touch buttons. To start the

programme, touch the **Inicio/Pausa** button.

3. The appliance starts.

At the end of the programme, remove the laundry.

Push the **On/Off** button to turn the appliance off.

### 13.2 Care and cleaning

**Periodic cleaning schedule will help to extend the life of your appliance.**

After each cycle, keep the door and the detergent dispenser slightly ajar to get air

circulation and dry the humidity inside the appliance: this will prevent mildew and odours.

If the appliance is not used for a long time: close the water tap and unplug the appliance.

Descaling	Twice a year
Maintenance wash	Once a month
Clean door seal	Every two months
Clean drum	Every two months
Clean detergent dispenser	Every two months
Clean drain pump filter	Twice a year
Clean the inlet hose and the valve filter	Twice a year

Keep clear the plastic parts, especially near the detergent drawer area, remove excess spillage.

The following paragraphs explain how you should clean some part.

### Door seal with double lip trap

This appliance is designed with a **self cleaning draining system**, allowing light fluff fibers that fall off the clothes to be drained out with the water. Regularly examine the seal and if necessary clean as described in the following diagram. Coins, buttons, other small items can be recovered at the end of the cycle.

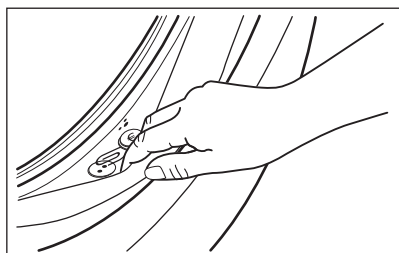

Clean it when needed, using ammonia cream cleanser agent without scratching the seal surface.



Always obey the instructions that you find on the packaging of the product. Check and remove objects (if there are any) that could be trapped in the fold. Make sure that no laundry remains between the seal and the door. Use a moist cloth to wipe off any dirt or water residue left behind in the door seal after completion of program cycle.

### Removing foreign objects



Make sure that pockets are empty and all loose elements are tied up before running your cycle.







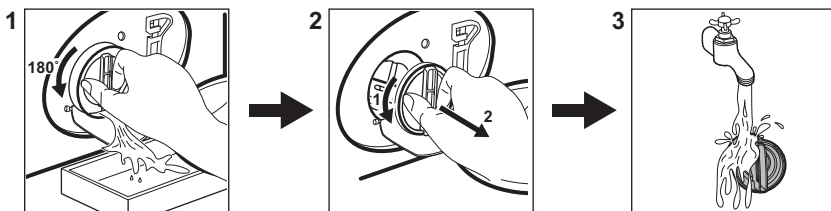

Remove any foreign objects (such as metal clip, buttons, coins, etc) that you may find in the door seal, the filters and the drum. If necessary, please contact the Authorised Service Centre.

### Cleaning the drain pump filter

Clean the filter regularly and, especially, if the alarm code **E20** appears on the display.



## 13.3 Programmes

Programmes	Load	Product description
Mix 69min	5 kg	Cotton and synthetic items. This programme ensures a good washing performance in a short time.
Eco 40-60 <sup>1)</sup>	8 kg	White and coloured cottons. Normally soiled garments.
Algod.	8 kg	White cotton and coloured cotton.
Sintéticos	3 kg	Synthetic items or mixed fabric items.
Delicados	2 kg	Delicate fabrics such as acrylics, viscose, polyester items.
Lana/Läs  	1,5 kg	Machine washable wool, hand washable wool and delicates.
20 min. - 3 kg	3 kg	Cotton and synthetic lightly soiled items or once worn items.
Vapor  	1 kg	Steam programme for cotton, synthetic and delicate garments.
Outdoor  	2 kg <sup>2)</sup> 1 kg <sup>3)</sup>	Modern outdoor sporting garments.
Higienizar  	8 kg	White cotton items. This program removes more than 99,99% of bacteria and viruses <sup>4)</sup> . It also ensure a proper reduction of allergens.

<sup>1)</sup> According to Commission Regulation EU 2019/2023, this programme at 40 °C is able to clean normally soiled cotton laundry declared to be washable at 40 °C or 60 °C, together in the same cycle.



For the reached temperature in the laundry, the programme duration and other data, please refer to 'Consumption Values' chapter.  
The most efficient programmes in terms of energy consumption are generally those that perform at lower temperatures and longer duration.

<sup>2)</sup> Washing programme.





<sup>3)</sup> Washing programme and water repellent phase.

<sup>4)</sup> Tested for Staphylococcus aureus, Enterococcus faecium, Candida albicans, Pseudomonas aeruginosa and MS2 Bacteriophage in external test performed by Swisstest Testmaterialien AG in 2021 (Test Report No. 202120117).

Loading the appliance to the **maximum capacity indicated for each programmes**

**helps to reduce energy and water consumption.**

## Suitable detergents for washing programmes

Programme	Universal powder <sup>1)</sup>	Liquid Universal	Liquid for coloureds	Delicates woollens	Special
Mix 69min	--	▲	▲	--	--
Eco 40-60	▲	▲	▲	--	--
Algod.	▲	▲	▲	--	--
Sintéticos	▲	▲	▲	--	--
Delicados	--	--	--	▲	▲
Lana/Läs  	--	--	--	▲	▲
20 min. - 3 kg	--	▲	▲	--	--
Outdoor 	--	--	--	▲	▲
Higienizar  	▲	▲	--	--	▲

<sup>1)</sup> At temperature higher than 60 °C the use of powder detergent is recommended.

-- = Not recommended ▲ = Recommended

### 13.4 Detergent type and quantity.

- Use only detergents and other treatments specially made for washing machines.

First, follow these generic rules:

- powder detergents (also tablets and single-dose detergents) for all types of fabric, excluding delicate. Prefer powder detergents containing bleach for whites and laundry sanitization,
- liquid detergents (also single-dose detergents), preferably for low temperature wash programmes (60 °C max) for all types of fabric, or special ones for woollens only.

- Do not mix different types of detergents.
- Use less detergent if:
  - you are washing a small load,
  - the laundry is lightly soiled,
  - there is large amounts of foam during washing.

#### Insufficient detergent may cause:

- unsatisfactory washing results,
- the wash load to turn grey,
- greasy clothes,
- mould in the appliance.

#### Excessive detergent may cause:

- sudsing,
- reduced washing effect,
- inadequate rinsing,
- a greater impact for the environment.

## 14. ALARM CODES AND POSSIBLE FAILURES

The appliance does not start or it stops during operation. First try to find a solution to the problem (refer to the tables).

### **WARNING!**

Deactivate the appliance before carrying out any check.

Problem	Possible solution
---------	-------------------

---

## E10

The appliance does not fill with water properly.

- Make sure that the water tap is open.
- Make sure that the pressure of the water supply is not too low. For this information, contact your local water authority.
- Make sure that the water tap is not clogged.
- Make sure that the inlet hose has no kinks, damages or bends.
- Make sure that the connection of the water inlet hose is correct.
- Make sure that the filter of the inlet hose and the filter of the valve are not clogged.

---

## E20

The appliance does not drain the water.

- Make sure that the sink spigot is not clogged.
- Make sure that the drain hose has no kinks or bends.
- Make sure that the drain filter is not clogged. Clean the filter, if necessary.
- Make sure that the connection of the drain hose is correct.
- Set the drain programme if you set a programme without drain phase.
- Set the drain programme if you set an option which ends with water in the tub.

---

## E40

The appliance door is open or not closed correctly.

- Make sure that the door is properly closed.

---

## E91

Internal fail. No communication between electronic elements of the appliance.

- The programme was not finished properly or the appliance stopped too early. Switch the appliance off and on again.
- If the alarm code appears again, contact the Authorised Service Centre.

---

## EKO

The mains supply is unstable.

- Wait until mains supply is stable.

---

## EFO

The anti-flood device is on.

- Disconnect the appliance and close the water tap. Contact the Authorised Service Centre.

---

If the problem persists, contact the Authorised Service Centre. The necessary data for the service centre are on the rating plate

---

\*Some alarm codes may not occur. Subject to change without notice.

---

## 15. ENVIRONMENTAL CONCERNS

Recycle materials with the symbol . Put the packaging in relevant containers to recycle it. Help protect the environment and human health by recycling waste of electrical and electronic appliances. Do not dispose of

appliances marked with the symbol  with the household waste. Return the product to your local recycling facility or contact your municipal office.

## Bem-vindo(a) à AEG! Obrigado por escolher o nosso aparelho.



No nosso esforço para sermos sustentáveis, estamos a reduzir os ativos de papel e a disponibilizar manuais do utilizador completos online. Acesse ao seu manual do utilizador completo em [aeg.com/manuals](http://aeg.com/manuals)



Obtenha conselhos de utilização, brochuras, resolução de problemas, informações sobre assistência e reparações em [aeg.com/support](http://aeg.com/support)



Adquira acessórios, consumíveis e peças de substituição originais para o seu aparelho em [aeg.com/shop](http://aeg.com/shop)

Sujeito a alterações sem aviso prévio.

## ÍNDICE

1. INFORMAÇÕES DE SEGURANÇA.....	73
2. INSTRUÇÕES DE SEGURANÇA.....	75
3. DESCRIÇÃO DO PRODUTO.....	78
4. INFORMAÇÃO TÉCNICA.....	79
5. INSTALAÇÃO.....	79
6. PAINEL DE COMMANDOS.....	83
7. SELETOR E BOTÕES.....	85
8. PROGRAMAS.....	87
9. DEFINIÇÕES.....	92
10. UTILIZAÇÃO DIÁRIA.....	93
11. MANUTENÇÃO E LIMPEZA.....	97
12. VALORES DE CONSUMO.....	103
13. <b>GUIA RÁPIDO</b> .....	105
14. CÓDIGOS DE ALARME E FALHAS POSSÍVEIS.....	108
15. PREOCUPAÇÕES AMBIENTAIS.....	109

## 1. ⚠ INFORMAÇÕES DE SEGURANÇA



Leia atentamente as instruções fornecidas antes de instalar e utilizar este aparelho.

O fabricante não poderá ser responsabilizado por ferimentos ou danos resultantes de instalação ou utilização incorretas.

Guarde sempre as instruções em local seguro e acessível para consultar no futuro.

### 1.1 Segurança de crianças e pessoas vulneráveis

- Este aparelho pode ser utilizado por crianças com 8 anos de idade ou mais velhas e por pessoas com capacidades

físicas, sensoriais ou mentais reduzidas ou falta de experiência e conhecimento se forem supervisionadas ou instruídas no que respeita à utilização do aparelho de uma forma segura e compreenderem os perigos envolvidos.

- É necessário manter as crianças entre 3 e 8 anos de idade e pessoas com incapacidades muito extensas e complexas afastadas do aparelho, a menos que sejam constantemente vigiadas.
- É necessário manter as crianças com menos de 3 anos de idade afastadas do aparelho, a menos que sejam constantemente vigiadas.
- As crianças devem ser vigiadas para garantir que não brincam com o aparelho.
- Mantenha todos os materiais de embalagem fora do alcance das crianças e elimine-os de forma apropriada.
- Mantenha os detergentes fora do alcance das crianças.
- Mantenha as crianças e os animais domésticos afastados do aparelho quando a porta estiver aberta.
- Se o aparelho tiver um dispositivo de segurança para crianças, recomendamos que o ative.
- A limpeza e a manutenção básica do aparelho não devem ser efetuadas por crianças sem supervisão.

## **1.2 Segurança geral**

- Este aparelho destina-se apenas à lavagem de roupa doméstica, lavável à máquina.
- Este aparelho foi concebido unicamente para utilização doméstica num ambiente interior.
- Este aparelho pode ser utilizado em escritórios, quartos de hóspedes de hotéis, quartos de hóspedes de pousadas, casas de hóspedes de turismo rural e outros alojamentos semelhantes onde tal utilização não exceda os níveis de utilização doméstica (médios).
- Não altere as especificações deste aparelho.

- A carga máxima do aparelho é 8 kg. Não exceda a carga máxima para cada programa (consulte o capítulo "Programas").
- A pressão da água fornecida tem de estar entre um mínimo de 0,5 bar (0,05 MPa) e um máximo de 10 bar (1,0 MPa).
- A abertura de ventilação na base não deve ficar obstruída por tapete, tapete ou qualquer outro revestimento do piso.
- O aparelho deve ser ligado à rede de abastecimento de água com as mangueiras novas fornecidas com o aparelho ou com mangueiras novas fornecidas por um Centro de Assistência Técnica Autorizado.
- Não é permitido reutilizar uma mangueira antiga.
- Se o cabo de alimentação elétrica estiver danificado, deve ser substituído pelo fabricante, por um Centro de Assistência Técnica Autorizado ou por uma pessoa igualmente qualificada, para evitar perigos elétricos.
- Antes de qualquer operação de manutenção, desative o aparelho e desligue a ficha da tomada elétrica.
- Não utilize jatos de água e/ou vapor a alta pressão para limpar o aparelho.
- Limpe o aparelho com um pano húmido. Utilize apenas detergentes neutros. Não utilize produtos abrasivos, esfregões abrasivos, solventes ou objetos metálicos.
- Se colocar um secador de roupa sobre uma máquina de lavar roupa, certifique-se de que utiliza o kit de empilhamento correto aprovado pela AEG.

## 2. INSTRUÇÕES DE SEGURANÇA

### 2.1 Instalação



A instalação deve cumprir com as regulamentações nacionais relevantes.

- Retire todos os materiais de embalagem e os parafusos de transporte incluindo bucha de borracha com espaçador de plástico.
- Guarde os parafusos de fixação para transporte num local seguro. Se o aparelho for transportado no futuro, é necessário instalar os parafusos para bloquear o tambor e evitar danos no interior do aparelho.
- Tenha sempre cuidado quando deslocar o aparelho porque ele é pesado. Utilize sempre luvas de proteção e calçado fechado.

- Siga as instruções de instalação fornecidas com o aparelho.
- Não instale nem utilize o aparelho se estiver danificado.
- Não instale nem utilize o aparelho em locais onde a temperatura seja inferior a 0 °C ou onde fique exposto às condições meteorológicas.
- O piso onde instala o aparelho deve ser plano, estável, resistente ao calor e estar limpo.
- Certifique-se de que existe circulação de ar entre o aparelho e o piso.
- Quando o aparelho estiver colocado na sua posição definitiva, verifique se está corretamente nivelado, com a ajuda de um nível de bolha. Se não estiver, regule os pés até ficar nivelado.
- Não instale o aparelho diretamente sobre um ralo de escoamento no chão.
- Não pulverize água sobre o aparelho e não o exponha a humidade excessiva.
- Não instale o aparelho em locais onde a porta do aparelho não possa ser aberta na totalidade.
- Não coloque um recipiente fechado debaixo do aparelho para recolher eventuais fugas de água. Contacte um Centro de Assistência Técnica Autorizado para saber quais são os acessórios que pode utilizar.

## 2.2 Ligação elétrica

### AVISO!

Risco de incêndio e choque elétrico.

- AVISO: Este aparelho foi concebido para ser instalado/ligado com ligação à terra no edifício.
- Utilize sempre uma tomada devidamente instalada e à prova de choques elétricos.
- Certifique-se de que os parâmetros indicados na placa de características são compatíveis com as características da alimentação eléctrica.
- Não utilize adaptadores de tomadas duplas ou triplas, nem cabos de extensão.
- Certifique-se de que não danifica a ficha e o cabo de alimentação eléctrica. Se for necessário substituir o cabo de alimentação, esta operação deve ser

efectuada pelo nosso Centro de Assistência Técnica.

- Ligue a ficha à tomada elétrica apenas no final da instalação. Certifique-se de que a ficha fica acessível após a instalação.
- Não toque no cabo de alimentação ou na ficha de alimentação com as mãos molhadas.
- Não puxe o cabo de alimentação para desligar o aparelho. Puxe sempre a ficha.

## 2.3 Ligação de água

- A água fornecida não pode exceder os 25°C.
- Não danifique as mangueiras da água.
- Antes de ligar o aparelho a canos novos, canos que não sejam usados há muito tempo, canos que tenham sido sujeitos a reparações ou canos que tenham recebido dispositivos novos (contador de água, etc.), deixe sair água até que saia limpa.
- Durante a primeira utilização do aparelho, certifique-se de que não existem fugas de água.
- Não utilize uma extensão de mangueira se a mangueira de entrada for demasiado pequena. Contacte um Centro de Assistência Técnica para saber como substituir a mangueira de entrada.
- Quando retirar o aparelho da embalagem, é possível que saia água da mangueira de escoamento. Isto deve-se aos testes do aparelho com a utilização de água na fábrica.
- Pode prolongar a mangueira de escoamento até ao máximo de 400 cm. Contacte um Centro de Assistência Técnica Autorizado para obter informações sobre outras mangueiras de escoamento e extensões.
- Certifique-se de que a torneira fica acessível após a instalação.
- Feche a torneira da água após cada utilização do aparelho.

## 2.4 Utilização

### AVISO!

Risco de ferimentos, choque elétrico, incêndio, queimaduras ou danos no aparelho.

- Siga as instruções de segurança da embalagem do detergente.
- Não coloque produtos inflamáveis, nem objetos molhados com produtos inflamáveis, no interior, perto ou em cima do aparelho.
- Não utilize a máquina para lavar roupa que esteja muito suja com óleo, massa lubrificante ou outras substâncias gordurosas. Pode danificar as peças de borracha do aparelho. Pré-lave esses tecidos à mão antes de os colocar no aparelho.
- Não utilize fragrâncias de roupa para evitar o risco de danificar as peças de plástico e borracha do aparelho.
- Não toque no vidro da porta durante o funcionamento de um programa. O vidro pode ficar quente.
- Certifique-se de que retira todos os objectos metálicos da roupa.

## 2.5 Assistência técnica

- Para reparar o aparelho, contacte o Centro de Assistência Técnica Autorizado. Utilize apenas peças sobressalentes originais.
- Note que uma reparação própria ou não profissional pode ter consequências para a segurança e anular a garantia.
- As peças sobressalentes que se seguem estão disponíveis durante pelo menos 10 anos após o modelo ter sido descontinuado: motor e escovas do motor, transmissão entre o motor e o tambor, bombas, amortecedores de choques e molas, tambor de lavagem, cruzeta do tambor e rolamentos esféricos relacionados, filamento de aquecimento e elementos de aquecimento, incluindo bombas de calor, tubagem e equipamento relacionado incluindo mangueiras, válvulas, filtros e aquastops, placas de circuito impressas, visores eletrónicos,

interruptores de pressão, termóstatos e sensores, software e firmware incluindo software de redefinição, porta, dobradiça e vedantes de porta, outros vedantes, unidade de bloqueio da porta, periféricos de plástico tais como dispensadores de detergente. A duração pode ser mais longa no seu país. Para saber mais informações, visite o nosso website.

- Note que algumas destas peças de reposição só estão disponíveis para reparadores profissionais e que nem todas as peças de reposição são relevantes para todos os modelos.
- Relativamente à(s) lâmpada(s) no interior deste produto e às lâmpadas sobressalentes vendidas separadamente: Estas lâmpadas destinam-se a suportar condições físicas extremas em eletrodomésticos, tais como temperatura, vibração, humidade, ou destinam-se a sinalizar informação relativamente ao estado operacional do aparelho. Não se destinam a ser utilizadas em outras aplicações e não se adequam à iluminação de espaços domésticos.

## 2.6 Eliminação

### AVISO!

Risco de ferimentos ou asfixia.

- Desligue o aparelho da alimentação eléctrica e do fornecimento de água.
- Corte o cabo de alimentação eléctrica do aparelho e elimine-o.
- Remova o trinco da porta para evitar que crianças ou animais de estimação fiquem presos no tambor.
- Elimine o equipamento em conformidade com os requisitos locais de eliminação de Resíduos de Equipamentos Eléctricos e Electrónicos (REEE).

## 3. DESCRIÇÃO DO PRODUTO

### 3.1 Visão geral do aparelho

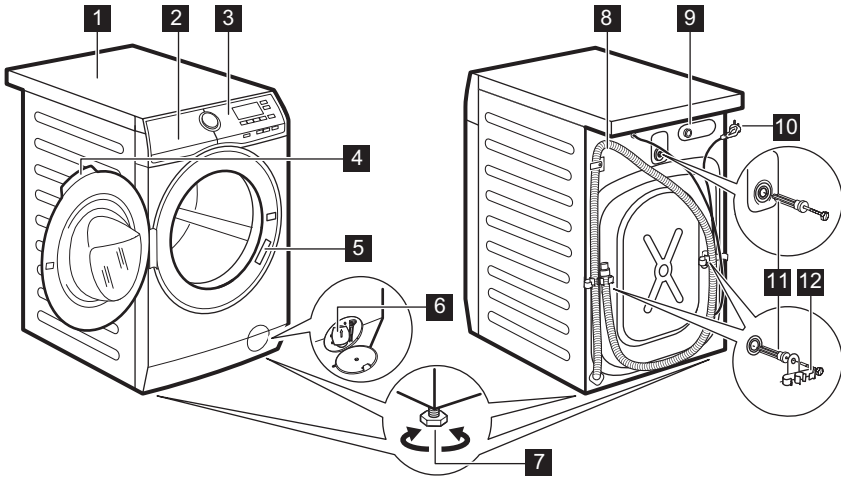

- 1 Tampo
- 2 Distribuidor de detergente
- 3 Painel de comandos
- 4 Puxador da porta
- 5 Placa de características
- 6 Filtro da bomba de escoamento
- 7 Pés de nivelamento do aparelho

- 8 Mangueira de escoamento
- 9 Ligaçao da mangueira de entrada
- 10 Cabo de alimentação
- 11 Parafusos de transporte
- 12 Suporte da mangueira

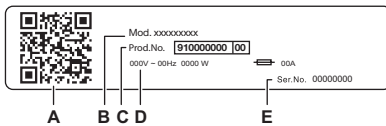

A placa de características indica:

- A. código QR
- B. Nome do modelo
- C. Número do produto
- D. Classificações elétricas
- E. Número de série

Leia o **código QR** no aparelho para registar o seu produto e tirar o máximo partido dele.

- Acesse aos detalhes, documentação e artigos do seu aparelho sobre como utilizar as melhores funcionalidades (Manual do Utilizador também disponível em [aeg.com/manuals](http://aeg.com/manuals) )
- Obtenha conselhos de utilização, resolução de problemas, informações de assistência e reparação (também disponíveis em [aeg.com/support](http://aeg.com/support))
- Compre acessórios, consumíveis e peças sobressalentes originais para o seu aparelho (também disponíveis em [aeg.com/shop](http://aeg.com/shop))

## 4. INFORMAÇÃO TÉCNICA

Dimensão	Largura/ Altura/ Profundidade total	59,6 cm /84,7 cm /60,2 cm
Ligação elétrica	Tensão Potência geral Fusível Frequência	230 V 1900 W 10 A 50 Hz
Nível de proteção contra a entrada de partículas sólidas e humidade garantido pela tampa de proteção, exceto onde o equipamento de baixa voltagem não tenha proteção contra humidade		IPX4
Pressão do fornecimento de água	Mínimo Máximo	0,5 bar (0,05 MPa) 10 bar (1,0 MPa)
Fornecimento de água <sup>1)</sup>		Água fria
Carga máxima	Algodão	8 kg

1) Ligue a mangueira de entrada de água a uma torneira de água com rosca de 3/4".

## 5. INSTALAÇÃO

### ⚠ AVISO!

Consulte os capítulos relativos à segurança.

### 5.1 Como desembalar

1. Abrir a porta. Retirar todos os artigos que estão no tambor.

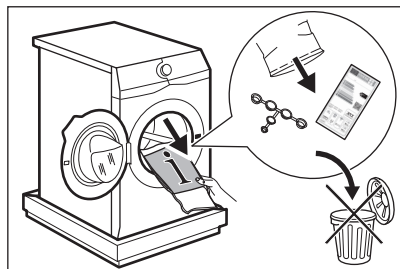

### i

Os acessórios entregues com o aparelho podem variar dependendo do modelo.

2. Colocar o elemento da embalagem no chão atrás do aparelho e, cuidadosamente, pousar a parte de trás. Remover a proteção da parte inferior.

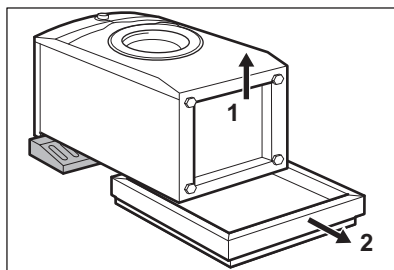

### ⚠ CUIDADO!

Não pousar a máquina de lavar com a parte da frente para baixo.

3. Colocar o aparelho de novo na posição vertical. Retirar o cabo de alimentação e a mangueira de drenagem dos suportes de mangueiras.

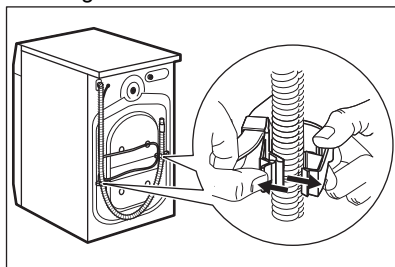

**⚠ AVISO!**

É possível que saia alguma água da mangueira de drenagem. Isto deve-se ao facto de a máquina de lavar roupa ter sido testada na fábrica.

4. Remova os três parafusos com a chave fornecida com o aparelho. Retire os espaçadores de plástico.

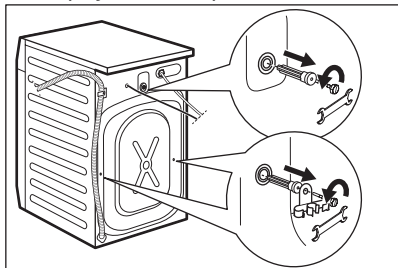

**Recomendamos guardar o material de embalagem e os parafusos de transporte para quando for necessário transportar o aparelho.**

5. Colocar as tampas de plástico, que se encontram no saco do manual do utilizador, nos respetivos orifícios.

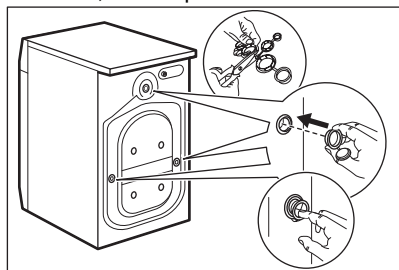

## 5.2 Informação para a instalação

### Posicionamento e nivelamento

Regule o aparelho corretamente para prevenir vibração, ruído e movimento do aparelho enquanto funciona.

1. Instale o aparelho numa superfície plana e sólida. O aparelho deve ficar nivelado e estável. Certifique-se de que o aparelho não toca em paredes, móveis ou outros aparelhos e que existe circulação de ar debaixo do aparelho.
2. Desaperte ou aperte os pés para ajustar o nível. Todos os pés têm de ficar firmemente apoiados no chão.

**⚠ AVISO!**

Não coloque cartão, madeira ou materiais semelhantes debaixo dos pés do aparelho para ajustar o nível.

### A mangueira de entrada

**⚠ CUIDADO!**

Certifique-se de que as mangueiras não estão danificadas e que não existem fugas nas uniões. Não utilize uma extensão de mangueira se a mangueira de entrada for demasiado pequena. Contacte o centro de assistência para obter informações sobre a substituição da mangueira de entrada.

1. Ligue a mangueira de entrada de água na parte de trás do aparelho, se necessário. Normalmente, já é instalado na fábrica.

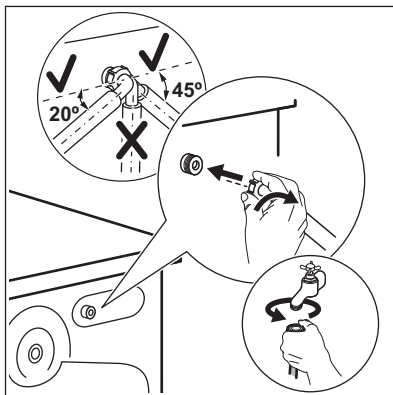

2. Vire a mangueira para a esquerda ou para a direita dependendo da posição da torneira da água. Certifique-se de que a mangueira de entrada não fica na posição vertical.

3. Se necessário, desaperte ligeiramente a porca para colocar a mangueira na posição correcta.
4. Ligue a mangueira de entrada de água a uma torneira de água fria com rosca de 3/4".
5. Alguns modelos podem conter mangueira de entrada com dispositivo de paragem de água. Evita quaisquer fugas na mangueira devido ao seu envelhecimento natural. O setor na janela mostra esta falha **A**. Se isto acontecer, feche a torneira de água e contacte o centro de assistência autorizado para obter informações sobre como substituir a mangueira.

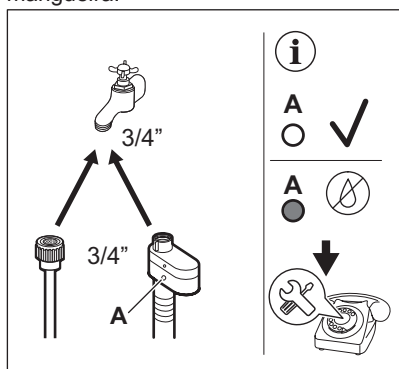

#### **AVISO!**

A água de entrada não deve exceder 25 °C.

#### **Escoamento de água**

A mangueira de escoamento deve ficar a uma altura não inferior a 60 cm nem superior a 100 cm.



Pode prolongar a mangueira de escoamento até ao máximo de 400 cm. Contacte um Centro de Assistência Técnica Autorizado para comprar a outra mangueira de escoamento e a extensão.

Certifique-se de que a mangueira de escoamento fica em arco para evitar a entrada de partículas dentro do aparelho a partir do lava-loiças.

Ligue a mangueira de escoamento no sifão e aperte-a com uma abraçadeira. Certifique-se de que a mangueira de escoamento fica em arco para evitar a entrada de partículas dentro do aparelho a partir do lava-loiças.

Coloque a mangueira diretamente num tubo de escoamento encastrado na parede da divisão e aperte-a com uma abraçadeira.

Sem a guia da mangueira em plástico, num sifão de lava-loiça - Introduza a mangueira de escoamento no sifão e aperte-a com uma abraçadeira.

A mangueira de escoamento pode ser dobrada em U e colocada à volta da guia de plástico. Na borda de um lava-loiças - Fixe a guia à torneira de água ou à parede.



Certifique-se de que a guia de plástico não se move durante o escoamento do aparelho e que a mangueira de escoamento não fica imersa em água. Isso poderá causar um retorno de água suja para dentro do aparelho. Compre acessórios a um fornecedor autorizado.

Num tubo de escoamento com orifício de ventilação – Introduza a mangueira de escoamento diretamente no tubo de escoamento ou tubo vertical.



A extremidade da mangueira de escoamento deve estar sempre ventilada, isto é, o diâmetro interno do tubo de escoamento (mín. 38 mm - mín. 1,5") deve ser superior ao diâmetro externo da mangueira de escoamento.

É possível ligar a mangueira de escoamento de diferentes formas:

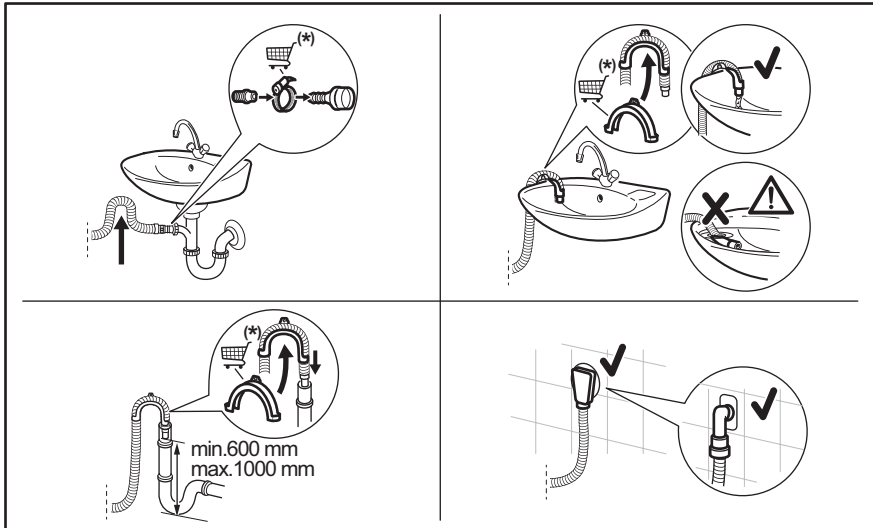

(\*) Sujeito a alterações sem aviso prévio.

### 5.3 Ligação elétrica

No final da instalação, pode ligar a ficha à tomada elétrica.

A placa de características na extremidade interna da porta do aparelho e o capítulo "Dados técnicos" indicam as características elétricas necessárias. Certifique-se de que são compatíveis com a fonte de alimentação elétrica.

Verifique se a instalação eléctrica de sua casa suporta a carga máxima necessária, tendo também em conta quaisquer outros aparelhos em funcionamento.

Ligue a máquina a uma tomada ligada à

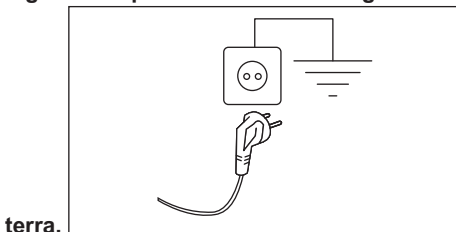

terra.

O cabo de alimentação deve estar acessível após a instalação da máquina

Para qualquer trabalho eléctrico necessário para instalar este aparelho, contacte o nosso Centro de Assistência Técnica Autorizado.

O fabricante rejeita qualquer responsabilidade por danos ou ferimentos causados pelo não cumprimento da precaução de segurança acima referida.

## 6. PAINEL DE COMMANDOS

### 6.1 Descrição do painel de comandos

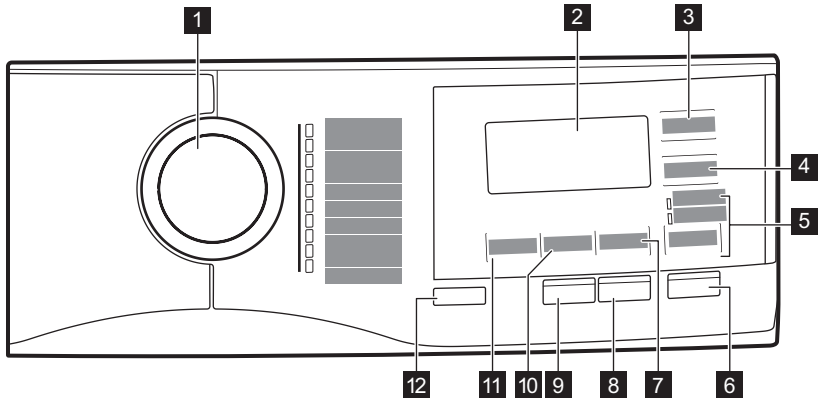

**1** Seletor de programas

**2** Visor

**3** Extra Rápido botão tátil

**4** Início Diferido botão tátil

**5** Opc. botão tátil para ignorar

- Aclarado/Enxag. opção
- Centrif./Drenar opção

**6** Início/Pausa botão tátil

**7** Manchas/Pre-Lav. botão tátil para ignorar

**8** Botão tátil Pods®

**9** Vapor Plus botão tátil

**10** Centrif. botão tátil de redução

**11** Temp. °C botão tátil

**12** On/Off botão de pressão



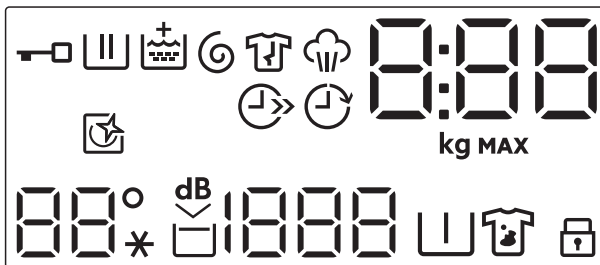













### 6.2 Visor



Indicador de porta bloqueada.



Indicador da fase de lavagem. Pisca durante as fases de pré-lavagem e lavagem.

	Indicador da fase de enxaguamento. Pisca durante a fase de enxaguamento.
	O indicador <b>+</b> aparece quando a opção de enxaguamento extra está ativa.
	Indicador de fase de centrifugação e escoamento. Pisca durante a fase de escoamento e centrifugação.
	Indicador de fase antirugas. Leia o parágrafo Vapor Plus para obter mais detalhes.
	Indicador de fase de vapor.
	O indicador digital pode apresentar: <ul style="list-style-type: none"> <li>• Duração do programa (por exemplo, <b>2:40</b>).</li> <li>• Início programado (por exemplo, <b>30'</b> ou <b>2h</b>).</li> <li>• Fim do ciclo (<b>□</b>).</li> <li>• Código de aviso (<b>E20</b>).</li> <li>• Indicação do total de horas de funcionamento do aparelho. Consulte a secção “Contador de horas de funcionamento” no parágrafo no parágrafo “Definições” para obter mais detalhes.</li> </ul>
 <b>MAX</b>	O indicador <b>kg</b> pisca durante o cálculo da carga de roupa. Indicador de roupa máxima. Pisca quando a carga de roupa excede a carga máxima declarada do programa seleccionado.
	Indicador de poupança de tempo.
	Indicador de início diferido.
	Indicador de limpeza do tambor. Consulte a secção “Limpeza do tambor” no parágrafo “Manutenção e limpeza” para saber mais detalhes.
 ---*	Área de temperatura: Indicador de temperatura Indicador de água fria
	Indicador extra silencioso.
	Indicador de cuba cheia.
 ---	Área de centrifugação: Indicador de velocidade de centrifugação Indicador de “Sem centrifugação”. A fase de centrifugação está desativada.
	Indicador de pré-lavagem.
	Indicador de tira-nódoas.
	Indicador de bloqueio de segurança contra crianças.

## 7. SELETOR E BOTÕES

### 7.1 On/Off

Premir este botão durante alguns segundos permite ativar ou desativar o aparelho. O aparelho emite dois sons diferentes quando é ativado ou desativado.

Uma vez que a função Stand-by (Espera) desativa automaticamente o aparelho para diminuir o consumo de energia em algumas situações, pode ser necessário ativar o aparelho novamente.



**O programa selecionado por defeito, na máquina ligada, é sempre o programa Eco 40-60.**

Para saber mais, consulte a secção “Stand-by (Espera)” no capítulo “Utilização diária”.

### 7.2 Introdução



As opções/funções não podem ser seleccionadas com todos os programas de lavagem. Verifique a compatibilidade entre as opções/funções e os programas de lavagem na “Tabela de programas”. O aparelho não permite a selecção de opções/funções incompatíveis em conjunto, porque algumas opções/funções excluem outras. Certifique-se de que o ecrã e os botões tácteis estão sempre limpos e secos.

### 7.3 Temp. °C

Quando seleccionar um programa de lavagem, o aparelho propõe automaticamente uma temperatura predefinida.

Toque repetidamente neste botão até que o visor indique a temperatura pretendida.

Quando o visor apresentar os indicadores ✱ e — —, o aparelho não aquece a água.

### 7.4 Centrif.

Quando seleccionar um programa, o aparelho selecciona automaticamente a velocidade de centrifugação padrão.

Toque repetidamente neste botão para:

- **Diminuir a velocidade de centrifugação.**



O visor indica apenas as velocidades de centrifugação disponíveis para o programa definido.

- **Ative a opção Cuba cheia .**  
A centrifugação final não é efetuada. A água do último enxaguamento não é escoada para evitar que os tecidos fiquem enrugados. O programa de lavagem termina com a água no tambor.

O visor apresenta o indicador . A porta permanece bloqueada e o tambor roda regularmente para reduzir os vincos. É necessário escoar a água para desbloquear a porta.

Se tocar no botão Início/Pausa , o aparelho executa a fase de centrifugação e escoar a água.



O aparelho escoar a água automaticamente após cerca de 18 horas.

- **Ative a função Extra silencioso.**  
As fases de centrifugação intermédia e final são suprimidas e o programa termina com a água no tambor. Isto ajuda a reduzir os vincos.

O visor apresenta o indicador . A porta permanece bloqueada. O tambor roda regularmente para reduzir os vincos. É necessário escoar a água para desbloquear a porta.

Uma vez que o programa é muito silencioso, é adequado para o período noturno em que as tarifas de eletricidade são inferiores. Em alguns programas, os enxaguamentos são realizados com mais água.

Se tocar no botão Início/Pausa , o aparelho executa apenas a fase de escoamento.



O aparelho escoar a água automaticamente após cerca de 18 horas.

## 7.5 Manchas/Pre-Lav.

Prima repetidamente este botão para ativar uma das duas opções.

O indicador correspondente acende-se no visor.

### • Manchas

Selecione esta opção para adicionar uma fase de tira-nódoas a um programa, para tratar roupa muito suja ou manchada com um tira-nódoas.

Coloque o tira-nódoas no compartimento

. O tira-nódoas será adicionado na fase apropriada do programa de lavagem.



Esta opção não está disponível para temperaturas inferiores a 40 °C.

### • Pre-Lav.

Utilize esta opção para adicionar uma fase de pré-lavagem a 30 °C antes da fase de lavagem.

Esta opção é recomendada para roupa com bastante sujidade, especialmente se tiver areia, pó, lama ou outras partículas sólidas.



Estas opções podem aumentar a duração do programa.



Estas duas opções não podem ser selecionadas em simultâneo.

## 7.6 Opc.

Com este botão, pode selecionar uma das seguintes opções:

- **Saltar a fase de lavagem - Aclarado/Enxag. opção**

O aparelho executa apenas as fases de enxaguamento, centrifugação e escoamento do programa selecionado. Quando esta opção está selecionada, a fase de lavagem não é executada.

### • Centrif./Drenar opção

O aparelho executa apenas a centrifugação final ou apenas a fase de escoamento do programa selecionado. Ao selecionar a opção Sem centrifugação



— — através do botão Centrif., apenas é possível configurar o ciclo de drenagem.

O indicador correspondente acima do botão acende-se.

## 7.7 Vapor Plus

Esta opção adiciona uma fase de vapor seguida de uma curta fase de antirugas no fim do programa de lavagem. A fase de vapor reduz os vincos dos tecidos e facilita a passagem a ferro.

O tambor efetua movimentos suaves durante cerca de 30 minutos. A duração da fase de vapor muda conforme a escolha. Quando é selecionada a opção Vapor Plus, o programa termina com uma fase anti-vincos em que o tambor roda apenas ocasionalmente para evitar vincos. O visor mostra que o indicador

 está aceso e que o indicador  começa a piscar. O botão Início/Pausa também está aceso. No final da fase anti-pregas, o tambor pára de rodar, o indicador apaga e a porta é destravada. O utilizador pode terminar a fase anti-pregas a qualquer momento; para isso:

- premir o botão On/Off durante alguns segundos para ligar ou desligar o aparelho;
- rodar o seletor para outra posição.



Utilizar uma carga de roupa pequena ajuda a obter melhores resultados.

## 7.8 Pods®

Toque neste botão para ativar ou desativar a opção Pods®.

Quando ativado, o indicador correspondente estará aceso.

Siga as recomendações de dosagem e armazenamento do fabricante das cápsulas.

Coloque no máximo duas pastilhas ou detergentes de dose única no compartimento Pods® da gaveta do dispensador de detergente.

A opção também permanece ativa para os ciclos seguintes até ser desativada e se for selecionável com o programa definido.

## 7.9 Início/Pausa

Toque no botão Início/Pausa para iniciar ou parar o funcionamento do aparelho ou interromper um programa em curso.

## 7.10 Início Diferido

Com esta opção, pode atrasar o início de um programa para uma hora mais conveniente.

Toque repetidamente no botão para seleccionar o atraso pretendido. O tempo aumenta em passos de 30 minutos até 90 minutos e depois em passos de 2 horas até 20 horas.

Após tocar no botão Início/Pausa, o visor apresenta o indicador  e o tempo de atraso seleccionado e o aparelho inicia a contagem decrescente.

## 7.11 Extra Rápido

Com esta opção, pode diminuir a duração do programa.

- Se a roupa tiver sujidade normal ou ligeira, pode ser recomendável encurtar a duração do programa de lavagem. Toque neste botão **uma vez** para diminuir a duração.
- Se a carga de roupa for pequena, toque neste botão **duas vezes** para seleccionar um programa mais rápido.

O visor apresenta o indicador .





Esta opção também pode ser utilizada para encurtar a duração do programa Vapor Plus.

# 8. PROGRAMAS

## 8.1 Tabela de programas

### Programas de lavagem

Programa	Descrição do programa
Mix 69min	Tecidos de algodão e sintéticos mistos. Ideal para lavar a sua carga diária em pouco tempo, para um melhor tratamento da roupa e uma boa limpeza já a 30 °C.
Eco 40-60	Ciclo de baixo consumo de energia para algodão. Diminui a temperatura e prolonga o tempo para alcançar bons resultados de lavagem.
Algod.	Tecidos de algodão brancos e coloridos. Ideal para sujidade normal e intensa.
Sintéticos	Artigos de tecido sintético ou misto. Sujidade normal.
Delicados	Tecidos delicados, como acrílico, viscose e poliéster, bem como tecidos mistos que precisam de lavagem suave. Sujidade normal.
Lana/Lãs  	Lãs laváveis na máquina, lãs de lavar à mão e outros tecidos com o símbolo de cuidado "lavar à mão" <sup>1)</sup>
20 min. - 3 kg	Peças de algodão e sintéticas ligeiramente sujas ou usadas apenas uma vez.

Programa	Descrição do programa
----------	-----------------------

Vapor 

Artigos de algodão, sintéticos e mistos. Ciclo de vapor especial sem lavagem que pode ser utilizado para preparar roupa seca para engomar ou refrescar roupa usada apenas uma vez. Este programa reduz os vincos, os odores e relaxa as fibras. Não utilize detergente.

Quando o programa terminar, retire rapidamente a roupa do tambor<sup>2)</sup> Se necessário, remova as nódoas lavando ou aplicando tira-nódoas na máquina. O programa de vapor não realiza qualquer ciclo higiénico. Não selecione um programa de vapor com estes tipos de artigos:

- Roupa não adequada para secagem em secador.
- Roupa com etiqueta "Só limpeza a seco".



Outdoor 



Não utilize amaciador e certifique-se de que não existem resíduos de amaciador no distribuidor de detergente.

Roupa de exterior, técnica e desportiva ou casacos impermeáveis e ventilados, casacos com forro amovível de velo ou outro material isolante. A carga de roupa recomendada é 2 kg.

Este programa também pode ser utilizado como ciclo de revitalização de vestuário repelente de água, porque foi concebido especificamente para tratar vestuário revestido com material hidrófobo. Para executar o ciclo de revitalização do material repelente de água, proceda assim:

- Coloque o detergente de lavagem no compartimento .
- Coloque um restaurador especial de material repelente de água no compartimento destinado ao amaciador .
- Reduza a carga de roupa para 1 kg.



Para obter os melhores resultados com a ação de revitalização do material repelente de água, seque a roupa num secador de roupa com o programa de secagem Outdoor (se disponível e se a etiqueta do vestuário permitir a secagem em secador de roupa).

Higienizar 







Peças de algodão branco. Este programa de lavagem de alto desempenho combinado com vapor remove mais de 99,99% das bactérias e vírus<sup>3)</sup> Manter a temperatura acima de 60 °C durante a fase de lavagem; com uma ação adicional sobre as fibras graças a uma fase de vapor; uma fase de enxaguamento melhorada assegura uma remoção adequada de resíduos de detergente e microrganismos. Este programa assegura também uma redução adequada de pólenes/ítems alergénicos.

<sup>1)</sup> Durante este ciclo, o tambor roda lentamente para garantir uma lavagem suave. Pode parecer que o tambor não roda ou não roda apropriadamente, mas tal é normal para este programa.

<sup>2)</sup> Se selecionar um programa de vapor com roupa seca, no final do ciclo a roupa pode ficar húmida. Seque as peças ao ar durante cerca de 10 minutos. Este programa não elimina odores particularmente intensos.

<sup>3)</sup> Testado para *Staphylococcus aureus*, *Enterococcus faecium*, *Candida albicans*, *Pseudomonas aeruginosa* e MS2 Bacteriophage em testes externos realizados pela Swissatest Testmaterialien AG em 2021 (Relatório de teste n.º 202120117).

## Temperatura, velocidade de centrifugação máxima e carga máxima do programa

Programa	Temperatura pre-definida Gama de temperatura	Velocidade de centrifugação de referência Intervalo de velocidade de centrifugação	Carga máxima
Mix 69min	30 °C 60 °C – 30 °C	1400 rpm 1400 rpm – 400 rpm	5 kg
Eco 40-60 <b>1)</b>	<b>2)</b>	1400 rpm 1400 rpm – 400 rpm	8 kg
Algod.	40 °C 95 °C – Fria	1400 rpm 1400 rpm – 400 rpm	8 kg
Sintéticos	30 °C 60 °C – Fria	1200 rpm 1200 rpm – 400 rpm	3 kg
Delicados	30 °C 40 °C – Fria	800 rpm 1200 rpm – 400 rpm	2 kg
Lana/Lãs  	40 °C 40 °C – Fria	1200 rpm 1200 rpm – 400 rpm	1,5 kg
20 min. - 3 kg	30 °C 40 °C – 30 °C	1200 rpm 1200 rpm – 400 rpm	3 kg
Vapor  	-	-	1 kg
Outdoor 	30 °C 40 °C – Fria	1200 rpm 1200 rpm – 400 rpm	2 kg <b>3)</b> 1 kg <b>4)</b>
Higienizar  	60 °C	1400 rpm 1400 rpm – 400 rpm	8 kg

**1)** De acordo com o regulamentação da UE 2019/2023, este programa a 40 °C pode limpar de forma normal e em conjunto roupa suja de algodão declarada lavável a 40 °C ou a 60 °C no mesmo ciclo.







Para a temperatura alcançada na roupa, a duração do programa e outros dados, consulte o capítulo "Valores de consumo".

Os programas mais eficientes em termos de consumo de energia são geralmente aqueles que são executados a temperaturas mais baixas e com uma duração mais longa.

- 2)** A temperatura deste programa não é visível no visor e é selecionada automaticamente.  
**3)** Programa de lavagem.  
**4)** Programa de lavagem e fase repelente de água.

## Compatibilidade das opções com os programas





OPÇÕES	PROGRAMA Mix 69min	Eco 40-60	Algod.	Sintéticos	Delicados	Lana/Lãs	20 min. - 3 kg	Vapor	Outdoor	Higienizar
Centrif.	■	■	■	■	■	■	■		■	■
	■	■	■	■	■	■			■	■
dB	■		■	■	■					
 Manchas <sup>1)</sup>			■	■						■
 Pre-Lav.			■	■						■
Aclarado/Enxag.	■		■	■	■	■	■		■	■
Centrif./Drenar	■		■	■	■	■	■		■	■
 Enxaguamento extra	■		■	■	■				■	■
PODS®	■	■	■	■	■		■		■	■
Vapor Plus <sup>1)</sup>			■	■						■
Extra Rápido <sup>2)</sup>			■	■	■			■		
Início Diferido	■	■	■	■	■	■	■	■	■	■

1) Esta opção não está disponível para temperaturas inferiores a 40 °C.

2) Se seleccionar a duração menor, recomendamos que diminua a quantidade de roupa. Pode carregar totalmente o aparelho, mas os resultados da lavagem serão menos satisfatórios.

## Detergentes adequados para programas de lavagem

Programa	Detergente universal em pó <sup>1)</sup>	Detergente universal líquido	Detergente líquido para tecidos de cor	Lãs delicadas	Detergente especial
Mix 69min	--	▲	▲	--	--

Programa	Detergente universal em pó <sup>1)</sup>	Detergente universal líquido	Detergente líquido para tecidos de cor	Lãs delicadas	Detergente especial
Eco 40-60	▲	▲	▲	--	--
Algod.	▲	▲	▲	--	--
Sintéticos	▲	▲	▲	--	--
Delicados	--	--	--	▲	▲
Lana/Lãs  	--	--	--	▲	▲
20 min. - 3 kg	--	▲	▲	--	--
Outdoor 	--	--	--	▲	▲
Higienizar  	▲	▲	--	--	▲

1) A uma temperatura superior a 60 °C, recomenda-se a utilização de detergente em pó.

-- = Não recomendado ▲ = Recomendado

## 8.2 Vapor programas

Os programas Vapor podem ser utilizados para reduzir rugas e odores em peças de roupa (como algodão, sintéticos, tecidos mistos, incluindo peças delicadas) que só precisam de ser refrescadas, em pouco tempo, evitando lavar.

As fibras do tecido ficam relaxadas e depois, passar a ferro, não exige esforço. Quando o ciclo terminar, retire rapidamente a roupa do tambor.

A duração do ciclo pode ser reduzida até 15 minutos através da opção Extra Rápido .

**NÃO** defina este modo com o seguinte tipo de itens:

- Roupa não adequada para secagem em secador.
- Roupa com etiqueta “Só limpeza a seco”.



**Não utilize detergente!**

Os programas Vapor não removem odores particularmente intensos e não executam qualquer ciclo higiênico.

Após o tratamento a vapor, a roupa pode ficar húmida. Pendure os artigos durante alguns minutos.

## A fragrância (AEG Steam Fragrance)

O AEG Steam Fragrance permite-lhe refrescar até a sua roupa delicada, removendo os vincos e adicionando frescura com uma fragrância suave desenvolvida exclusivamente por **AEG**. Ao refrescar a sua roupa com vapor, em vez de executar ciclos de lavagem completos, irá manter a sua roupa com aspeto e sensação de nova por mais tempo. Pode utilizar a fragrância em segurança com os programas Caxemira e Vapor - se estiverem disponíveis - para tecidos delicados como caxemira e lã. Ao tratar uma carga mais pequena, reduza a dose da fragrância e a duração do ciclo: em apenas quinze minutos, a sua roupa recuperará a sensação de "acabada de lavar".

Leia atentamente as instruções fornecidas com a fragrância.

### **NÃO:**

- Seque na máquina de secar as roupas tratadas com fragrância. O seu benefício evaporaria.
- Utilize a fragrância com finalidades diferentes das aqui descritas.
- Utilize a fragrância em peças de roupa novas. Peças de roupa novas podem conter resíduos de compostos do

acabamento que não são compatíveis com a fragrância.



A fragrância está disponível na loja online **AEG** ou num representante autorizado.

### 8.3 Woolmark Premium Wool Care - Azul



A lavagem de lã desta máquina foi testada e aprovada pela The Woolmark Company para a lavagem de vestuário de lã e tenha a etiqueta "Lavar à mão", desde que os peças de roupa sejam lavadas de acordo com as instruções incluídas na etiqueta de cuidados e com as instruções publicadas pelo fabricante desta máquina de lavar roupa.

M2103

## 9. DEFINIÇÕES

### 9.1 Sinais sonoros

Tocar simultaneamente nos botões Manchas/Pre-Lav. ePods® durante 3 segundos para desativar os sinais sonoros de final de programa.



Se o aparelho tem alguma avaria, os sinais sonoros continuam ativados.

### 9.2 Bloqueio para crianças

Com esta opção, pode impedir que as crianças brinquem com o painel de comandos.

- Para **ativar/desativar** esta opção, toque no botão Manchas/Pre-Lav. até o indicador se acender/apagar no visor. Pode ativar esta opção:
  - Depois de tocar no botão Início/Pausa : todos os botões e o controlador do programa são desativados (exceto o botão On/Off ).
  - Antes de tocar no botão Início/Pausa : o aparelho não pode iniciar.
- O aparelho mantém a seleção desta opção mesmo após ser desligado.

### 9.3 Enxaguamento Extra Permanente 3s

Com esta opção, pode ter sempre um ou dois enxaguamentos extra quando selecionar um novo programa.

Para **ativar/desativar** esta opção, mantenha premido o botão Opc. durante 3 segundos até o indicador se acender/apagar no visor.

Quando estiver ativado, o aparelho volta a esta opção após alterar/reiniciar o programa.



Esta opção aumenta a duração do programa.

### 9.4 Contador de Horas funcionamento

É possível visualizar o tempo total de funcionamento do aparelho em horas, começando a partir da primeira ligação. Este valor irá contar o tempo de funcionamento dos ciclos (não inclui pausas, tempo de início programado). Para visualizar este valor, proceda assim:

1. Ligue o aparelho premindo o botão On/Off .

2. Rode o seletor de programas para a primeira posição.
3. Prima e mantenha premidos os botões Manchas/Pre-Lav. e Pods® e durante alguns segundos (no espaço de 10 segundos após a ligação. Após estes 10 segundos, a combinação de teclas ativa-se e desativa os sinais sonoros).
4. Após 3 segundos, o visor mostra o total de horas de funcionamento do aparelho: por exemplo, 1276 horas, o visor mostra o texto Hr durante 2 segundos, 12 (milhares e centenas) durante 2 segundos e 76 (dezenas e unidades).



Se o procedimento não funcionar (devido a tempo limite, posição errada do seletor de programas ou combinação errada de teclas), desligue o aparelho e repita a sequência desde o início.

## 9.5 Reinicialização de fábrica

Esta função permite restaurar as opções predefinidas de fábrica. Para **ativar** esta opção, siga os passos abaixo:

1. Ligue o aparelho premindo o botão On/Off .
2. Rode o seletor de programas para qualquer programa.
3. Prima e mantenha premidos os botões Centrif. e Vapor Plus durante alguns segundos (no espaço de 10 segundos após ligar. Após estes 10 segundos, a combinação de teclas ativa-se e desativa os sinais sonoros).
4. O visor apresentará — — — durante cerca de 5 segundos.



Se o procedimento não funcionar (devido a tempo limite, posição errada do seletor de programas ou combinação errada de teclas), desligue o aparelho e repita a sequência desde o início.

# 10. UTILIZAÇÃO DIÁRIA

## ⚠ AVISO!

Consulte os capítulos relativos à segurança.

## 10.1 Ativar o aparelho

1. Ligue a ficha à tomada elétrica.
2. Abra a torneira da água.
3. Prima o botão On/Off durante alguns segundos para ativar o aparelho.

Ouve-se uma breve melodia. O aparelho propõe automaticamente um programa predefinido. O indicador correspondente acende-se.

O visor apresenta o programa predefinido, Eco 40-60, a duração do ciclo, a carga máxima, a velocidade de centrifugação predefinida e os indicadores das fases que compõem o programa.

## 10.2 Carregar a roupa

- Abra a porta do aparelho.
  - Deve sacudir a roupa antes de a colocar no aparelho.
  - Coloque a roupa no tambor, uma peça de cada vez.
- Certifique-se de que não coloca demasiada roupa no tambor.
- Feche bem a porta.

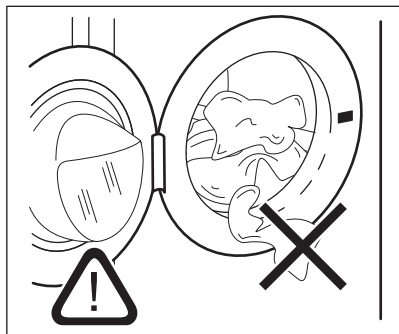



### ⚠ CUIDADO!

- Certifique-se de que não deixa roupa entre o vedante e a porta. Existe o risco de fuga de água ou danos na roupa.
- Lavar manchas muito oleosas e gordurosas ou utilizar perfume de fragrância pode danificar as peças de borracha do aparelho.

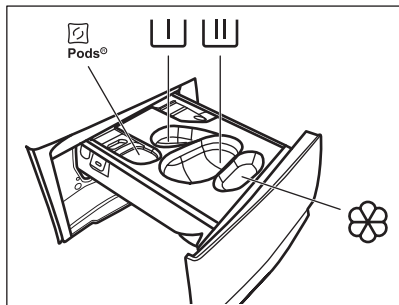
## 10.3 Encher o detergente e aditivos





 - Compartimento para cápsulas de detergente (Máximo 2 cápsulas). Quando utilizar pastilhas de detergente, certifique-se de que a opção Pods® está ativada.

 - Compartimento para a fase de pré-lavagem, um programa de saponária (apenas detergente em pó).

 - Compartimento para fase de lavagem (apenas detergente em pó).

 Certifique-se de que a opção Pods® está desativada quando utilizar este compartimento.

 Se utilizar detergente líquido, lembre-se de inserir o recipiente para detergente líquido .

 - Compartimento para amaciador e outros tratamentos líquidos (amaciador de roupa, goma).

**MAX** - Respeite sempre as instruções indicadas nas embalagens dos detergentes, mas recomendamos que não exceda o nível máximo indicado (**MAX**). Esta quantidade garante os melhores resultados de lavagem.

 Após um ciclo de lavagem, remova os resíduos de detergente do distribuidor de detergente, se necessário.

Proceda do seguinte modo

1. Abra o distribuidor de detergente.

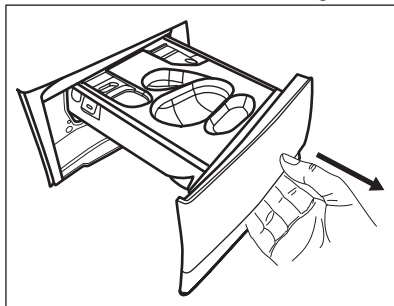

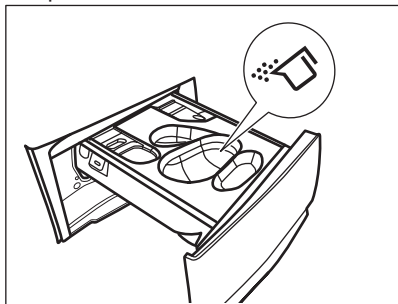

2. Se estiver selecionada uma fase de pré-lavagem, coloque o detergente em pó no compartimento .
3. Para a lavagem principal, escolha o compartimento adequado dependendo do tipo de detergente:

a) Coloque o **detergente em pó** no compartimento .

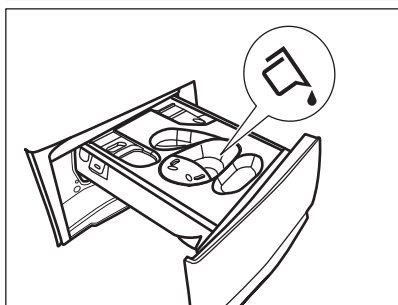
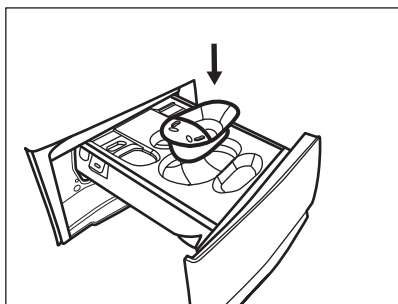

b) Deite o **detergente líquido** no mesmo compartimento depois de inserir o recipiente relevante .



c) Coloque as **pastilhas** no compartimento . Certifique-se de que a opção Pods® está ativada.

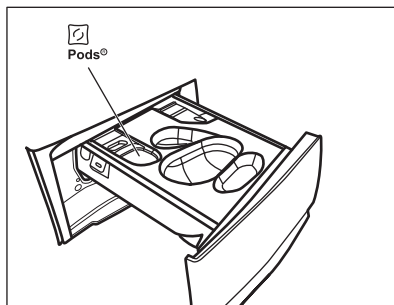

4. Coloque o amaciador no compartimento .
5. Feche o dispensador de detergente.

## 10.4 Selecionar um programa

1. Rode o seletor de programas para selecionar o programa de lavagem pretendido. O indicador do programa correspondente acende-se.

O Eco 40-60 é o programa proposto por defeito quando o aparelho está ligado, o programa ao qual as informações da etiqueta de energia estão relacionadas.

O indicador do botão Início/Pausa pisca. O visor apresenta a carga máxima indicada para o programa, a temperatura predefinida, a velocidade de centrifugação predefinida, os indicadores da fase de lavagem (se existirem) e uma duração de programa indicativa.

2. Para alterar a temperatura e/ou a velocidade de centrifugação, toque nos botões correspondentes.
3. Se desejar, defina uma ou mais opções tocando nos botões correspondentes. Os indicadores correspondentes aparecem no visor e a informação apresentada muda em conformidade.



Se uma seleção **não for possível**, o indicador não aparece e o aparelho emite sinais sonoros.

## 10.5 Iniciar um programa

Toque no botão Início/Pausa para iniciar o programa.

O indicador correspondente pára de piscar e fica aceso.

O programa inicia e a porta é bloqueada. O visor apresenta o indicador .



A bomba de escoamento pode funcionar durante algum tempo enquanto o aparelho faz o enchimento com água.



## 10.6 Informações adicionais sobre a utilização diária

### A detecção de carga ProSense

O aparelho deteta a carga nos primeiros 30 segundos, durante a detecção o indicador pisca. O indicador irá parar de piscar no final da detecção de carga. **Em caso de**

**sobrecarga do tambor**, o indicador **MAX** pisca no visor: É possível colocar o aparelho em pausa e remover as peças de vestuário em excesso. Se a quantidade de roupa não for reduzida, o programa irá ser iniciado de qualquer forma. Cerca de 20 minutos após o início do programa, a duração do programa pode ser ajustada novamente, dependendo da quantidade de água que os tecidos absorverem. O ProSense System não está disponível em programas com ciclos curtos.

### Iniciar um programa

Toque no botão Início/Pausa  para iniciar o programa. O indicador correspondente pára de piscar e fica aceso. O programa inicia e a porta é bloqueada. O visor apresenta o indicador .

### Iniciar um programa com início programado

1. Toque repetidamente no botão Início Diferido até o visor apresentar o tempo de atraso pretendido.
2. Toque no botão Início/Pausa . O aparelho bloqueia a porta e inicia a contagem decrescente do início diferido. Quando a contagem decrescente terminar, o programa inicia automaticamente.

### Interromper um programa e alterar as opções.

1. Durante o funcionamento de um programa, é possível alterar apenas algumas opções. Toque no botão Início/Pausa .

2. Altere as opções. As informações indicadas no visor mudam em conformidade.



3. Toque novamente em Início/Pausa . O programa de lavagem continua.

### Cancelar um programa em curso



1. Prima o botão On/Off  para cancelar o programa e desativar o aparelho.
2. Agora, pode selecionar um novo programa de lavagem. Pressione novamente para ativar o aparelho.

### Abrir a porta - adicionar roupa

Quando um programa ou o início diferido está em funcionamento, a porta do aparelho está bloqueada.





1. Toque no botão Início/Pausa .
2. Abra a porta do aparelho. Se necessário, coloque ou retire peças.
3. Feche a porta e toque novamente no botão Início/Pausa . O programa ou o início programada prossegue.

### Fim do programa

1. O aparelho para automaticamente. O aparelho emite sinais sonoros (caso estejam ativos).
2. O indicador do botão Início/Pausa  apaga-se. A porta é desbloqueada e o indicador  apaga-se.
3. Prima o botão On/Off  para desativar o aparelho. Mantenha a porta e o distribuidor de detergente entreabertos para evitar bolores e odores.

### Escoar a água após o fim do ciclo

Se tiver escolhido um programa ou uma opção que não esvazie a água do último enxaguamento, deve lembrar-se de a escoar para abrir a porta.

1. Toque no botão Início/Pausa .
  - Se tiver selecionado Cuba cheia , o aparelho escoar a água e faz a centrifugação.
  - Se tiver selecionado , aparelho apenas escoar a água.
2. Toque no botão Centrif.  para diminuir a velocidade de centrifugação proposta pelo aparelho Quando o programa terminar e o

indicador de porta bloqueada  se apagar, pode abrir a porta.

3. Prima o botão On/Off  para desativar o aparelho.

### Função Stand-by

A função de Stand-by desativa automaticamente o aparelho para diminuir o consumo de energia.

## 11. MANUTENÇÃO E LIMPEZA

### AVISO!

Consulte os capítulos relativos à segurança.

### 11.1 Programa de limpeza periódica

**A limpeza periódica ajuda a prolongar a vida do seu aparelho.**

Após cada ciclo, mantenha a porta e o dispensador de detergente ligeiramente abertos para obter circulação de ar e secar a humidade no interior do aparelho.

Se o aparelho não for utilizado durante um período prolongado, feche a torneira da água e desligue o aparelho.

#### Tabela de limpeza periódica indicativa:

Descalcificação	Duas vezes por ano
Lavagem de manutenção	Uma vez por mês
Limpar o vedante da porta	A cada dois meses
Limpar o tambor	A cada dois meses
Limpar o dispensador de detergente	A cada dois meses
Limpar o filtro da bomba de escoamento	Duas vezes por ano
Limpar a mangueira de entrada e o filtro da válvula	Duas vezes por ano

### 11.2 Remover objetos estranhos



Certifique-se de que os bolsos estão vazios e todos os elementos soltos estão amarrados antes de executar o seu ciclo.

Retire quaisquer objetos estranhos (tais como: cliques metálicos, botões, moedas, etc.)

que possa encontrar no vedante da porta, os filtros e o tambor. Consulte os parágrafos "Vedante da porta com compartimento de bordo duplo", "Limpar o filtro da bomba de escoamento" e "Limpar a mangueira de admissão e o filtro da válvula". Tenha cuidado com as cortinas. Retire os ganchos e coloque as cortinas num saco de lavagem ou numa fronha. Se necessário, contacte um Centro de Assistência Técnica Autorizado.

### 11.3 Limpeza externa

Limpe o aparelho apenas com detergente suave e água morna. Seque totalmente todas as superfícies. Não utilize esfregões ou qualquer material abrasivo.

#### CUIDADO!

Não utilize álcool, solventes ou produtos químicos semelhantes.

#### CUIDADO!

Não limpe as superfícies de metal com detergente à base de cloro.

### 11.4 Descalcificação



Se a água na sua área for dura ou média, recomendamos que utilize um descalcificador de água para máquinas de lavar roupa (descalcificando ocasionalmente).

Inspecione regularmente o tambor para verificar se existe acumulação de calcário.



Cumpra sempre as instruções das embalagens dos produtos.

## 11.5 Lavagem de manutenção

Com os programas de baixa temperatura, é possível que fique algum detergente no tambor. Efectue uma lavagem de manutenção regularmente. Para isso:

- Retire toda a roupa do tambor.
- Seleccione o programa de algodão com a temperatura máxima ou utilize o programa Limp. Máquina se existir. Coloque uma pequena quantidade de detergente em pó no tambor vazio, para remover todos os resíduos restantes.

## 11.6 Vedante da porta

Este aparelho está concebido com um **sistema de escoamento de auto-limpeza**, que permite às fibras leves de algodão libertadas das roupas serem escoadas com a água. Examine regularmente o vedante e, se necessário, limpe conforme descrito no diagrama seguinte. Moedas, botões, outros pequenos artigos podem ser recuperados no final do ciclo.

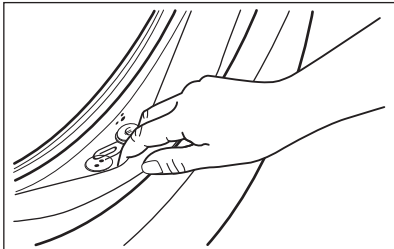

Se necessário, limpe o vedante com um creme de limpeza à base de amónia sem o riscar.



Siga sempre as instruções das embalagens dos produtos.

## 11.7 Limpar o tambor

Examine regularmente o tambor para evitar depósitos indesejados.

Poderão ocorrer depósitos de ferrugem no tambor devido a substâncias estranhas enferrujadas na lavagem ou água da torneira com ferro

Limpe o tambor com um produto especial para aço inoxidável.



Cumpra sempre as instruções das embalagens dos produtos. Não limpe o tambor com produtos de descalcificação ácidos, produtos de limpeza com cloro ou ferro ou palha-de-aço.

Para uma limpeza profunda:

1. Retire toda a roupa do tambor.
2. Executar um programa Algod. com a temperatura máxima.
3. Coloque uma pequena quantidade de detergente em pó no tambor vazio, para remover todos os resíduos restantes.



O visor pode apresentar ocasionalmente o ícone  no fim de um ciclo. É uma recomendação de "limpeza do tambor". Após a limpeza do tambor, o ícone desaparece.

## 11.8 Limpar o dispensador de detergente

Para evitar a acumulação de detergente seco, coágulos de amaciador, formação de bolor no distribuidor de detergente, execute de dois em dois meses o seguinte procedimento de limpeza, conforme explicado nos seguintes diagramas:

1. Abra o distribuidor de detergente. Pressione a patilha para baixo conforme indicado na figura e puxe a gaveta para fora.

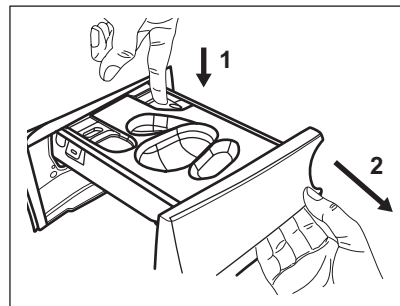

2. Remova o recipiente para detergente líquido, se inserido.

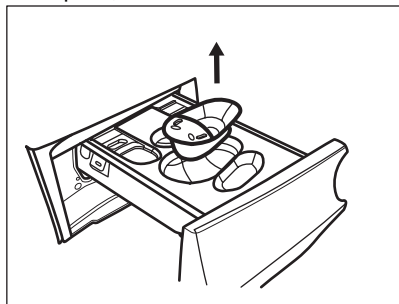

3. Levante a tampa superior dos compartimentos para removê-la.

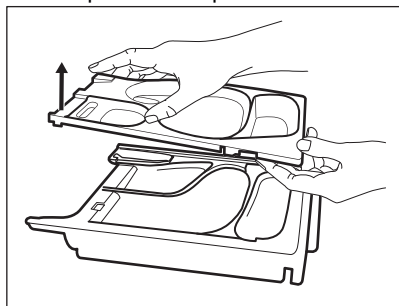

4. Lave o dispensador de detergente e qualquer acessório sob água corrente.

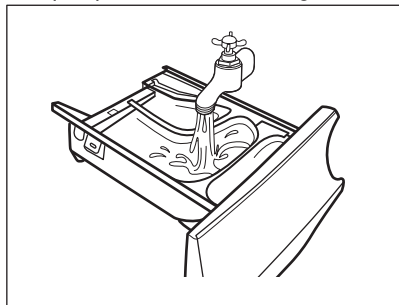

5. Certifique-se de que remove todos os resíduos de detergente das partes superior e inferior da cavidade. Utilize uma escova pequena para limpar a cavidade.

**⚠ CUIDADO!**

**Não utilize escovas e esponjas afiadas ou de metal.**

Certifique-se de que remove todos os resíduos de detergente das partes superior e inferior da cavidade. Utilize uma escova pequena para limpar a cavidade.

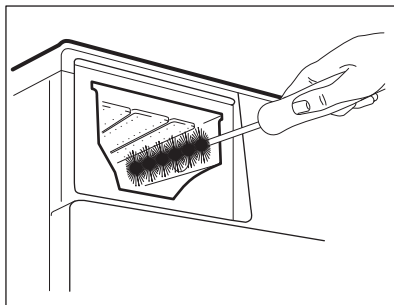

6. Vire do dispensador para baixo e abra a tampa da base conforme indicado na figura.

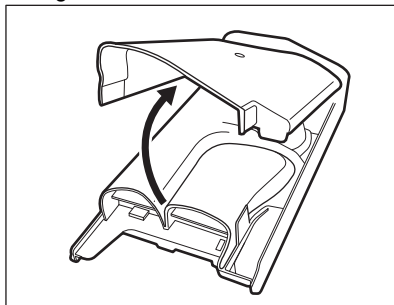

7. Certifique-se de que retira todos os resíduos de detergente do transportador. Utilize apenas panos úmidos macios.
8. Volte a colocar a tampa da base na sua posição alinhando os seus orifícios nos ganchos da gaveta conforme indicado na figura. Feche-a até ouvir um "clique".

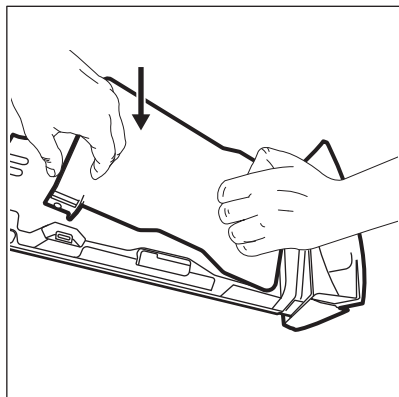

**⚠ CUIDADO!**

Prima a tampa da base conforme indicado na imagem. Certifique-se de que está bem fechada.

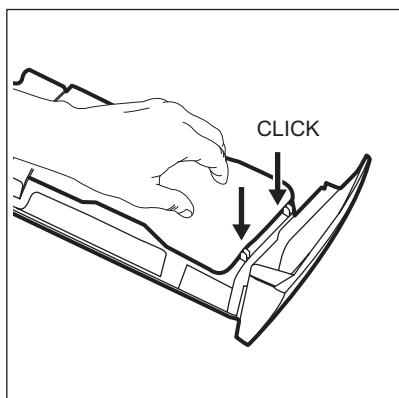

9. Volte a montar a gaveta conforme se segue:
  - a. Coloque a tampa da base e prima até ouvir um "clique".
  - b. Coloque a tampa superior e prima até ouvir um "clique".
  - c. Insira o recipiente para detergente líquido, se necessário.
10. Introduza a gaveta do dispensador de detergente nas calhas e feche-a. Execute o programa de enxaguamento sem roupa no tambor.

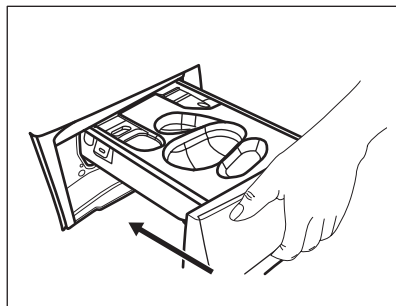

### 11.9 Limpar o filtro da bomba de escoamento



Verifique regularmente o filtro da bomba de escoamento e limpe-o sempre que estiver sujo.

- Limpe o filtro da bomba de escoamento se
- O aparelho não escoar a água.
  - O aparelho emite um ruído anormal devido ao bloqueio da bomba de escoamento.
  - O tambor não roda.
  - O visor mostra o código de alarme **E20**.

**⚠ AVISO!**

- Desligue a ficha da tomada elétrica.
- Não retire o filtro enquanto o aparelho estiver a funcionar.
- Não limpe a bomba se existir água quente no aparelho. Aguarde até que a água arrefeça.

**Para limpar a bomba, proceda assim:**

Tenha sempre um pano à mão para secar os salpicos de água depois de retirar o filtro.

1. Abra a tampa da bomba.

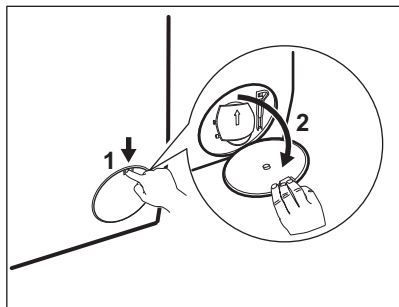

2. Coloque um recipiente adequado por baixo da abertura da bomba de escoamento para recolher a água que sair.
3. Abra o colector para baixo. Tenha sempre um pano à mão para secar os salpicos de água depois de retirar o filtro.

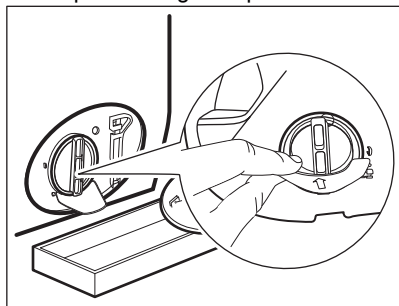

4. Rode o filtro 180 graus no sentido anti-horário para o abrir e não o retire. Deixe a água escoar.

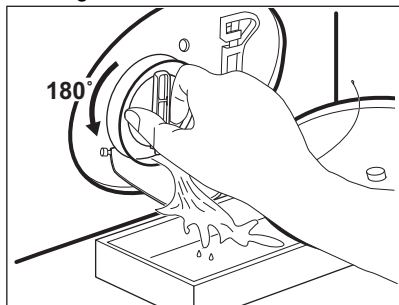

5. Quando a bacia estiver cheia de água, rode o filtro no sentido inverso e esvazie a bacia.
6. Repita os passos 4 e 5 até que não saia mais água.
7. Rode o filtro no sentido anti-horário para o retirar.

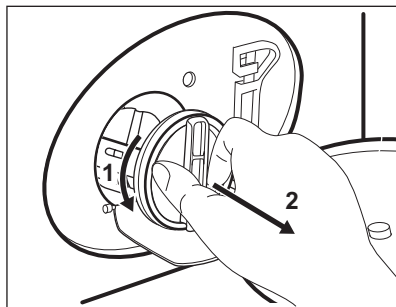

8. Se necessário, retire o algodão e todos os objectos estranhos da cavidade do filtro.
9. Certifique-se de que o impulsor da bomba pode rodar. Se não rodar, contacte um Centro de Assistência Técnica Autorizado.

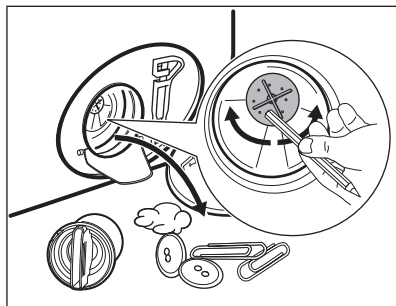

10. Limpe o filtro sob água da torneira.

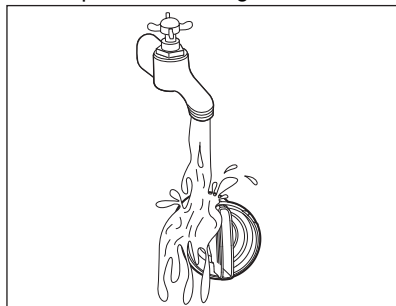

11. Reinstale o filtro nas guias especiais rodando-o no sentido horário. Certifique-se de que aperta o filtro correctamente para evitar fugas.

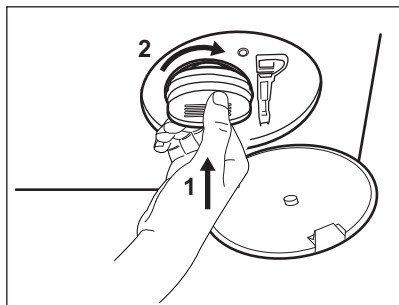

12. Feche a tampa da bomba.

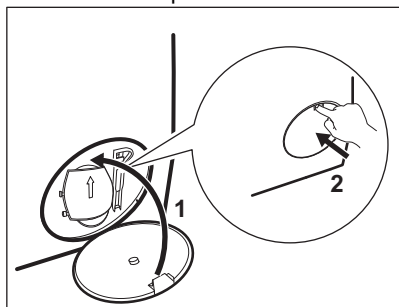

### 11.10 Limpar a mangueira de entrada e o filtro da válvula

É recomendável limpar duas vezes por ano ambos os filtros da mangueira de entrada de água para remover quaisquer depósitos que se tenham acumulado com o tempo. Proceda conforme descrito nos diagramas seguintes para limpar os filtros:

1. Retire a mangueira de entrada da torneira e limpe o filtro.

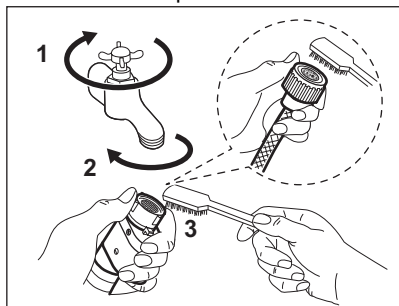

2. Retire a mangueira de entrada do aparelho despertando a porca.

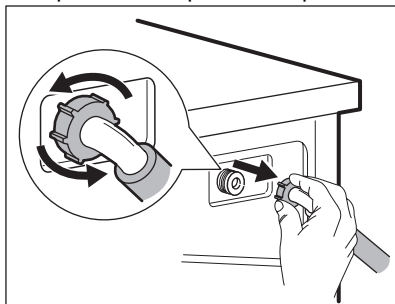

3. Limpe o filtro da válvula na parte de trás do aparelho com uma escova de dentes.

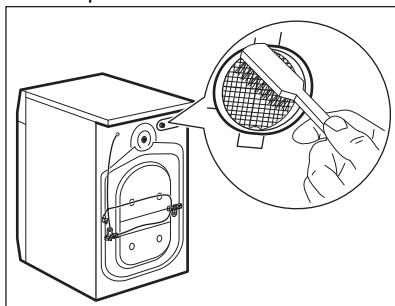

4. Quando ligar a mangueira ao aparelho, vire-a para a esquerda ou para a direita (não a deixe na posição vertical) dependendo da posição da torneira da água.

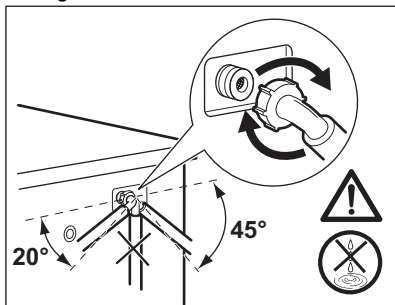

### 11.11 Drenagem de emergência

Se o aparelho não conseguir escoar a água, execute o procedimento descrito no parágrafo "Limpar o filtro da bomba de escoamento". Se necessário, limpe a bomba.

## 11.12 Precauções contra congelação

Se o aparelho for instalado num local onde a temperatura possa ser igual ou inferior a 0 °C, retire a água restante da mangueira de entrada e da bomba de escoamento.

1. Desligue a ficha de alimentação eléctrica da tomada.
2. Feche a torneira da água.
3. Coloque as duas extremidades da mangueira de entrada dentro de um recipiente e deixe a água sair da mangueira.
4. Esvazie a bomba de escoamento. Consulte o procedimento de escoamento de emergência.

5. Quando a bomba de escoamento estiver vazia, instale novamente a mangueira de entrada.

### AVISO!

Antes de utilizar novamente o aparelho, certifique-se de que a temperatura é superior a 0 °C.

O fabricante não poderá ser responsabilizado por quaisquer danos causados por baixas temperaturas.

## 12. VALORES DE CONSUMO

### 12.1 Comentário



O código QR na etiqueta de energia fornecida com o aparelho disponibiliza-lhe uma ligação da web para a informação relacionada com o desempenho do aparelho na base de dados da EU EPREL. Mantenha a etiqueta de energia para consulta juntamente com o manual do utilizador e todos os outros documentos disponibilizados com este aparelho.

É também possível encontrar a mesma informação na EPREL utilizando o link <https://eprel.ec.europa.eu> e o nome do modelo e o número do produto que encontra na placa de características do aparelho.

Os valores e a duração do programa podem diferir dependendo de diferentes condições (por exemplo, a temperatura ambiente, temperatura e pressão da água, tamanho da carga e tipo de roupa, voltagem da alimentação) e também se alterar a definição padrão de um programa.

### De acordo com a regulamentação da Comissão UE 2019/2023

Eco 40-60 programa	kg	kWh	Litros	hh:mm	% 1)	°C	rpm <sup>2)</sup>
Carga total	8	0.600	57.0	03:35	53.00	30.0	1400
Meia carga	4	0.480	42.0	02:45	53.00	29.0	1400
Um quarto de carga	2	0.190	27.0	02:45	54.00	23.0	1400

1) Humidade restante no fim da fase de centrifugação. Quanto mais alta for a velocidade de centrifugação, mais alto é o ruído e mais baixa a humidade restante.

2) Velocidade máxima de centrifugação.

## Programas comuns



Estes valores são apenas indicativos.

Programa	kg	kWh	Litros	hh:mm	% 1)	°C	rpm <sup>2)</sup>
Algod. <sup>3)</sup> 95 °C	8	2.750	100.0	03:30	52.00	85.0	1400
Algod. 60 °C	8	1.950	95.0	03:10	52.00	55.0	1400
Algod. <sup>4)</sup> 20 °C	8	0.360	95.0	03:00	52.00	20.0	1400
Sintéticos 40 °C	3	0.600	60.0	02:10	35.00	40.0	1200
Delicados <sup>5)</sup> 30 °C	2	0.350	55.0	01:10	35.00	30.0	1200
Lana/Lãs 30 °C	1,5	0.400	50.0	01:10	30.00	30.0	1200

1) Humidade restante no fim da fase de centrifugação. Quanto mais alta for a velocidade de centrifugação, mais alto é o ruído e mais baixa a humidade restante.

2) Indicador de referência da velocidade de centrifugação.

3) Adequado para a lavagem de têxteis muito sujos.

4) Adequado para lavar tecidos de algodão, sintéticos e mistos ligeiramente sujos.

5) Também executa um ciclo rápido de lavagem para roupa ligeiramente suja.

### Consumo energético em modos diferentes

Off (desligado) (W)	Stand-by (W)	Início programado (W)
0.50	0.50	4.00

O tempo para o modo de Off/Stand-by é de 15 minutos no máximo.

## 13. GUIA RÁPIDO

### 13.1 Utilização diária

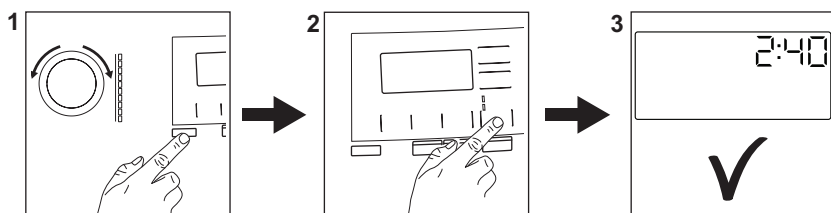

Ligue a ficha à tomada elétrica.

Abra a torneira da água.

Carregue a roupa.

Verta detergente e outro tratamento no compartimento adequado do dispensador de detergente.

Se utilizar um tablet, prima o botão tátil Pods®.

1. Prima o botão **On/Off** para ativar o aparelho. Rode o seletor de programas para selecionar o programa pretendido.
2. Defina as opções pretendidas através dos botões táteis correspondentes. Para iniciar o programa, toque no botão **Início/**

#### **Pausa**

3. O aparelho inicia o programa. No final do programa, retire a roupa.

Prima o botão **On/Off** para desligar o aparelho.

### 13.2 Manutenção e limpeza

**Um programa de limpeza periódica ajuda a prolongar a vida do seu aparelho.**

Após cada ciclo, mantenha a porta e o dispensador de detergente entreabertos para obter circulação de ar e secar a humidade no interior do aparelho: ao fazê-lo evitará mofo e odores.

Se o aparelho não for utilizado durante um período prolongado, feche a torneira da água e desligue o aparelho.

Descalcificação	Duas vezes por ano
Lavagem de manutenção	Uma vez por mês
Limpar o vedante da porta	A cada dois meses
Limpar o tambor	A cada dois meses
Limpar o dispensador de detergente	A cada dois meses
Limpar o filtro da bomba de escoamento	Duas vezes por ano
Limpar a mangueira de entrada e o filtro da válvula	Duas vezes por ano

Mantenha as peças de plástico limpas, especialmente perto da área da gaveta do detergente, e remova o excesso de derrame.

Os parágrafos que se seguem explicam como deve limpar cada parte.

#### **Vedante de porta com alçapão duplo**

Este aparelho está concebido com um **sistema de escoamento de auto-limpeza**, que permite às fibras leves de algodão libertadas das roupas serem escoadas com a água. Examine regularmente o vedante e, se necessário, limpe conforme descrito no diagrama seguinte. Moedas, botões, outros pequenos artigos podem ser recuperados no final do ciclo.

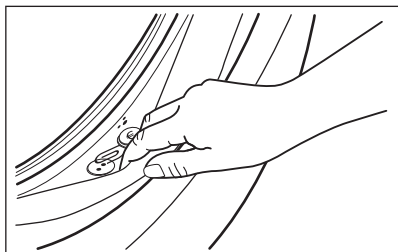

Se necessário, limpe o vedante com um creme de limpeza à base de amônia sem o riscar.



Siga sempre as instruções das embalagens dos produtos. Verifique e remova objetos que possam estar presos na dobra (se os houver). Certifique-se de que não deixa roupa entre o vedante e a porta. Utilize um pano húmido para limpar qualquer sujidade ou resíduos de água que tenham ficado no vedante da porta após a conclusão do ciclo do programa.

### Remover objetos estranhos



Certifique-se de que os bolsos estão vazios e todos os elementos soltos estão amarrados antes de executar o seu ciclo.



Retire quaisquer objetos estranhos (tais como: cliques metálicos, botões, moedas, etc.) que possa encontrar no vedante da porta, os filtros e o tambor. Se necessário, contacte um Centro de Assistência Técnica Autorizado.



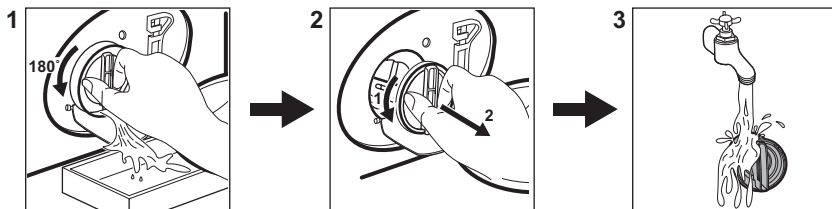

### Limpar o filtro da bomba de escoamento

Limpe o filtro regularmente e, especialmente, se o código de alarme **E20** aparece no visor.



## 13.3 Programas

Programas	Carga	Descrição do produto
Mix 69min	5 kg	Peças de algodão e sintéticas. Este programa garante um bom desempenho de lavagem em pouco tempo.
Eco 40-60 <sup>1)</sup>	8 kg	Algodão branco e de cor. Roupa com sujidade normal.
Algod.	8 kg	Algodão branco e de cor.
Sintéticos	3 kg	Artigos de tecido sintético ou misto.
Delicados	2 kg	Tecidos delicados de acrílico, viscose e poliéster.
Lana/Lãs  	1,5 kg	Lã lavável na máquina, lã de lavar à mão e peças delicadas.

Programas	Carga	Descrição do produto
20 min. - 3 kg	3 kg	Artigos de algodão e sintéticos com pouca sujidade ou usados apenas uma vez.
Vapor 	1 kg	Programa de vapor para roupa de algodão, sintética e delicada.
Outdoor 	2 kg <sup>2)</sup> 1 kg <sup>3)</sup>	Vestuário desportivo de exterior moderno.
Higienizar  	8 kg	Peças de algodão branco. Este programa remove mais de 99,99% das bactérias e vírus <sup>4)</sup> . Garante também uma redução adequada dos alérgenos.

1) De acordo com o regulamentação da UE 2019/2023, este programa a 40 °C pode limpar de forma normal e em conjunto roupa suja de algodão declarada lavável a 40 °C ou a 60 °C no mesmo ciclo.



Para a temperatura alcançada na roupa, a duração do programa e outros dados, consulte o capítulo "Valores de consumo".

Os programas mais eficientes em termos de consumo de energia são geralmente aqueles que são executados a temperaturas mais baixas e com uma duração mais longa.

2) Programa de lavagem.



3) Programa de lavagem e fase repelente de água.

4) Testado para Staphylococcus aureus, Enterococcus faecium, Candida albicans, Pseudomonas aeruginosa e MS2 Bacteriophage em testes externos realizados pela Swisstest Testmaterialien AG em 2021 (Relatório de teste n.º 202120117).

Carregar o aparelho com a **capacidade máxima indicada para cada programa,**

**ajuda a reduzir o consumo de energia e de água.**

### Detergentes adequados para programas de lavagem

Programa	Detergente universal em pó <sup>1)</sup>	Detergente universal líquido	Detergente líquido para tecidos de cor	Lãs delicadas	Detergente especial
Mix 69min	--	▲	▲	--	--
Eco 40-60	▲	▲	▲	--	--
Algod.	▲	▲	▲	--	--
Sintéticos	▲	▲	▲	--	--
Delicados	--	--	--	▲	▲
Lana/Lãs  	--	--	--	▲	▲
20 min. - 3 kg	--	▲	▲	--	--
Outdoor 	--	--	--	▲	▲

Programa	Detergente universal em pó <sup>1)</sup>	Detergente universal líquido	Detergente líquido para tecidos de cor	Lãs delicadas	Detergente especial
----------	--	------------------------------	--	---------------	---------------------

Higienizar 

▲

▲

--

--

▲

1) A uma temperatura superior a 60 °C, recomenda-se a utilização de detergente em pó.

-- = Não recomendado ▲ = Recomendado

### 13.4 Tipo e quantidade de detergente.

- Utilize apenas detergentes e outros tratamentos especialmente concebidos para máquinas de lavar: Em primeiro lugar, siga estas regras genéricas:
  - detergentes em pó (também pastilhas e detergentes de dose única) para todos os tipos de tecidos, à exceção dos delicados. Prefira detergentes em pó que contenham lixívia para roupa branca e higienização de roupas,
  - detergentes líquidos (também detergentes de dose única), de preferência para programas de lavagem a baixa temperatura (máximo 60 °C) para todos os tipos de tecidos ou especiais apenas para lãs.

- Não misture tipos diferentes de detergentes.
- Utilize menos detergente se:
  - estiver a lavar uma carga pequena,
  - a roupa estiver pouco suja,
  - existem grandes quantidades de espuma durante a lavagem.

#### Detergente insuficiente pode provocar:

- resultados de lavagem não satisfatórios,
- a carga a lavar fica cinzenta,
- roupa gordurosa,
- bolor no aparelho.

#### Detergente em excesso pode provocar:

- formação de espuma de sabão,
- efeito reduzido da lavagem,
- enxaguamento inadequado,
- um maior impacto no ambiente.

## 14. CÓDIGOS DE ALARME E FALHAS POSSÍVEIS

O aparelho não inicia ou para durante o funcionamento. Começar por tentar encontrar uma solução para o problema (consultar as tabelas).

### AVISO!

Desativar o aparelho antes de efetuar qualquer verificação.

Problema

Solução possível

## E 10

O aparelho não enche corretamente com água.

- Assegurar que a torneira da água está aberta.
- Certifique-se de que a pressão do abastecimento de água não está demasiado baixa. Para obter estas informações, contacte os serviços locais de abastecimento de água.
- Verificar se a torneira da água não está obstruída.
- Assegurar que a mangueira de admissão não está torcida, nem tem danos ou vincos.
- Verificar se a ligação da mangueira de admissão de água está correta.
- Verificar se o filtro da mangueira de entrada e o filtro da válvula não estão entupidos.

## E 20

O aparelho não escoar a água.

- Verificar se o sifão do lava-loiça não está entupido.
- Verificar se a mangueira de escoamento não está torcida nem dobrada.
- Assegurar que o filtro da mangueira de admissão não está entupido. Se necessário, limpar o filtro.
- Verificar se a ligação da mangueira de admissão de água está correta.
- Definir o programa de escoamento se definir um programa sem fase de escoamento.
- Definir o programa de escoamento se definir uma opção que termine com água no tambor.

## E 40

A porta do aparelho está aberta ou mal fechada.

- Verificar se a porta está bem fechada.

## E 9 1

Avaria interna. Não há comunicação entre os elementos eletrónicos do aparelho.

- O programa não terminou corretamente ou o aparelho parou demasiado cedo. Desligar e voltar a ligar o aparelho.
- Se o código de alarme aparecer outra vez, contactar um Centro de Assistência Técnica Autorizado.

## E X0

A corrente elétrica está instável.

- Aguardar até a corrente elétrica estabilizar.

## E F0

O dispositivo anti-inundação está ligado.

- Desligar o aparelho e fechar a torneira da água. Contactar um Centro de Assistência Técnica autorizado.

Se o problema persistir, contacte um Centro de Assistência Técnica Autorizado. Os dados necessários para o centro de assistência técnica encontram-se na placa de classificação da máquina

Alguns códigos de alarme podem não ocorrer. Sujeito a alterações sem aviso prévio.

## 15. PREOCUPAÇÕES AMBIENTAIS

Recicle os materiais que apresentem o símbolo . Coloque a embalagem nos contentores indicados para reciclagem. Ajude a proteger o ambiente e a saúde pública através da reciclagem dos aparelhos elétricos e eletrónicos. Não elimine aparelhos

marcados com o símbolo  com o lixo doméstico. Coloque o produto num ponto de recolha para reciclagem local ou contacte as suas autoridades municipais.

## Le damos la bienvenida a AEG. Gracias por elegir nuestro aparato.



En nuestro esfuerzo por ser sostenibles, reducimos el papel y ofrecemos los manuales de usuario al completo en línea. Acceda a su manual de usuario completo en [aeg.com/manuals](http://aeg.com/manuals)



Obtener consejos, folletos, soluciones a problemas e información de asistencia y reparación en [aeg.com/support](http://aeg.com/support)



Compre accesorios, consumibles y repuestos originales para sus aparatos en [aeg.com/shop](http://aeg.com/shop)

Salvo modificaciones.

## CONTENIDO

1. INFORMACIÓN SOBRE SEGURIDAD.....	110
2. INSTRUCCIONES DE SEGURIDAD.....	112
3. DESCRIPCIÓN DEL PRODUCTO.....	115
4. INFORMACIÓN TÉCNICA.....	116
5. INSTALACIÓN.....	116
6. PANEL DE CONTROL.....	120
7. MANDO Y BOTONES.....	122
8. PROGRAMAS.....	124
9. AJUSTES.....	129
10. USO DIARIO.....	130
11. LIMPIEZA Y MANTENIMIENTO.....	134
12. VALORES DE CONSUMO.....	140
13. <b>GUÍA RÁPIDA</b> .....	142
14. CÓDIGOS DE ALARMA Y POSIBLES FALLOS.....	145
15. ASPECTOS MEDIOAMBIENTALES.....	146

## 1. INFORMACIÓN SOBRE SEGURIDAD



Antes de empezar la instalación y el uso de este aparato, lea atentamente las instrucciones suministradas. El fabricante no se hace responsable de lesiones o daños producidos como resultado de una instalación o un uso incorrectos. Conserve siempre estas instrucciones en lugar seguro y accesible para futuras consultas.

### 1.1 Seguridad de niños y personas vulnerables

- Este aparato puede ser utilizado por niños de 8 años en adelante y personas cuyas capacidades físicas, sensoriales

o mentales estén disminuidas o que carezcan de la experiencia y conocimientos suficientes para manejarlo, siempre que cuenten con las instrucciones o la supervisión sobre el uso del electrodoméstico de forma segura y comprendan los riesgos.

- Es necesario mantener alejados del aparato a los niños de entre 3 y 8 años, así como a las personas con minusvalías importantes y complejas, salvo que estén bajo supervisión continua.
- Es necesario mantener alejados del aparato a los niños de menos de 3 años salvo que estén bajo supervisión continua.
- Los niños deben ser supervisados para garantizar que no jueguen con el producto.
- Mantenga todo el material de embalaje fuera del alcance de los niños y deséchelo de forma adecuada.
- Mantenga los detergentes fuera del alcance de los niños.
- Mantenga a los niños y mascotas alejados del aparato cuando la puerta se encuentre abierta.
- Si este aparato tiene un bloqueo de seguridad para niños, debe activarlo.
- La limpieza y mantenimiento de usuario del producto no podrán ser realizados por niños sin supervisión.

## **1.2 Instrucciones generales de seguridad**

- Este aparato está diseñado únicamente para lavar prendas a máquina a nivel doméstico.
- Este aparato está diseñado para uso doméstico en interiores.
- Este aparato se puede utilizar en oficinas, habitaciones de hotel, habitaciones de Bed&Breakfast, casas de campo y otros alojamientos similares donde dicho uso no exceda (en promedio) los niveles de uso doméstico.
- No cambie las especificaciones de este aparato.

- La carga máxima del aparato es 8 kg. No supere la carga máxima de cada programa (consulte el capítulo "Programas").
- La presión de trabajo del agua en el punto de entrada situado en la conexión de la toma debe oscilar entre 0,5 bar (0,05 MPa) y 10 bar (1,0 MPa).
- Vigile que ninguna alfombra, estera ni cualquier otra cobertura del suelo obstruya las aberturas de ventilación de la base.
- El aparato debe conectarse a la toma de agua utilizando los nuevos juegos de tubos suministrados, o cualquier otro juego nuevo suministrado por el servicio técnico autorizado.
- No deben reutilizarse los tubos antiguos.
- Si el cable de alimentación sufre algún daño, el fabricante, su servicio técnico autorizado o un profesional tendrán que cambiarlo para evitar riesgos.
- Antes de realizar tareas de mantenimiento, apague el aparato y desenchúfelo de la toma de corriente.
- No utilice agua pulverizada a alta presión ni vapor para limpiar el aparato.
- Limpie el aparato con un paño humedecido. Utilice solo detergentes neutros. No utilice productos abrasivos, estropajos duros, disolventes ni objetos de metal.
- Si se apila una secadora de ropa en la parte superior de la lavadora, asegúrese de usar el kit de apilamiento correcto aprobado por AEG.

## 2. INSTRUCCIONES DE SEGURIDAD

### 2.1 Instalación



La instalación debe realizarse conforme a las normas vigentes.

- Retire todo el embalaje y los pasadores de transporte, incluido el rodamiento de goma con separador de plástico.
- Guarde los pasadores de transporte en lugar seguro. Si necesita desplazar el

aparato en el futuro, debe recolocarlos para bloquear el tambor y evitar daños internos.

- Tenga cuidado al mover el aparato, porque es pesado. Utilice siempre guantes de protección y calzado cerrado.
- Siga las instrucciones de instalación suministradas con el aparato.
- No instale ni utilice un aparato dañado.

- No instale ni utilice el aparato si la temperatura puede ser inferior a 0°C o si está expuesto a la intemperie.
- El área del suelo donde se instala el aparato debe ser plana, estable, resistente al calor y limpia.
- Compruebe que el aire circula libremente entre el aparato y el suelo.
- Cuando el aparato esté colocado en su posición permanente, compruebe si está correctamente nivelado con ayuda de un nivel de burbuja. De no estarlo, ajuste las patas hasta que lo esté.
- No instale el aparato directamente sobre el desagüe del suelo.
- No pulverice agua sobre el aparato ni lo someta a una humedad excesiva.
- No coloque el aparato donde la puerta no se pueda abrir completamente.
- No coloque ningún recipiente cerrado bajo el aparato para recoger el agua de posibles fugas. Póngase en contacto con el servicio técnico autorizado para asegurarse de los accesorios que puede utilizar.

## 2.2 Conexión eléctrica

### ADVERTENCIA!

Riesgo de incendios y descargas eléctricas.

- **ADVERTENCIA:** Este aparato está diseñado para instalarse/conectarse a una conexión a tierra del edificio.
- Utilice siempre una toma con aislamiento de conexión a tierra correctamente instalada.
- Asegúrese de que los parámetros de la placa de características son compatibles con los valores eléctricos del suministro eléctrico.
- No utilice adaptadores de enchufes múltiples ni cables prolongadores.
- Asegúrese de no provocar daños en el enchufe ni en el cable de red. Si es necesario cambiar el cable de alimentación del aparato, debe hacerlo el centro de servicio técnico autorizado.
- Conecte el enchufe a la toma de corriente únicamente cuando haya terminado la instalación. Asegúrese de tener acceso al

enchufe del suministro de red una vez finalizada la instalación.

- No toque el cable de red ni el enchufe con las manos mojadas.
- No desconecte el aparato tirando del cable de conexión a la red. Tire siempre del enchufe.

## 2.3 Conexión de agua

- El agua de entrada no debe superar los 25 °C.
- No provoque daños en los tubos de agua.
- Antes de conectar a nuevas tuberías o tuberías que no se hayan usado durante mucho tiempo, o donde se hayan realizado trabajos o se hayan conectado dispositivos nuevos (contadores de agua, por ejemplo), deje correr el agua hasta que esté limpia.
- Asegúrese de que no haya fugas de agua visibles durante y después del primer uso del aparato.
- No utilices ninguna manguera de extensión si la manguera de entrada es demasiado corta. Ponte en contacto con el servicio técnico autorizado para sustituir la manguera de entrada.
- Al desembalar el aparato, es posible ver agua que cae de la manguera de desagüe. Esto se debe a la prueba con agua del aparato en la fábrica.
- Puede alargar la manguera de desagüe hasta un máximo de 400 cm. Póngase en contacto con el servicio técnico autorizado para el otro tubo de desagüe y la extensión.
- Asegúrese de que haya acceso al grifo después de la instalación.
- Cierre el grifo de agua después de cada uso del aparato.

## 2.4 Uso

### ADVERTENCIA!

Podrían producirse lesiones, descargas eléctricas, incendios, quemaduras o daños en el aparato.

- Siga las instrucciones de seguridad del envase del detergente.
- No coloque productos inflamables o artículos mojados con productos

inflamables dentro, cerca o sobre el aparato.

- No lave tejidos con mucha suciedad de aceite, grasa u otras sustancias grasientas. Las piezas de goma del aparato se pueden dañar. Lave previamente dichos tejidos a mano antes de meterlos en el aparato.
- No utilice perfumadores líquidos para ropa para no correr el riesgo de dañar las piezas de plástico y goma del aparato.
- No toque el cristal de la puerta mientras esté en marcha un programa. El cristal puede estar caliente.
- Asegúrese de sacar todos los objetos metálicos de la colada.

## 2.5 Asistencia técnica

- Para reparar el aparato, póngase en contacto con el centro de servicio autorizado. Utilice solamente piezas de recambio originales.
- Tenga en cuenta que la autorreparación o la reparación no profesional puede tener consecuencias de seguridad y podría anular la garantía.
- Los siguientes repuestos están disponibles al menos durante 10 años después de que el modelo se haya retirado: motor y cepillos de motor, transmisión entre el motor y el tambor, bombas, amortiguadores y muelles, tambor de lavado, araña del tambor y rodamientos de bolas relacionados, calentadores y elementos de calefacción, incluidas las bombas de calor, tuberías y equipos relacionados, incluidas las mangueras, válvulas, filtros y aquastops, placas de circuitos impresos, pantallas electrónicas, interruptores de presión, termostatos y sensores, software y firmware, incluido el software de

restablecimiento, puerta, bisagra de la puerta y sellos, otros sellos, conjunto de bloqueo de la puerta, periféricos de plástico como los dosificadores de detergente. La duración puede ser mayor en su país. Visite nuestro sitio web para obtener más información.

- Tenga en cuenta que algunas de estas piezas de recambio solo están disponibles para los reparadores profesionales, y que no todas las piezas de recambio son relevantes para todos los modelos.
- En cuanto a la(s) bombilla(s) de este producto y las de repuesto vendidas por separado: Estas bombillas están destinadas a soportar condiciones físicas extremas en los aparatos domésticos, como la temperatura, la vibración, la humedad, o están destinadas a señalar información sobre el estado de funcionamiento del aparato. No están destinadas a utilizarse en otras aplicaciones y no son adecuadas para la iluminación de estancias domésticas.

## 2.6 Eliminación

### **ADVERTENCIA!**

Existe riesgo de lesiones o asfixia.

- Desconecte el aparato de la red eléctrica y del suministro de agua.
- Corte el cable eléctrico cerca del aparato y deséchelo.
- Retire el pestillo de la puerta para evitar que los niños o las mascotas queden atrapados en el tambor.
- Deseche el aparato de acuerdo con los requisitos de la normativa local con respecto residuos de aparatos eléctricos y electrónicos (WEEE/RAEE).

### 3. DESCRIPCIÓN DEL PRODUCTO

#### 3.1 Descripción general del aparato

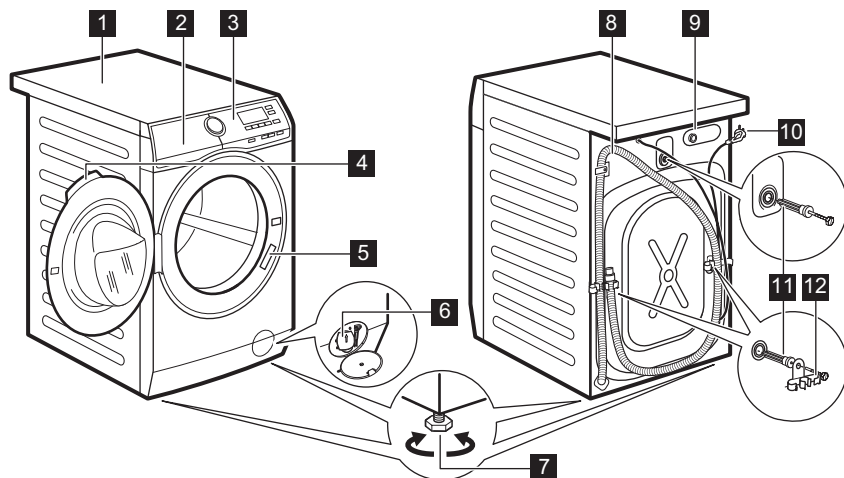

- 1 Encimera
- 2 Dosificador de detergente
- 3 Panel de control
- 4 Tirador de la puerta
- 5 Placa de características
- 6 Filtro de la bomba de desagüe
- 7 Patas para la nivelación del aparato

- 8 Manguera de desagüe
- 9 Conexión de la manguera de entrada
- 10 Cable de alimentación
- 11 Pasadores de transporte
- 12 Soporte de la manguera

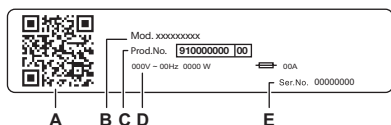

#### La placa de características informa:

- A. Código QR
- B. Nombre del modelo
- C. Número de producto
- D. Clasificaciones eléctricas
- E. Número de serie

Escanee el **código QR** del aparato para registrar el producto y sacarle el máximo partido.

- Acceda a los datos de su electrodoméstico, documentación y artículos sobre cómo utilizar las mejores funciones (el manual del usuario también está disponible en [aeg.com/manuals](http://aeg.com/manuals))
- Obtenga información sobre el modo de uso, solución de problemas, servicio y reparación (también disponible en [aeg.com/support](http://aeg.com/support))
- Compre accesorios, consumibles y piezas de repuesto originales para su electrodoméstico (también disponible en [aeg.com/shop](http://aeg.com/shop))

## 4. INFORMACIÓN TÉCNICA

Dimensiones	Ancho / alto / fondo total	59,6 cm /84,7 cm /60,2 cm
Conexión eléctrica	Voltaje	230 V
	Energía general	1900 W
	Fusible	10 A
	Frecuencia	50 Hz
Nivel de protección contra la entrada de partículas sólidas y humedad asegurada por la tapa protectora, excepto cuando el equipo de baja tensión no tiene protección contra la humedad		IPX4
Presión del suministro de agua	Mínimo	0,5 bar (0,05 MPa)
	Máximo	10 bar (1,0 MPa)
Suministro de agua <sup>1)</sup>		Agua fría
Carga máxima	Algodón	8 kg

1) Conecta la manguera de entrada de agua a un grifo con rosca de 3/4" .

## 5. INSTALACIÓN

### ⚠ ADVERTENCIA!

Consulte los capítulos sobre seguridad.

### 5.1 Desembalaje

1. Abra la puerta. Saque todo del tambor.

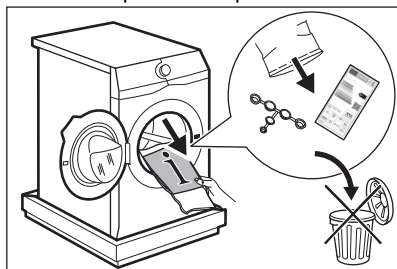

Los accesorios suministrados con el aparato pueden variar según el modelo.

2. Coloque el elemento de embalaje en el suelo detrás del aparato y póngalo con cuidado sobre su parte trasera. Retire la protección de la parte inferior.

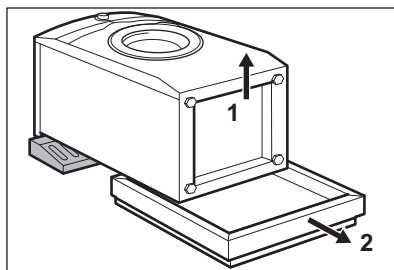

### ⚠ PRECAUCIÓN!

No apoye la lavadora sobre su parte delantera.

3. Vuelva a colocar el aparato en posición vertical. Retire el cable de alimentación y el tubo de desagüe de los soportes de los tubos.

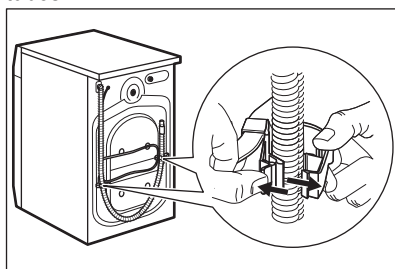

### ⚠ **ADVERTENCIA!**

Es posible ver agua que cae de la manguera de desagüe. Se debe a que la lavadora se ha comprobado en la fábrica.

4. Suelte los tres pernos con la llave suministrada con el aparato. Extraiga los separadores de plástico.

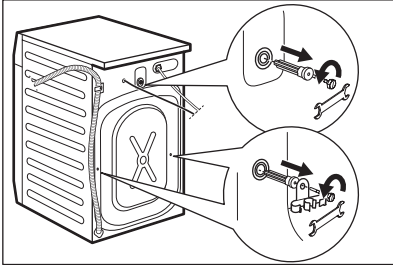

**Se recomienda guardar el embalaje y los pasadores de transporte para cualquier transporte del aparato.**

5. Coloque los tapones de plástico que encontrará en la bolsa del manual del usuario en los orificios.

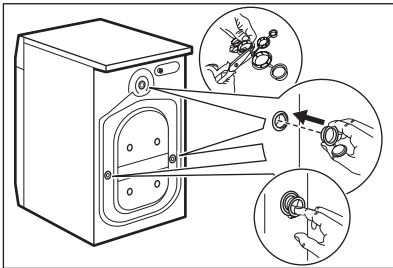

## 5.2 Información para la instalación

### Situación y nivelado

Ajuste correctamente el aparato para evitar vibraciones, ruidos y el movimiento del aparato cuando está funcionando.

1. Instale el aparato en el suelo sobre una superficie plana y rígida. El aparato debe estar nivelado y estable. Cerciórese de que el aparato no entra en contacto con la pared u otros armarios de cocina y de que circula aire por debajo de él.

2. Afloje o apriete las patas para ajustar el nivel. Todas las patas deben reposar firmemente sobre el suelo.

### ⚠ **ADVERTENCIA!**

No coloque cartón, madera ni materiales similares debajo de las patas del aparato para ajustar el nivel.

### tubo de entrada

### ⚠ **PRECAUCIÓN!**

Asegúrese de que los tubos no estén dañados y no haya fugas de los acoplamientos. No utilices ninguna manguera de extensión si la manguera de entrada es demasiado corta. Póngase en contacto con el servicio técnico para obtener información sobre cómo cambiar la manguera de entrada.

1. Conecta la manguera de entrada de agua a la parte posterior del aparato si fuera necesario. Por lo general, ya viene instalado de fábrica.

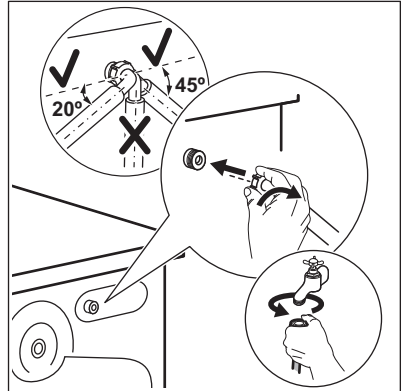

2. Colócala hacia la izquierda o la derecha en función de la posición de la toma de agua. Asegúrate de que la manguera de entrada no esté en posición vertical.
3. Si fuera necesario, afloje la tuerca anular para ajustarla en la posición correcta.
4. Conecte el tubo de entrada de agua a una toma de agua fría con rosca de 3/4".
5. Algunos modelos pueden contener una manguera de entrada con un dispositivo de bloqueo de agua. Evita las fugas de agua en la manguera debido a su envejecimiento natural. El sector en la

ventana muestra este fallo **A**. Si esto ocurre, cierre el grifo y póngase en contacto con un centro de servicio autorizado para informarse de cómo sustituir la manguera.

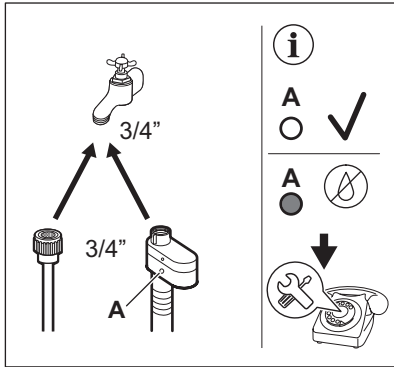

**⚠ ADVERTENCIA!**

El agua de entrada no debe superar los 25 °C.

**Desagüe**

El tubo de descarga debe permanecer a una altura mínima de 60 cm y máxima de 100 cm.



Puede alargar la manguera de desagüe hasta un máximo de 400 cm. Póngase en contacto con el centro de servicio autorizado para comprar el otro tubo de desagüe y la extensión.

Asegúrese de que la manguera de desagüe realiza un bucle para evitar que las partículas entren en el aparato desde el fregadero.

Conecte la manguera de desagüe al sumidero y asegúrela con una abrazadera. Asegúrese de que la manguera de desagüe realiza un bucle para evitar que las partículas entren en el aparato desde el fregadero.

Coloque directamente la manguera en un tubo de desagüe integrado en la pared de la habitación y apriétela con una brida.

Sin la guía de plástico de la manguera, a un desagüe de fregadero - Coloque la manguera de desagüe en el sumidero y sujétela con una pinza.

La manguera de desagüe puede doblarse en forma de U y colocarse alrededor de la guía de plástico. En el borde de un fregadero - Acople la guía al grifo de agua o a la pared.



Asegúrese de que la guía de plástico no se mueve cuando el aparato descarga y que el extremo del tubo de desagüe no esté sumergido en el agua. Puede que vuelva agua sucia al aparato. Compre accesorios en un proveedor autorizado.

A un tubo vertical con orificio de ventilación: introduzca la mangueras directamente en un tubo de desagüe o un tubo vertical



El extremo de la manguera de desagüe siempre debe estar ventilado; es decir, el diámetro interno del tubo de desagüe (mín. 38 mm - mín. 1,5") debe ser mayor que el diámetro externo de la manguera de desagüe.

Es posible conectar la manguera de desagüe de diferentes formas:

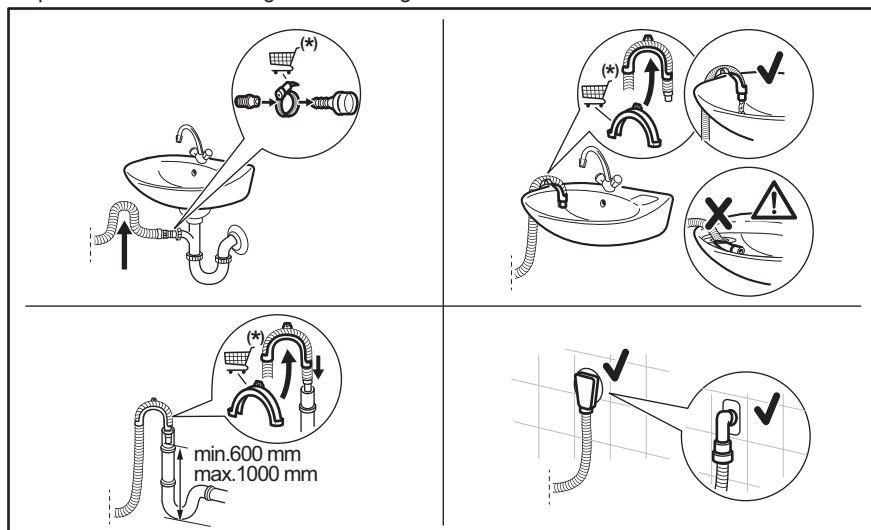

(\*) Sujeto a cambios sin previo aviso.

### 5.3 Conexión eléctrica

Al final de la instalación puede conectar el enchufe de la red a la toma de corriente.

La placa de características en el borde interior de la puerta del aparato y el capítulo 'Datos técnicos' indican los valores eléctricos necesarios. Asegúrese de que son compatibles con la fuente de alimentación de la red.

Compruebe que la instalación eléctrica de su hogar está preparada para soportar la potencia máxima necesaria y tenga también en cuenta el resto de electrodomésticos

**Conecte el aparato a una toma de corriente con puesta a tierra**

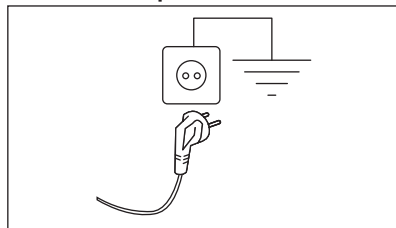

El cable de suministro eléctrico debe quedar en una posición fácilmente accesible una vez instalada la máquina

Para cualquier trabajo eléctrico necesario para la instalación de este aparato, póngase en contacto con nuestro Centro de servicio técnico autorizado.

El fabricante declina toda responsabilidad por los daños o las lesiones que puedan producirse si no se respetan las indicaciones de seguridad anteriores.

## 6. PANEL DE CONTROL

### 6.1 Descripción del panel de control

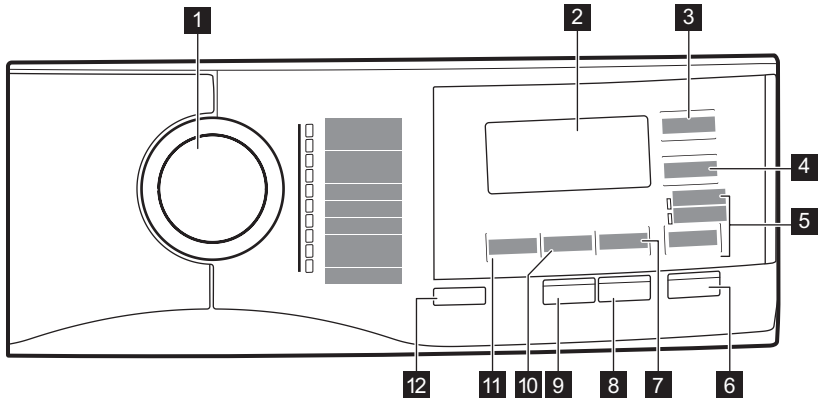

**1** Selector de programas

**2** Pantalla

**3** Extra Rápido botón táctil

**4** Inicio Diferido botón táctil

**5** Opc. omisión del botón táctil

- Aclarado/Enxag. opción
- Centrif./Drenar opción

**6** Inicio/Pausa botón táctil

**7** Manchas/Pre-Lav. omisión del botón táctil

**8** Pods® botón táctil

**9** Vapor Plus botón táctil

**10** Centrif. botón táctil de reducción

**11** Temp. °C botón táctil

**12** On/Off pulsador

### 6.2 Pantalla

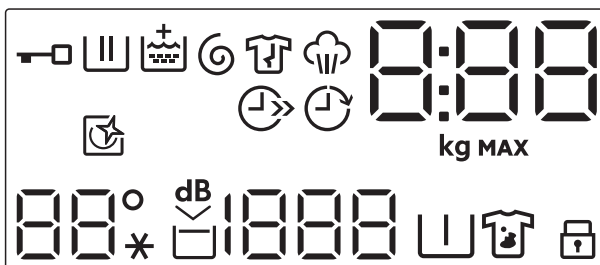

Indicador de puerta bloqueada.



Indicador de la fase de lavado. Parpadea durante la fase de prelavado y lavado.

	Indicador de fase de aclarado. Parpadea durante la fase de aclarado.
	El indicador <b>+</b> aparece cuando se activa la opción de aclarado extra.
	Indicador de las fases de centrifugado y desagüe. Parpadea durante la fase de centrifugado y desagüe.
	Indicador de fase antiarrugas. Lea el párrafo Vapor Plus para obtener más detalles.
	Indicador de fase de vapor.
	El indicador digital puede mostrar: <ul style="list-style-type: none"> <li>• Duración del programa (p. ej., <b>2:40</b>).</li> <li>• Tiempo de retardo (por ejemplo, <b>30'</b> o <b>2h</b>).</li> <li>• Fin de ciclo (<b>0</b>).</li> <li>• Código de advertencia (<b>E20</b>).</li> <li>• Indicación de las horas totales de funcionamiento del aparato. Consulta la sección "Contador de horas de funcionamiento" en el párrafo "Ajustes" para más información.</li> </ul>
 <b>MAX</b>	El indicador <b>kg</b> parpadea durante la estimación de carga de la colada. Indicador de colada máxima. Parpadea cuando la colada supera la carga máxima del programa seleccionado.
	Indicador de ahorro de tiempo.
	Indicador de inicio diferido.
	Indicador de limpieza del tambor. Consulte la sección "Limpieza del tambor" en el párrafo "Cuidado y limpieza" para más información.
 --*	La zona de Temperatura: Indicador de temperatura Indicador de agua fría
	Indicador de modo extrasilencioso.
	Indicador de agua en la cuba.
 -- --	La zona de Centrifugado: Indicador de velocidad de centrifugado Indicador de no centrifugado. La fase de centrifugado está apagada.
	Indicador de prelavado.
	Indicador de manchas.
	Indicador de bloqueo de seguridad para niños.

## 7. MANDO Y BOTONES

### 7.1 On/Off

Pulse este botón durante unos segundos para encender o apagar el aparato. Se emiten dos tonos diferentes cuando se enciende o apaga el aparato.

Como la función de espera apaga automáticamente el aparato para reducir el consumo de energía en algunos casos, es posible que deba encender de nuevo el aparato.



**El programa seleccionado por defecto, al encender la máquina, es siempre el programa Eco 40-60.**

Para obtener más información, consulte el apartado sobre la espera en el capítulo Uso diario.

### 7.2 Introducción



Las opciones/funciones no se pueden seleccionar en todos los programas de lavado. Consulte la compatibilidad entre opciones/funciones y programas de lavado en el capítulo "Tabla de programas". Una opción/función puede excluir otra; en este caso, el aparato no permite ajustar las opciones/funciones incompatibles juntas.

Asegúrese de que la pantalla y las teclas táctiles están siempre limpias y secas.

### 7.3 Temp. °C

Cuando seleccione un programa de lavado, el aparato propondrá automáticamente una temperatura predeterminada.

Toque esta tecla varias veces hasta que aparezca la temperatura que desee en la pantalla.

Cuando la pantalla muestra los indicadores

✱ y – –, el aparato no calienta el agua.

### 7.4 Centrif.

Cuando se ajusta un programa, el aparato ajusta automáticamente la velocidad de centrifugado por defecto.

Toque este botón repetidamente para:

- **Reducir la velocidad de centrifugado.**



La pantalla muestra únicamente las velocidades de centrifugado disponibles para el programa seleccionado.

- **Activar la opción Agua en cuba.**

El centrifugado final no se realiza. El agua del último aclarado no se desagua para que los tejidos no se arruguen. El programa de lavado termina con agua en el tambor.

La pantalla muestra el indicador . La puerta permanece bloqueada y el tambor gira regularmente para reducir las arrugas. Debe vaciar el agua para desbloquear la puerta.

Si toca el botón, Inicio/Pausa el aparato realiza la fase de centrifugado y desagua a continuación.



El aparato vacía el agua automáticamente después de unas 18 horas.

- **Activar la opción Extra Silencio.**

Las fases de centrifugado intermedio y final se suprimen y el programa finaliza con agua en el tambor. Esto ayuda a reducir las arrugas.

La pantalla muestra el indicador . La puerta permanece bloqueada. El tambor gira regularmente para reducir las arrugas. Debe vaciar el agua para desbloquear la puerta.

El programa es muy silencioso, por lo que es idóneo para el uso nocturno, cuando puede aprovechar tarifas eléctricas más económicas. En algunos programas, los aclarados se realizan con más agua.

Si toca el botón Inicio/Pausa  , el aparato realiza únicamente la fase de desagüe.



El aparato vacía el agua automáticamente después de unas 18 horas.

## 7.5 Manchas/Pre-Lav.

Pulse repetidamente este botón para activar una de las dos opciones.

El indicador correspondiente aparece en la pantalla.

### • Manchas

Seleccione esta opción para añadir una fase antimanchas a un programa para tratar con quitamanchas la ropa muy sucia o con manchas.

Vierta el quitamanchas en el compartimento . El quitamanchas se añadirá en la fase correspondiente del programa de lavado.



Esta opción no está disponible con temperatura inferior a 40 °C.

### • Pre-Lav.

Usa esta opción para añadir una fase de prelavado a 30 °C antes de la fase de lavado.

Se recomienda usar esta opción en caso de ropa muy sucia, especialmente si contiene arena, polvo, barro y otras partículas sólidas.



Las opciones pueden aumentar la duración del programa.



Estas dos opciones no se pueden seleccionar a la vez.

## 7.6 Opc.

Con esta tecla puede seleccionar una de las siguientes opciones:

- **Omisión de la fase de lavado - Aclarado/Enxag. opción**

El aparato sólo realiza la fase de aclarado, el centrifugado y las fases de desagüe del programa seleccionado. Cuando se activa esta opción la fase de lavado no se realiza.

### • Centrif./Drenar opción



El aparato realiza únicamente la fase final de centrifugado o vaciado del programa seleccionado. Al seleccionar la opción

— — — mediante el botón Centrif., solo se puede configurar el ciclo de vaciado.

Se encenderá el indicador correspondiente situado sobre el botón táctil.

## 7.7 Vapor Plus

Esta opción añade una fase de vapor seguida de una breve fase antiarrugas al final del programa de lavado. La fase de vapor reduce las arrugas en los tejidos y facilita el planchado.

El tambor realiza movimientos suaves durante unos 30 minutos. La duración de la fase de vapor cambia según la selección. Cuando se ajusta la opción Plus Steam, el programa finaliza con una fase antiarrugas durante el cual el tambor gira ocasionalmente para evitar las arrugas. La pantalla muestra  que el indicador  está fijo y el indicador  comienza a parpadear. Inicio/Pausa también está encendido. Al final de la fase antiarrugas, el tambor se detiene definitivamente, el indicador se apaga y la puerta se desbloquea. El usuario puede terminar la fase antiarrugas en cualquier momento:

- pulsando el botón On/Off durante unos segundos para encender o apagar el aparato;
- girando el mando selector a otra posición.



Una pequeña carga de colada ayuda a obtener mejores resultados.

## 7.8 Pods®

Toque este botón para activar o desactivar la opción Pods®.

Cuando se activa, el indicador correspondiente se enciende.

Siga las recomendaciones de dosificación y almacenamiento del fabricante de los receptáculos.

Coloque un máximo de dos pastillas o detergentes monodosis en el compartimento Pods® del depósito dosificador de detergente.

La opción permanece activa también durante los ciclos siguientes hasta que se desactiva y se puede seleccionar con el programa ajustado.

## 7.9 Inicio/Pausa

Toque este botón Inicio/Pausa para arrancar, pausar o interrumpir el programa en curso.

## 7.10 Inicio Diferido

Con esta opción puede retrasar el inicio de un programa a una hora más adecuada.

Pulse la tecla repetidamente para ajustar el inicio diferido que desee. El tiempo aumenta a intervalos de 30 minutos hasta 90' y desde 2 horas hasta 20 h.

Después de tocar la tecla Inicio/Pausa, la pantalla muestra el indicador  y el inicio diferido seleccionado y el aparato empiezan la cuenta atrás.

## 7.11 Extra Rápido

Con esta opción puede reducir la duración de un programa.

- Si su ropa tiene una suciedad normal o ligera, se recomienda acortar el programa de lavado. Toque esta tecla **una vez** para reducir la duración.
- En caso de una carga más pequeña, toque esta tecla **dos veces** para ajustar un programa rápido adicional.

La pantalla muestra el indicador .





Esta opción también se puede usar para acortar la duración del programa Vapor Plus.

# 8. PROGRAMAS

## 8.1 Tabla de programas

### Programas de lavado

Programa	Descripción del programa
Mix 69min	Algodón y mezcla de tejidos sintéticos. Ideal para lavar la carga diaria en poco tiempo, para un mejor cuidado de la ropa y una buena limpieza a 30 °C.
Eco 40-60	Ciclo de baja energía para algodón. Disminuye la temperatura y prolonga el tiempo para lograr buenos resultados de lavado.
Algod.	Tejidos de algodón blancos y de color. Ideal para suciedad normales e intensa.
Sintéticos	Prendas sintéticas o de tejido mixto. Suciedad normal.
Delicados	Tejidos delicados: acrílicos, viscosa y mixtos que requieren un lavado más suave. Suciedad normal.
Lana/Lãs  	Lana lavable a máquina, lana y otros tejidos para lavar a mano con símbolo «lavado a mano» <sup>1)</sup> .
20 min. - 3 kg	Prendas de algodón y sintéticas poco sucias o que se hayan usado una sola vez.

Programa	Descripción del programa
----------	--------------------------

Vapor 

Prendas de algodón, sintéticas y mixtas. Ciclo especial de vapor sin lavado que se puede utilizar para preparar prendas secas para planchar o refrescar prendas que se han llevado una vez. Este programa reduce las arrugas, olores y relaja las fibras. No utilices ningún detergente.

Una vez finalizado el programa, retire rápidamente la colada del tambor<sup>2)</sup>. Si fuese necesario eliminar manchas, hazlo mediante un lavado o un quitamanchas localizado. Los programas de vapor no realizan ningún ciclo higiénico. No utilices un programa de vapor con estos tipos de prendas:

- Prendas no aptas para secarse en secadora de tambor.
- Artículos con la etiqueta "Limpieza en seco".



Outdoor 



No utilice suavizante y asegúrese de que no haya restos de suavizante en el dosificador de detergente.

Prendas de exterior, técnicas, tejidos deportivos, chaquetas impermeables y transpirables, chaquetas con forro extraíble o aislamiento interno. La carga de colada recomendada es de 2 kg.

Este programa también se puede usar como ciclo para renovar el repelente del agua y está específicamente adaptado para tratar prendas con revestimiento hidrofóbico. Para realizar este ciclo y renovar la impermeabilidad, siga estos pasos:

- Vierta el detergente de lavado en el compartimento .
- Vierta un restaurador de impermeabilidad especial para tejidos en el compartimento del suavizante .
- Reduzca la carga de colada a 1 kg.



Para mejorar la acción de restauración de la impermeabilidad, seque la ropa en una secadora de tambor con el programa de secado Outdoor (si está disponible y si la etiqueta de la prenda admite secado en secadora).

Higienizar 







Prendas de algodón blanco. Este programa de lavado de alto rendimiento combinado con vapor elimina más del 99,99 % de bacterias y virus.<sup>3)</sup> manteniendo la temperatura por encima de 60 °C durante toda la fase de lavado; con una acción adicional en las fibras gracias a la fase de vapor, una fase de aclarado garantiza una adecuada eliminación de detergente y de microorganismos. Este programa también garantiza una reducción adecuada de polen y alérgenos.

<sup>1)</sup> Durante este ciclo el tambor gira lentamente para garantizar el lavado suave. Podría parecer que el tambor no gira o que no lo hace correctamente, pero esto es normal para este programa.

<sup>2)</sup> Si selecciona un programa de vapor con colada seca, al final del ciclo la colada puede estar húmeda. Deje secar las prendas al aire libre unos 10 minutos. Este programa no elimina olores especialmente intensos.

<sup>3)</sup> Probado para Staphylococcus aureus, Enterococcus faecium, Candida albicans, Pseudomonas aeruginosa y bacteriófago MS2 en una prueba externa realizada por Swissatest Testmaterialien AG en 2021 (informe de prueba n.º 202120117)

## Temperatura del programa, carga máxima y velocidad de centrifugado máxima

Programa	Temperatura por defecto Rango de temperatura	Velocidad de centrifugado de referencia Rango de velocidades de centrifugado	Carga máxima
Mix 69min	30 °C 60 °C - 30 °C	1400 rpm 1400 rpm - 400 rpm	5 kg
Eco 40-60 <b>1)</b>	<b>2)</b>	1400 rpm 1400 rpm - 400 rpm	8 kg
Algod.	40 °C 95 °C - Frío	1400 rpm 1400 rpm - 400 rpm	8 kg
Sintéticos	30 °C 60 °C - Frío	1200 rpm 1200 rpm - 400 rpm	3 kg
Delicados	30 °C 40 °C - Frío	800 rpm 1200 rpm - 400 rpm	2 kg
Lana/Lãs  	40 °C 40 °C - Frío	1200 rpm 1200 rpm - 400 rpm	1,5 kg
20 min. - 3 kg	30 °C 40 °C - 30 °C	1200 rpm 1200 rpm - 400 rpm	3 kg
Vapor  	-	-	1 kg
Outdoor 	30 °C 40 °C - Frío	1200 rpm 1200 rpm - 400 rpm	2 kg <b>3)</b> 1 kg <b>4)</b>
Higienizar  	60 °C	1400 rpm 1400 rpm - 400 rpm	8 kg

**1)** De acuerdo con el Reglamento de la Comisión Europea 2019/2023, este programa a 40 °C es capaz de limpiar ropa de algodón normalmente sucia declarada lavable a 40 °C o 60 °C, junta en el mismo ciclo.











La temperatura alcanzada en la colada, la duración del programa y otros datos se encuentran en el capítulo "Valores de consumo".

Los programas más eficientes en términos de consumo de energía son generalmente aquellos que funcionan a temperaturas más bajas y con mayor duración.

- 2)** La temperatura de este programa no aparece en la pantalla y se ajusta automáticamente.
- 3)** Programa de lavado.
- 4)** Programa de lavado y fase de impermeabilización.

## Compatibilidad de opciones de programas





OPCIONES	PROGRAMA	Mix 69min	Eco 40-60	Algod.	Sintéticos	Delicados	Lana/Lãs 	20 min. - 3 kg	Vapor 	Outdoor 	Higienizar 
Centrif.		■	■	■	■	■	■	■		■	■
		■	■	■	■	■	■			■	■
dB 		■		■	■	■					
 Manchas <sup>1)</sup>				■	■						■
 Pre-Lav.				■	■						■
Aclarado/Enxag.		■		■	■	■	■	■		■	■
Centrif./Drenar		■		■	■	■	■	■		■	■
 Aclarado extra		■		■	■	■				■	■
PODS®		■	■	■	■	■		■		■	■
Vapor Plus <sup>1)</sup>				■	■						■
Extra Rápido <sup>2)</sup>				■	■	■			■		
Inicio Diferido		■	■	■	■	■	■	■	■	■	■

1) Esta opción no está disponible con temperatura inferior a 40 °C.

2) Si seleccionas la duración más breve, te recomendamos disminuir el volumen de la carga. Es posible cargar el aparato al máximo, pero los resultados de lavado podrían ser menos satisfactorios.

## Detergentes adecuados para los programas de lavado

Programa	Polvo univer-sal <sup>1)</sup>	Líquido uni-versal	Líquido para ropa de co-lor	Lanas deli-cadas	Especial
Mix 69min	--	▲	▲	--	--

Programa	Polvo universal <sup>1)</sup>	Líquido universal	Líquido para ropa de color	Lanas delicadas	Especial
Eco 40-60	▲	▲	▲	--	--
Algod.	▲	▲	▲	--	--
Sintéticos	▲	▲	▲	--	--
Delicados	--	--	--	▲	▲
Lana/Lãs  	--	--	--	▲	▲
20 min. - 3 kg	--	▲	▲	--	--
Outdoor 	--	--	--	▲	▲
Higienizar  	▲	▲	--	--	▲

1) A una temperatura superior a 60 °C se recomienda el uso de detergente en polvo.

-- = No recomendado ▲ = Recomendado

## 8.2 Vapor programas

Los programas Vapor se pueden utilizar para reducir las arrugas y los olores de las prendas (como algodón, sintéticos, tejidos mixtos, incluidas las delicadas) que solo necesitan refrescarse, en poco tiempo, evitando el lavado.

Las fibras del tejido se relajan y después el planchado es muy fácil. Una vez finalizado el ciclo, saque rápidamente las prendas del tambor.

La duración del ciclo se puede reducir hasta 15 minutos mediante la opción Extra Rápido.

**NO** establezca este modo con el siguiente tipo de artículos:

- Prendas no aptas para secarse en secadora de tambor.
- Artículos con la etiqueta "Limpieza en seco".



No utilice ningún detergente. Los programas Vapor no eliminan olores especialmente intensos y no realizan ningún ciclo higiénico. Después del tratamiento con vapor, las prendas pueden estar húmedas. Cuelgue las prendas durante unos minutos.

## La fragancia (AEG Steam Fragrance)

El AEG Steam Fragrance permite refrescar incluso las prendas delicadas, eliminando arrugas y aportando frescura con una suave fragancia desarrollada exclusivamente por **AEG**. Al refrescar las prendas con vapor, en lugar de ejecutar ciclos de lavado completos, mantendrá las prendas con un aspecto y una sensación de nuevas durante más tiempo. Incluso puedes utilizar la fragancia de forma segura con los programas Cashmere y Vapor (si están disponibles) para tejidos delicados como la cachemira y la lana. Al introducir cargas más pequeñas, reduzca la dosis de la fragancia y la duración del ciclo: su ropa recuperará la sensación de "recién lavada" en solo quince minutos.

Lea atentamente las instrucciones suministradas con la fragancia.

### **NO HACER:**

- Secar en secadora de tambor prendas tratadas con la fragancia. Sus beneficios se evaporarían.
- Usar la fragancia con fines distintos de los aquí descritos.
- Usar la fragancia con prendas nuevas. Las prendas nuevas pueden contener residuos de los productos de acabado, que son incompatibles.



La fragancia está disponible en la tienda de la web **AEG** o en un distribuidor autorizado.

### 8.3 Woolmark Premium Wool Care - Azul



El ciclo de lavado de prendas de lana de esta lavadora ha sido probado y homologado por The Woolmark Company para el lavado de roba con la leyenda "Lavar a mano" en la etiqueta, siempre que los productos se laven de acuerdo con las instrucciones de la etiqueta de la prenda y las emitidas por el fabricante de esta lavadora.  
M2103

## 9. AJUSTES

### 9.1 Señales acústicas

Para desactivar las señales acústicas cuando ha terminado el programa, toque las teclas Manchas/Pre-Lav. y Pods® al mismo tiempo durante 3 segundos.



Las señales acústicas, seguirán activándose en caso de que el aparato presente una avería.

### 9.2 Bloqueo de seguridad

Con esta opción, puede evitar que los niños jueguen con el panel de control.

- Para **activar/desactivar** esta opción, pulse el botón Manchas/Pre-Lav. hasta que el indicador  **se encienda/apague** en la pantalla.

Puede activar esta opción:

- Tras tocar el botón Inicio/Pausa : todos los botones y el selector de programas se desactivan (excepto el botón On/Off ).
- Si no se toca el botón Inicio/Pausa , el aparato no puede ponerse en marcha.

El aparato memoriza la selección de esta opción después de apagarlo.

### 9.3 Aclarado extra permanente 3s

Con esta opción puede activar de forma permanente un aclarado extra cuando configure un nuevo programa.

Para **activar/desactivar** esta opción, mantenga pulsado el botón Opc. durante 3 segundos hasta que el indicador  **se encienda/apague** en la pantalla.

Cuando se activa, el aparato utiliza esta opción de forma predeterminada después de encenderla o cambiar/restablecer el programa.



Esta opción aumenta la duración del programa.

### 9.4 Contador de horas de funcionamiento

Es posible visualizar el tiempo total de funcionamiento del aparato en horas, empezando desde el primer encendido. Este valor contará el tiempo de funcionamiento de los ciclos (no incluye pausas, tiempo de inicio retardado). Para visualizar este valor, proceda del modo siguiente:

1. Encienda el aparato pulsando la tecla On/Off .
2. Gire el mando de programas hasta la primera posición.
3. Pulse y mantenga pulsados los botones Manchas/Pre-Lav. y Pods® durante unos segundos (en un plazo de 10 segundos tras el encendido. Después de estos 10 segundos, la combinación de teclas activa y desactiva las señales acústicas).
4. Después de 3 segundos, el total de horas de funcionamiento del aparato aparece en la pantalla: por ejemplo, 1276 horas, la pantalla muestra el texto Hr durante 2 segundos, 12 (miles y cientos) durante 2 segundos y 76 (decenas y unidades).



Si el procedimiento no funciona (debido al tiempo de espera, a una posición incorrecta del selector de programas o a una combinación incorrecta de teclas), apague el aparato y repita la secuencia desde el principio.

## 9.5 Reinicio de fábrica

Esta función permite restaurar las opciones predeterminadas de fábrica. Para **activar** esta opción, siga los pasos a continuación:

1. Encienda el aparato pulsando la tecla On/Off .
2. Gire el mando de programa a cualquier posición.
3. Pulse y mantenga pulsados los botones Centrif. y Vapor Plus durante unos segundos (en un plazo de 10 segundos tras el encendido; después de estos 10 segundos, la combinación de teclas activa y desactiva las señales acústicas).
4. La pantalla mostrará – – – durante unos 5 segundos.



Si el procedimiento no funciona (debido al tiempo de espera, a una posición incorrecta del selector de programas o a una combinación incorrecta de teclas), apague el aparato y repita la secuencia desde el principio.

## 10. USO DIARIO



### ADVERTENCIA!

Consulte los capítulos sobre seguridad.

### 10.1 Activación del aparato

1. Enchufe el aparato a la toma de corriente.
2. Abra el grifo.
3. Pulse el botón On/Off durante unos segundos para activar el aparato.

Se emite un breve sonido. El aparato propone automáticamente un programa predeterminado. Se enciende el indicador relevante.

La pantalla muestra el programa por defecto Eco 40-60, la duración del ciclo, la carga

máxima, la velocidad de centrifugado por defecto y los indicadores de las fases que incluye el programa.

### 10.2 Carga de la colada

- Abra la puerta del aparato.
  - Sacuda las prendas antes de colocarlas en el aparato.
  - Coloca la colada en el tambor, una prenda cada vez.
- Asegúrese de no poner demasiada colada en el tambor.
- Cierra la puerta firmemente.

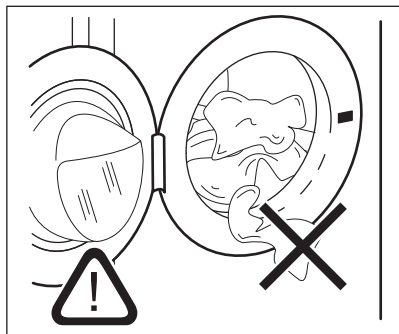

**⚠ PRECAUCIÓN!**

- Asegúrese de que no queden prendas enganchadas entre la junta y la puerta. Existe el riesgo de fugas de agua o daños en la colada.
- El lavado de manchas muy aceitosas, grasientas o el uso de fragancias perfumadas podría dañar las piezas de goma del aparato.

**10.3 Introducción del detergente y los aditivos**

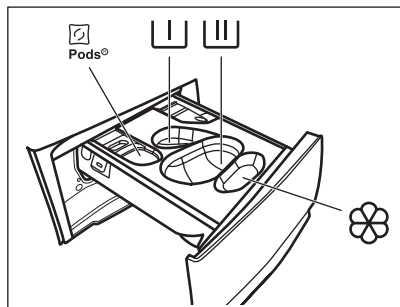

- Compartimento para cápsulas de detergente (máx. 2 bolsitas). Cuando utilice pastillas de detergente, asegúrese de que la opción Pods® esté activada.

- Compartimento para la fase de prelavado y un programa de remojo (solo detergente en polvo).

- Compartimento para la fase de lavado (solo detergente en polvo).

Asegúrese de que la opción Pods® esté desactivada cuando utilice este compartimento.

Si utiliza detergente líquido, recuerde introducir el recipiente para detergente líquido .

- Compartimento para suavizante y otros tratamientos líquidos (suavizante, almidón).

**MAX** - Siga siempre las instrucciones que encontrará en el envase de los productos de detergente, aunque se recomienda no superar el nivel máximo indicado (**MAX**). Esta cantidad garantizará no obstante los mejores resultados de lavado.

Después de un ciclo de lavado, si fuera necesario, retire los restos de detergente del dosificador.

Siga estos pasos

1. Abra el dosificador de detergente.

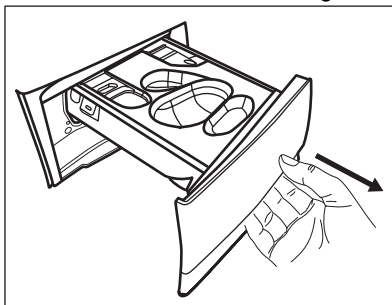

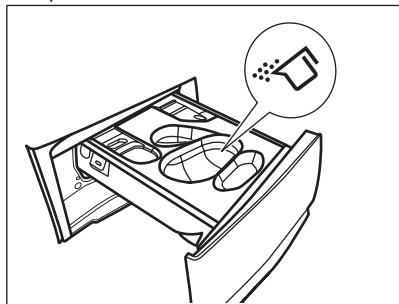

2. Si se ha ajustado una fase de prelavado, coloque el detergente en polvo en el compartimento .
3. Para el lavado principal, elija el compartimento adecuado en función del tipo de detergente:

a) Coloque el **detergente en polvo** en el compartimento .

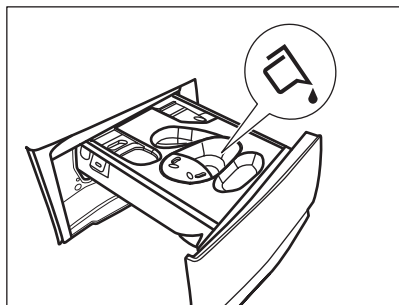
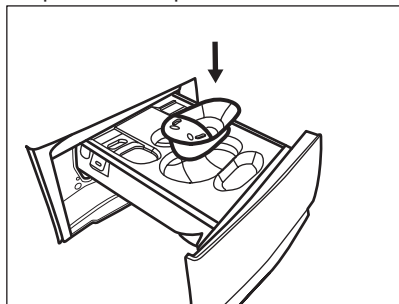

b) Vierta el **detergente líquido** en el mismo compartimento después de insertar el recipiente correspondiente .



c) Coloque las **pastillas** en el compartimento . Asegúrese de que la opción Pods® esté activada.

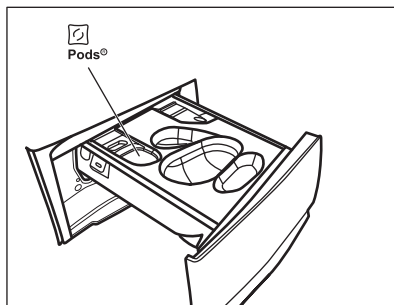

4. Vierta suavizante en el compartimento .
5. Cierre el dosificador de detergente.

## 10.4 Configurar un programa

1. Gire el selector para seleccionar el programa de lavado que desee. Se encenderá el indicador de programa correspondiente.

Eco 40-60 es el programa propuesto por defecto cuando el aparato está encendido, que es el relacionado con la información de la etiqueta energética.

El indicador del botón Inicio/Pausa parpadea. La pantalla muestra la carga declarada máxima del programa, la temperatura predeterminada, la velocidad predeterminada de centrifugado, los indicadores de la fase de lavado (en su caso) y una duración indicativa del programa.

2. Para cambiar la temperatura o la velocidad de centrifugado, toque los botones correspondientes.
3. Si lo desea, puede ajustar una o varias opciones tocando los botones correspondientes. Los indicadores correspondientes se encienden en la pantalla y la información proporcionada cambia en consecuencia.



En caso de que una selección **no sea posible**, no se enciende ningún indicador y se emite una señal acústica.

## 10.5 Inicio de un programa

Toque la tecla Inicio/Pausa para iniciar el programa.

El indicador correspondiente deja de parpadear y permanece fijo. El programa se inicia y la puerta se bloquea. La pantalla muestra el indicador .



La bomba de desagüe puede funcionar brevemente antes de que el aparato llene agua.

## 10.6 Información adicional sobre el uso diario

### Detección de carga ProSense

El aparato detecta la carga en los primeros 30 segundos; durante la detección, el indicador parpadea. El indicador deja de parpadear al final de la detección de carga. **En caso de sobrecarga del tambor**, el indicador parpadea en la pantalla **MAX**: Es posible pausar el aparato y retirar las prendas que sobresalen. Si la cantidad de colada no se reduce, el programa de lavado se inicia de todos modos. Transcurridos unos 20 minutos del inicio del programa, se puede ajustar de nuevo su duración en función de la capacidad de absorción de agua de los tejidos. La ProSense System no está disponible en programas con ciclos cortos.

### Inicio de un programa

Toque el botón Inicio/Pausa para iniciar el programa. El indicador relacionado deja de parpadear y permanece encendido. El programa se inicia y la puerta se bloquea. La pantalla muestra el indicador .

### Inicio de un programa con inicio diferido

1. Toque el botón Inicio Diferido repetidamente hasta que la pantalla muestre el tiempo de retardo deseado.

2. Toque el botón Inicio/Pausa . La puerta del aparato se bloquea y empieza la cuenta atrás del inicio diferido. El programa de lavado se pondrá en marcha de forma automática cuando termine la cuenta atrás.

### Interrupción de un programa y cambio de opciones.

1. Cuando el programa está en marcha, puede cambiar solo algunas opciones. Toque el botón Inicio/Pausa .

2. Cambio de las opciones. La información mostrada en la pantalla cambia en consecuencia.

3. Toque Inicio/Pausa de nuevo. El programa de lavado continúa.

### Cancelación de un programa en curso

1. Pulse el botón On/Off para cancelar el programa y apagar el aparato

2. Ahora puedes ajustar un nuevo programa de lavado. Pulse de nuevo para encender el aparato.

**Apertura de la puerta - adición de prendas**  
Mientras está en marcha un programa o el inicio retardado, la puerta del aparato estará bloqueada.

1. Toque el botón Inicio/Pausa

2. Abra la puerta del aparato. Si es necesario, añada o retire las prendas.

3. Cierre la puerta y pulse de nuevo el Inicio/Pausa . Continuará el programa o el inicio retardado.

### Fin del programa

1. El aparato se detiene automáticamente. Los avisos acústicos funcionan (si están activos).

2. El indicador del botón Inicio/Pausa se apaga. La puerta se desbloquea y el indicador  se apaga.

3. Pulse el botón On/Off para desactivar el aparato. Deje la puerta y el depósito de detergente ligeramente entreabiertos para evitar la formación de moho y olores desagradables.

### Desagüe del agua tras el final del ciclo

Si ha seleccionado un programa u opción que no vacía el agua del último aclarado, debe acordarse de vaciar el agua para abrir la puerta.

1. Botón táctil Inicio/Pausa .

- Si ha ajustado Agua en cuba , el aparato desagua y centrifuga.

- Si ha ajustado <sup>dB</sup> , el aparato solo desagua.

2. Toque el botón Centrif. para reducir la velocidad de centrifugado propuesta por el

aparato. Cuando el programa haya finalizado y el indicador de puerta bloqueada  se apague, puede abrir la puerta.

3. Pulse el botón On/Off  para desactivar el aparato.

### **Función de espera**

La función de espera apaga automáticamente el aparato para reducir el consumo de energía cuando.

## **11. LIMPIEZA Y MANTENIMIENTO**

### **ADVERTENCIA!**

Consulte los capítulos sobre seguridad.

### **11.1 Programa de limpieza periódica**

**La limpieza periódica ayuda a prolongar la vida útil de su aparato.**

Después de cada ciclo, deje la puerta y el dosificador de detergente ligeramente abiertos para que circule el aire y seque la humedad dentro del aparato.

Si el aparato no se utiliza durante mucho tiempo, cierre el grifo de agua y desenchufe el aparato.

#### **Programa indicativo de limpieza periódica:**

Descalcificación	Dos veces al año
Lavado de mantenimiento	Una vez al mes
Limpieza de la junta de la puerta	Cada dos meses
Limpieza del tambor	Cada dos meses
Limpieza del dosificador de detergente	Cada dos meses
Limpieza del filtro de la bomba de desagüe	Dos veces al año
Limpieza del tubo de entrada y el filtro de la válvula	Dos veces al año

### **11.2 Eliminación de objetos extraños**



Asegúrese de que los bolsillos estén vacíos y que todos los elementos sueltos estén atados antes de ejecutar su ciclo.

Retire cualquier objeto extraño (como clips metálicos, botones, monedas, etc.) que pueda encontrar en el sello de la puerta, los filtros y el tambor. Consulte los párrafos «Junta de la puerta con trampa de doble labio», «Limpieza del tambor», «Limpieza de la bomba de desagüe» y «Limpieza del filtro del tubo de entrada y el filtro de la válvula». Tenga cuidado con las cortinas. Retire los ganchos y coloque las cortinas en una bolsa de lavado o funda de almohada. Si es necesario, ponte en contacto con el Centro de servicio autorizado.

### **11.3 Limpieza del exterior**

Limpie el aparato solo con agua templada y jabón suave. Seque completamente todas las superficies. No utilice un estropajo o cualquier otro material que pueda rayar.

### **PRECAUCIÓN!**

No utilice alcohol, disolventes ni otros productos químicos.

### **PRECAUCIÓN!**

No limpie las superficies metálicas con detergentes a base de cloro.

### **11.4 Descalcificación**



Si la dureza del agua de su zona es alta o media, se recomienda utilizar un descalcificador de agua para lavadoras (descalcificar de vez en cuando).

Examine periódicamente el tambor para comprobar si hay cal.



Siga siempre las instrucciones que encontrará en el envase del producto.

## 11.5 Lavado de mantenimiento

Con los programas a baja temperatura, es posible que quede algo de detergente en el tambor. Realice un lavado de mantenimiento periódicamente. Proceda de la siguiente manera:

- Saque todas las prendas del tambor.
- Seleccione el programa para algodón con la mayor temperatura o utilice el programa Limp. Máquina si está disponible. Vierta una pequeña cantidad de detergente en polvo en el tambor vacío para eliminar cualquier residuo.

## 11.6 Sellado de puerta

Este aparato está diseñado con un **sistema de desagüe autolimpiante** que permite que las fibras de pelusa ligeras que se caen de la ropa se descarguen con el agua. Examine periódicamente la junta y, si es necesario, límpiela como se describe en el siguiente diagrama. Las monedas, botones y otros pequeños objetos pueden ser recuperados al final del ciclo.

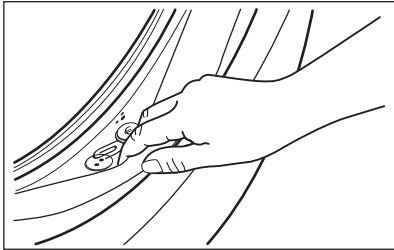

Límpiela cuando sea necesario con un agente limpiador de amoníaco en crema sin rascar la superficie de la junta.



Siga siempre las instrucciones que encontrará en el envase del producto.

## 11.7 Limpieza del tambor

Examine regularmente el tambor para evitar depósitos no deseados.

Los depósitos de óxido en el tambor pueden ocurrir debido a la oxidación del cuerpo extraño en el lavado o en el agua del grifo que contiene hierro.

Limpie el tambor con productos especiales para acero inoxidable.



Siga siempre las instrucciones que encontrará en el envase del producto. No limpie el tambor con productos de descalcificación ácidos, no frote productos que contengan cloro o hierro o lana de acero.

Para una limpieza completa:

1. Saque toda la colada del tambor.
2. Ejecute un programa Algod. con la temperatura más alta.
3. Agregue una pequeña cantidad de detergente en polvo en el tambor vacío para enjuagar los residuos que quedan.



Ocasionalmente, al final de un ciclo, la pantalla puede mostrar el icono : esta es una recomendación para realizar la "limpieza del tambor". Una vez realizada la limpieza del tambor, desaparece el icono.

## 11.8 Limpieza del dosificador de detergente

Para evitar posibles depósitos de detergente seco, coágulos de suavizante y/o formación de moho en el dosificador de detergente, realizar cada dos meses el siguiente procedimiento de limpieza como se explica en los siguientes diagramas:

1. Abra el dosificador de detergente. Presione la pestaña hacia abajo como se indica en la imagen y sáquela.

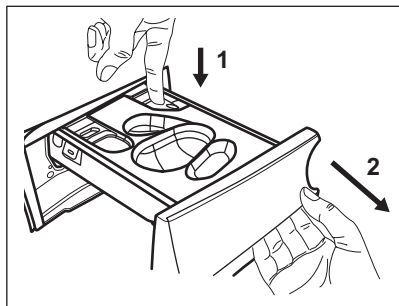

2. Retire el recipiente para detergente líquido, si está insertado.

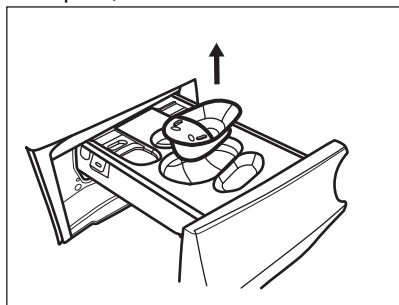

3. Levanta la cubierta superior de los compartimentos para extraerla.

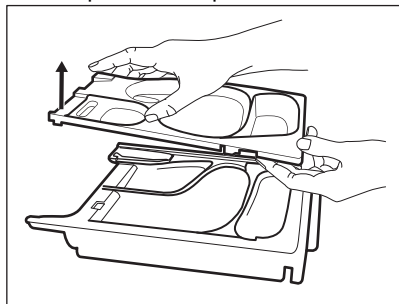

4. Lave el dosificador de detergente y cualquier accesorio de inserción con agua corriente.

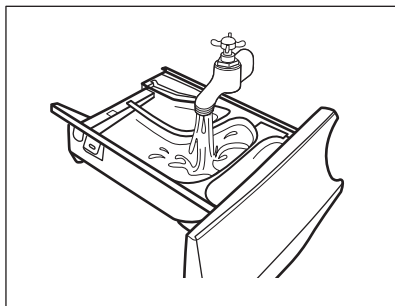

5. Asegúrese de eliminar todos los restos de detergente de la parte superior e inferior del hueco. Limpie el hueco con un cepillo pequeño.

**⚠ PRECAUCIÓN!**

**No utilice cepillos y esponjas afilados o metálicos.**

Asegúrese de eliminar todos los restos de detergente de la parte superior e inferior del hueco. Limpie el hueco con un cepillo pequeño.

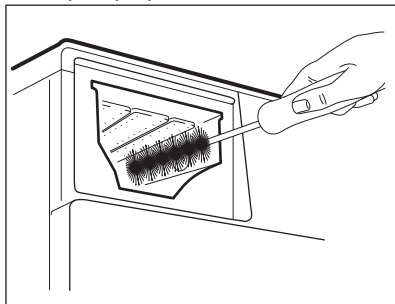

6. Gire el dosificador hacia abajo y abra la cubierta inferior como se indica en la imagen.

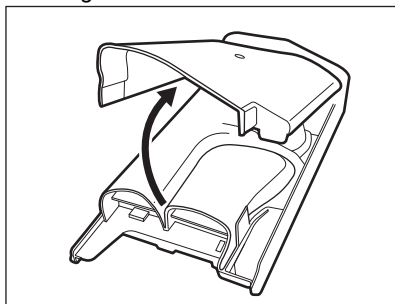

7. Asegúrese de eliminar todos los residuos de detergente del distribuidor. Use solamente paños suaves y húmedos.
8. Vuelva a colocar la cubierta inferior en su posición alineando sus orificios en los ganchos de los cajones como se indica en la figura. Cierre hasta oír el sonido "clic".

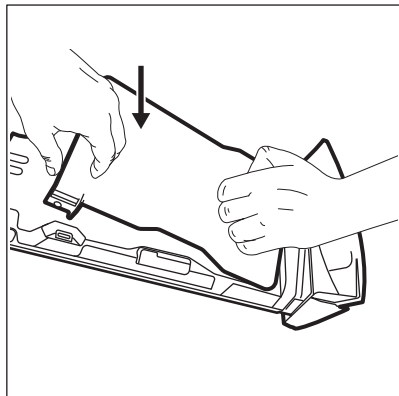

**⚠ PRECAUCIÓN!**

Presiona la cubierta inferior como se indica en la imagen. Asegúrate de que esté bien cerrado.

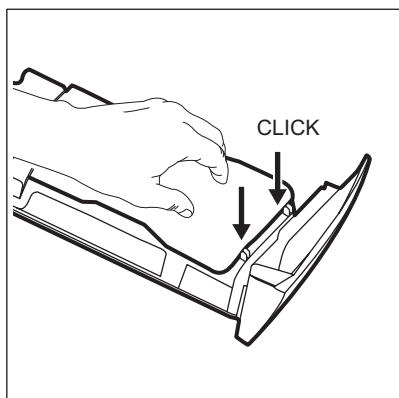

9. Vuelva a montar el cajón como se indica a continuación:
  - a. Coloque la cubierta inferior y presione hasta que haga "clic"
  - b. Coloca la cubierta superior y presiona hasta que haga "clic".
  - c. Inserta el recipiente para el detergente líquido, si es necesario.

10. Inserte el dispensador de detergente en los carriles guía y ciérralo. Ejecute el programa de aclarado sin colada en el tambor.

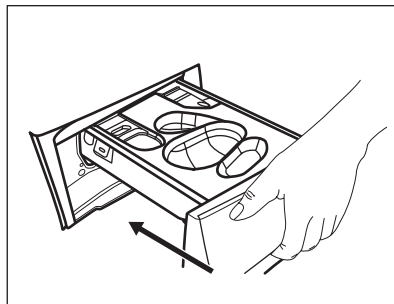

### 11.9 Limpieza del filtro de la bomba de desagüe



Examine periódicamente el filtro de desagüe y asegúrese de que está limpio.

Limpie el filtro de la bomba de desagüe si:

- El aparato no desagua.
- El aparato emite un ruido extraño debido al bloqueo de la bomba de desagüe.
- El tambor no gira.
- La pantalla muestra el código de alarma **E20**.

**⚠ ADVERTENCIA!**

- Desenchufe el aparato de la toma de corriente.
- No retire el filtro mientras el aparato está en funcionamiento.
- No limpie la bomba si el agua del aparato está caliente. Espere a que se enfríe el agua.

**Siga estos pasos para limpiar la bomba:**

Tenga siempre a mano un trapo para secar el agua que se derrame al extraer el filtro.

1. Abra la tapa de la bomba.

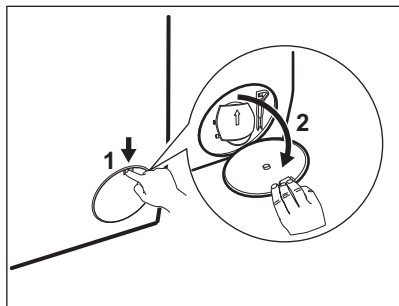

2. Coloque un recipiente debajo de la bomba de desagüe para recoger el agua que salga.
3. Abra la descarga hacia abajo. Tenga siempre a mano un trapo para secar el agua que se derrame al extraer el filtro.

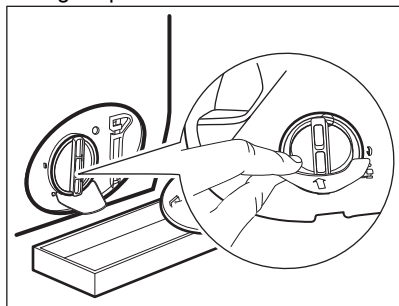

4. Gire el filtro 180 grados hacia la izquierda para abrirlo, sin retirarlo. Deje que salga el agua.

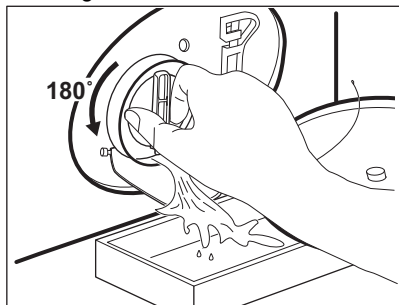

5. Cuando el recipiente esté lleno de agua, vuelva a girar el filtro y vacíe el contenedor.
6. Repita los pasos 4 y 5 hasta que deje de salir agua.
7. Gire el filtro hacia la izquierda y quítelo.

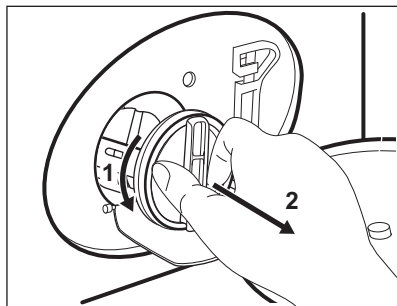

8. Si fuera necesario, retire las pelusas y objetos del hueco del filtro.
9. Asegúrese de que el rotor de la bomba gira. Si no es así, póngase en contacto con el servicio técnico autorizado.

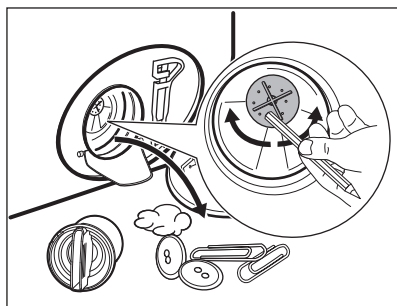

10. Limpia el filtro bajo el grifo de agua corriente.

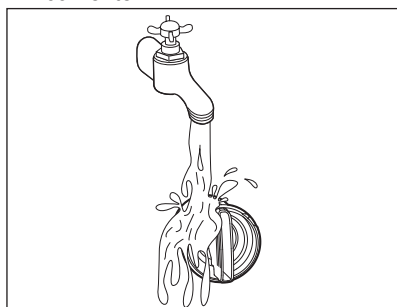

11. Vuelva a colocar el filtro en las guías especiales girándolo hacia la derecha. Asegúrese de que aprieta el filtro correctamente para evitar fugas.

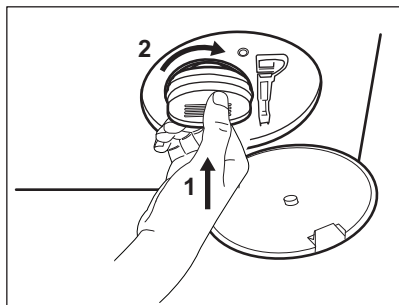

12. Cierre la tapa de la bomba.

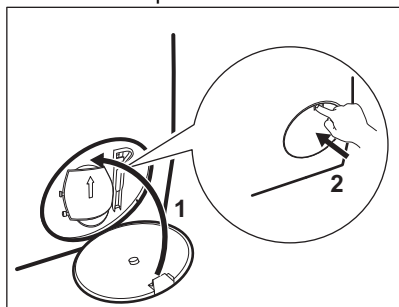

### 11.10 Limpieza del tubo de entrada y el filtro de la válvula

Se recomienda limpiar dos veces al año ambos filtros del tubo de entrada y de la válvula para eliminar depósitos acumulados con el tiempo. Proceda como se describe en los siguientes diagramas para limpiar los filtros:

1. Quite la manguera de entrada del grifo y limpie el filtro.

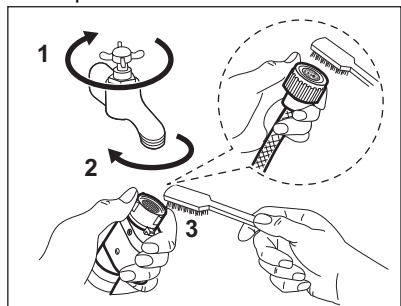

2. Retire la manguera de entrada del aparato aflojando la tuerca anular.

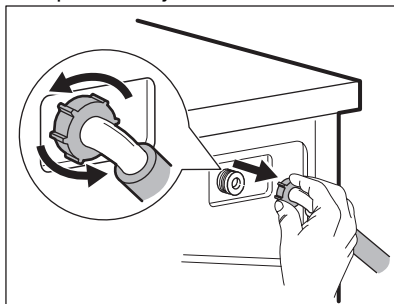

3. Limpie el filtro de la válvula situado en la parte posterior del aparato con un cepillo.

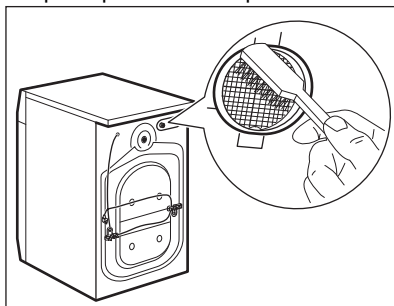

4. Cuando vuelva a conectar la manguera a la parte posterior del aparato, gírela a la derecha o a la izquierda (no en posición vertical) en función de la posición del grifo de agua.

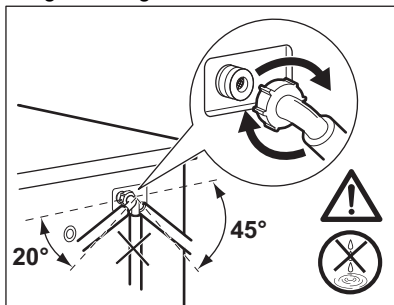

### 11.11 Desagüe de emergencia

Si el aparato no puede desaguar, realice el mismo procedimiento descrito en el apartado "Limpieza del filtro de la bomba de desagüe". Si es necesario, limpie la bomba.

## 11.12 Medidas anticongelación

Si el aparato está instalado en una zona donde la temperatura puede llegar a ser alrededor de 0 °C o inferior, retire el agua restante del tubo de entrada y la bomba de desagüe.

1. Desenchufe el aparato de la toma de red.
2. Cierre la llave de paso.
3. Coloque los dos extremos del tubo de entrada en un recipiente y deje que salga el agua.
4. Vacíe la bomba de descarga. Consulte el procedimiento de desagüe de emergencia.

5. Cuando la bomba esté vacía, coloque de nuevo la manguera.

### **ADVERTENCIA!**

Asegúrese de que la temperatura es superior a 0°C antes de usar de nuevo el aparato.

El fabricante no se hace responsable de los daños derivados de las bajas temperaturas.

## 12. VALORES DE CONSUMO

### 12.1 Comentario



El código QR de la etiqueta energética suministrada con el aparato proporciona un enlace web a la información relacionada con el rendimiento del aparato en la base de datos de EU EPREL. Guarde la etiqueta de energía como referencia junto con el manual de usuario y todos los demás documentos que se proporcionan con este aparato.

También puede encontrar la misma información en EPREL utilizando el enlace <https://eprel.ec.europa.eu> y el nombre del modelo y el número de producto que se encuentra en la placa de características del aparato.

Los valores y la duración del programa pueden variar dependiendo de las diferentes condiciones (por ejemplo, temperatura ambiente, temperatura y presión del agua, tamaño de la carga y tipo de ropa, tensión de alimentación) y también si se cambia el ajuste predeterminado de un programa.

### Según el Reglamento de la Comisión UE 2019/2023

Eco 40-60 Programa	kg	kWh	Litros	hh:mm	% 1)	°C	rpm <sup>2)</sup>
Carga completa	8	0.600	57.0	03:35	53.00	30.0	1400
Media carga	4	0.480	42.0	02:45	53.00	29.0	1400
Cuarto de carga	2	0.190	27.0	02:45	54.00	23.0	1400

1) Humedad restante al finalizar la fase de centrifugado. Cuanto más alta es la velocidad de giro, más alto es el ruido y más baja es la humedad restante.

2) Velocidad de centrifugado máxima.

## Programas comunes



Estos valores son solo indicativos.

Programa	kg	kWh	Litros	hh:mm	% 1)	°C	rpm 2)
Algod. <sup>3)</sup> 95 °C	8	2.750	100.0	03:30	52.00	85.0	1400
Algod. 60 °C	8	1.950	95.0	03:10	52.00	55.0	1400
Algod. <sup>4)</sup> 20 °C	8	0.360	95.0	03:00	52.00	20.0	1400
Sintéticos 40 °C	3	0.600	60.0	02:10	35.00	40.0	1200
Delicados <sup>5)</sup> 30 °C	2	0.350	55.0	01:10	35.00	30.0	1200
Lana/Lãs 30 °C	1,5	0.400	50.0	01:10	30.00	30.0	1200

1) Humedad restante al finalizar la fase de centrifugado. Cuanto más alta es la velocidad de giro, más alto es el ruido y más baja es la humedad restante.

2) Indicador de referencia de la velocidad de giro.

3) Adecuado para el lavado de tejidos muy sucios.

4) Adecuado para lavar prendas de algodón, sintéticas y mixtas poco sucias.

5) También funciona como un ciclo de lavado rápido para ropa ligeramente sucia.

### Consumo de energía en diferentes modos

Apagado (W)	Espera (W)	Inicio retardado (W)
0.50	0.50	4.00

El tiempo para el modo Apagado/Espera es de 15 minutos como máximo.

## 13. GUÍA RÁPIDA

### 13.1 Uso diario

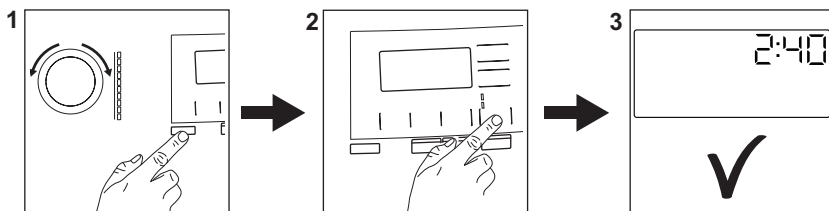

Enchufe el aparato a la toma de corriente.

Abra el grifo.

Cargue la colada.

Vierta el detergente y demás tratamientos en el compartimento correspondiente del dosificador de detergente.

Si utiliza la tableta, pulse el botón táctil Pods®.

1. Pulse el botón **On/Off** para encender el aparato. Gire el selector para ajustar el programa que desee.
2. Seleccione las opciones disponibles con los botones táctiles correspondientes.  
Toque el botón **Inicio/Pausa** para iniciar el programa.
3. El aparato se pone en marcha.  
Al final del programa, retire la colada.

Pulse el botón **On/Off** para apagar el aparato.

### 13.2 Limpieza y mantenimiento

**La limpieza periódica programará ayuda para prolongar la vida útil de su aparato.**

Después de cada ciclo, deje la puerta y el dosificador de detergente ligeramente entreabiertos para que circule el aire y seque la humedad dentro del aparato: esto evitará la formación de moho y olores desagradables.

Si el aparato no se utiliza durante mucho tiempo, cierre el grifo de agua y desenchufe el aparato.

Descalcificación	Dos veces al año
Lavado de mantenimiento	Una vez al mes
Limpieza de la junta de la puerta	Cada dos meses
Limpieza del tambor	Cada dos meses
Limpieza del dosificador de detergente	Cada dos meses
Limpieza del filtro de la bomba de desagüe	Dos veces al año
Limpieza del tubo de entrada y el filtro de la válvula	Dos veces al año

Mantenga despejadas las piezas de plástico, especialmente cerca del área del cajón de detergente, y elimine el exceso de derrame.

Los siguientes párrafos explican cómo debe limpiar una pieza.

#### **Junta de la puerta con trampa de doble labio**

Este aparato está diseñado con un **sistema de desagüe autolimpiante** que permite que las fibras de pelusa ligeras que se caen de la ropa se descarguen con el agua. Examine periódicamente la junta y, si es necesario, límpiela como se describe en el siguiente diagrama. Las monedas, botones y otros pequeños objetos pueden ser recuperados al final del ciclo.

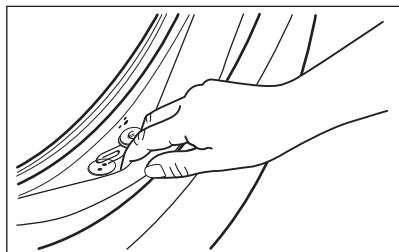

Límpiala cuando sea necesario con un agente limpiador de amoníaco en crema sin rascar la superficie de la junta.



Siga siempre las instrucciones que encontrará en el envase del producto. Compruebe y retire los objetos (si los hubiera) que pudieran quedar atrapados en el pliegue.

Asegúrese de que no queden prendas enganchadas entre la junta y la puerta. Limpie con un paño húmedo cualquier resto de suciedad o agua que quede en la junta de la puerta una vez finalizado el ciclo del programa.

### Eliminación de objetos extraños



Asegúrese de que los bolsillos estén vacíos y que todos los elementos sueltos estén atados antes de ejecutar su ciclo.

Retire cualquier objeto extraño (como clips metálicos, botones, monedas, etc.) que pueda encontrar en el sello de la puerta, los filtros y el tambor. Si es necesario, ponte en contacto con el Centro de servicio autorizado.





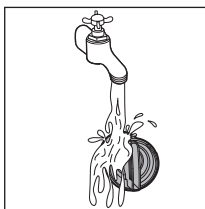
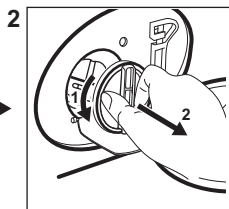
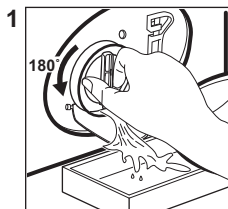

### Limpieza del filtro de la bomba de desagüe

Limpie el filtro regularmente y, especialmente, si el código de alarma **E20** aparece en la pantalla.



## 13.3 Programas

Programas	Carga	Descripción del producto
Mix 69min	5 kg	Prendas de algodón y sintéticas. Este programa asegura un buen rendimiento de lavado en poco tiempo.
Eco 40-60 <sup>1)</sup>	8 kg	Algodón blanco y de color. Prendas con suciedad normal.
Algod.	8 kg	Algodón blanco y de color.
Sintéticos	3 kg	Prendas sintéticas o de tejido mixto.
Delicados	2 kg	Tejidos delicados como acrílicos, viscosa y poliéster.

Programas	Carga	Descripción del producto
Lana/Läs  	1,5 kg	Lana lavable a máquina, lana lavable a mano y delicados.
20 min. - 3 kg	3 kg	Prendas de algodón y sintéticas poco sucias o que se hayan usado una sola vez.
Vapor  	1 kg	Programa de vapor para prendas de algodón, sintéticas y delicadas.
Outdoor 	2 kg <sup>2)</sup> 1 kg <sup>3)</sup>	Ropa deportiva moderna de intemperie.
Higienizar  	8 kg	Prendas de algodón blanco. Este programa elimina más del 99,99 % de bacterias y virus <sup>4)</sup> . También garantiza una reducción adecuada de los alérgenos.

1) De acuerdo con el Reglamento de la Comisión Europea 2019/2023, este programa a 40 °C es capaz de limpiar ropa de algodón normalmente sucia declarada lavable a 40 °C o 60 °C, junta en el mismo ciclo.



La temperatura alcanzada en la colada, la duración del programa y otros datos se encuentran en el capítulo "Valores de consumo".  
Los programas más eficientes en términos de consumo de energía son generalmente aquellos que funcionan a temperaturas más bajas y con mayor duración.



2) Programa de lavado.



3) Programa de lavado y fase de impermeabilización.

4) Probado para Staphylococcus aureus, Enterococcus faecium, Candida albicans, Pseudomonas aeruginosa y bacteriófago MS2 en una prueba externa realizada por Swisstatest Testmaterialien AG en 2021 (Informe de prueba N.º 202120117).

Cargar el aparato a la **capacidad máxima indicada para cada programa ayuda a reducir el consumo de energía y agua.**

### Detergentes adecuados para los programas de lavado

Programa	Polvo universal <sup>1)</sup>	Líquido universal	Líquido para ropa de color	Lanas delicadas	Especial
Mix 69min	--	▲	▲	--	--
Eco 40-60	▲	▲	▲	--	--
Algod.	▲	▲	▲	--	--
Sintéticos	▲	▲	▲	--	--
Delicados	--	--	--	▲	▲
Lana/Läs  	--	--	--	▲	▲
20 min. - 3 kg	--	▲	▲	--	--

Programa	Polvo univer- sal <sup>1)</sup>	Líquido uni- versal	Líquido para ropa de co- lor	Lanas deli- cadas	Especial
Outdoor 	--	--	--	▲	▲
Higienizar 	▲	▲	--	--	▲

1) A una temperatura superior a 60 °C se recomienda el uso de detergente en polvo.

-- = No recomendado ▲ = Recomendado

### 13.4 Tipo y cantidad de detergente.

- Utilice solo detergentes y otros tratamientos especialmente fabricados para lavadoras: Primero, siga estas reglas genéricas:
  - detergentes en polvo (también pastillas y detergentes monodosis) para todo tipo de tejidos, excepto los delicados. Son preferibles los detergentes en polvo con lejía para ropa blanca y programas de higiene.
  - detergentes líquidos (también detergentes monodosis), preferiblemente para programas de lavado a baja temperatura (60 °C máx.) para todo tipo de tejidos, o especiales solo para lana.

- No mezcle diferentes tipos de detergentes.
- Utilice menos detergente si:
  - está lavando una carga pequeña,
  - la colada está ligeramente sucia,
  - hay gran cantidad de espuma durante el lavado.

#### La falta de detergente puede causar:

- resultados del lavado no satisfactorios,
- que la colada se vuelva gris,
- prendas grasientas.
- moho en el aparato.

#### El exceso de detergente puede provocar:

- espuma
- efecto de lavado reducido,
- aclarado inadecuado.
- un mayor impacto para el medio ambiente.

## 14. CÓDIGOS DE ALARMA Y POSIBLES FALLOS

El aparato no se pone en marcha o se detiene durante su funcionamiento. Primero, intente buscar una solución al problema (consulte las tablas).

### ADVERTENCIA!

Desenchufe el aparato antes de realizar cualquier comprobación.

Problema	Posible solución
----------	------------------

---

## E 10

El aparato no carga agua correctamente.

- Compruebe que el grifo esté abierto.
- Asegúrese de que la presión del suministro de agua no es demasiado baja. Para esta información, póngase en contacto con la empresa local de suministro de agua.
- Compruebe que el grifo no esté obstruido.
- Compruebe que la manguera de entrada no esté doblada, dañada ni retorcida.
- Compruebe que la manguera de entrada de agua esté conectada correctamente.
- Compruebe que el filtro de la manguera de entrada y el filtro de la válvula no estén obstruidos.

---

## E 20

El aparato no desagua.

- Compruebe que el desagüe no esté obstruido.
- Compruebe que la manguera de desagüe no esté doblada ni retorcida.
- Compruebe que el filtro de desagüe no esté obstruido. Limpie el filtro si fuera necesario.
- Compruebe que la manguera de desagüe esté conectada correctamente.
- Ajuste el programa de descarga si selecciona un programa sin fase de desagüe.
- Ajuste el programa de descarga si selecciona una opción que termina con agua en la cuba.

---

## E 40

La puerta del aparato está abierta o no está bien cerrada.

- Compruebe que la puerta se ha cerrado correctamente.

---

## E 9 1

Fallo interno. No hay comunicación entre los elementos electrónicos del aparato.

- El programa no ha terminado correctamente o el aparato se ha apagado demasiado pronto. Apague y encienda el aparato.
- Si el código de alarma vuelve a aparecer, póngase en contacto con el Centro de servicio técnico.

---

## E 40

La corriente eléctrica es inestable.

- Espere hasta que la corriente eléctrica se estabilice.

---

## EFO

El dispositivo contra inundación se ha activado.

- Desconecte el aparato y cierre el grifo. Póngase en contacto con el servicio técnico autorizado.

Si el problema continúa, póngase en contacto con el Centro de servicio técnico. Los datos que necesita para el Centro de servicio técnico se encuentran en la placa de características

\* Algunos códigos de alarma pueden no generarse. Sujeto a cambios sin previo aviso.

---

## 15. ASPECTOS MEDIOAMBIENTALES

Recicle los materiales con el símbolo . Coloque el embalaje en los contenedores correspondientes para reciclarlo. Ayude a proteger el medioambiente y la salud pública reciclando los residuos de aparatos eléctricos y electrónicos. No deseche los aparatos

marcados con el símbolo  con los residuos domésticos. Lleve el producto a su centro de reciclaje local o póngase en contacto con su oficina municipal.



**aeg.com**

135969621-A-142026



**CE**