

ORX9V351DB
ORX9V351DU

CA	Manual d'usuari Nevera congelador	2
DA	Brugsanvisning Køle-/fryseskab	26
NL	Gebruiksaanwijzing Koel-vriescombinatie	49
FI	Käyttöohje Jääpakastin	73
FR	Notice d'utilisation Réfrigérateur/congélateur	96
DE	Benutzerinformation Kühl - Gefrierschrank	121
IT	Istruzioni per l'uso Frigido-Congelatore	148
NO	Bruksanvisning Kombiskap	173
PT	Manual de instruções Combinado	195
ES	Manual de instrucciones Frigorífico-congelador	220
SV	Bruksanvisning Kyl-frys	245



Benvinguts a AEG! Gràcies per triar el nostre electrodomèstic.



Consells d'ús, catàlegs, resolució de problemes i informació de servei i reparació:
www.aeg.com/support

Subjecte a canvis sense preavís.

CONTINGUT

1. INFORMACIÓ DE SEGURETAT.....	2
2. INSTRUCCIONS DE SEGURETAT.....	4
3. INSTAL·LACIÓ.....	6
4. FUNCIONAMENT.....	9
5. ÚS DIARI.....	13
6. CURA I NETEJA.....	15
7. CONSELLS.....	18
8. RESOLUCIÓ DE PROBLEMES.....	20
9. SOROLLS.....	24
10. DADES TÈCNiques.....	24
11. INFORMACIÓ PELS ORGANISMES DE PROVES I ASSAIGS.....	24
12. QÜESTIONS MEDIAMBIENTALS.....	25

1. ⚠ INFORMACIÓ DE SEGURETAT

Abans d'instal·lar i utilitzar l'aparell, llegiu detingudament les instruccions subministrades. El fabricant no es fa responsable de cap lesió o dany provocat per una instal·lació o ús incorrectes. Guardeu les instruccions en un lloc segur i accessible per a futures consultes.

1.1 Seguretat dels infants i de les persones vulnerables

- Els nens majors de 8 anys i les persones amb capacitats físiques, sensorials o mentals reduïdes o manca d'experiència i coneixements poden fer servir aquest aparell només si estan supervisats o han rebut instruccions sobre l'ús segur de l'aparell i si comprenen els perills als quals s'exposen. Els infants d'entre tres i vuit anys o les persones amb discapacitats poden omplir i buidar l'aparell si se'ls ha ensenyat com fer-ho. Els infants de menys de 3

anys s'han de mantenir allunyats de l'aparell, tret que se'ls supervisi contínuament.

- Cal tenir cura que els infants no juguin amb l'aparell.
- Els infants no han de dur a terme operacions de neteja i manteniment de l'aparell sense supervisió.
- Manteniu tot l'emalatge lluny dels infants i llenceu-los correctament.

1.2 Seguretat general

- Aquest aparell només serveix per a emmagatzemar aliments i begudes.
- Aquest aparell està dissenyat per a ús domèstic individual en interiors.
- Aquest aparell es pot utilitzar a oficines, habitacions d'hotels, habitacions d'hostals, cases rurals i altres allotjaments similars quan aquest ús no superi els nivells (mitjans) d'ús domèstic.
- Per evitar la contaminació dels aliments, seguiu les instruccions següents:
 - No deixeu la porta oberta durant molta estona.
 - Netegeu sovint les superfícies que poden estar en contacte amb els aliments i amb els sistemes de drenatge.
 - Deseu la carn i el peix crus en recipients adequats a l'interior de la nevera, de manera que no estigui en contacte amb cap altre aliment ni gotegi.
- AVÍS: Manteniu les obertures de ventilació de la carcassa de l'aparell o de l'estructura integrada lliures d'obstruccions.
- AVÍS: No utilitzeu dispositius mecànics o altres mitjans per a accelerar el procés de descongelació, tret dels recomanats pel fabricant.
- AVÍS: No feu malbé el circuit de refrigeració.
- AVÍS: No utilitzeu aparells elèctrics dins dels compartiments d'emmagatzematge d'aliments de l'aparell, tret que siguin del tipus recomanats pel fabricant.
- No feu servir polvoritzadors ni vapor per netejar l'aparell.

- Netegeu l'aparell amb un drap humit suau. Feu servir només detergents neutres. No utilitzeu productes abrasius, fregalls de neteja abrasius, dissolvents ni objectes metàl·lics.
- Quan l'aparell hagi de romandre buit durant un període de temps llarg, desendol·leu-lo, traieu el gebre, netegeu-lo i deixeu la porta oberta per evitar que s'hi facin floridures.
- No emmagatzemeu substàncies explosives com ara llaunes d'aerosol amb un propulsor inflamable en aquest aparell.
- Si el cable d'alimentació és fa malbé, cal que sigui el fabricant, un servei autoritzat o personal qualificat qui el substitueixi a fi d'evitar perills.

2. INSTRUCCIONS DE SEGURETAT

2.1 Instal·lació

AVÍS!

La instal·lació d'aquest aparell han d'anar a càrrec d'una persona qualificada.

- Retireu tot l'embalatge de l'aparell.
- No instal·leu ni utilitzeu aparells que estiguin avariats.
- Consulteu les instruccions corresponents per a la instal·lació de l'aparell i canviar el sentit d'obertura de la porta al nostre lloc web.
- Vigileu quan moveu l'aparell, ja que pesa molt. Feu servir sempre guants de seguretat i calçat tapat.
- Assegureu-vos que l'aire pugui circular per l'aparell.
- Després de la instal·lació inicial o d'haver canviat el sentit d'obertura de la porta, espereu un mínim de 4 hores abans d'endollar l'aparell al corrent elèctric. D'aquesta manera, l'oli tornarà al compressor.
- Abans de dur a terme cap manipulació de l'aparell (per exemple, invertir el sentit d'obertura de la porta), desendol·leu-lo del corrent elèctric.
- No instal·leu l'aparell a prop de radiadors o cuines, forns i fogons, tret que s'especifiqui una altra cosa a les instruccions d'instal·lació.

- No exposeu l'aparell a la pluja.
- No instal·leu l'aparell on hi hagi llum solar directa.
- No instal·leu aquest aparell en llocs molt humits o molts freds.
- Quan moveu l'aparell, aixequeu-lo per la vora frontal per evitar ratllar el terra.
- Protegiu el terra per evitar ratllar-lo quan canvieu el sentit d'obertura de la porta de l'aparell.

2.2 Connexió elèctrica

AVÍS!

Risc d'incendi i descàrrega elèctrica.

AVÍS!

Quan col·loqueu l'aparell, assegureu-vos que el cable d'alimentació no quedi enganxat enlloc ni es danyi.

AVÍS!

No utilitzeu adaptadors de connexió múltiple ni allargadors.

PRECAUCIÓ!

Qualsevol treball elèctric necessari per a instal·lar aquest aparell ha de ser dut a terme per un electricista competent.

- Assegureu-vos que els paràmetres de la placa de característiques siguin compatibles amb les classificacions elèctriques de la xarxa elèctrica.
- L'aparell ha d'estar connectat a la presa de terra.
- Utilitzeu sempre un endoll a prova de cops instal·lat correctament.
- Si la presa de la font d'alimentació domèstica no està connectada a terra, connecteu l'aparell a una presa de terra independent en compliment de la normativa vigent i consultant un electricista qualificat.
- Assegureu-vos de no causar danys als components elèctrics (per exemple, l'endoll, el cable de xarxa, el compressor). Poseu-vos en contacte amb el centre de servei tècnic autoritzat o amb un electricista per canviar els components elèctrics.
- El cable de xarxa ha de quedar per sota del nivell de l'endoll.
- No connecteu l'endoll a la xarxa elèctrica abans de finalitzar el procés d'instal·lació. Assegureu-vos que hi hagi un accés a l'endoll de la xarxa després de la instal·lació.
- No desconnecteu l'electrodomèstic estirant el cable d'alimentació. Desconnecteu-lo sempre traient l'endoll.
- Aquest aparell inclou un endoll de corrent de 13 A. Si heu de canviar el fusible de l'endoll, feu servir només un fusible de 13 A ASTA (BS 1362) (només al Regne Unit i Irlanda).
- Aquest aparell està dissenyat per utilitzar-se a una temperatura ambient d'entre 10°C a 43°C. Es garanteix el correcte funcionament de l'aparell sempre que es trobi dins de l'interval de temperatura especificat.
- No col·loqueu aparells elèctrics (com ara, gelateres) dins de l'aparell tret que el fabricant els consideri aptes.
- Si s'espatllés el circuit refrigerant, assegureu-vos que no hi ha flames ni fonts d'ignició dins l'habitació. Ventileu l'habitació.
- No deixeu que elements calents toquin les parts de plàstic de l'aparell.
- No deseu refrescos al congelador. Això crearia pressió a l'interior del recipient de la beguda.
- No emmagatzemu gas ni líquid inflamable a l'aparell.
- No col·loqueu productes inflamables ni articles humits amb productes inflamables dins, a prop o damunt de l'aparell.
- No toqueu el compressor ni el condensador. Són calents.
- No tragueu ni toqueu articles del compartiment del congelador si teniu les mans molles o humides.
- No torneu a congelar aliments que s'hagin descongelat.
- Seguiu les instruccions de conservació indicades a l'envàs dels aliments congelats.
- Abans de desmar els aliments al congelador, envaseu-los amb algun material apta per a aliments.
- No deixeu que els aliments entrin en contacte amb les parets interiors dels compartiments.
- No poseu aliments molt salats o àcids en contacte amb les parts d'alumini de l'aparell (com ara, la coberta del ventilador).
- No toqueu les fulles metàl·liques quan la màquina de gel estigui en funcionament.

2.3 Utilització

AVÍS!

Risc de lesions, cremades, descàrrega elèctrica o incendi.



L'aparell conté gas inflamable, isobutà (R600a), un gas natural amb una elevada compatibilitat mediambiental. Vigileu no fer malbé el circuit refrigerant, el qual conté isobutà.

- No modifiqueu les especificacions d'aquest aparell.

2.4 Il·luminació interior

AVÍS!

Risc de descàrregues elèctriques.

- Aquest producte incorpora una o més fonts de llum d'eficiència energètica classe F.
- Quant a les bombetes incloses amb aquest producte i les que es venen per separat: estan dissenyades, o bé per aguantar condicions físiques extremes (temperatura, vibracions, humitat) en electrodomèstics, o bé per indicar l'estat de funcionament de l'aparell. No estan dissenyades per a qualsevol altre ús i no són indicades per a la il·luminació d'habitacions domèstiques.

2.5 Cura i neteja

AVÍS!

Risc de lesions o d'espatllar l'aparell.

- Abans de fer cap tasca de manteniment, apagueu l'aparell i desconnecteu el cable de l'endoll.
- L'aparell conté hidrocarburs a la unitat de refrigeració. El manteniment i la recàrrega de la unitat només l'ha de fer una persona qualificada.

2.6 Manteniment i reparació

- Per reparar l'aparell, poseu-vos en contacte amb un centre tècnic autoritzat. Feu servir només recanvis originals.
- Tingueu present que si arregleu l'aparell vosaltres mateixos o el feu arreglar per alguna persona que no sigui professional pot tenir conseqüències per a la vostra seguretat i podria anul·lar la garantia.
- Les següents peces de recanvi estan disponibles almenys durant 7 anys

després que es descatalogui el model: termòstats, sensors de temperatura, circuits impresos, fonts de llum, nanses, frontisses de portes, safates i cistelles. Les juntes de les portes estan disponibles almenys durant 10 anys un cop descatalogat el model. La durada pot ser més llarga al vostre país. Visiteu el nostre lloc web per a més informació.

- Tingueu en compte que algunes d'aquestes peces només estan disponibles per a reparadors professionals i que no totes les peces afecten a tots els models.

2.7 Rebuig

AVÍS!

Risc de lesions o ofegament.

- Desconnecteu l'aparell de la xarxa elèctrica.
- Desconnecteu el cable d'alimentació i aparteu-lo.
- Traieu la porta per evitar que els nens i les mascotes quedin tancades a l'interior de l'aparell.
- El circuit de refrigeració i els materials d'aïllament d'aquest aparell no fan mal a la capa d'ozó.
- L'escuma aïllant conté gasos inflamables. Contacteu amb les vostres autoritats municipals per obtenir informació sobre com desfer-vos de l'aparell correctament.
- No feu malbé la part de la unitat de refrigeració que és a prop de l'intercanviador de calor.

3. INSTAL·LACIÓ

AVÍS!

Consulteu els capítols de Seguretat.

3.1 Mesures

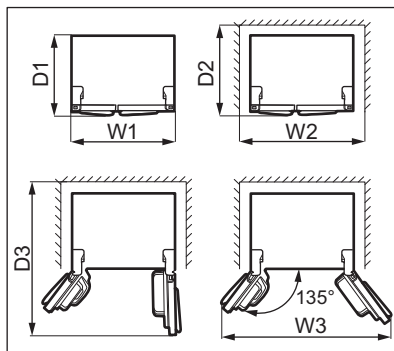
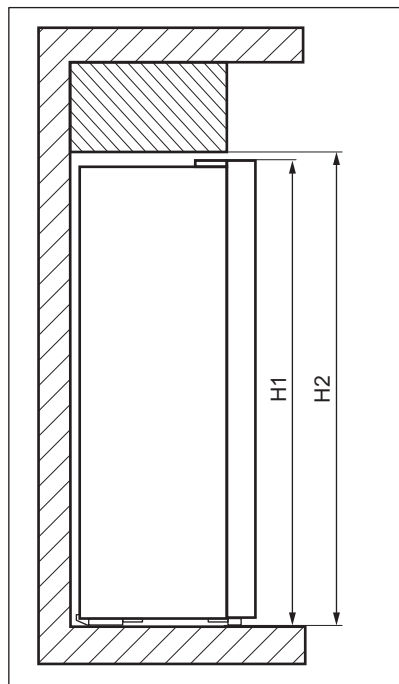

Dimensions totals¹

H1	mm	1770
W1	mm	910
D1	mm	730

¹ l'alçada, l'amplada i la fondària de l'aparell sense mànec

Espai d'ús necessari²

H2	mm	1820
W2	mm	1010
D2	mm	780

² l'alçada, l'amplada i la fondària de l'aparell incloent el mànec i l'espai necessari per a la lliure circulació d'aire de ventilació

Espai total necessari³

H2	mm	1820
----	----	------

Espai total necessari³

W3	mm	1540
D3	mm	1230

³ l'alçada, l'amplada i la fondària de l'aparell incloent el mànec, l'espai necessari per a la lliure circulació de l'aire de ventilació, més l'espai necessari per poder obrir la porta en l'angle mínim per poder extreure'n els accessoris interiors.

3.2 Localització

Aquest aparell no està dissenyat com a electrodomèstic integrat.

En cas que la instal·lació de l'aparell no sigui independent respectant l'espai necessari per a les mesures d'ús, l'aparell funcionarà correctament, però el consum d'energia pot augmentar lleugerament.

Per garantir el bon funcionament de l'aparell, no el col·loqueu en llocs exposats directament al sol. No instal·leu l'aparell a prop de cap font de calor (forn, placa de cocció, radiador, estufes o extractors) a no ser que vingui especificat a les instruccions d'instal·lació. Assegureu-vos que l'aire pot circular lliurement per la part del darrere.

Cal instal·lar-lo a l'interior, en un lloc sec i ben ventilat.

Per al bon funcionament de l'aparell, si l'heu instal·lat sota una paret volada, deixeu una distància mínima entre l'aparell i la paret. De totes maneres, l'ideal és que l'aparell no s'instal·li sota cap paret volada. La part inferior de l'aparell inclou peus per assegurar-ne l'estabilitat.

PRECAUCIÓ!

Si voleu posar l'aparell contra una paret, feu servir espaiadors o manteniu la distància mínima que s'indica a les instruccions d'instal·lació.

PRECAUCIÓ!

Si instal·leu l'aparell al costat d'una paret, consulteu les instruccions d'instal·lació per saber quina distància heu de deixar entre la paret i el costat de l'aparell. Cal que hi hagi prou espai per poder obrir la porta quan se n'extreu l'equipament interior (per exemple, quan es fa neteja).

Aquest aparell està dissenyat per utilitzar-se a una temperatura ambient d'entre 10°C a 43°C.



El correcte funcionament de l'aparell només es garanteix dintre del rang de temperatura especificat.



Si teniu dubtes sobre on instal·lar l'aparell, contacteu amb el venedor, el nostre servei d'atenció al client o el centre de serveis autoritzat més proper.



Hauria de ser possible desendollar l'aparell. L'endoll ha de ser accessible un cop instal·lat l'aparell.

3.3 Connexió elèctrica

- Abans de connectar-lo, assegureu-vos que la tensió i la freqüència que es mostren a la placa de característiques corresponen a la vostra font d'alimentació domèstica.
- L'aparell ha d'estar connectat a la presa de terra. El connector del cable d'alimentació inclou un contacte per a aquesta finalitat. Si la presa de la font d'alimentació domèstica no està connectada a terra, connecteu l'aparell a una presa de terra independent en compliment de la normativa vigent i consultant un electricista qualificat.
- El fabricant nega qualsevol responsabilitat si no es respecten les precaucions de seguretat anteriors.

3.4 Connexió del subministrament d'aigua

Aquest aparell inclou un dispensador d'aigua i gel que cal connectar a un punt de subministrament d'aigua. Per instruccions sobre com fer la connexió al subministrament d'aigua, consulteu el manual d'instal·lació per separat.

AVÍS!

Instal·leu el filtre d'aigua que ve amb l'aparell. Utilitzar el dispensador sense filtre d'aigua pot fer que caigui aigua dins l'aparell, ja que el tap del tub pot desprendre's.

3.5 Reversibilitat de la porta

No és possible girar la porta en aquest aparell.

3.6 Anivellar l'aparell

Assegureu-vos d'anivellar l'aparell. Podeu fer-ho amb els peus ajustables del davant.

4. FUNCIONAMENT

4.1 Tauler de control

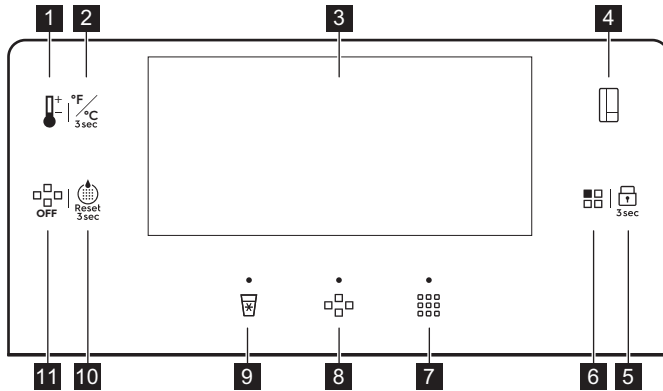

- 1** Botó de regulació de temperatura
- 2** Botó de canvi d'unitats
- 3** Pantalla
- 4** Botó de canvi de compartiment
- 5** botó Lock
- 6** botó Mode

- 7** Botó/indicador de gel picat
- 8** Botó/indicador de glaçons
- 9** Botó/indicador d'aigua freda
- 10** Botó de restabliment del filtre d'aigua
- 11** Botó Ice OFF

4.2 Pantalla

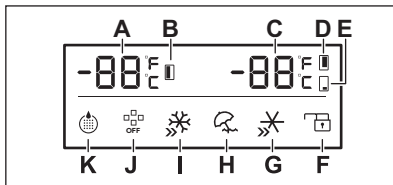

- A.** Indicador de temperatura del congelador
- B.** Indicador del compartiment del congelador
- C.** Indicador de temperatura del frigorífic/ Multichill 0°
- D.** Indicador del compartiment de la nevera
- E.** Indicador del compartiment Multichill 0°
- F.** Indicador Lock
- G.** Indicador QuickChill
- H.** Indicador Holiday
- I.** Indicador QuickFreeze
- J.** Indicador de gel OFF
- K.** Indicador del filtre d'aigua



La pantalla afluixa la il·luminació després de 2 minuts d'inactivitat.

La pantalla es torna a il·luminar si premeu qualsevol botó del tauler de control o obriu la porta.

Els indicadors de gel picat, glaçons i aigua freda no s'atenuen si estan actius.

4.3 Engegar i apagar

Per encendre l'aparell, connecteu l'endoll a la presa de corrent.

Per desconnectar l'aparell, desconnecteu l'endoll de la presa de corrent.



PRECAUCIÓ!

Si es produeix un tall de corrent, traieu el gel de la glaçonera per evitar fuites d'aigua. Abans de tornar a engegar l'aparell, netegeu a fons la glaçonera. Vegeu la secció "Neteja de la màquina de gel" del capítol "Cura i neteja".

4.4 Mode Demo

Activeu el mode Demo per mostrar les característiques de l'aparell.

Podeu activar el mode Demo abans de 1 minut i després d'engegar l'aparell. Estant la porta oberta, mantingueu premuts alhora els botons de regulació de temperatura i el de canvi de compartiment uns 5 segons. L'aparell confirma el valor amb un so llarg.

Per desactivar el mode Demo, apagueu i torneu a engegar l'aparell.

Estant en mode Demo:

- La màquina de gel, el dispensador d'aigua, els compressors, escalfadors i ventiladors estan inactius.
- El tauler de control i la pantalla estan actius i es poden utilitzar.
- Els llums estan encesos.

4.5 Regulació de la temperatura

Premeu el botó de canvi de compartiment per triar-lo. Premeu repetidament el botó de regulació de temperatura fins arribar al valor que voleu.

El rang de temperatures pot variar entre:

- 2°C i 8°C pel frigorífic (recomanat +4°C)
- -14°C i -22°C pel congelador (recomanat -18°C)
- 5°C i -3°C per al compartiment Multichill 0°

Els indicadors de temperatura mostren la temperatura establerta.

La temperatura establerta s'assolirà al cap de 24 hores. En cas d'un tall de llum, quedarà desada.

4.6 Multichill 0°

L'aparell ve amb el compartiment Multichill 0° marcat amb el símbol de fruita i verdura



/ 0 Star que es pot fer servir com a compartiment de fred o refrigeració.

Per programar una temperatura entre 5°C i -3°C, premeu repetidament el botó de canvi de compartiment per triar el Multichill 0°. Premeu el botó de regulació de temperatura fins arribar al valor que voleu. L'indicador de temperatura parpellejarà durant 5 segons després de la selecció.

Per apagar el compartiment Multichill 0°, premeu repetidament el botó de canvi de compartiment per triar el Multichill 0°. Premeu el botó de regulació de temperatura fins arribar a "-". L'indicador de temperatura parpellejarà durant 5 segons després de la selecció. Això indica que el Multichill 0° atura la refrigeració.



Després d'apagar-se, el compartiment Multichill 0° arriba a la temperatura ambient.

4.7 Canvi d'unitats de temperatura

Per canviar les unitats de temperatura entre °C i °F, mantingueu premut el botó de canvi d'unitats uns 3 segons.

4.8 Bloqueig infantil

La funció Lock bloqueja els botons perquè no es premin involuntàriament. Mantingueu premut el botó Lock uns 3 segons per bloquejar o desbloquejar el tauler de control. L'indicador Lock està encès.



La funció Lock desactiva la dispensació de gel i aigua.

4.9 funció QuickFreeze

La funció QuickFreeze es fa servir per precongela i per a la congelació ràpida com a seqüència del compartiment del congelador. Aquesta funció accelera la congelació d'aliments frescos i, ahora, protegeix els aliments que ja hi ha perquè no s'escalfin.



Per congelar aliments frescos, activeu la funció QuickFreeze almenys 24 hores abans de precongela del tot els aliments.

Per activar aquesta funció, premeu la tecla Mode repetidament fins que arribeu a la configuració de QuickFreeze. L'indicador QuickFreeze parpelleja durant 5 segons i es manté encès després de la selecció.

Quan la funció està activa:

- La temperatura ajustada del compartiment del congelador és de -25 °C.
- Les temperatures del compartiment frigorífic i el compartiment Multichill 0° es poden ajustar amb les claus corresponents.

Aquesta funció s'atura automàticament després de 50 hores.

Per desactivar la funció QuickFreeze abans de la finalització automàtica, premeu la tecla Mode i seleccioneu un mode diferent.

4.10 QuickChill

Feu servir la funció QuickChill per refredar els aliments més ràpidament i mantenir-los frescos durant més temps. Pitgeu el botó Mode fins que l'indicador QuickChill s'il·lumina. La temperatura s'estableix a 2°C.

Per desactivar, pitgeu el botó Mode. La funció es desactiva automàticament després de 2,5 hores i restaura la temperatura configurada anteriorment.

4.11 Mode Holiday

El mode Holiday està dissenyat per si heu de passar molt temps fora de casa. La temperatura del compartiment frigorífic s'ajusta a 17 °C per estalviar energia i evitar olors. La temperatura no es pot canviar si el mode està actiu.

Per activar el mode Holiday, premeu repetidament el botó Mode. L'indicador Holiday comença a parpellejar durant uns 5 segons i es queda encès.

Per desactivar el mode Holiday, premeu repetidament el botó Mode fins que s'apagui l'indicador Holiday.

4.12 Restabliment del filtre d'aigua

Després de substituir el filtre d'aigua, premeu el botó de restabliment del filtre d'aigua uns 3 segons fins que l'indicador s'apagui. Vegeu la secció "Substitució del filtre d'aigua" del capítol "Cura i neteja".

4.13 Substitució del filtre d'aigua

Substituiu el filtre d'aigua si l'indicador del filtre s'encén.

Per substituir el filtre d'aigua, vegeu la secció "Substitució del filtre d'aigua" al capítol "Cura i neteja".

Després de substituir el filtre d'aigua, premeu el botó de restabliment del filtre d'aigua per restablir la configuració i apagar l'indicador intermitent. Consulteu l'apartat "Restabliment del filtre d'aigua".



L'indicador del filtre d'aigua parpelleja cada 6 mesos.

4.14 Activació de la producció de gel

Premeu el botó Ice OFF per activar o desactivar la producció de gel. Si la producció de gel està desactivada, l'indicador Ice OFF s'encén a la pantalla.

4.15 Glaçons

Abans de dispensar gel, assegureu-vos que la producció de gel estigui engegada. Vegeu

la secció "Activació de la producció de gel" del capítol "Funcionament".

Per obtenir glaçons:

1. Premeu el botó Ice. L'indicador de glaçons s'il·lumina.
2. Poseu un vas el més a prop possible del dispensador i premeu-lo contra la pala al mig del dispensador de gel.

Espereu-vos uns 2 segons abans de retirar el vas per evitar que el gel caigui fora.

3. Deixeu de prémer la pala per aturar la dispensació de gel.

4.16 Gel picat

Abans de dispensar gel, assegureu-vos que la producció de gel estigui engegada. Vegeu la secció "Activació de la producció de gel" del capítol "Funcionament".

Per obtenir gel picat:

1. Premeu el botó Crushed. L'indicador de gel picat s'encén.
2. Poseu el vas el més a prop possible del dispensador i premeu-lo contra la pala al mig del dispensador de gel.

Espereu-vos uns 2 segons abans de retirar el vas per evitar que el gel caigui fora.

3. Deixeu de prémer la pala per aturar la dispensació de gel.

4.17 Aigua freda

Per obtenir aigua freda:

1. Premeu el botó Cool. L'indicador d'aigua freda s'encén.
2. Feu servir el vas per prémer la pala fins al mig perquè dispensi aigua.

Espereu-vos 2 segons abans de retirar el vas i evitar esquitxades.

3. Deixeu de prémer la pala per aturar el raig d'aigua.



Si dispenseu més de 800ml d'aigua d'una sola vegada, pot començar a sortir aigua més calenta. Espereu-vos uns 30 minuts perquè l'aigua es refredi.



Quan es dispensa aigua per primera vegada o després d'un temps llarg sense funcionar, no en consumiu els primers 1-2 litres.

4.18 Alarma per porta oberta

Si la porta es queda oberta més de 60 segons, l'alarma sona 5 vegades cada 30 segons. L'alarma s'aturarà si tanqueu la porta.

Si la porta es queda oberta més de 10 minuts, el llum interior del frigorífic s'apaga.

Consulteu l'apartat "Tancament de la porta".

4.19 Alarma de temperatura alta



L'alarma sona quan endolleu l'aparell per primera vegada.

Compartiment del congelador

L'alarma sona si la temperatura de l'aparell és massa alta.

Durant l'alarma:

- A la pantalla hi surt de forma intermitent ht,
- L'indicador d'alarma s'encén intermitentment,
- S'encén l'alarma acústica.

Com apagar l'alarma

- Premeu qualsevol botó del quadre de comandament per apagar l'alarma. La temperatura màxima assolida pel compartiment apareix a la pantalla i es substitueix després per la temperatura programada. L'indicador d'alarma farà intermitències fins que la temperatura torni a la normalitat.
- L'alarma s'apagarà automàticament passada una hora. L'indicador d'alarma fa intermitències i el codi d'error no marxa de la pantalla.
- Si la temperatura de l'aparell torna a ser l'establerta, l'alarma s'apagarà i la pantalla tornarà a la normalitat. Comproveu que el menjar de dins no s'hagi descongelat o fet

malbé. Si és així, consulteu la secció "Descongelació".



Vegeu la secció "Regulació de la temperatura" per saber com ajustar la temperatura de cada compartiment.

5. ÚS DIARI

AVÍS!

Consulteu els capítols de seguretat.

5.1 Extracció i instal·lació dels prestatges de la porta

Per treure el prestatge de la porta:

1. Subjecteu el costat esquerre del prestatge.
2. Aixequeu el costat dret del prestatge fins que s'alliberi de l'element de subjecció.

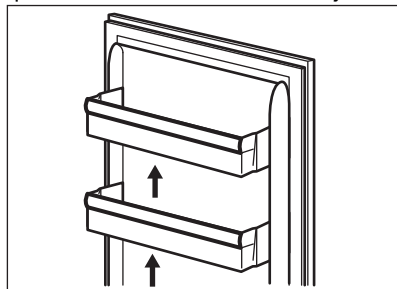

3. Aixequeu el costat esquerre del prestatge i traieu-lo.

Per tornar a col·locar el prestatge:

1. Col·loqueu el prestatge pla a la porta.
2. Empenyeu dos costats del prestatge cap avall al mateix temps perquè encaixi amb els dos elements de subjecció.

5.2 Prestatges mòbils

Les parets de l'aparell disposen de guies per poder moure fàcilment els prestatges.

5.3 Fresh Zone

El calaix Fresh Zone protegeix els nutrients, el gust, la textura, el color i el pes de fruites i verdures perquè pugueu gaudir d'aliments de

qualitat durant més temps i llençar-ne menys. El Fresh Zone es troba a la part inferior de la nevera, directament damunt del calaix MultiChill 0°.

5.4 Control de la humitat

El prestatge de vidre incorpora un dispositiu amb tapa mòbile, ajustable amb un anivellador corredís, la qual cosa permet regular la humitat del calaix de les verdures.



No col·loqueu cap producte alimentari al dispositiu regulador d'humitat.

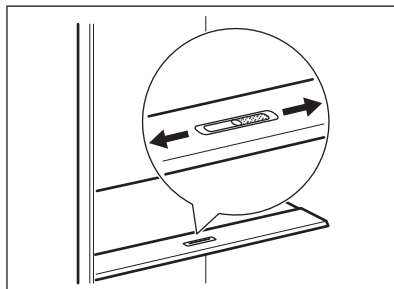

La posició del regulador d'humitat depèn del tipus i de les quantitats de fruita i verdura:

- Fenedures del MIN: recomanades per a petites quantitats de fruites i verdures. En aquesta ubicació, es conserva millor la humitat natural de la fruita i la verdura.
- Fenedures del MAX: recomanades per a grans quantitats de fruites i verdures. En aquesta ubicació, la major circulació d'aire es tradueix en una humitat més baixa.

5.5 Extracció i instal·lació dels calaixos

Per treure un calaix del compartiment:

1. Obriu completament la porta.

2. Obriu el calaix al màxim.
3. Aixequeu lleugerament la part frontal del calaix i separeu-lo de l'aparell.

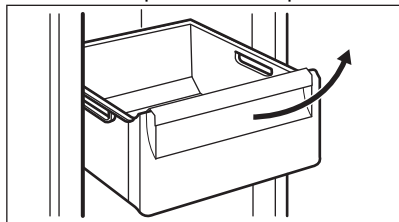

Per tornar a col·locar el calaix a la posició inicial, seguiu els passos anteriors en l'ordre invertit.

5.6 MULTIFLOW

L'aparell incorpora el sistema MULTIFLOW, una tecnologia que facilita un refredament ràpid i més efectiu dels aliments i manté una temperatura més uniforme a tots els racons de l'aparell.



No bloquegeu les reixetes de ventilació.

5.7 Congelar aliments frescos

El compartiment del congelador és adequat per a congelar aliments frescos i emmagatzemar aliments congelats i ultracongelats durant molt de temps.

Per congelar aliments frescos, activeu la funció QuickFreeze, almenys 24 hores abans d'introduir els aliments a congelar en el compartiment del congelador.

La quantitat màxima d'aliments que es poden congelar sense afegir més aliments frescos durant 24 hores s'especifica a la taula de característiques tècniques (a l'etiqueta que hi ha a la port externa de l'aparell).

Un cop acabat el procés de congelació, l'aparell recupera la temperatura ajustada anteriorment. Vegeu "Funció QuickFreeze".

5.8 Emmagatzematge d'aliments congelats

La primera vegada que engegueu l'aparell o després d'un temps llarg sense utilitzar-lo,

abans d'introduir els productes als compartiments deixeu-lo funcionant un mínim de 3 hores amb la funció QuickFreeze activada.

Els aliments de tots els prestatges han d'estar a una distància mínima de 15 mm de la porta.

PRECAUCIÓ!

En cas de descongelació accidental, per exemple per una avaria elèctrica, si no hi ha hagut corrent durant més temps que el valor que mostra la taula de característiques tècniques a «temps de pujada», els aliments descongelats s'hauran de consumir ràpidament o cuinar immediatament, i després tornar a congelar (un cop freds). Vegeu "Alarma de temperatura alta".

5.9 Descongelació

Abans d'utilitzar-se, els aliments ultracongelats o congelats es poden descongelar al compartiment frigorífic o a temperatura ambient, en funció del temps de què disposeu per a aquesta operació.

Els trossos petits es poden cuinar encara congelats, extrets directament del congelador: en aquest cas, la cocció trigarà més.

5.10 Preparació del sistema de subministrament d'aigua

Abans de fer servir el dispensador d'aigua/gel per primera vegada o després d'un temps llarg sense funcionar, encebeu primer el sistema de subministrament d'aigua:

1. Poseu i premeu un vas gran contra la pala dispensadora fins que l'aigua comenci a rajar.
2. Continueu dispensant aigua els següents 5 minuts per purgar el sistema i les connexions de qualsevol impuresa. Atureu el procés per buidar el recipient, si cal.
3. El dispensador d'aigua deixa de rajar passats 3 minuts d'ús continuat. Deixeu anar la pala dispensadora i premeu-la un altra vegada per seguir dispensant aigua.



Després de dispensar 800 ml d'aigua, pot sortir més calenta. Espereu uns 30 perquè l'aigua es torni a refredar.

5.11 Màquina de gel

Assegureu-vos abans del primer ús que heu connectat el subministrament d'aigua. Per activar la màquina de gel, vegeu la secció "Activació de la producció de gel" del capítol "Funcionament". La màquina de gel comença a produir-ne al cap d'unes 10 hores.

La màquina de gel fa gel automàticament sense fer-la anar manualment. Quan la glaçonera és plena (1.6 kg), la màquina de gel deixa de fer-ne.



Quan es dispensa gel per primera vegada o després d'un temps llarg sense funcionar, no consumeu la primera tanda de glaçons.



No tibeu la pala amb molta força.

AVÍS!

No poseu les mans ni cap eina al conducte dispensador de gel per evitar fer-se mal i fer malbé el mecanisme intern.

Apagueu la màquina de gel si no heu de consumir glaçons durant molt temps. Vegeu la secció "Activació de la producció de gel" del capítol "Funcionament". Traieu els glaçons de la glaçonera per evitar embussar la sortida amb trossos de gel.

5.12 Filtre d'aigua

L'aparell disposa d'un filtre d'aigua situat al compartiment frigorífic darrere dels calaixos. El filtre purifica l'aigua fent que disposeu d'aigua i gel nets directament al dispensador.

Substituiu de tant en tant el filtre d'aigua per garantir-ne la qualitat. Vegeu la secció "Substitució del filtre d'aigua" del capítol "Cura i neteja".

6. CURA I NETEJA

AVÍS!

Consulteu els capítols de seguretat.

6.1 Neteja de l'interior

Abans d'utilitzar l'aparell per primera vegada, hauríeu de rentar l'interior i tots els accessoris interns amb aigua tèbia i una mica de detergent neutre per tal de treure l'olor típica d'un producte nou, i després eixugar-lo a fons.

PRECAUCIÓ!

No feu servir detergents, productes en pols abrasius, clor o netejadors que continguin oli ja que podrien fer malbé l'acabat.

PRECAUCIÓ!

Els accessoris i les peces de l'aparell no són aptes per rentar-se al rentavaixelles.

PRECAUCIÓ!

Netegeu el tauler de control amb un drap humit. No feu servir detergents. Després de netejar el tauler de control, eixugueu-lo amb un drap suau.

6.2 Neteja periòdica

Netegeu l'equip periòdicament:

1. Netegeu l'interior i els accessoris amb aigua tèbia i una mica de detergent neutre.
2. Comproveu sovint les juntes de la porta i netegeu-les bé amb un drap per assegurar-vos que estan netes i sense residus.

3. Netegeu el condensador amb un raspall almenys dues vegades a l'any.
4. Netegeu la safata de l'evaporador periòdicament per retirar-ne l'aigua acumulada.
5. Renteu-la i eixugueu-la bé.

6.3 Neteja de la màquina de gel

Netegeu la màquina de gel i la glaçonera de tant en tant.

⚠ PRECAUCIÓ!

La glaçonera té ganivetes. Aneu amb compte quan les netegeu.

Per netejar la màquina de gel:

1. Desactiveu la producció de gel. Consulteu el capítol "Funcionament".
2. Aixequeu la glaçonera uns 10 mm i tibeu-la per treure-la de l'aparell.

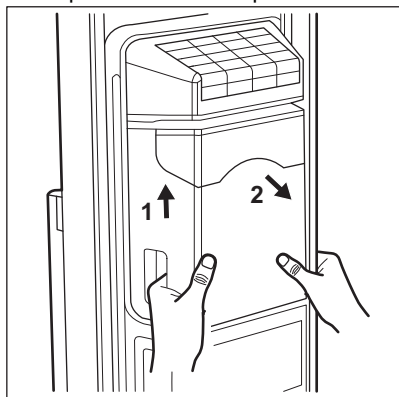

3. Espereu que els trossos de gel de dins es comenci a fondre. Buideu la glaçonera.
4. Feu servir un bastonet de plàstic o fusta per retirar el gel que hi queda.
5. Esbandiu la glaçonera amb aigua tèbia i netegeu-la amb un drap suau.
6. Eixugueu bé la glaçonera i torneu a posar-la al seu lloc.
7. Netegeu la sortida de gel amb un drap suau.

⚠ PRECAUCIÓ!

No feu massa força perquè podeu fer malbé el mecanisme intern de la màquina de gel.

⚠ PRECAUCIÓ!

No feu servir productes de neteja forts o abrasius, ni tampoc eines de tall per retirar el gel. No netegeu la glaçonera al rentaplats.

i

Els talls de corrent elèctric, un ús només ocasional de la màquina de gel o obrir la porta del congelador molt sovint poden causar l'aparició de trossos de gel i l'embús del dispensador.

6.4 Neteja del dispensador d'aigua/gel

⚠ PRECAUCIÓ!

No feu servir detergents, productes en pols abrasius, clor o netejadors que continguin oli perquè fan malbé l'acabat.

⚠ PRECAUCIÓ!

No polvoritzeu directament detergents sobre la pantalla.

Netegeu el dispensador de tant en tant:

1. Desconnecteu l'electrodomèstic de la presa de corrent.
2. Netegeu el dispensador d'aigua/gel amb un drap suau i aigua tèbia.
3. Traieu la safata de l'aigua del dispensador.
4. Buideu i netegeu la safata.

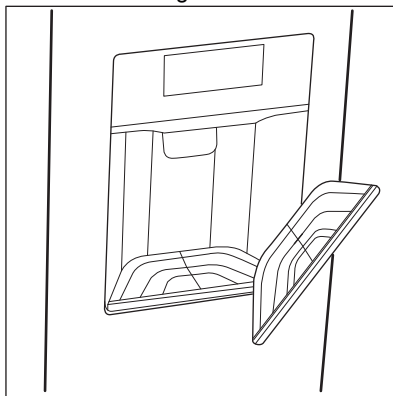

6.5 Substitució del filtre d'aigua

Substituiu el filtre d'aigua cada 6 mesos o després d'un període llarg d'inactivitat. Utilitzeu només filtres d'aigua de recanvi originals per garantir el funcionament correcte de l'aparell.



Abans de fer res, apagueu la màquina de gel. Vegeu la secció "Activació de la producció de gel" del capítol "Funcionament".

Extracció del filtre d'aigua

1. Desconnecteu el subministrament d'aigua.
2. Obriu la porta del compartiment frigorífic i traieu els calaixos per poder accedir al filtre d'aigua.
3. Buideu d'aigua el sistema fent que dispensi uns 3 minuts o fins que vegeu que el raig d'aigua es para.
4. Traieu els clips de fixació dels tubs i els connectors del filtre d'aigua.

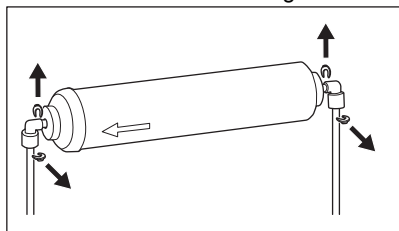

5. Desmunteu el tub de l'aigua dels dos costats del filtre. Premeu la part externa del connector del filtre d'aigua amb el dit gros tibant al mateix temps el tub fora del connector.
6. Desmunteu els connectors del filtre d'aigua.

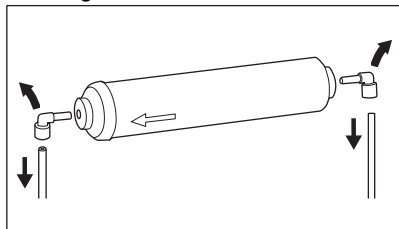

Recolliu totes les peces que heu tret i ajunteu-les en un sol lloc.

Instal·lació del filtre d'aigua

1. Traieu el filtre d'aigua del seu embalatge i retireu les tapes i els clips d'ambdós costats.

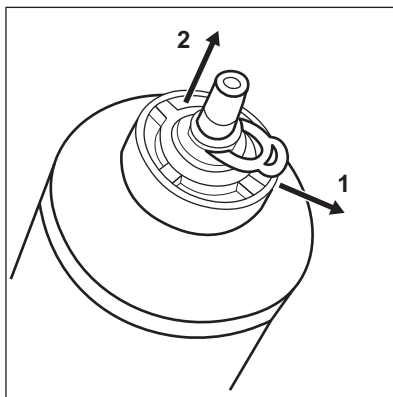

2. Connecteu el filtre d'aigua al punt de subministrament fent servir un tub de recanvi. Esbandiu uns 5 minuts.

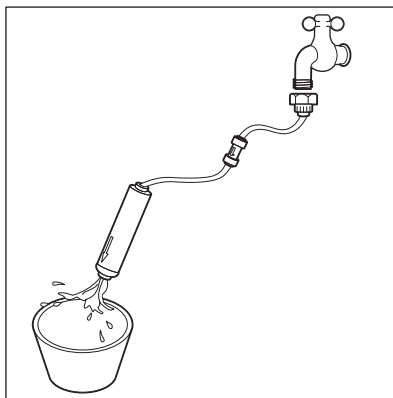

3. Obriu la porta del compartiment frigorífic i traieu el calaix de dalt per poder accedir al portafiltre.
4. Connecteu els tubs de l'aigua als connectors del filtre. Inserir cada tub al connector corresponent fins al fons. Assegureu-vos que la fletxa del filtre d'aigua quedi apuntant al compartiment congelador.
5. Inserir els connectors del filtre de l'aigua als dos costats del filtre.

6. Fixeu els tubs i els connectors del filtre d'aigua amb els clips antilliscants.

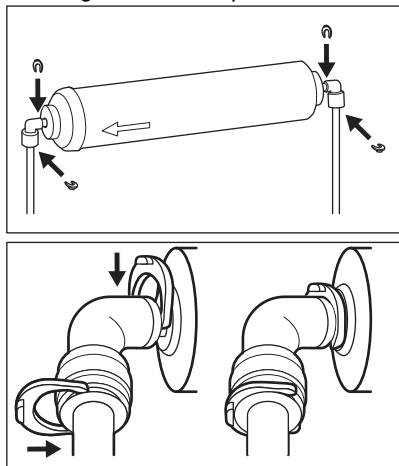

7. Inserir el filtre d'aigua al portafiltres que hi ha sobre el dipòsit d'aigua.
8. Obriu el subministrament d'aigua.

6.6 Períodes d'inactivitat

Si no heu de fer servir l'aparell durant períodes de temps llargs, preneu les precaucions següents:

1. Desconnecteu l'aparell del subministrament elèctric i tanqueu el subministrament d'aigua.
2. Traieu totes les restes de menjar i gel de la glaçonera.
3. Netegeu l'aparell i tots els accessoris.
4. Deixeu la (o portes) obertes per evitar olors desagradables.

7. CONSELLS

7.1 Consells per a estalviar energia

- Nevera: El consum més eficient d'energia s'aconsegueix distribuint bé els calaixos inferiors i els prestatges de l'aparell. La posició dels prestatges de la porta no afecta el consum energètic.
- No obriu la porta sovint ni la deixeu oberta més temps del necessari.
- Nevera: No programeu una temperatura massa elevada per estalviar energia, tret que les característiques dels aliments desats així ho requereixin.
- Assegureu-vos que l'aparell té bona ventilació. No tapeu les reixetes ni les ranures de ventilació.
- Assegureu-vos que els aliments desats a l'aparell permeten una bona circulació pels orificis de ventilació de la paret dels fons de l'aparell.

7.2 Consells per a la congelació

- Activeu la funció QuickFreeze com a mínim 24 hores abans d'introduir aliments al congelador.
- Abans de congelar aliments, emboliqueu-los i tanqueu-los amb: paper d'alumini, paper de plàstic transparent, bosses de plàstic o recipients hermètics amb tapa.

- Per a una congelació més eficient, dividiu els aliments en porcions petites.
- És recomanable etiquetar el menjar congelat. Això us ajudarà a identificar-lo i saber quan els heu de consumir abans no es facin malbé.
- Els aliments han de ser frescos per poder-los congelar i conservar-los en bona qualitat. Sobretot la fruita i la verdura, cal congelar-la tan bon s'hagi collit per conservar-ne tots els nutrients.
- No congeleu ampolles o llaunes amb líquids, sobretot begudes amb diòxid de carboni, ja que podrien explotar.
- No deseu aliments calents al congelador. Deixeu-los refredar a temperatura ambient abans d'introduir-les al congelador.
- Per evitar que els aliments ja congelats perdin temperatura, no els col·loqueu al costat d'aliments que encara s'han de congelar. Els aliments a temperatura ambient poseu-los en un compartiment del congelador on no hi hagi aliments congelats.
- No us mengeu els glaçons ni els gelats de pal tan surtin del congelador. Risc de congelació.
- No torneu a congelar aliments que ja heu descongelat. Si els aliments estan

descongelats, els podeu coure, deixar-los refredar i, llavors, congelar.

7.3 Consells per a l'emmagatzematge d'aliments congelats

- El compartiment del congelador és el marcat amb el .
- Si establiu una configuració més alta a l'interior de l'aparell, el temps de conservació es podria reduir.
- Tot l'espai del congelador és adequat per desar-hi aliments congelats.
- Deixeu una mica d'espai entre els aliments perquè l'aire pugui circular lliurement.
- Per a una conservació correcta i consultar el temps de conservació dels aliments, llegiu l'etiqueta de l'envàs de cada producte.
- És important que emboliqueu bé els aliments perquè no hi penetri l'aigua o la humitat, i evitar la condensació.

7.4 Durada

Compartiment de l'aparell	Tipus de menjar
Nevera:	
Prestatges de la porta	Aliments preparats com ara melmelades, begudes o condiments
Prestatge superior	Plats precuinats, embotits i menjar sobrant
Prestatges del mig	Productes làctics i ous
Calaixos frigorífics	Fruïtes, herbes i verdures
Congelador:	
Part superior	Fruïtes, gelats i pastissos
Part del mig	Verdures
Part inferior	Productes làctics, marisc, carn i menjar sobrant

Tipus de menjar	Temps de conservació (en mesos)
Fruïta (llevat dels crítics)	6 - 12
Verdures	8 - 10
Sobres sense carn	1 - 2
Làctics:	
Mantega	6 - 9
Formatge tendre (per exemple, mozzarella)	3 - 4
Formatge curat (per exemple, parmesà o cheddar)	6
Marisc:	
Peix blau (per exemple, salamó o verat)	2 - 3
Peix blanc (per exemple, bacallà o llenguado)	4 - 6
Gambes	12
Cloïsses i musclos sense conquilla	3 - 4
Peix cuit	1 - 2
Carn:	
Carn d'au	9 - 12
Carn de bou	6 - 12
Carn de porc	4 - 6
Carn de xai	6 - 9
Salsitxa	1 - 2
Pernil	1 - 2
Sobres amb carn	2 - 3

7.5 Consells per a la refrigeració d'aliments frescs

- Ajusteu la temperatura a +4°C o menys per mantenir els aliments frescos. Si establiu una configuració més alta a l'interior de l'aparell, el temps de conservació es podria reduir.
- Tapeu els aliments amb alguna mena d'embolcall per conservar-ne la frescor i l'olor.
- Feu servir recipients tancats per a líquids i aliments per evitar les barreges d'olors.

- Per evitar la contaminació creuada d'aliments cuits i crus, tapeu els aliments cuits i deseu-los separats dels aliments crus.
- És recomanable descongelar els aliments a l'interior de la nevera.
- No introduïu aliments calents a l'interior de l'aparell. Refredeu-los primer a temperatura ambient abans de desar-los a l'aparell.
- Eixugueu les fruites i verdures abans de posar-les al compartiment frigorífic.
- Per evitar que els aliments es facin malbé, col·loqueu sempre els aliments més nous al darrere dels antics.
- Fruita i verdura: netegeu-les bé (elimineu-ne tota la brutícia i la terra) i col·loqueu-les al seu calaix (calaix de les verdures).
- És millor no desar a la nevera fruites exòtiques com els plàtans, els mangos, les papaies, etc.
- Tampoc no hi deseu verdures com ara tomàquets, patates, cebes o alls.
- Mantega i formatge: col·loqueu-los en un recipient hermètic, emboliqueu-los amb paper d'alumini o deseu-los a dins d'una bossa de polietilè per treure'n el màxim aire possible.
- Ampolles: s'han de tancar i desar a la lleixa per a ampolles que hi ha a la porta, o (si en teniu) a l'ampoller.
- Reviseu sempre la data de caducitat dels aliments per saber fins quan els podeu conservar.

7.6 Consells per a la refrigeració d'aliments

- El compartiment per a aliments frescos és el marcat (a la placa de característiques) amb el .

8. RESOLUCIÓ DE PROBLEMES

AVÍS!

Consulteu els capítols de seguretat.

8.1 Què cal fer si...

Problema	Possible causa	Solució
L'aparell no funciona.	L'aparell està apagat.	Engueu l'aparell.
	L'endoll no està connectat correctament a la presa de corrent.	Connecteu correctament l'endoll a la presa de corrent.
L'aparell és sorollós.	No hi ha tensió a la presa de corrent.	Connecteu un altre aparell elèctric a la presa de corrent. Poseu-vos en contacte amb un electricista qualificat.
	L'aparell no està ben assentat.	Comproveu si l'aparell es manté estable.
El compressor està constantment en marxa.	Dispensació de glaçons o gel picat.	Això és normal. El soroll de trencament o de remenat del gel és normal i forma part del procés.
	La temperatura establerta és incorrecta.	Consulteu el capítol "Funcionament".
	Hi ha massa aliments dins l'aparell alhora.	Esperu unes hores i després torneu a comprovar la temperatura.

Problema	Possible causa	Solució
	La temperatura ambient és massa alta.	Consulteu el capítol "Instal·lació".
	Els aliments col·locats a l'aparell estaven massa calents.	Refredeu els aliments abans de posar-los a dins.
	Les portes estan mal tancades.	Consulteu l'apartat "Tancament de la porta".
	La funció QuickFreeze està activada.	Consulteu l'apartat "funció QuickFreeze".
El compressor no s'inicia immediatament després de prémer el "QuickFreeze", o després de canviar la temperatura.	El compressor es posa en funcionament després d'un període de temps.	Això és normal, no s'ha produït cap error.
La porta no està ben alineada o interfereix amb la reixeta de ventilació.	L'aparell no està anivellat.	Vegeu les instruccions d'instal·lació.
La porta costa d'obrir.	Heu intentat obrir la porta just després d'haver-la tancada.	Espereu uns segons després de tancar-la i abans de tornar-la a obrir.
El llum no funciona.	El llum està en stand-by.	Tanqueu i obriu la porta.
	La bombeta és defectuosa.	Poseu-vos en contacte amb el servei d'assistència tècnica més proper.
Hi ha massa gel.	La porta no està ben tancada.	Consulteu l'apartat "Tancament de la porta".
	La junta està deformada o bruta.	Consulteu l'apartat "Tancament de la porta".
	Els productes alimentaris no estan envasats correctament.	Emboliqueu millor els productes alimentaris.
	La temperatura establerta és incorrecta.	Consulteu el capítol "Funcionament".
	L'aparell és ple i s'ha programat la temperatura més baixa.	Fixeu una temperatura més alta. Consulteu el capítol "Funcionament".
	La temperatura programada és massa baixa i la temperatura ambient és massa alta.	Fixeu una temperatura més alta. Consulteu el capítol "Funcionament".
Cau aigua per la placa posterior de la nevera.	Durant el procés de descongelació automàtica, es fon el glaç a la placa posterior.	Això és correcte. Assequeu l'aigua amb un drap suau.
Hi ha massa aigua condensada a la part posterior de la nevera.	Heu obert massa sovint la porta.	Obriu la porta només quan cal.
	No heu tancat bé la porta.	Assegureu-vos que la porta de l'aparell està ben tancada.
	Els aliments no estaven ben embolicats.	Emboliqueu els aliments adequadament abans de desar-los a l'interior de l'aparell.

Problema	Possible causa	Solució
Cau aigua al terra.	La sortida d'aigua descongelada no està connectada a la safata evaporativa situada damunt del compressor.	Connecteu la sortida de l'aigua descongelada a la safata evaporativa.
No es pot ajustar la temperatura.	La funció QuickFreeze està activada.	Desactiveu la funció QuickFreeze o espereu que es desactivi automàticament per programar la temperatura. Consulteu l'apartat "funció QuickFreeze".
	El mode QuickChill està activat.	Desactiveu el mode QuickChill. Consulteu el capítol "Funcionament".
La temperatura de l'aparell és massa alta o massa baixa.	La temperatura no s'ha programat correctament.	Fixeu una temperatura més alta/més baixa.
	La porta no està ben tancada.	Consulteu l'apartat "Tancament de la porta".
	La temperatura dels aliments és massa alta.	Refredeu els aliments abans de posar-los a dins.
	S'han desat molts productes alimentaris alhora.	Deseu menys aliments alhora.
	La porta s'ha obert massa vegades.	Obriu la porta només si és necessari.
	La funció QuickFreeze està activada.	Consulteu l'apartat "funció QuickFreeze".
Les parets laterals de l'aparell estan calentes.	No hi ha circulació d'aire fred a l'aparell.	Assegureu-vos que hi hagi circulació d'aire fred a l'aparell. Consulteu el capítol "Consells".
	L'aparell genera escalfor mentre produeix també aire fred.	Això és normal. Feu servir guants protectors si heu de tocar les parets laterals.
El dispensador no dona aigua en prémer la pala.	No hi ha aigua al sistema.	Comproveu si la vàlvula de l'aigua està oberta i si el filtre està ben instal·lat. Vegeu les instruccions d'instal·lació.
	El filtre d'aigua no està ben instal·lat.	Vegeu la secció "Substitució del filtre d'aigua" del capítol "Cura i neteja".
L'aigua que dispensa no és prou freda.	La temperatura del frigorífic és massa alta.	Ajusteu una temperatura més baixa. Consulteu el capítol "Funcionament".
	Més de 1l d'aigua dispensats alhora.	Espereu-vos uns 30 minuts perquè l'aigua es refredi.
	L'aigua es dispensa massa sovint.	Espereu-vos uns 30 minuts perquè l'aigua es refredi.

Problema	Possible causa	Solució
El dispensador no dona gel en prémer la pala.	No hi ha gel a la glaçonera.	Activar la producció de gel. Vegeu la secció "Màquina de gel" del capítol "Funcionament".
	No hi ha aigua al sistema.	Comproveu si la vàlvula de l'aigua està oberta i si el filtre està ben instal·lat. Vegeu les instruccions d'instal·lació.
	La pressió d'aigua és massa baixa.	Assegureu-vos que la pressió d'aigua sigui 1,5 - 7 bar.
	El filtre d'aigua no està ben instal·lat.	Vegeu la secció "Substitució del filtre d'aigua" del capítol "Cura i neteja".
	Els glaçons estan enganxats.	Retireu els glaçons enganxats de la glaçonera.
	La sortida de gel està embussada.	Elimineu l'embús. Consulteu l'apartat "Neteja de la màquina de gel".
	Les portes estan mal tancades.	Consulteu l'apartat "Tancament de la porta".
Els glaçons dispensats són petits o raja poca aigua.	La pressió d'aigua és massa baixa.	Assegureu-vos que la pressió d'aigua sigui 1,5 - 7 bar.
	El filtre d'aigua està embussat.	Canviar el filtre d'aigua. Vegeu la secció "Substitució del filtre d'aigua" del capítol "Cura i neteja".
	El caudalímetre no funciona bé.	Poseu-vos en contacte amb el servei d'assistència tècnica més proper.



Si el problema persisteix, poseu-vos en contacte amb el centre de servei autoritzat més proper.

8.2 Substitució de la bombeta

Poseu-vos en contacte amb el servei d'assistència tècnica autoritzat per substituir el llum.

8.3 Tancament de la porta

1. Netegeu les juntes de la porta.
2. Si cal, ajusteu la porta. Consulteu el capítol "Instal·lació".
3. Si cal, substituïu les juntes de la porta defectuoses. Per a més informació, poseu-vos en contacte amb el Centre d'assistència autoritzat.

9. SOROLLS

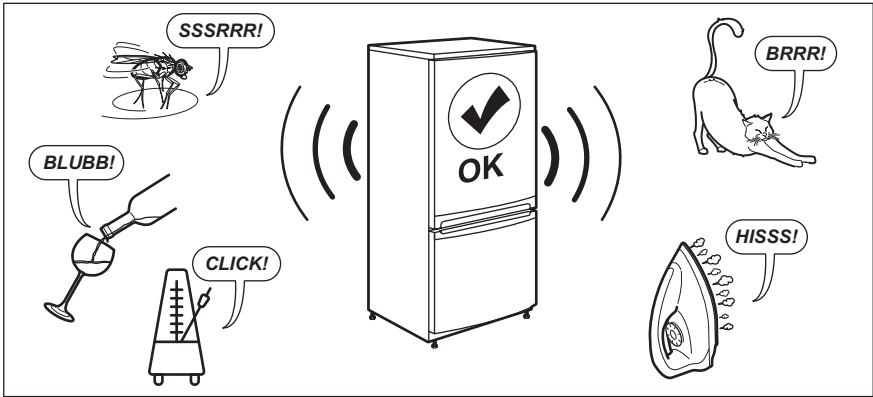

10. DADES TÈCNIQUES

La informació tècnica es troba a l'etiqueta energètica i a la placa de característiques de l'electrodomèstic, que pot estar situada a sobre o a dins de l'aparell.

Només per a Suïssa

Tensió: 220-240 V

Freqüència: 50 Hz

Només per a la UE

El codi QR de l'etiqueta energètica subministrada amb l'aparell inclou un enllaç web a la informació del rendiment de l'aparell a la base de dades de la Comissió Europea EPREL. Conserveu l'etiqueta energètica per a futures consultes, així com el manual de l'usuari i la resta de documentació subministrada amb l'aparell. També podeu

accedir a la informació de la base de dades EPREL des de l'enllaç

<https://eprel.ec.europa.eu>, cercant el model i el número de l'aparell que trobareu a la placa de característiques.

Visiteu www.theenergylabel.eu per a més informació sobre l'etiqueta energètica.

Només per al Regne Unit

El codi QR de l'etiqueta energètica subministrada amb l'aparell inclou un enllaç web a la informació del rendiment de l'aparell. Conserveu l'etiqueta energètica per a futures consultes, així com el manual de l'usuari i la resta de documentació subministrada amb l'aparell.

11. INFORMACIÓ PELS ORGANISMES DE PROVES I ASSAIGS

La instal·lació i la preparació de l'electrodomèstic per a qualsevol verificació EcoDesign ha de complir amb:

UK	BS EN 62552
UE, Suïssa, Israel	EN 62552
Austràlia	IEC 62552

Sud-àfrica	SANS 62552
UAE	UAE.S 5010-3:2022
GCC	SASO-2892_2018

Els requisits de ventilació, els espais de separació i l'espai lliure de la part posterior

han de ser els que s'indiquen en el manual de l'usuari (a "Instal·lació"). Poseu-vos en

contacte amb el fabricant per a més informació, inclosos els plans de càrrega.

12. QÜESTIONS MEDIAMBIENTALS

Recicleu els materials amb el símbol . Poseu l'embalatge als contenidors adients al posterior reciclatge. Ajudeu a protegir el medi ambient i la salut humana i a reciclar les deixalles procedents d'aparells elèctrics i electrònics. No llenceu els aparells marcats

amb el símbol  amb les deixalles domèstiques. Porteu el producte a les instal·lacions de reciclatge locals o poseu-vos en contacte amb la vostra oficina municipal.

Velkommen til AEG! Tak, fordi du valgte vores produkt.



Få råd om brug, brochurer, fejlfinding, service- og reparationsinformation:
www.aeg.com/support

Ret til ændringer uden varsel forbeholdes.

INDHOLDSFORTEGNELSE

1. SIKKERHEDSOPLYSNINGER.....	26
2. SIKKERHEDSANVISNINGER.....	28
3. INSTALLATION.....	30
4. BETJENING.....	33
5. DAGLIG BRUG.....	37
6. VEDLIGEHOLDELSE OG RENGØRING.....	39
7. RÅD OG TIPS.....	42
8. FEJLFINDING.....	44
9. LYDE.....	47
10. TEKNISKE DATA.....	47
11. INFORMATION TIL TESTINSTITUTTER.....	47
12. MILJØHENSYN.....	48

1. ⚠ SIKKERHEDSOPLYSNINGER

Læs den medfølgende brugsanvisning grundigt, før produktet installeres og tages i brug. Producenten påtager sig intet ansvar for eventuelle skader, der skyldes forkert installation eller brug. Opbevar altid brugsanvisningen på et sikkert og tilgængeligt sted til senere opslag.

1.1 Sikkerhed for børn og sårbare personer

- Produktet må kun bruges af børn fra 8 år og opefter samt af personer med nedsat fysisk, sensorisk eller psykisk funktionsevne, eller som mangler den nødvendige erfaring eller viden, hvis de er under opsyn eller er blevet instrueret i at bruge produktet på en sikker måde samt forstår de farer, det indebærer. Børn i alderen 3 til 8 år og personer med meget omfattende og komplekse handicap har lov til at fylde og tømme produktet, forudsat at de er blevet instrueret korrekt. Børn på under 3 år skal holdes på afstand af produktet, medmindre de overvåges konstant.

- Børn skal holdes under opsyn for at sikre, at de ikke leger med produktet.
- Børn må ikke udføre rengøring og vedligeholdelse på produktet uden opsyn.
- Opbevar al emballage utilgængeligt for børn, og bortskaf det korrekt.

1.2 Generel sikkerhed

- Dette produkt er kun til opbevaring af mad- og drikkevarer.
- Dette produkt er beregnet til brug i en enkelt husstand i et indendørs miljø.
- Dette produkt kan bruges på kontorer, hotelværelser, bed & breakfast værelser og andre lignende indkvarteringer, hvor brugen ikke overstiger (gennemsnitlig) husholdningsforbrug.
- Overhold følgende instruktioner for at undgå kontaminering af mad:
 - Lad ikke lågen stå åben i lange perioder;
 - Rengør regelmæssigt overflader, der kan komme i kontakt med mad og tilgængelige afløbssystemer;
 - Opbevar råt kød og rå fisk i velegnede beholdere i køleskabet, så det ikke kommer i kontakt med eller drypper på andet mad.
- ADVARSEL: Sørg for, at ventilationsåbninger, både i produktets kabinet og i et evt. indbygningselement, ikke er blokerede.
- ADVARSEL: Brug ikke mekaniske anordninger eller andre midler til at fremskynde afrimningsprocessen, medmindre de er anbefalet af producenten.
- ADVARSEL: Undlad at beskadige kølekredsløbet.
- ADVARSEL: Brug ikke el-apparater inde i produktets rum til madvarer, med mindre de er af den type, som producenten anbefaler.
- Brug ikke vandspray eller damp til at rengøre produktet.
- Rengør produktet med en fugtig, blød klud. Brug kun neutralt rengøringsmiddel. Brug ikke slibende midler, skuresvampe, opløsningsmidler eller metalgenstande.

- Når produktet står tomt i længere tid, skal det slukkes, afrimes, rengøres, aftørres, og lågen skal efterlades åben for at forhindre, at der dannes mug i produktet.
- Opbevar ikke eksplosive stoffer som f.eks. aerosolbeholdere med brændbar drivgas i dette produkt.
- Hvis strømledningen er beskadiget, skal den af sikkerhedsgrunde udskiftes af producenten, det autoriserede servicecenter eller en tekniker med tilsvarende kvalifikationer.

2. SIKKERHEDSANVISNINGER

2.1 Installation

ADVARSEL!

Apparatet må kun installeres og tilsluttes af en sagkyndig.

- Fjern al emballagen.
- Undlad at installere eller bruge et beskadiget apparat.
- Følg de separate instruktioner for installation af produktet og vending af døren, som findes på vores hjemmeside.
- Vær altid forsigtig, når du flytter apparatet, da det er tungt. Brug altid sikkerhedshandsker og lukket fodtøj.
- Sørg for, at luften kan cirkulere omkring produktet.
- Ved første installation eller efter at have vendt døren, skal du vente mindst 4 timer, før du slutter produktet til strømforsyningen. Det er for, at olien kan løbe tilbage i kompressoren.
- Inden der udføres nogen form for arbejde på produktet (f.eks. vending af døren), skal stikket altid tages ud af kontakten.
- Installér ikke produktet tæt på radiatorer eller komfurer, ovne eller kogesektioner, medmindre andet er angivet i installationsvejledningen.
- Udsæt ikke produktet for regn.
- Installér ikke produktet, hvor der er direkte sollys.
- Monter ikke produktet på områder, der er for fugtige eller for kolde.
- Når du flytter produktet, skal du løfte det i forkanten, så gulvet ikke bliver ridset.

- Beskyt gulvet mod ridser, når du vender døren på produktet.

2.2 El-forbindelse

ADVARSEL!

Risiko for brand og elektrisk stød.

ADVARSEL!

Ved placering af produktet skal du sørge for, at ledningen ikke kommer i klemme eller bliver beskadiget.

ADVARSEL!

Brug ikke multistikadaptere og forlængerledninger.

FORSIGTIG!

Alt elektrisk arbejde, der kræves for at installere dette produkt, skal udføres af en kvalificeret elektriker.

- Sørg for, at parametrene på typeskiltet er kompatible med de elektriske data for strømforsyningen.
- Apparatet skal tilsluttes strøm med jordforbindelse.
- Brug altid en korrekt installeret stødsikker kontakt.
- Hvis stikkontakten ikke er jordet, skal produktet tilsluttes en separat jordforbindelse i overensstemmelse med gældende bestemmelser. Kontakt en autoriseret installatør.

- Undgå at beskadige de elektriske komponenter (f.eks. netstik, strømledning, kompressor). Kontakt et autoriseret servicecenter eller en elektriker for at udskifte de elektriske komponenter.
- Strømledningen skal forblive under niveauet for strømstikket.
- Sæt først netstikket i stikkontakten ved installationens afslutning. Sørg for, at der er adgang til stikkontakten efter installationen.
- Produktet må ikke frakobles ved at trække i kablet. Træk altid i stikproppen.
- Dette produkt er forsynet med en 13 A-stikprop. Hvis sikringen i stikproppen skal udskiftes, skal der anvendes en 13 A ASTA (BS 1362)-sikring (kun UK og Irland).

2.3 Brug

ADVARSEL!

Risiko for personskade, forbrændinger, elektrisk stød eller brand.



Apparatet indeholder brændbar gas, isobutan (R600a), en naturgas med høj miljømæssig kompatibilitet. Vær omhyggelig med ikke at forårsage skade på kølemiddelkredsløbet, der indeholder isobutan.

- Apparatets specifikationer må ikke ændres.
- Dette produkt er beregnet til at blive brugt ved en omgivende temperatur på mellem 10°C til 43°C. Produktets korrekte drift garanteres inden for det specificerede temperaturområde.
- Stil ikke elektriske produkter (f.eks. ismaskiner) i produktet, medmindre de er angivet som relevante af producenten.
- Hvis der opstår skade på kølemiddelkredsløbet, skal du sørge for, at der ikke er ild og antændelseskilder i rummet. Udluft lokalet.
- Lad ikke varme genstande røre produktets plastdele.
- Læg ikke sodavand i frostrummet. Dette skaber tryk på sodavandsbeholderen.
- Opbevar ikke brandfarlig gas og væske i produktet.

- Anbring ikke brændbare produkter eller genstande, der er våde af brændbare produkter i nærheden af eller på produktet.
- Rør ikke ved kompressoren eller kondensatoren. De er varme.
- Undlad at fjerne eller røre ved ting fra frostrummet, hvis dine hænder er våde eller fugtige.
- Nedfrys ikke mad igen, der er blevet optøet.
- Følg opbevaringsanvisningerne på emballagen til frostvaren.
- Pak madvaren ind i fødevareregnet materiale, inden den lægges i fryseren.
- Sørg for, at maden ikke kommer i kontakt med produktets indvendige vægge.
- Anbring ikke meget salte eller sure fødevarer, så de kommer i kontakt med produktets aluminiumsdele (f.eks. blæserdæksel).
- Rør ikke ved metalklingerne inde i ismaskinen, når den er i drift.

2.4 Indvendig belysning

ADVARSEL!

Risiko for elektrisk stød.

- Dette produkt indeholder en eller flere lyskilder af energieffektivitetsklasse F.
- Vedrørende lampe(r) i dette produkt og reservedelslamper, der sælges separat: Disse lamper er beregnet til at modstå ekstreme fysiske forhold i husholdningsapparater, såsom temperatur, vibration, fugt, eller er beregnet til at signalere information om apparatets driftsstatus. De er ikke beregnet til at blive brugt i andre apparater, og de er ikke velegnede til belysning af rum.

2.5 Vedligeholdelse og rengøring

ADVARSEL!

Risiko for personskade eller beskadigelse af apparatet.

- Sluk for produktet, og tag stikket ud af kontakten inden vedligeholdelse.
- Dette produkt har kulbrinter i køleenheden. Vedligeholdelse og

genopladning af enheden må kun udføres af en faguddannet person.

2.6 Service

- Kontakt et autoriseret servicecenter for at få repareret produktet. Brug kun originale reservedele.
- Bemærk, at hvis man selv reparerer produktet, eller får det repareret af en ikke-fagperson, kan det have sikkerhedsmæssige konsekvenser og vil muligvis gøre garantien ugyldig.
- Følgende reservedele er tilgængelige i mindst 7 år efter, at modellen er udgået: termostater, temperatursensorer, printkort, lyskilder, dørhåndtag, dørhængsler, bakker og kurve. Dørpakninger er tilgængelige i mindst 10 år efter, at modellen er udgået. Varigheden kan være længere i dit land. For yderligere oplysninger bedes du besøge vores hjemmeside.
- Bemærk, at nogle af disse reservedele kun er tilgængelige for fagudlærte

reparatører, og at ikke alle reservedele er relevante for alle modeller.

2.7 Bortskaffelse

ADVARSEL!

Risiko for personskade eller kvælning.

- Tag stikket ud af kontakten.
- Klip elledningen af, og kassér den.
- Fjern lågen, så børn og kæledyr ikke kan blive lukket inde i apparatet.
- Apparatets kølekredsløb og isoleringsmaterialer er ozonvenlige.
- Isoleringsskummet indeholder brændbar gas. Kontakt din genbrugsplads ang. oplysninger om, hvordan apparatet bortskaffes korrekt.
- Undgå at beskadige delene til køleenheden, der befinder sig i nærheden af varmeveksleren.

3. INSTALLATION

ADVARSEL!

Se kapitlerne om sikkerhed.

3.1 Mål

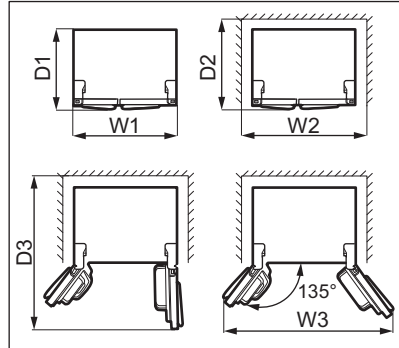
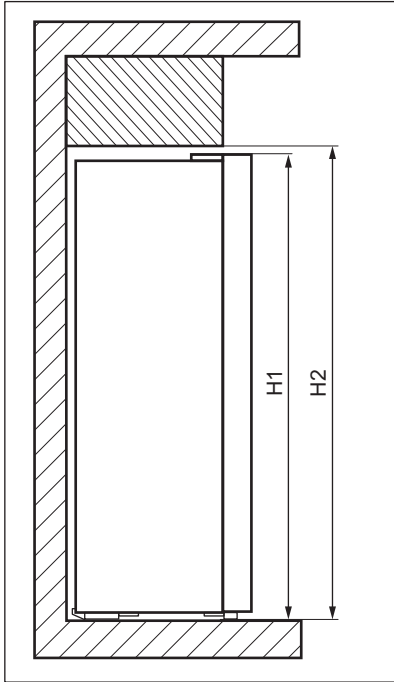

Samlede mål ¹

H1	mm	1770
W1	mm	910
D1	mm	730

¹ maskinens højde, bredde og dybde uden håndtag

Påkrævet plads under brug ²

H2	mm	1820
W2	mm	1010
D2	mm	780

² maskinens højde, bredde og dybde inkl. håndtaget, samt den nødvendige plads til fri cirkulation af den afkølede luft

Samlet plads påkrævet under brug ³

H2	mm	1820
----	----	------

Samlet plads påkrævet under brug ³

W3	mm	1540
D3	mm	1230

³ maskinens højde, bredde og dybde inkl. håndtaget, samt den nødvendige plads til fri cirkulation af den afkølede luft, samt den nødvendige plads for at lågen som minimum kan åbnes til den vinkel, som gør det muligt at fjerne alt indvendigt udstyr

3.2 Placering

Dette produkt er ikke beregnet til at blive brugt som indbygningsprodukt.

Hvis der foretages en anden installation end fritstående i forbindelse med påkrævet plads i brugsmål, vil produktet virke korrekt, men energiforbruget kan stige en smule.

For at sikre produktets optimale funktion bør du ikke installere det på steder med direkte

sollys. Installér ikke produktet tæt på varmekilder (ovn, komfurer, radiatorer, emhætter eller kogeplader med integreret emhætte), medmindre andet er angivet i installationsvejledningen. Sørg for, at luft kan cirkulere frit omkring bagsiden af skabet.

Dette produkt bør installeres på en tør, godt ventileret plads indendørs.

Hvis produktet skal stå under et overskab, skal den minimale afstand mellem produktets topplade og overskabets underside bevares. Så fungerer produktet optimalt. Ideelt bør produktet dog ikke placeres under overskabe. En eller flere justerbare fødder på bunden af skabet sikrer, at produktet står lige.

FORSIGTIG!

Hvis du anbringer produktet mod væggen, skal du bruge afstandsstykker til bagsiden eller holde den minimale afstand, der er angivet i installationsvejledningen.

FORSIGTIG!

Hvis du installerer produktet ved siden af en væg, bedes du se i installationsvejledningen for at kende den minimale afstand mellem væggen og siden af produktet, hvor lågehængslerne skal give nok plads til at åbne lågen, når det indvendige udstyr fjernes (f.eks. ved rengøring).

Dette produkt er beregnet til at blive brugt ved omgivelsestemperatur i området fra 10°C til 43°C.



Der kan kun garanteres korrekt drift af produktet inden for det specifikke temperaturinterval.



Hvis du er i tvivl om, hvor du kan installere produktet, bedes du henvende dig til sælgeren, vores kundeservice eller til det nærmeste autoriserede servicecenter.



Det skal være muligt at koble produktet fra strømmen. Der skal derfor være let adgang til stikket efter installationen.

3.3 El-forbindelse

- Inden tilslutning skal det sikres, at den spænding og frekvens, der vises på typeskiltet, svarer til boligens strømforsyning.
- Apparatet skal tilsluttes strøm med jordforbindelse. Strømforsyningskablets stik er forsynet med en kontakt til dette formål. Hvis stikkontakten ikke er jordet, skal apparatet tilsluttes en separat jordforbindelse i overensstemmelse med gældende bestemmelser. Kontakt en autoriseret installatør.
- Producenten fralægger sig ethvert ansvar, hvis ovenstående sikkerhedsforanstaltninger ikke overholdes.

3.4 Tilslutning til vandforsyning

Dette apparat indeholder en vand- og isdispenser, der kræver tilslutning til en vandforsyning. For instruktioner om tilslutning af vandforsyningen henvises til de separate installationsanvisninger.

ADVARSEL!

Monter det vandfilter, der fulgte med apparatet. Brug af dispenseren uden vandfilter kan få vand til at løbe ind i apparatet, da slangehætten kan løsne sig.

3.5 Vending af låge

Det er ikke muligt at vende lågen for dette apparat.

3.6 Nivellering

Sørg for at produktet står i vatter ved opsætning. Det kan opnås med to justeringsfødder i bunden foran.

4. BETJENING

4.1 Betjeningspanel

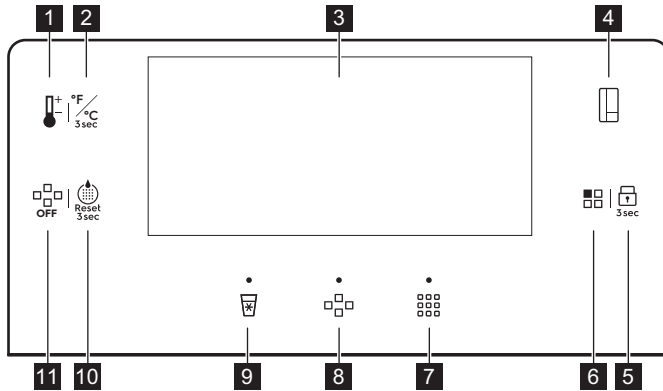

- 1** Termostatknapp
- 2** Knapp til ændring af enhed
- 3** Display
- 4** Kontaktknapp til rum
- 5** Lock-knapp
- 6** Mode-knapp
- 7** Knuste is-knapp/indikator
- 8** Isterning-knapp/indikator
- 9** Koldt vand-knapp/indikator
- 10** Nulstilling af vandfilter-knapp
- 11** Ice OFF-knapp

4.2 Display

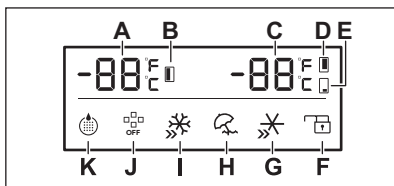

- A.** Kontrollampe for fryserens temperatur
- B.** Fryserummets kontrollampe
- C.** Køleskabs/Multichill 0° temperaturindikator
- D.** Kølerummets kontrollampe
- E.** Indikator for Multichill 0°-rum
- F.** Lock-kontrollampe
- G.** QuickChill-kontrollampe
- H.** Holiday-kontrollampe
- I.** QuickFreeze-kontrollampe
- J.** Ice OFF-indikator
- K.** Vandfilterindikator



Displayet dæmpes automatisk efter 2 minutters manglende drift.

Ved at trykke på betjeningspanelets knapper, eller når en af lågerne åbnes, lyser displayet igen.

Indikatorerne for knust isterning, isterning og koldt vand dæmpes ikke, når de er aktive.

4.3 Tænd og sluk

For at tænde for produktet skal du sætte stikket i stikkontakten.

Tag stikket ud af stikkontakten for at slukke for produktet.



FORSIGTIG!

Fjern isen fra isbeholderen under en strømafbrydelse for at forhindre vandlækage. Rengør beholderen grundigt, før du tænder for apparatet igen. Se afsnittet "Rengøring af ismaskinen" i kapitlet "Vedligeholdelse og rengøring".

4.4 Demo-funktion

Aktivér Demo-tilstanden for at vise apparatets funktioner.

Du kan aktivere Demo-tilstanden inden for 1 minut, når du har tændt for apparatet. Mens en af dørene er åben, skal du trykke og holde temperaturregulerings- og Rumkontakt-knapperne nede samtidigt i 5 sekunder. Apparatet bekræfter indstillingen med en lang lyd.

For at slukke for Demo-funktionen skal du slukke og tænde for apparatet igen.

I Demo-tilstand:

- Ismaskine, vanddispenser, kompressorer, varmelegeme og blæser er inaktive.
- Betjeningspanel og display er aktive og kan bruges.
- Lyset er aktive.

4.5 Temperaturregulering

Tryk på Rumkontakt-knappen for at vælge rummet. Tryk på temperaturreguleringsknappen gentagende gange, indtil du når den ønskede temperatur.

Temperaturområdet kan variere mellem:

- 2°C og 8°C for køleskab (anbefalet +4°C)
- -14°C og -22°C for fryser (anbefalet -18°C)
- 5°C og -3°C for Multichill 0°-rummet

Temperaturkontrollampen viser den indstillede temperatur.

Den indstillede temperatur nås inden for 24 timer. I tilfælde af strømsvigt, gemmes indstillingen.

4.6 Multichill 0°

Produktet leveres med sektionen Multichill 0°, som er mærket med  / 0 Star. Den kan anvendes som enten chill- eller kølesektion.

For at indstille en temperatur mellem 5°C og -3°C skal du trykke gentagne gange på Rumkontakt-knappen for at vælge Multichill 0°-rummet. Tryk på temperaturreguleringsknappen, indtil du når den ønskede temperatur. Temperaturindikatoren blinker i 5 sekunder efter valget.

For at slukke for Multichill 0°-rummet skal du trykke gentagne gange på Rumkontakt-knappen for at vælge Multichill 0°-rummet. Tryk på temperaturreguleringsknappen, indtil du når "-". Temperaturindikatoren blinker i 5 sekunder efter valget. Dette indikerer, at Multichill 0° holder op med at køle.



Når der er slukket, opnår Multichill 0°-rummet udenomstemperaturen.

4.7 Ændring af temperaturenheder

For at skifte temperaturenhederne mellem °C og °F skal du trykke på og holde enhedsændringsknappen nede i 3 sekunder.

4.8 Børnesikring

Lock-panel låsen låser knapperne for at forhindre utilsigtet betjening. Tryk og hold Lock-tasten nede i 3 sekunder for at låse eller oplåse betjeningspanelet. Kontrollampen Lock lyser.



Lock-funktionen deaktiverer is- og vanddispensering.

4.9 QuickFreeze-funktion

QuickFreeze-funktionen bruges til at udføre forhåndsfrysning og hurtig nedfrysning i fryserummet. Den bruges til hurtig nedfrysning af friske madvarer og hindrer samtidig opvarmning af allerede dybfrosne madvarer.



Ved nedfrysning af friske madvarer startes QuickFreeze-funktionen mindst 24 timer før, madvarerne lægges i fryseren, for at gennemføre forhåndsfrysningen.

For at aktivere denne funktion skal du trykke på Mode-tasten gentagne gange, indtil du når QuickFreeze-indstillingen. QuickFreeze-lampen blinker i 5 sekunder og forbliver tændt efter valget.

Når funktionen er aktiv:

- Den indstillede temperatur i fryserummet er -25°C .
- Temperaturerne i kølerummet og Multichill 0° -rummet kan justeres med de tilsvarende taster.

Funktionen standser automatisk efter 50 timer.

For at deaktivere QuickFreeze-funktionen, før den afsluttes automatisk, skal du trykke på Mode-tasten og vælge en anden tilstand.

4.10 QuickChill

Brug funktionen QuickChill til at afkøle mad hurtigere og holde den frisk længere. Tryk på knappen Mode, indtil kontrollampen QuickChill tænder. Temperaturen indstilles til 2°C .

Tryk på knappen Mode for at deaktivere funktionen. Funktionen slukker automatisk efter 2,5 timer, og den forrige temperaturindstilling indstilles igen.

4.11 Holiday-funktion

Holiday-tilstanden er beregnet til perioder med langt fravær fra hjemmet. Køleskabsrummets temperatur er indstillet til 17°C for at spare energi og forhindre lugt. Temperaturen kan ikke ændres, når tilstanden er aktiv.

Tryk gentagne gange på Holiday-knappen for at aktivere Mode-tilstanden. Holiday-indikatoren begynder at blinke i 5 sekunder og lyser derefter.

For at deaktivere Holiday-tilstanden skal du trykke gentagne gange på Mode-knappen, indtil Holiday-indikatoren slukkes.

4.12 Nulstil vandfilter

Efter udskiftning af vandfilter skal du trykke på vandfilternulstillingsknappen og holde den nede i 3 sekunder, indtil vandfilterindikatoren slukkes. Se afsnittet "Udskiftning af vandfilter" i kapitlet "Vedligeholdelse og rengøring".

4.13 Udskift vandfilter

Udskift vandfilteret, når vandfilterindikatoren lyser.

Se afsnittet "Udskiftning af vandfilter" i kapitlet "Vedligeholdelse og rengøring" for at udskifte vandfilteret.

Efter udskiftning af vandfilteret skal du bruge vandfilternulstillingsknappen til at nulstille indstillinger og deaktivere blinkende indikatorer. Se afsnittet "Nulstil vandfilter".



Vandfilterindikatoren blinker hver 6. måned.

4.14 Muliggør isproduktion

Tryk på knappen Ice OFF for at aktivere eller deaktivere isproduktion. Når isproduktionen er deaktiveret, lyser indikatoren Ice OFF på displayet.

4.15 Isterninger

Før du dispenserer is, skal du sørge for, at isproduktionen er aktiveret. Se afsnittet "Muliggør isproduktion" i kapitlet "Betjening".

For at få isterninger:

1. Tryk på isterning-knappen. Isterning-kontrollampen lyser.
2. Anbring en kop så tæt på dispenserens som muligt, og tryk den mod padlen i midten for at dispensere is.

Vent 2 sekunder, før du tager koppen væk for at undgå, at isen falder ud af koppen.

3. Stop med at trykke på padlen for at forhindre isen i at dispensere.

4.16 Knuset is

Før du dispenserer is, skal du sørge for, at isproduktionen er aktiveret. Se afsnittet "Muliggør isproduktion" i kapitlet "Betjening".

For at få knust is:

1. Tryk på Knuset is-knappen. Indikatoren for knust is lyser.
2. Anbring koppen så tæt på dispenseren som muligt, og tryk den mod padlen i midten for at dispensere is.

Vent 2 sekunder, før du tager koppen væk for at undgå, at isen falder ud af koppen.

3. Stop med at trykke på padlen for at forhindre isen i at dispensere.

4.17 Koldt vand

For at få afkølet vand:

1. Tryk på Kølign vand-knappen. Indikatoren for koldt vand lyser.
2. Brug koppen til at trykke på padlen i midten for at dispensere vand.

Vent i 2 sekunder, før du tager koppen væk for at undgå, at vandet sprøjter ud.

3. Stop med at trykke på padlen for at stoppe vandstrømmen.



Hvis du bruger mere end 800ml vand på én gang, kan vandet blive varmere. Vent 30 minutter på, at vandet køler af.



Ved første dispensering af vand eller efter en lang periode uden drift må de første 1-2 liter dispenseret vand ikke anvendes.

4.18 Alarm for åben låge

Hvis lågen står åben i mere end 60 sekunder, bipper alarmen 5 gange hvert 30. sekund. Alarmen stopper, når døren lukkes.

Hvis døren står åben i mere end 10 minutter, slukkes den indvendige køleskabslampe.

Se afsnittet "Lukning af døren".

4.19 Alarm for høj temperatur



Alarmen aktiveres, når du tilslutter produktet første gang.

Fryserrum

Alarmen aktiveres, når temperaturen i produktet er for høj.

Under alarmen:

- viser displayet blinkende ht,
- Alarmkontrollampen blinker,
- den akustiske alarm bipper.

Sådan slås alarmen fra

- Tryk på en vilkårlig tast på betjeningspanelet for at slå alarmen fra. Den maksimale temperatur, som rummet har nået, vises på displayet, og derefter erstattes den af den indstillede temperatur. Alarmkontrollampen blinker, indtil temperaturen er genoprettet.
- Alarmen holder automatisk op med at bippe efter en time. Alarmkontrollampen blinker, og fejlkoden forbliver på displayet.
- Hvis produktet er tilbage på den indstillede temperatur, slukkes alarmen, og det normale display vender tilbage. Kontrollér, at madvarerne indeni ikke er ødelagte eller optøede. Hvis ja, se afsnittet "Optøning".



Se afsnittet "Temperaturregulering" for at indstille temperaturen i de enkelte rum.

5. DAGLIG BRUG

⚠ ADVARSEL!

Se kapitlerne om sikkerhed.

5.1 Afmontering og montering af dørhylder

Sådan fjerner du dørhylden:

1. Hold i venstre side af hylden.
2. Løft højre side af hylden, indtil den kommer fri af fastgørelsesenheden.

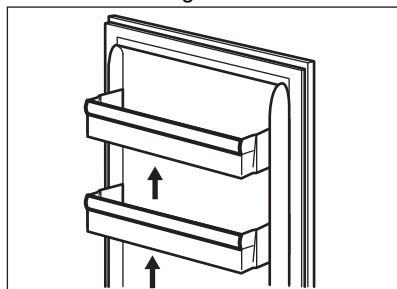

3. Løft venstre side af hylden, og fjern den.

Sådan sættes hylden på plads igen:

1. Sæt hylden fladt på lågen.
2. Skub to sider af hylden ned på samme tid, så hylden passer til begge fastgørelsesenheder.

5.2 Flytbare hylder

Apparatets vægge er udstyret med en række skinner, så du nemt kan fjerne hylderne.

5.3 Fresh Zone

Fresh Zone-skuffen beskytter næringsstoffer, smag, konsistens, farve og vægt af frugt og grøntsager, så du kan nyde kvalitetsmad i længere tid og smide mindre ud. Fresh Zone er placeret i den nederste del af køleskabet, direkte over MultiChill 0°-skuffen.

5.4 Luftfugtighedskontrolenhed

Glashylden har en enhed med slidser (kan justeres med et skydehåndtag), som gør det

muligt at regulere fugtigheden i grøntsagsskuffen.



Anbring ikke fødevarer på luftfugtighedskontrolenheden.

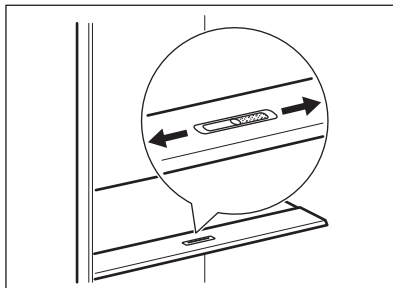

Placeringen af fugtstyringen afhænger af typen og mængden af frugt og grøntsager:

- Slidser på MIN: anbefales til små mængder frugt og grøntsager. Ved denne indstilling bevares det naturlige fugtindhold i frugt og grøntsager længere.
- Slidser på MAX: anbefales til store mængder frugt og grøntsager. Ved denne indstilling resulterer mere luftcirkulation i en lavere luftfugtighed.

5.5 Fjernelse og montering af skuffer

Sådan tages en skuffe ud af rummet:

1. Åbn døren helt.
2. Træk skuffen ud, indtil den stopper.
3. Løft skuffens front lidt op, og tag den af apparatet.

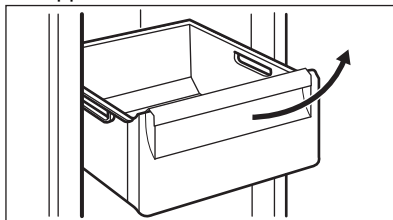



Følg ovenstående trin i omvendt rækkefølge for at sætte skuffen tilbage i den oprindelige position.

5.6 MULTIFLOW

Apparatet er udstyret med MULTIFLOW-systemet, der gør det muligt hurtigt og effektivt at afkøle madvarer og opretholde en mere ensartet temperatur i hver del af apparatet.



Bloker ikke ventilationsåbningerne.

5.7 Nedfrysning af friske madvarer

Fryserummet er velegnet til indfrysning af friske madvarer og til langtidsopbevaring af frosne og dybfrosne madvarer.

Ved indfrysning af friske madvarer startes QuickFreeze-funktionen mindst 24 timer før, madvarerne lægges i fryseren.

Den maksimale mængde madvarer, der kan nedfryses, uden at tilføje andre friske madvarer i løbet af 24 timer, står på typeskiltet (et mærkat indvendigt i fryseren).

Når fryseprocessen er færdig, vender produktet tilbage til den tidligere indstillede temperatur. Se "QuickFreeze-funktionen".

5.8 Opbevaring af frosne madvarer

Når du aktiverer et produkt for første gang eller efter en periode uden brug, skal du lade det køre i mindst 3 timer med QuickFreeze-funktionen tændt, før du lægger madvarer i rummet.

Opbevar maden på hylderne ikke tættere end 15 mm fra døren.

FORSIGTIG!

Hvis madvarerne optøs ved et uheld, f.eks. som følge af strømsvigt, og strømafbrudelsen har varet længere end den viste værdi på typeskiltet under "temperaturstigningstid", skal de optøede madvarer enten spises eller tilberedes med det samme, hvorefter de kan nedkøles og derefter nedfryses igen. Se "Alarm for høj temperatur"

5.9 Optøning

Når dybfrostvarer eller nedfrosne madvarer skal bruges, kan de optøs i kølerummet eller ved stuetemperatur, afhængig af hvornår de skal bruges.

Små stykker kan endda tilberedes uden optøning, direkte fra fryseren: i så fald tager det længere tid at lave mad.

5.10 Priming af vandforsyningssystemet

Før du bruger vand-/isdispenseren første gang eller efter en lang periode uden drift, skal du prime vandforsyningssystemet:

1. Tryk på og hold en stor kop mod dispenserpadlen, indtil vandet begynder at løbe.
2. Fortsæt med at dispensere vand i de næste 5-minutter for at skylle systemet og VVS-forbindelsen for eventuelle urenheder. Stop for at tømme glasset, hvis det er nødvendigt.
3. Vanddispenseren stopper vandgennemstrømningen efter 3 minutters kontinuerlig brug. Slip dispenserpadlen, og tryk på den igen for at fortsætte med at dispensere vand.



Efter dosering 800 ml vand kan vandet være varmere. Vent 30 minutter på, at vandet køler af.

5.11 Ismaskine

Før første ibrugtagning skal du sørge for, at vandforsyningen er tilsluttet. Se afsnittet "Muliggør isproduktion" i kapitlet "Betjening" for at aktivere ismaskinen.

Ismaskinen begynder at producere is efter ca. 10 timer.

Ismaskinen laver automatisk is uden manuel betjening. Når isbeholderen er fuld (ca. 1.6 kg), holder ismaskinen op med at lave is.



Ved dispensering af is for første gang eller efter en lang periode uden drift må den første portion af producerede isterninger ikke anvendes.



Træk ikke i padlen med for meget kraft.



ADVARSEL!

For at undgå personskade og svigt af den interne mekanisme bør du ikke sætte dine hænder eller værktøj i isdispenserskakten.

Sluk for ismaskinen, hvis du ikke har planer om at bruge isterninger i lang tid. Se afsnittet "Muliggør isproduktion" i kapitlet "Betjening". Fjern isterningerne fra isbeholderen for at undgå, at isklumper blokerer ismaskinens udtag.

5.12 Vandfilter

Apparatet er udstyret med et vandfilter i køleskabsrummet bag skufferne. Dette filter renses vand fra vandkilden, så du kan få rent vand og is direkte fra dispenseren.

Udskift vandfilteret regelmæssigt for at sikre den høje vandkvalitet. Se afsnittet "Udskiftning af vandfilter" i kapitlet "Vedligeholdelse og rengøring".

6. VEDLIGEHOLDELSE OG RENGØRING



ADVARSEL!

Se kapitlerne om sikkerhed.

6.1 Indvendig rengøring

Inden produktet tages i brug, skal det indvendige og alt tilbehøret vaskes med lunkent vand tilsat neutralt rengøringsmiddel for at fjerne den typiske lugt af et helt nyt produkt, og derefter tørres grundigt.



FORSIGTIG!

Brug ikke rengøringsmidler, skurepulver, klor eller oliebaseerede rengøringsmidler, da de beskadiger overfladerne.



FORSIGTIG!

Apparatets tilbehør og dele er ikke egnede til vask i opvaskemaskine.



FORSIGTIG!

Rengør betjeningspanelet med en fugtig klud. Brug ikke rengøringsmidler. Efter rengøring skal betjeningspanelet tørres af med en blød klud.

6.2 Regelmæssig rengøring

Rengør udstyret regelmæssigt:

1. Rengør indersiden og tilbehøret med lunkent vand tilsat et neutralt rengøringsmiddel.
2. Efterse jævnlig dørpakningerne, og tør dem af, så de er rene og fri for snavs.
3. Rengør kondensatoren med en børste mindst to gange om året.
4. Rengør fordampnerpladen regelmæssigt for at fjerne vandansamlinger.
5. Skyl, og tør grundigt.

6.3 Rengøring af ismaskinen

Rengør ismaskinen og isbeholderen regelmæssigt.



FORSIGTIG!

Isbeholderen indeholder klinger. Vær forsigtig, når du rengør dem.

Sådan rengøres ismaskinen:

1. Deaktiver isproduktion. Se kapitlet "Betjening".

2. Løft isbeholderen op nær 10 mm, og træk i den for at fjerne den fra apparatet.

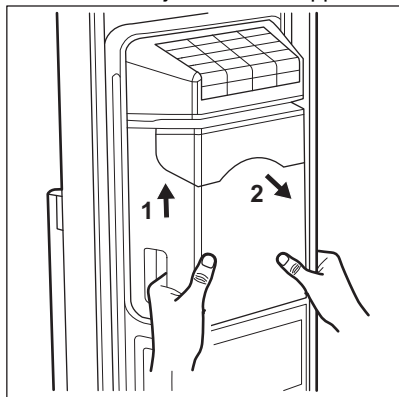

3. Vent på, at isklumperne inde i isbeholderen smelter. Tøm isbeholderen.
4. Brug en plastik- eller træpind til forsigtigt at fjerne den resterende is.
5. Skyl isbeholderen med lunkent vand, og rengør den med en blød klud.
6. Tør isbeholderen grundigt, og sæt den på plads.
7. Rengør isudtaget med en blød klud.

⚠ FORSIGTIG!

Brug ikke for stor kraft, da det kan beskadige ismaskinens interne mekanisme.

⚠ FORSIGTIG!

Brug ikke skræppe eller slibende rengøringsmidler eller skarpe værktøjer til at fjerne isen. Vask ikke isbeholderen i en opvaskemaskine.



Strømsvigt, sjælden brug af ismaskinen eller ofte åbning af fryserdøren kan medføre, at isklumper blokerer dispensermekanismen.

6.4 Rengøring af is-/ vanddispenseren

⚠ FORSIGTIG!

Brug ikke rengøringsmidler, skurepulver, klor eller oliebaseerede rengøringsmidler, da de beskadiger overfladerne.

⚠ FORSIGTIG!

Sprøjt ikke rengøringsmidler direkte på displayet.

Rengør dispenseren regelmæssigt:

1. Tag stikket til produktet ud af kontakten.
2. Rengør is-/vanddispenseren med en blød klud og lunkent vand.
3. Fjern beholderens vandbakke.
4. Tøm bakken, og tør den ren.

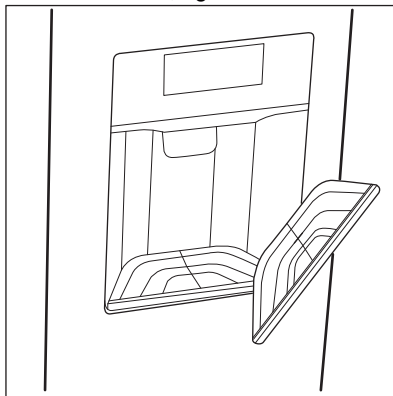

6.5 Udskiftning af vandfilter

Udskift vandfilteret hver 6. måned, eller efter en periode med langvarig manglende drift. Brug kun originale reservevandfiltre for at sikre, at apparatet fungerer korrekt.



Sluk for ismaskinen, før du udfører nogen handling. Se afsnittet "Muliggør isproduktion" i kapitlet "Betjening".

Sådan tages vandfilteret ud

1. Sluk for vandforsyningen.
2. Åbn køleskabsdøren, og tag skufferne ud for at nå vandfilteret.

3. Dræn vandsystemet ved at dispensere vandet i ca. 3 minutter, eller indtil vandgennemstrømningen stopper.
4. Fjern de skridsikre clips fra vandrørene og vandfilterforbindelserne.

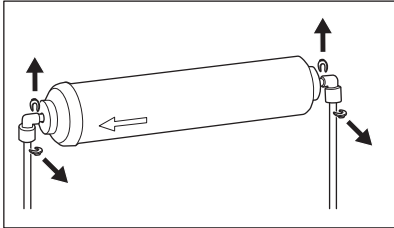

5. Fjern vandrøret fra begge sider af vandfilteret. Tryk på den ydre del af vandfilterforbindelserne med tommelfingeren, mens du samtidig trækker røret ud af konnektoren.
6. Tag vandfilterforbindelserne af filteret.

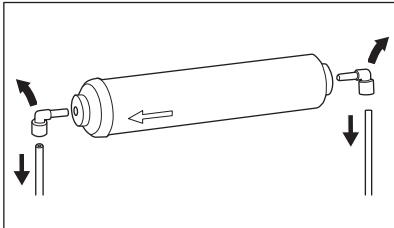

Saml de adskilte dele ét sted.

Montering af vandfilteret

1. Pak vandfilteret ud, og fjern hætterne og klemmerne på begge sider.

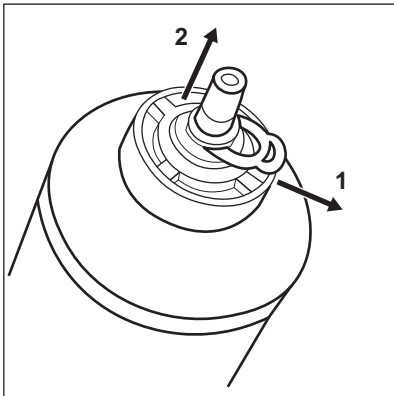

2. Tilslut vandfilteret til vandforsyningen ved hjælp af en forbindelsesslange. Skyl i 5 minutter.

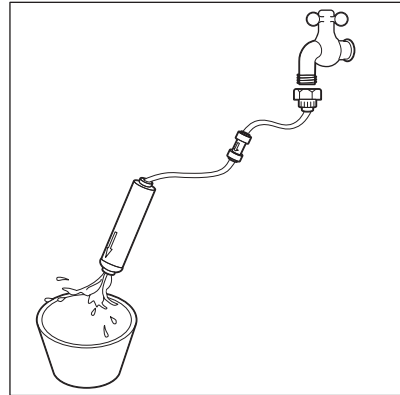

3. Åbn køleskabsdøren, og tag den øverste skuffe ud for at nå filterholderen.
4. Tilslut vandrørene til vandfilterforbindelserne. Indsæt hvert vandrør i den tilsvarende konnektor, indtil den ikke kan komme længere. Sørg for, at pilen på vandfilteret peger mod fryserummet.
5. Indsæt vandfilterforbindelserne på begge sider af filteret.
6. Fastgør vandfilterforbindelserne og rørene med de skridsikre clips.

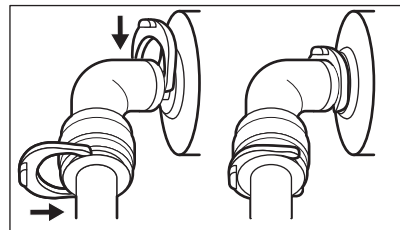
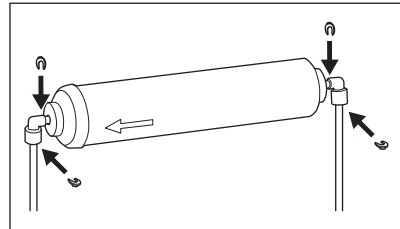

7. Sæt vandfilteret i holderen over vandtanken.
8. Tænd for vandforsyningen.

6.6 Pause i brug

Tag følgende forholdsregler, når apparatet ikke skal bruges i længere tid:

1. Tag apparatets stik ud af kontakten, og sluk for vandforsyningen.

2. Fjern al mad og is fra isbeholderen.
3. Rengør apparatet og alt tilbehør.
4. Lad lågerne stå åben for at forebygge ubehagelig lugt.

7. RÅD OG TIPS

7.1 Råd om energibesparelse

- Køleskabet: Den mest effektive energianvendelse sikres i konfigurationen med skufferne i den nederste del af skabet og hylderne jævnt fordelt. Placeringen af holderne i lågen påvirker ikke energiforbruget.
- Åbn lågen så lidt som muligt, og lad den ikke stå åben længere end nødvendigt.
- Køleskabet: Stil ikke en for høj temperatur for at spare energi, med mindre det kræves af madens karakteristika.
- Sørg for en god udluftning. Dæk ikke ventilationsristene eller hullerne.
- Sørg for, at madprodukter inden i skabet lader luften cirkulere gennem særlige huller bagest på skabets inderside.

7.2 Råd om frysning

- Aktiver QuickFreeze-funktionen mindst 24 timer inden der lægges mad i fryseren.
- Inden nedfrysning skal friske madvarer pakkes ind og forsegles i: aluminiumsfolie, plastikfilm eller -poser, lufttætte beholdere med låg.
- For mere effektiv nedfrysning og optøning skal maden deles op i små portioner.
- Det anbefales at sætte mærkater og datoer på alle dine frosne madvarer. Dette vil hjælpe med at identificere mad og vide, hvornår det bør bruges, inden det bliver dårligt.
- Maden bør være frisk, når den fryses ned, for at bevare god kvalitet. Især frugt og grønt bør fryses ned efter høsten for at bevare alle deres næringsstoffer.
- Nedfrys ikke flasker eller dåser med væsker, især drikkevarer indeholdende kuldioxid - de kan eksplodere under nedfrysning.

- Sæt ikke varm mad i fryseren. Nedkøl den ved stuetemperatur, inden den placeres i afdelingen.
- For at undgå en temperaturstigning af allerede frossen mad må du ikke anbringe frisk ufrossen mad lige ved siden af den. Placer mad ved stuetemperatur i den del af fryseren, hvor der ikke er noget frossen mad.
- Undlad at spise isterninger og sodavandsis, lige efter du har taget dem ud af fryseren. Risiko for forfrysninger.
- Genfrys ikke optøet mad. Hvis maden er blevet optøet, skal den tilberedes, nedkøles og derefter fryses ned.

7.3 Råd om opbevaring af frosne madvarer

- Fryserummet er det, der er mærket med .
- En højere temperaturindstilling inden i skabet kan føre til kortere holdbarhed.
- Hele fryseren er velegnet til opbevaring af frosne madvarer.
- Lad der være nok plads omkring maden, til at luften kan cirkulere frit.
- For passende opbevaring bedes du se madens holdbarhed på mærkaten på madvarens emballage.
- Det er vigtigt at pakke mad ind på en sådan måde, at det forhindrer vand, fugt eller kondensvand i at trænge ind.

7.4 Holdbarhed

Apparatets rum	Madvare
Køleskabet:	

Apparatets rum	Madvare
Hylde i låge	Henkogt mad som syltetøj, drikkevarer, krydderier
Øverste hylde	Færdigretter, charcuterie, rester
Mellemste hylde	Mejeriprodukter, æg
Crisper-skuffer	Frugt, urter, grøntsager
Fryser:	
Øverste del	Frugt, is, kager
Mellemste del	Grøntsager
Nederste del	Mejeriprodukter, skaldyr, kød, rester
Madvare	Holdbarhed (måned)
Frugt (bortset fra citrus)	6 - 12
Grøntsager	8 - 10
Rester uden kød	1 - 2
Mejeriprodukter:	
Smør	6 - 9
Blød ost (f.eks. mozzarella)	3 - 4
Hård ost (f.eks. parmesan, cheddar)	6
Skaldyr:	
Fed fisk (f.eks. laks, makrel)	2 - 3
Mager fisk (f.eks. torsk, skrubbe)	4 - 6
Rejer	12
Afskallede muslinger & Blåmuslinger	3 - 4
Tilberedt fisk	1 - 2
Kød:	
Fjerkræ	9 - 12
Bøf	6 - 12
Svinekød	4 - 6
Lammekød	6 - 9

Madvare	Holdbarhed (måned)
Pølse	1 - 2
Skinke	1 - 2
Rester med kød	2 - 3

7.5 Tips til køling af friske madvarer

- Indstil temperaturen til +4°C eller lavere for at holde maden frisk. En højere temperaturindstilling inden kan føre til kortere holdbarhed af mad.
- Dæk maden til for at bevare dens friskhed og aroma.
- Brug altid lukkede beholdere til væske og til mad for at undgå smage eller lugte i rummet.
- For at undgå krydskontaminering mellem tilberedt og rå mad bør du dække den tilberedte mad og adskille den fra den rå.
- Det anbefales at optø maden inden i køleskabet.
- Sæt ikke varm mad i produktet. Sørg for, at den er kølet ned til stuetemperatur, inden den sættes ind.
- Tør frugt og grøntsager, før de anbringes i køleskabsrummet.
- For at forhindre madspild bør den nye mad altid stilles bag den gamle.

7.6 Råd om køling af madvarer

- Rummet til friske madvarer er det, der er mærket (på typeskiltet) med .
- Frugt og grøntsager rengøres grundigt (fjern jord) og lægges i en særlig skuffe (grøntsagsskuffe).
- Det anbefales ikke at opbevare eksotisk frugt som banan, mango, papaya m.m. i køleskabet.
- Grøntsager som tomater, kartofler, løg og hvidløg bør ikke opbevares i køleskabet.
- Smør og ost anbringes i en lufttæt beholder eller pakkes ind i alufolie eller i en polyethylenpose for at udelukke så meget luft som muligt.
- Flasker lukkes med en kapsel og opbevares i flaskehylde i lågen, eller (hvis tilgængelige) på flaskestativet.
- Se altid produkternes udløbsdato for at vide, hvor længe de kan opbevares.

8. FEJLFINDING

ADVARSEL!

Se kapitlerne om sikkerhed.

8.1 Hvad gør du, hvis ...

Problem	Mulig årsag	Løsning
Produktet virker ikke.	Produktet er slukket.	Tænd for produktet.
	Stikket er ikke sat rigtigt i stikkontakten.	Sæt stikket korrekt i stikkontakten.
Produktet støjer.	Der er ingen spænding i stikkontakten.	Tilslut et andet elektrisk produkt til stikkontakten. Kontakt en autoriseret elektriker.
	Produktet er ikke understøttet korrekt.	Kontrollér, om produktet står stabilt.
Kompressoren kører konstant.	Dispensering af isterninger eller knust is.	Det er normalt. Lyden af knusning af isen er en del af isfremstillingsprocessen.
	Temperaturen er indstillet forkert.	Se kapitlet "Betjening".
Kompressoren starter ikke straks, når der trykkes på "QuickFreeze", eller når temperaturen er blevet ændret.	Der lægges for meget mad i apparatet på samme tid.	Vent et par timer, og kontrollér så temperaturen igen.
	Rumtemperaturen er for høj.	Se kapitlet "Installation".
	Fødevarerne placeret i produktet er for varme.	Køl madvarerne ned inden opbevaring.
	Dørene er lukket forkert.	Se afsnittet "Lukning af døren".
Døren er forkert justeret eller påvirker ventilationsgitteret.	QuickFreeze-funktionen er slået til.	Se afsnittet "QuickFreeze-funktion".
	Kompressoren går i gang efter et stykke tid.	Det er normalt, der er ingen fejl.
Døren er ikke let at åbne.	Produktet står ikke plant.	Se Installationsvejledningen.
Lampen virker ikke.	Du forsøger at åbne døren igen, lige efter den blev lukket.	Vent nogle få sekunder mellem lukning og genåbning af døren.
	Lyset er i standby tilstand.	Luk, og åbn døren.
Der er for meget rim og is.	Lyset er defekt.	Kontakt det nærmeste autoriserede servicecenter.
	Lågen er ikke lukket korrekt.	Se afsnittet "Lukning af døren".
Fødevarerne er ikke pakket ordentligt ind.	Dørpakningen er defekt eller snavset.	Se afsnittet "Lukning af døren".
	Fødevarerne er ikke pakket ordentligt ind.	Pak fødevarerne bedre ind.

Problem	Mulig årsag	Løsning
	Temperaturen er indstillet forkert.	Se kapitlet "Betjening".
	Produktet er helt fuldt og står på den laveste temperatur.	Indstil en højere temperatur. Se kapitlet "Betjening".
	Den indstillede temperatur i produktet er for lav, og den omgivende temperatur er for høj.	Indstil en højere temperatur. Se kapitlet "Betjening".
Der løber vand ned ad bagpladen i køleskabet.	Under den automatiske afrimning smelter der rim på bagpladen.	Det er korrekt. Tør vandet med en blød klud.
Der er for meget kondensvand på bagvæggen i køleskabets.	Døren blev åbnet for hyppigt.	Åbn kun døren, når det er nødvendigt.
	Døren blev ikke lukket helt.	Sørg for, at døren er helt lukket.
	Opbevaret mad blev ikke pakket ind.	Pak mad ind i velegnet emballage, inden det opbevares i produktet.
Der løber vand ned på gulvet.	Afløbet til afrimningsvand er ikke sluttet til fordampningsbakken over kompressoren.	Sæt afløbet til afrimningsvand fast på fordamperbakken.
Temperaturen kan ikke indstilles.	QuickFreeze-funktionen er slået til.	Sluk for QuickFreeze-funktionen, eller vent, indtil funktionen deaktiveres automatisk, for at indstille temperaturen. Se afsnittet "QuickFreeze-funktionen".
	QuickChill-tilstanden er tændt.	Sluk for QuickChill-tilstanden. Se kapitlet "Betjening".
Temperaturen i anordningen er for lav/høj.	Temperaturen er ikke indstillet korrekt.	Vælg en højere/lavere temperatur.
	Lågen er ikke lukket korrekt.	Se afsnittet "Lukning af døren".
	Madvarernes temperatur er for høj.	Køl madvarerne ned inden opbevaring.
	Der blev opbevaret for store mængder mad på samme tid.	Opbevar færre madvarer samtidigt.
	Døren er blevet åbnet for tit.	Åbn kun lågen, hvis det er nødvendigt.
	QuickFreeze-funktionen er slået til.	Se afsnittet "QuickFreeze-funktion".
	Der er ingen cirkulation af kold luft i produktet.	Kontrollér, om der cirkulerer kold luft i produktet. Se kapitlet "Råd og tips".
Apparatets sidevægge er varme.	Apparatet genererer varme, da det producerer kold luft.	Det er normalt. Brug varmebestandige handsker, hvis du har brug for at røre ved sidepanelerne.
Dispenseren leverer ikke vand efter tryk på padlen.	Der er ikke vand i systemet.	Kontrollér, om vandventilen er åben, og at filteret er installeret korrekt. Se installationsvejledningen.

Problem	Mulig årsag	Løsning
	Vandfilteret er forkert installeret.	Se afsnittet "Udskiftning af vandfilter" i kapitlet "Vedligeholdelse og rengøring".
Det dispenserede vand er ikke koldt nok.	Køleskabstemperaturen er for høj.	Indstil en lavere temperatur. Se kapitlet "Betjening".
	Mere end 1l vand dispenseret på én gang.	Vent ca. 30 minutter på, at vandet køler af.
	Vandet dispensereres for ofte.	Vent ca. 30 minutter på, at vandet køler af.
Dispenseren leverer ikke is efter tryk på padlen.	Der er ingen is i isbeholderen.	Aktiver isproduktionen. Se afsnittet "Ismaskine" i kapitlet "Betjening".
	Der er ikke vand i systemet.	Kontrollér, om vandventilen er åben, og at filteret er installeret korrekt. Se installationsvejledningen.
	Vandtrykket er for lavt.	Sørg for, at vandtrykket er 1,5 - 7 bar.
	Vandfilteret er forkert installeret.	Se afsnittet "Udskiftning af vandfilter" i kapitlet "Vedligeholdelse og rengøring".
	Isternerne er klumpede.	Fjern den sammenklumpede is fra isbeholderen.
	Isudtaget er blokeret.	Fjern blokeringen. Se afsnittet "Rengøring af ismaskinen".
	Dørene er lukket forkert.	Se afsnittet "Lukning af døren".
De dispenserede isterner er små, eller vandgennemstrømningen er dårlig.	Vandtrykket er for lavt.	Sørg for, at vandtrykket er 1,5 - 7 bar.
	Vandfilteret er tilstoppet.	Udskift vandfilteret. Se afsnittet "Udskiftning af vandfilter" i kapitlet "Vedligeholdelse og rengøring".
	Vandflowmåleren fungerer ikke.	Kontakt det nærmeste autoriserede servicecenter.



Hvis problemet stadig opstår, skal du kontakte det nærmeste autoriserede servicecenter.

8.2 Udskiftning af pæren

Kontakt det autoriserede servicecenter for udskiftning af lampen.

8.3 Lukning af døren

1. Rengør dørpakningerne.
2. Juster lågen, hvis det er nødvendigt. Se kapitlet "Installation".
3. Udskift om nødvendigt de defekte dørpakninger. Kontakt det autoriserede servicecenter for at få flere oplysninger.

9. LYDE

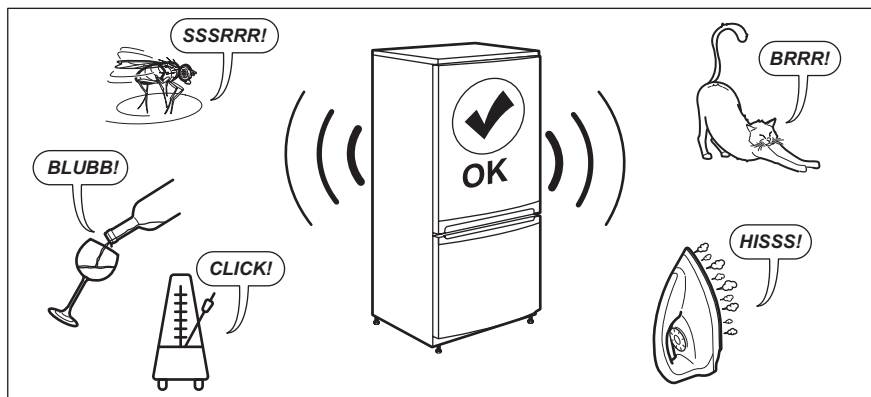

10. TEKNISKE DATA

Tekniske data er angivet på energimærkningen og på produktets typeskilt, som kan være placeret udvendigt eller indvendigt på produktet.

Gælder kun for Schweiz

Spænding: 220-240 V

Frekvens: 50 Hz

Gælder kun for EU

QR-koden på energimærket, der leveres med maskinen, indeholder et weblink til oplysningerne relateret til maskinens ydelse i EU EPREL-databasen. Opbevar energimærket som reference sammen med brugervejledningen og alle andre dokumenter, der følger med dette produkt.

Det er også muligt at finde de samme oplysninger i EPREL ved hjælp af linket <https://eprel.ec.europa.eu> og modelnavnet og produktnummeret, som du finder på maskinens typeskilt. Se linket www.theenergylabel.eu for detaljerede oplysninger om energimærket.

Gælder kun for UK

QR-koden på energimærket, der leveres med maskinen, indeholder et link til oplysningerne relateret til apparatets ydeevne. Opbevar energimærket som reference sammen med brugervejledningen og alle andre dokumenter, der følger med dette produkt.

11. INFORMATION TIL TESTINSTITUTTER

Installation og klargøring af produktet til en eventuel EcoDesign-godkendelse skal være i overensstemmelse med:

UK	BS EN 62552
EU, Schweiz, Israel	EN 62552
Australien	IEC 62552
Sydafrika	SANS 62552

UAE	UAE.S 5010-3:2022
GCC	SASO-2892_2018

Ventilationskrav, nichemål og mindste friafstand bagtil skal være som angivet i denne brugsanvisning i "Installation". Kontakt producenten for yderligere information, herunder fyldningsplaner.

12. MILJØHENSYN

Genbrug materialer med symbolet . Læg emballagen i relevante beholdere for at genbruge den. Hjælper med at beskytte miljøet og folkesundheden ved at genbruge affald fra elektriske og elektroniske apparater. Bortskaf ikke apparater, der er markeret med

symbolet  med husholdningsaffaldet. Returnér produktet til din lokale genbrugsplads eller kontakt dit kommunale kontor.

Welkom bij AEG! Hartelijk dank dat je voor onze apparatuur hebt gekozen.



Advies over gebruik, brochures, het oplossen van problemen, informatie met betrekking tot service en reparatie:
www.aeg.com/support

Wijzigingen voorbehouden.

INHOUDSOPGAVE

1. VEILIGHEIDSINFORMATIE.....	49
2. VEILIGHEIDSINSTRUCTIES.....	51
3. INSTALLEREN.....	54
4. BEDIENING.....	56
5. DAGELIJKS GEBRUIK.....	60
6. ONDERHOUD EN REINIGING.....	63
7. AANWIJZINGEN EN TIPS.....	65
8. PROBLEEMOPLOSSING.....	67
9. GELUIDEN.....	71
10. TECHNISCHE GEGEVENS.....	71
11. INFORMATIE VOOR TESTINSTITUTEN.....	72
12. HET MILIEUPERSPECTIEF.....	72

1. ⚠ VEILIGHEIDSINFORMATIE

Lees de meegeleverde instructies voordat je het apparaat installeert en gebruikt zorgvuldig. De fabrikant is niet verantwoordelijk voor verwondingen of schade die voortvloeien uit de onjuiste installatie of het onjuiste gebruik. Bewaar de instructies altijd op een veilige en toegankelijke plek voor toekomstig gebruik.

1.1 Veiligheid van kinderen en kwetsbare personen

- Dit apparaat kan worden gebruikt door kinderen van 8 jaar en ouder en door mensen met een beperkt lichamelijk, zintuiglijk of verstandelijk vermogen of een gebrek aan ervaring en kennis, indien zij onder toezicht staan of instructies hebben gekregen over het veilig gebruiken van het apparaat en indien zij de gevaren begrijpen. Kinderen in de leeftijd van 3 tot 8 jaar en personen met zeer uitgebreide en complexe beperkingen mogen het apparaat in- en

uitladen op voorwaarde dat ze de juiste instructies hebben gekregen. Kinderen jonger dan 3 jaar dienen, tenzij zij voortdurend onder toezicht staan, bij het apparaat uit de buurt te worden gehouden.

- Houd toezicht op kinderen om te voorkomen dat zij gaan spelen met het apparaat.
- Kinderen mogen zonder toezicht geen reinigings- en onderhoudswerkzaamheden aan het apparaat uitvoeren.
- Houd alle verpakking uit de buurt van kinderen en gooi het op passende wijze weg.

1.2 Algemene veiligheid

- Dit apparaat is alleen bedoeld voor het bewaren van voedsel en dranken.
- Dit apparaat is bedoeld voor binnenshuis huishoudelijk gebruik.
- Dit apparaat kan worden gebruikt in kantoren, hotelkamers, bed & breakfast-kamers, boerderijgasthuizen en andere soortgelijke accommodaties waar dergelijk gebruik de (gemiddelde) huishoudelijke gebruiksniveaus niet overschrijdt.
- Neem de volgende instructies in acht om besmetting van voedsel te voorkomen:
 - open de deur niet gedurende lange perioden;
 - reinig regelmatig oppervlakken die in contact kunnen komen met voedsel en toegankelijke afwateringssystemen;
 - bewaar rauw vlees en vis in geschikte recipiënten in de koelkast, zodat het niet in contact komt met of druppelt op andere levensmiddelen.
- **WAARSCHUWING:** Houd de ventilatieopeningen vrij van obstructies. Dit geldt zowel voor losstaande als ingebouwde modellen.
- **WAARSCHUWING:** Gebruik geen mechanische apparaten of andere middelen om het ontdooiproces te versnellen,

behalve de middelen die door de fabrikant worden aanbevolen.

- **WAARSCHUWING:** Beschadig het koelcircuit niet.
- **WAARSCHUWING:** Gebruik geen elektrische apparaten in de bewaarvakken van het apparaat, tenzij dit het type is dat door de fabrikant wordt aanbevolen.
- Gebruik geen waterstralen en stoom om het apparaat te reinigen.
- Reinig het apparaat met een vochtige zachte doek. Gebruik alleen neutrale reinigingsmiddelen. Gebruik geen schuurmiddelen, schuursponsjes, oplosmiddelen of metalen voorwerpen.
- Als het apparaat lange tijd leeg is, schakel het dan uit, ontdooi, reinig en droog het en laat de deur open om te voorkomen dat er schimmel in het apparaat ontstaat.
- Bewaar geen explosieve stoffen zoals spuitbussen met een ontvlambaar drijfgas in dit apparaat.
- Indien het netsnoer beschadigd is, moet het worden vervangen door de fabrikant, een erkende serviceverlener of vergelijkbaar gekwalificeerde personen om gevaar te voorkomen.

2. VEILIGHEIDSINSTRUCTIES

2.1 Installeren



WAARSCHUWING!

Alleen een erkende installatietechnicus mag dit apparaat installeren.

- Verwijder alle verpakkingsmaterialen.
- Installeer en gebruik geen beschadigd apparaat.
- Volg de afzonderlijke instructies voor de installatie van het apparaat en het achteruitrijden van de deur die beschikbaar zijn op onze website.
- Pas altijd op bij verplaatsing van het apparaat, want het is zwaar. Gebruik altijd veiligheidshandschoenen en gesloten schoeisel.
- Zorg ervoor dat rondom het apparaat de lucht vrij kan circuleren.
- Bij de eerste installatie of na het omdraaien van de deur moet u minstens 4 uur wachten voordat u het apparaat op de stroom aansluit. Dit is om de olie terug te laten stromen in de compressor.
- Trek de stekker uit het stopcontact voordat u handelingen aan het apparaat uitvoert (bijv. het omdraaien van de deur).
- Installeer het apparaat niet in de buurt van radiatoren of fornuizen, ovens of kookplaten, tenzij anders aangegeven in de installatie-instructies.
- Stel het apparaat niet bloot aan regen.
- Installeer het apparaat niet als er direct zonlicht is.
- Installeer dit apparaat niet in ruimtes die te vochtig of te koud zijn.

- Als je het apparaat verplaatst, til het dan op aan de voorrand, om krassen op de vloer te voorkomen.
- Bescherm de vloer tegen krassen bij het omdraaien van de deur van het apparaat.

2.2 Elektrische aansluiting

WAARSCHUWING!

Gevaar voor brand en elektrische schokken.

WAARSCHUWING!

Zorg er bij het plaatsen van het apparaat voor dat het stroomsnoer niet klem zit of wordt beschadigd.

WAARSCHUWING!

Gebruik geen adapters met meerdere stekkers en verlengkabels.

LET OP!

Alle vereiste elektrische werkzaamheden voor de installatie van dit apparaat moeten worden uitgevoerd door een gekwalificeerde elektricien.

- Zorg ervoor dat de parameters op het vermogensplaatje overeenkomen met het elektrische vermogen van de netstroom.
- Het apparaat moet geaard zijn.
- Gebruik altijd een correct geïnstalleerd schokbestendig stopcontact.
- Als het stopcontact voor huishoudelijk gebruik niet geaard is, sluit je het apparaat aan op een aparte aarding in overeenstemming met de huidige voorschriften. Raadpleeg hiervoor een gekwalificeerde elektricien.
- Zorg ervoor dat de elektrische onderdelen (bijv. stekker, netsnoer, compressor) niet beschadigd raken. Neem contact met de Bevoegde Servicedienst of een elektricien om de elektrische onderdelen te wijzigen.
- Het netsnoer moet onder het niveau van de stekker blijven.
- Sluit de stekker pas aan op het stopcontact aan het einde van de installatie. Zorg ervoor dat de stekker na montage bereikbaar is.

- Trek niet aan het netsnoer om het apparaat los te koppelen. Trek altijd aan de stekker zelf.
- Dit apparaat is voorzien van een 13 A stekker. Als de zekering van de stekker vervangen moet worden, mag er alleen een zekering van 13 A ASTA (BS 1362) worden gebruikt (alleen VK en Ierland).

2.3 Gebruik

WAARSCHUWING!

Gevaar voor letsel, brandwonden of elektrische schokken.



Het apparaat bevat ontvlambaar gas, isobutaan (R600a), een aardgas met een hoge ecologische compatibiliteit. Zorg ervoor dat u het koelcircuit dat isobutaan bevat, niet beschadigt.

- De specificatie van dit apparaat niet wijzigen.
- Dit apparaat is bedoeld voor gebruik bij een omgevingstemperatuur variërend van 10°C tot 43°C. De juiste werking van het apparaat kan alleen worden gegarandeerd binnen het gespecificeerde temperatuurbereik.
- Zet geen elektrische apparaten (bijv. ijsvormers) in het apparaat, tenzij dit van toepassing is op de fabrikant.
- Als er schade optreedt aan het koelcircuit, zorg er dan voor dat er geen vlammen en ontstekingsbronnen in de kamer aanwezig zijn. Ventileer de kamer.
- Laat geen hete voorwerpen de kunststof onderdelen van het apparaat aanraken.
- Zet geen frisdranken in het vriesvak. Hierdoor ontstaat er druk op de drankverpakking.
- Bewaar geen ontvlambare gassen en vloeistoffen in het apparaat.
- Plaats geen ontvlambare producten of artikelen die vochtig zijn met ontvlambare producten in, bij of op het apparaat.
- Raak de compressor of de condensator niet aan. Ze zijn heet.
- Verwijder of raak geen voorwerpen uit het vriesvak als je handen nat of vochtig zijn.
- Vries voedsel dat ontdooid is niet opnieuw in.

- Bewaar de voedingswaren volgens de instructies op de verpakking.
- Wikkel het voedsel in eender welk contactmateriaal voor voedsel alvorens het in het vriesvak te plaatsen.
- Zorg dat er geen voedsel in contact komt met de binnenwanden van de compartimenten van het apparaat.
- Breng geen zeer zout of zuur voedsel in contact met de aluminium onderdelen van het apparaat (bijv. ventilatordeksel).
- Raak de metalen messen in de ijsmaker niet aan wanneer deze actief is.

2.4 Binnenverlichting

WAARSCHUWING!

Gevaar voor elektrische schokken.

- Dit product bevat een of meer lichtbronnen van energie-efficiëntieklasse F.
- Met betrekking tot de lamp(en) in dit product en reservelampen die afzonderlijk worden verkocht: Deze lampen zijn bedoeld om bestand te zijn tegen extreme fysieke omstandigheden in huishoudelijke apparaten, zoals temperatuur, trillingen, vochtigheid, of zijn bedoeld om informatie te geven over de operationele status van het apparaat. Ze zijn niet bedoeld voor gebruik in andere toepassingen en zijn niet geschikt voor verlichting in huishoudelijke ruimten.

2.5 Onderhoud en reiniging

WAARSCHUWING!

Gevaar voor letsel of schade aan het apparaat.

- Schakel het apparaat uit en trek de stekker uit het stopcontact voordat je onderhoudshandelingen verricht.
- Dit apparaat bevat koolwaterstoffen in de koelunit. Alleen een gekwalificeerd persoon mag het apparaat onderhouden en bijvullen.

2.6 Service

- Neem contact op met de erkende servicedienst voor reparatie van het apparaat. Gebruik alleen originele reserveonderdelen.
- Houd er rekening mee dat zelfreparatie of niet-professionele reparatie gevolgen kan hebben voor de veiligheid en de garantie kan doen vervallen.
- De volgende reserveonderdelen zullen gedurende 7 jaar nadat het model niet meer verkrijgbaar is leverbaar zijn: thermostaten, temperatuursensoren, printplaten, lichtbronnen, deurgrepen, deurscharnieren, laden en mandjes. Deurpakkingen zijn beschikbaar tot 10 jaar nadat het model uit de handel is genomen. De termijn kan in uw land langer zijn. Ga voor meer informatie naar onze website.
- Houd er rekening mee dat sommige van deze reserveonderdelen alleen beschikbaar zijn voor professionele reparateurs en dat niet alle reserveonderdelen relevant zijn voor alle modellen.

2.7 Verwijdering

WAARSCHUWING!

Gevaar voor letsel of verstikking.

- Haal de stekker uit het stopcontact.
- Snij het netsnoer van het apparaat af en gooi dit weg.
- Verwijder de deur om te voorkomen dat kinderen en huisdieren opgesloten raken in het apparaat.
- Het koelcircuit en de isolatiematerialen van dit apparaat zijn ozonvriendelijk.
- Het isolatieschuim bevat ontvlambare gassen. Neem contact met uw plaatselijke overheid voor informatie m.b.t. correcte afvalverwerking van het apparaat.
- Veroorzaak geen schade aan het deel van de koelunit dat zich naast de warmtewisselaar bevindt.

3. INSTALLEREN

⚠ WAARSCHUWING!

Zie de hoofdstukken over veiligheid.

3.1 Afmetingen

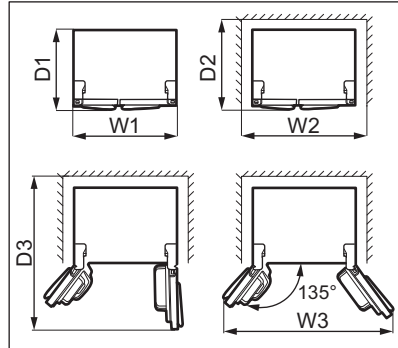
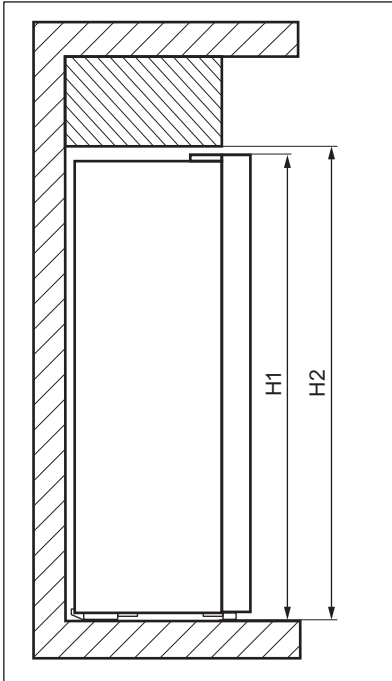

Totale afmetingen ¹

H1	mm	1770
W1	mm	910
D1	mm	730

¹ de hoogte, breedte en diepte van het apparaat zijn exclusief de handgreep

Benodigde ruimte tijdens gebruik ²

H2	mm	1820
W2	mm	1010

Benodigde ruimte tijdens gebruik ²

D2	mm	780
----	----	-----

² de hoogte, breedte en diepte van het apparaat inclusief de handgreep, plus de ruimte die nodig is voor vrije circulatie van de koellucht

Totale benodigde ruimte in gebruik ³

H2	mm	1820
W3	mm	1540
D3	mm	1230

³ de hoogte, breedte en diepte van het apparaat inclusief de handgreep, plus de ruimte die nodig is voor vrije circulatie van de koellucht, plus de ruimte die nodig is om de deur te openen tot de minimale hoek waarbij de volledige inhoud kan worden uitgenomen.

3.2 Locatie

Dit apparaat is niet bedoeld om te worden gebruikt als een ingebouwd apparaat.

Wanneer het apparaat op een andere manier dan vrijstaand wordt geïnstalleerd, met inachtneming van de ruimte die nodig is voor de gebruiksaftmetingen, zal het apparaat correct functioneren, maar het energieverbruik kan licht toenemen.

Om de beste werking van het apparaat te garanderen, mag je het apparaat niet installeren in direct zonlicht. Installeer het apparaat niet in de buurt van de warmtebron (oven, fornuizen, radiatoren, fornuizen, afzuigkappen, kookplaten of afzuigkappen), tenzij anders aangegeven in de installatie-instructies. Zorg ervoor dat lucht vrij kan circuleren rond de achterkant van de kast.

Dit apparaat moet op een droge, goed geventileerde plaats binnenshuis worden geïnstalleerd.

Als het apparaat onder een hangende wandkast wordt geplaatst, moet een minimale afstand tussen de bovenkant van het apparaat en de wandkast worden aangehouden om optimale prestaties te kunnen garanderen. In het ideale geval dient het apparaat echter niet onder hangende wandkasten worden geplaatst. Met de verstelbare pootjes onder het apparaat zorgt u ervoor dat het apparaat waterpas staat.

LET OP!

Als je het apparaat tegen de wand plaatst, maak dan gebruik van de meegeleverde afstandhouders of houd rekening met de minimumafstand die in de installatie-instructies wordt aangegeven.

LET OP!

Als u het apparaat met de zijkant tegen een wand installeert, raadpleeg dan de installatie-instructies zodat u weet wat de minimale afstand moet zijn tussen de wand en de zijkant van het apparaat waar de deurscharnieren zijn. Dit is om voor voldoende ruimte te zorgen voor het openen van de deur als de interne apparatuur moet worden verwijderd (bijv. bij reiniging).

Dit apparaat is bedoeld voor gebruik bij een omgevingstemperatuur variërend van 10°C tot 43°C.

i

De juiste werking van het apparaat kan enkel worden gegarandeerd bij het opgegeven temperatuurbereik.

i

Mocht je vragen hebben over de plek waar je het apparaat moet installeren, neem dan contact op met de leverancier, de klantenservice of het dichtstbijzijnde bevoegde servicecentrum.

i

Het moet mogelijk zijn om het apparaat van de hoofdstroomtoevoer af te halen. De stekker moet daarom na de installatie gemakkelijk toegankelijk zijn.

3.3 Elektrische aansluiting

- Controleer, voordat je de stekker in het stopcontact steekt, of de spanning en frequentie die op het typeplaatje staan overeenkomen met je huishoudelijke voeding.
- Het apparaat moet geaard zijn. De stekker van de voedingskabel is hiervoor voorzien van een contact. Als het stopcontact voor huishoudelijk gebruik niet geaard is, sluit je het apparaat aan op een aparte aarding in overeenstemming met de huidige voorschriften. Raadpleeg hiervoor een gekwalificeerde elektricien.
- Indien de bovenstaande veiligheidsmaatregelen niet in acht worden

genomen, wijst de fabrikant alle verantwoordelijkheid van de hand.

3.4 Aansluiting watertoevoer

Dit apparaat heeft een water- en ijsdispenser die een aansluiting op een watertoevoer vereist. Raadpleeg de afzonderlijke installatie-instructies voor instructies voor het aansluiten van de watertoevoer.

⚠ WAARSCHUWING!

Installeer het waterfilter dat bij het apparaat is geleverd. Gebruik van de dispenser zonder waterfilter kan ervoor zorgen dat er water in het apparaat stroomt, omdat de dop van de slang kan losraken.

3.5 De deur omkeren

Deuromkeerbaarheid is niet mogelijk voor dit apparaat.

3.6 Waterpas zetten

Zorg ervoor dat het apparaat bij het plaatsen waterpas staat. Dit kan worden gedaan met behulp van twee verstelbare pootjes aan de onderkant aan de voorzijde.

4. BEDIENING

4.1 Bedieningspaneel

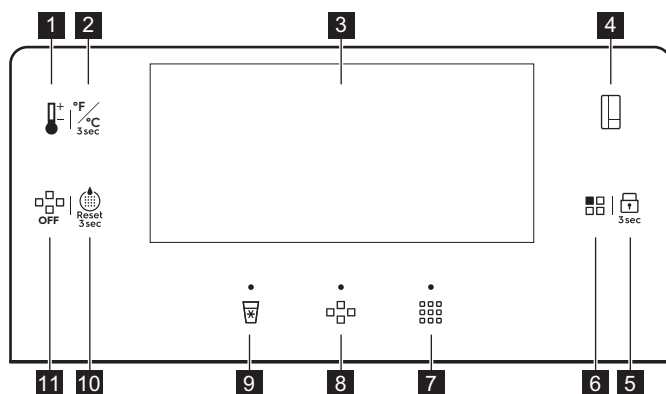

- 1** Knop voor temperatuurregeling
- 2** Knop Eenheid wijzigen
- 3** Display
- 4** Schakelknop compartiment
- 5** Lock-toets
- 6** Mode-toets

- 7** Knop/indicator voor gemalen ijs
- 8** Knop/indicator ijsblokjes
- 9** Knop/indicator koelwater
- 10** Resetknop waterfilter
- 11** Knop IJs UIT

4.2 Display

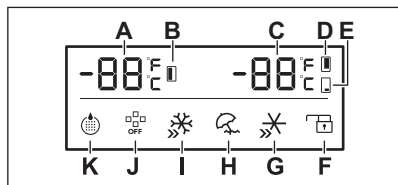

- A. Indicatielampje vriezertemperatuur
- B. Indicatielampje vriesvak
- C. Indicatielampje koelkast Multichill 0°temperatuur
- D. Indicatielampje koelvak
- E. Multichill 0° indicatielampje compartiment
- F. Lock-indicatielampje
- G. QuickChill-indicatielampje
- H. Holiday-indicatielampje
- I. QuickFreeze-indicatielampje
- J. Indicatielampje OFF IJs
- K. Indicatielampje waterfilter



Het display wordt automatisch gedimd na 2 minuten zonder gebruik.

Als u op de knoppen op het bedieningspaneel drukt of een van de deuren opent, wordt het display weer helderder.

De indicatoren Gemalen ijs, Ijsblokjes en Koelwater dimmen niet wanneer ze actief zijn.

4.3 In- en uitschakelen

Steek de stekker in het stopcontact om het apparaat in te schakelen.

Haal de stekker uit het stopcontact om het apparaat uit te schakelen.

LET OP!

Verwijder tijdens een stroomstoring ijs uit de ijsbak om waterlekage te voorkomen. Reinig de bak grondig voordat u het apparaat weer inschakelt. Raadpleeg paragraaf "De ijsmaker reinigen" in het hoofdstuk "Onderhoud en reiniging".

4.4 Demo-modus

Activeer de Demo-modus om de functies van het apparaat te demonstreren.

Je kunt de Demo modus binnen 1 een minuut na het inschakelen van het apparaat activeren. Terwijl een van de deuren open is, houdt u de temperatuurregeling en de compartimentschakelaar tegelijkertijd 5

seconden ingedrukt. Het apparaat bevestigt de instelling met een lang geluid.

Schakel het apparaat uit en weer in om de Demo modus uit te schakelen.

In de Demo modus:

- Ijsmaker, waterdispenser, compressoren, verwarmers en ventilatoren zijn inactief.
- Bedieningspaneel en display zijn actief en kunnen worden gebruikt.
- Lampen zijn actief.

4.5 Temperatuurregeling

Druk op de schakelaarknop van het compartiment om het compartiment te selecteren. Druk op de temperatuurregelingsknop totdat u de gewenste temperatuur bereikt.

Het temperatuurbereik kan variëren tussen:

- 2°C en 8°C voor koelkast (aanbevolen +4°C)
- -14°C en -22°C voor vriezer (aanbevolen -18°C)
- 5°C en -3°C voor het Multichill 0° wijnvak

De temperatuurlampjes tonen de ingestelde temperatuur.

De ingestelde temperatuur wordt binnen 24 uur bereikt. Na een stroomstoring blijft deze opgeslagen.

4.6 Multichill 0°

Het Multichill 0°-vak van het apparaat is gemarkeerd met het / 0 Star. Het kan hetzelfde als vries- of koelruimte worden gebruikt.

Om een temperatuur in te stellen tussen 5°C en -3°C, drukt u herhaaldelijk op de compartimentschakelaar om het Multichill 0° compartiment te kiezen. Druk op de temperatuurregelingsknop totdat u de gewenste temperatuur bereikt. Het temperatuurindicator knippert 5 seconden na de selectie.

Om het Multichill 0° compartiment uit te schakelen, drukt u herhaaldelijk op de compartimentschakelaar om het Multichill 0° compartiment te kiezen. Druk op de temperatuurregelknop totdat u "- " bereikt. Het temperatuurindicator knippert 5 seconden na de selectie. Dit geeft aan dat de koelkast Multichill 0° stopt.



Na het uitschakelen krijgt het Multichill 0°-vak de omgevingstemperatuur.

4.7 Temperatuureenheden wijzigen

Om de temperatuureenheden tussen °C en °F te schakelen, houd u de knop Unitwissel 3 seconden ingedrukt.

4.8 Kinderslot

De Lock-functie vergrendelt de toetsen tegen onbedoelde bediening. Houd de Lock toets 3 seconden ingedrukt om het bedieningspaneel te vergrendelen of ontgrendelen. Het indicatielampje Lock brandt.



De Lock functie schakelt de ijs- en waterdosering uit.

4.9 QuickFreeze-functie

De QuickFreeze-functie wordt gebruikt voor het voorvriezen en snel invriezen in volgorde van het vriesvak. Het versnelt het invriezen van vers voedsel en beschermt tegelijkertijd voedsel dat reeds is opgeslagen tegen ongewenste opwarming.



Activeer om vers voedsel in te vriezen de QuickFreeze-functie ten minste 24 uur voordat je het voedsel erin plaatst om het voorvriezen te voltooien.

Om deze functie te activeren, druk je herhaaldelijk op de Mode-toets totdat je de QuickFreeze-instelling bereikt. Het QuickFreeze-indicatielampje knippert gedurende 5 seconden en blijft na de selectie branden.

Als de functie actief is:

- De ingestelde temperatuur van het vriesvak is -25°C.
- De temperaturen van het koelvak en het Multichill 0°-vak kunnen worden aangepast met de bijbehorende toetsen.

Deze functie stopt automatisch na 50 uur.

Om de QuickFreeze-functie uit te schakelen voor het automatische einde, druk je op de Mode-toets en selecteer je een andere modus.

4.10 QuickChill

Gebruik de QuickChill-functie om voedsel sneller te koelen en langer vers te houden. Druk op de Mode-toets totdat het QuickChill-indicatielampje oplicht. De temperatuurinstelling gaat naar 2°C.

Om te deactiveren drukt u op de Mode-toets. De functie wordt na 2,5 uren automatisch uitgeschakeld en de vorige temperatuurinstelling wordt hersteld.

4.11 Holiday-modus

De Holiday modus is bedoeld voor perioden van langdurige afwezigheid vanuit huis. De temperatuur van de koelruimte is ingesteld op 17 °C om energie te besparen en geurtjes te voorkomen. De temperatuur kan niet worden gewijzigd wanneer de modus actief is.

Druk herhaaldelijk op de Mode knop om de Holiday modus te activeren. Het Holiday indicatielampje begint 5 seconden te knipperen en gaat branden.

Om de Holiday modus uit te schakelen, drukt u herhaaldelijk op de Mode toets totdat het Holiday indicatielampje uitgaat.

4.12 Waterfilter resetten

Houd na het vervangen van het waterfilter de resetknop voor het waterfilter 3 seconden ingedrukt totdat het indicatielampje voor het waterfilter uitgaat. Raadpleeg paragraaf

“Waterfilter vervangen“ in het hoofdstuk “Onderhoud en reiniging”.

4.13 Waterfilter vervangen

Vervang het waterfilter wanneer het indicatielampje Waterfilter oplicht.

Raadpleeg het hoofdstuk “Waterfilter vervangen” in het hoofdstuk “Onderhoud en reiniging” om het waterfilter te vervangen.

Gebruik na het vervangen van het waterfilter de resetknop voor het waterfilter om de instellingen te resetten en de knipperende indicator uit te schakelen. Raadpleeg het gedeelte “Waterfilter resetten”.



Het indicatielampje Waterfilter knippert om de 6 maanden.

4.14 IJsproductie mogelijk maken

Druk op de knop Ice OFF om de ijsproductie in of uit te schakelen. Wanneer de ijsproductie is uitgeschakeld, licht het indicatielampje IJs UIT op het display op.

4.15 IJsklontjes

Controleer voordat u ijs doseert of de ijsproductie is ingeschakeld. Raadpleeg paragraaf “IJsproductie mogelijk maken” in het hoofdstuk “Bediening”.

Om ijsblokjes te krijgen:

1. Druk op de ijsblokjesknop. Het IJsklontjes controlelampje licht op.
2. Plaats de beker zo dicht mogelijk bij de dispenser en druk deze tegen de hendel in het midden om ijs af te geven.

Wacht 2 seconden voordat u de beker weghaalt om te voorkomen dat het ijs uit de beker valt.

3. Stop met het indrukken van de hendel om te voorkomen dat het ijs wordt afgegeven.

4.16 Gemalen ijs

Controleer voordat u ijs doseert of de ijsproductie is ingeschakeld. Raadpleeg paragraaf “IJsproductie mogelijk maken” in het hoofdstuk “Bediening”.

Om gemalen ijs te krijgen:

1. Druk op de knop Gemalen ijs. Het indicatielampje Gemalen ijs gaat branden.
2. Plaats de beker zo dicht mogelijk bij de dispenser en druk deze tegen de hendel in het midden om ijs af te geven.
Wacht 2 seconden voordat u de beker weghaalt om te voorkomen dat het ijs uit de beker valt.
3. Stop met het indrukken van de hendel om te voorkomen dat het ijs wordt afgegeven.

4.17 Koud water

Om gekoeld water te krijgen:

1. Druk op de knop Koel water. De indicator Koel water licht op.
2. Gebruik de beker om op de spatel in het midden te drukken om water af te geven.
Wacht 2 seconden voordat u de beker wegneemt om te voorkomen dat het water eruit spat.
3. Stop met het indrukken van de hendel om de waterstroom te stoppen.



Als u meer dan 800ml water tegelijk neemt, kan er warmer water uitstromen. Wacht 30 minuten tot het water is afgekoeld.



Wanneer u voor het eerst water doseert, of na een lange periode van niet-werking, gebruik dan niet de eerste 1-2 liters gedoseerd water.

4.18 Deur open-alarm

Als de deur langer dan 60 seconden open blijft staan, geeft het alarm elke 30 seconden 5 een pieptoon. Het alarm stop als de deur wordt gesloten.

Als de deur langer dan 10 minuten open blijft staan, gaat de interne verlichting van de koelkast uit.

Raadpleeg het gedeelte “De deur sluiten”.

4.19 Hoge temperatuur-alarm



Het alarm wordt geactiveerd wanneer je het apparaat voor de eerste keer aansluit.

Vriezervak

Het alarm wordt geactiveerd als de temperatuur in het apparaat te hoog is.

Tijdens het alarm:

- op het display wordt ht knipperend weergegeven,
- de alarmindicator knippert,
- het akoestische alarm piept.

Het alarm uitschakelen

- Druk op een willekeurige toets op het bedieningspaneel om het alarm te deactiveren. De maximale temperatuur die

door het vak wordt bereikt, verschijnt op het display. Deze temperatuur wordt vervolgens vervangen door de ingestelde temperatuur. Het alarmlampje knippert totdat de temperatuur is hersteld.

- Alarmpiepen wordt na 1 uur automatisch uitgeschakeld. Alarmindicator knippert en foutcode blijft op het display staan.
- Als het apparaat weer op de ingestelde temperatuur is, gaat het alarm uit en wordt het normale display hersteld. Controleer of het voedsel erin niet is bedorven of ontdooid. Zo ja, raadpleeg dan het gedeelte "Ontdooien".



Raadpleeg het gedeelte "Temperatuurregeling" om de temperatuur van elk compartiment in te stellen.

5. DAGELIJKS GEBRUIK



WAARSCHUWING!

Raadpleeg de hoofdstukken Veiligheid.

5.1 Rekken uitnemen en plaatsen

Het deurschap verwijderen:

1. Houd de linkerkant van het schap vast.
2. Til de rechterkant van het schap op totdat dit loskomt van de bevestiging.

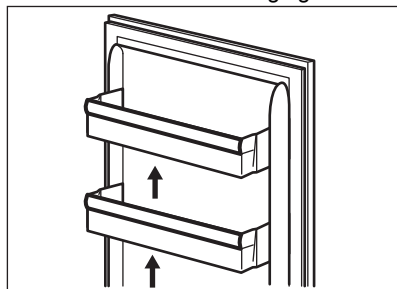

3. Til de linkerkant van het schap op en verwijder het schap.

Het schap terug op zijn plaats plaatsen:

1. Plaats het schap plat op de deur.
2. Duw tegelijkertijd twee zijden van het schap naar beneden, zodat het schap op beide bevestigingen past.

5.2 Verplaatsbare legrekken

De wanden van het apparaat zijn uitgerust met een reeks geleiders, zodat u het legrek gemakkelijk kunt verwijderen.

5.3 Fresh Zone

De Fresh Zone-lade beschermt de voedingsstoffen, smaak, textuur, kleur en gewicht van fruit en groenten, zodat je langer kunt genieten van kwaliteitsvoedsel en minder hoeft weg te gooien. De Fresh Zone bevindt zich in het onderste deel van de koelkast, direct boven de MultiChill 0°-lade.

5.4 Vochtregeling

De glazen plaat bevat inkepingen (afstelbaar door middel van een knop), waarmee de

vochtigheid in de groentelade(s) kan worden geregeld.



Plaats geen voedselproducten op het apparaat voor vochtigheidsafstelling.

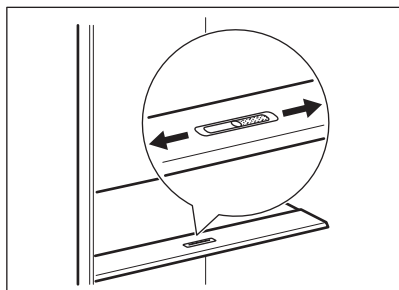

De stand van de vochtregeling is afhankelijk van het type en de hoeveelheid groenten en fruit:

- Vakken op MIN: aanbevolen voor kleine hoeveelheden fruit en groenten. Zo blijft het natuurlijke vochtgehalte in groenten en fruit langer behouden.
- Vakken op MAX: aanbevolen voor kleine hoeveelheden fruit en groenten. In deze instelling resulteert meer luchtcirculatie in een lagere vochtigheid.

5.5 De deur verwijderen en installeren

Verwijderen van een lade uit het vak:

1. Open de deur volledig.
2. Trek de lade naar buiten totdat hij stopt.
3. Til de voorkant van de lade iets op en maak deze los van het apparaat.

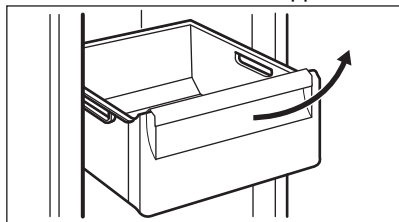

Voer de bovenstaande stappen in omgekeerde volgorde uit om de lade terug in zijn oorspronkelijke positie te plaatsen.

5.6 MULTIFLOW

Het apparaat is uitgerust met het MULTIFLOW systeem dat snelle en effectievere koeling van voedsel mogelijk maakt en een gelijkmatigere temperatuur in elk onderdeel van het apparaat handhaaft.



Blokkeer de ventilatieopeningen niet.

5.7 Vers voedsel invriezen

Het vriesvak is geschikt voor het invriezen van vers voedsel en voor het gedurende een lange periode bewaren van ingevroren en diepgevroren voedsel.

Activeer om vers voedsel in te vriezen de functie QuickFreeze ten minste 24 uur voordat u het in te vriezen voedsel in het vriesvak legt.

De maximale hoeveelheid voedsel dat kan worden ingevroren zonder ander vers voedsel toe te voegen, gedurende 24 uur, staat aangegeven op het typeplaatje (een label dat zich aan de binnenkant van het apparaat bevindt).

Wanneer het invriesproces is voltooid, keert het apparaat terug naar de vorige ingestelde temperatuur. Raadpleeg "QuickFreeze-functie".

5.8 Het bewaren van ingevroren voedsel

Als je het apparaat voor het eerst of na een periode waarin het niet is gebruikt inschakelt, moet je, voordat je de producten in het vak legt, het apparaat minstens 3 uur laten werken met de QuickFreeze-functie ingeschakeld.

Leg de levensmiddelen op de schappen minstens 15 mm van de deur.

LET OP!

Bij onbedoelde ontdooiing door bijvoorbeeld stroomuitval, waarbij de stroom langer is uitgeschakeld dan de waarde die op het typeplaatje staat onder 'tijdsduur', moet het ontdooide voedsel snel worden geconsumeerd of onmiddellijk worden bereid, vervolgens afgekoeld en daarna opnieuw worden ingevroren. Zie "Hoge temperatuur-alarms".

5.9 Ontdooien

Diepgevroren of ingevroren voedsel kan voor gebruik in het koelvak of op kamertemperatuur worden ontdooid, afhankelijk van de hoeveelheid tijd die hiervoor nodig is.

Kleine etenswaren kunnen zelfs rechtstreeks vanuit de vriezer gebruikt worden om mee te koken: in dit geval duurt het koken langer.

5.10 Het watertoevoersysteem vullen

Voordat u de water-/ijsdispenser voor het eerst gebruikt, of na een lange periode van niet-gebruik, moet u het watertoevoersysteem aanvullen:

1. Houd een grote beker tegen de dispenserhendel totdat het water begint te stromen.
2. Blijf de volgende 5 minuten water doseren om het systeem en de aansluiting van de leidingen te spoelen. Stop zo nodig om het glas te legen.
3. De waterdispenser stopt de waterstroom na 3 minuten continu gebruik. Laat de dispenserhendel los en druk er nogmaals op om door te gaan met het doseren van water.



Het afgegeven 800 ml water kan warmer zijn. Wacht 30 minuten tot het water is afgekoeld.

5.11 IJsmaker

Controleer vóór het eerste gebruik of de watertoevoer is aangesloten. Raadpleeg het

gedeelte "IJsproductie mogelijk maken" in het hoofdstuk "Bediening" om de ijsmaker te activeren. De ijsmaker begint na ongeveer 10 uur ijs te produceren.

De ijsmaker maakt automatisch ijs zonder handmatige bediening. Wanneer de ijsbak vol is (ongeveer 1.6 kg), stopt de ijsmaker met het maken van ijs.



Gebruik niet de eerste partij geproduceerde ijsblokjes als u voor het eerst of na een lange periode van stilstand ijs doseert.



Trek niet met te veel kracht aan de peddel.



WAARSCHUWING!

Plaats uw handen of gereedschap niet in de ijsdispensertrechter, om letsel en falen van het interne mechanisme te voorkomen.

Schakel de ijsmaker uit als u lange tijd geen ijsblokjes wilt gebruiken. Raadpleeg paragraaf "IJsproductie mogelijk maken" in het hoofdstuk "Bediening". Verwijder de ijsblokjes uit de ijsbak om te voorkomen dat ijsklonten de uitlaat van de ijsmaker blokkeren.

5.12 Waterfilter

Het apparaat is uitgerust met een waterfilter in de koelruimte achter de laden. Dit filter zuivert water uit de waterbron, zodat u direct schoon water en ijs uit de dispenser kunt halen.

Vervang het waterfilter regelmatig om de hoge kwaliteit van het water te garanderen. Raadpleeg paragraaf "Waterfilter vervangen" in het hoofdstuk "Onderhoud en reiniging".

6. ONDERHOUD EN REINIGING

⚠ WAARSCHUWING!

Raadpleeg de hoofdstukken Veiligheid.

6.1 Het reinigen van de binnenkant

Voordat je het apparaat voor de eerste keer gebruikt, moet je de binnenkant en de interne accessoires wassen met lauwwarm water en een beetje neutraal schoonmaakmiddel om de typische geur van een nieuw product te verwijderen. Daarna moet je het grondig drogen.

⚠ LET OP!

Gebruik geen reinigingsmiddelen, schuurpoeders, chloor of reinigers op oliebasis. Deze beschadigen de afwerking.

⚠ LET OP!

De accessoires en onderdelen van het apparaat zijn niet vaatwasserbestendig.

⚠ LET OP!

Reinig het bedieningspaneel met een vochtige doek. Gebruik geen reinigingsmiddelen. Veeg het bedieningspaneel na het reinigen droog met een zachte doek.

6.2 Periodieke reiniging

Reinig de apparatuur regelmatig:

1. Reinig de binnenkant en de accessoires met lauw water en wat neutraal schoonmaakmiddel.
2. Controleer de afdichtingen regelmatig en wrijf ze schoon, zodat je zeker weet dat ze schoon zijn en geen resten bevatten.
3. Reinig de condensor ten minste tweemaal per jaar met een borstel.
4. Reinig de verdampbak regelmatig om opgehoopt water te verwijderen.
5. Spoel en droog grondig.

6.3 De ijsmaker reinigen

Reinig de ijsmaker en de ijsbak regelmatig.

⚠ LET OP!

De ijsbak bevat bladen. Wees voorzichtig bij het reinigen.

De ijsmaker reinigen:

1. Schakel de ijsproductie uit. Raadpleeg het hoofdstuk "Bediening".
2. Til de ijsbak op 10 mm en trek eraan om deze uit het apparaat te verwijderen.

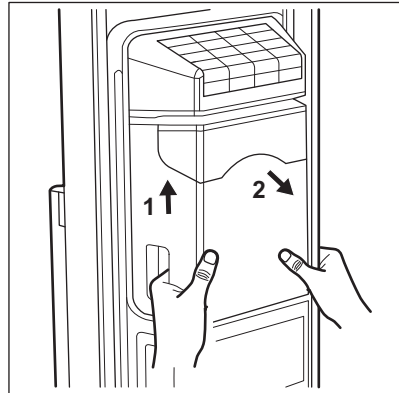

3. Wacht tot de ijsblokjes in de ijsbak smelten. Leeg de ijsbak.
4. Gebruik een plastic of houten stok om het resterende ijs voorzichtig te verwijderen.
5. Spoel de ijsbak met lauw water en reinig deze met een zachte doek.
6. Droog de ijsbak grondig en plaats deze terug.
7. Reinig de ijsuitlaat met een zachte doek.

⚠ LET OP!

Gebruik niet te veel kracht, omdat dit het interne mechanisme van de ijsmaker kan beschadigen.

⚠ LET OP!

Gebruik geen agressieve of schurende reinigingsmiddelen of scherp gereedschap om het ijs te verwijderen. Was de ijsbak niet in de vaatwasser.



Stroomuitval, onregelmatig gebruik van de ijsmaker of het regelmatig openen van de vriezerdeur kan ertoe leiden dat ijsklonten het dispensermechanisme blokkeren.

6.4 De ijs/waterdispenser reinigen

⚠ LET OP!

Gebruik geen reinigingsmiddelen, schuurpoeders, chloor of reinigers op oliebasis. Deze beschadigen de afwerking.

⚠ LET OP!

Spuit geen reinigingsmiddelen rechtstreeks op het display.

Reinig de dispenser regelmatig:

1. Haal de stekker uit het stopcontact.
2. Reinig de ijs-/waterdispenser met een zachte doek en lauwwater.
3. Verwijder de wateropvangbak van de dispenser.
4. Leeg de bak en veeg deze schoon.

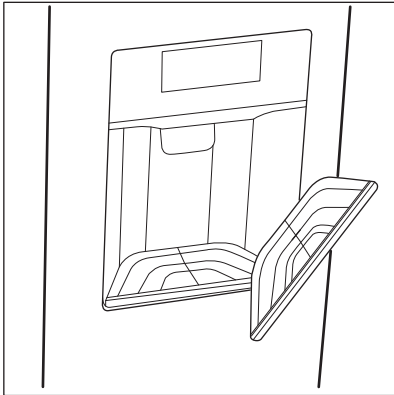

6.5 Waterfilter vervangen

Vervang het waterfilter elke 6 maanden of na een periode van langdurige stilstand. Gebruik alleen originele vervangende waterfilters om de goede werking van het apparaat te waarborgen.



Schakel de ijsmaker uit voordat u een handeling uitvoert. Raadpleeg paragraaf "IJsproductie mogelijk maken" in het hoofdstuk "Bediening".

Het waterfilter verwijderen

1. Schakel de watertoevoer uit.
2. Open de deur van de koelruimte en verwijder de laden om bij het waterfilter te komen.
3. Tap het watersysteem af door het water ongeveer 3 minuten te doseren of totdat de waterstroom stopt.
4. Verwijder de antislipklemmen van de waterleidingen en de waterfilteraansluiting.

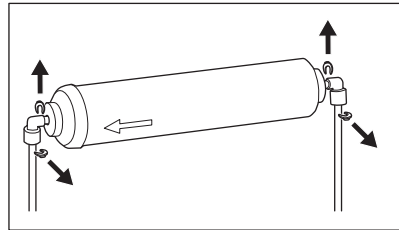

5. Maak de waterleiding los van beide kanten van het waterfilter. Druk met uw duim op het buitenste deel van de waterfilterconnector terwijl u tegelijkertijd de leiding uit de connector trekt.
6. Maak de aansluitingen van het waterfilter los van het filter.

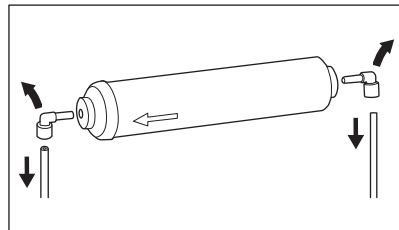

Verzamel de losgemaakte onderdelen op één plek.

Het waterfilter installeren

1. Pak het waterfilter uit en verwijder de doppen en clips aan beide zijden.

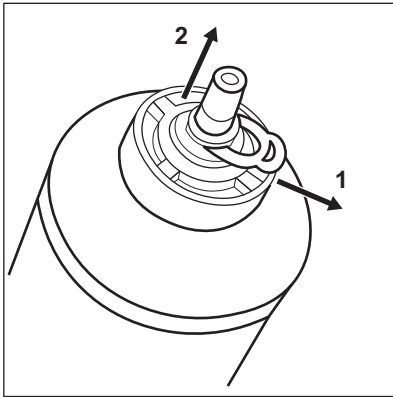

- Sluit het waterfilter aan op de watertoevoer met behulp van een verbindingsslang. Spoel gedurende 5 minuten.

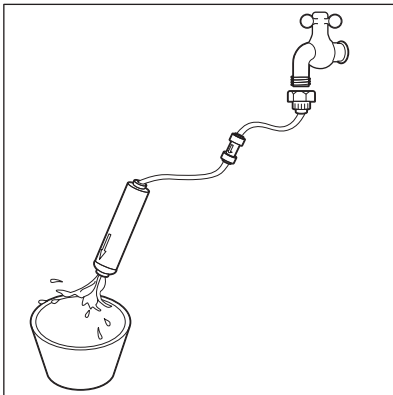

- Open de deur van de koelruimte en verwijder de bovenste lade om bij het waterfilter te komen.
- Sluit de waterleidingen aan op de aansluitingen van het waterfilter. Steek elke waterleiding in de bijbehorende connector totdat deze stopt. Zorg ervoor

dat de pijl op het waterfilter naar de vriesruimte wijst.

- Plaats de aansluitingen van het waterfilter aan beide zijden van het filter.
- Zet de aansluitingen en leidingen van het waterfilter vast met de antisliplakken.

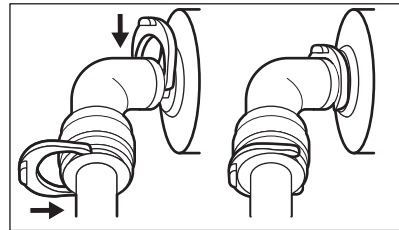
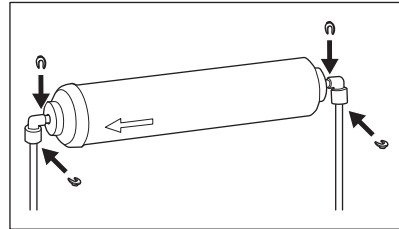

- Plaats het waterfilter in de houder boven het waterreservoir.
- Schakel de watertoevoer aan.

6.6 Periodes dat het apparaat niet gebruikt wordt

Neem de volgende voorzorgsmaatregelen als het apparaat gedurende lange periodes niet gebruikt wordt:

- Koppel het apparaat los van de stroomtoevoer en schakel de watertoevoer uit.
- Verwijder al het voedsel en ijs uit de ijsbak .
- Reinig het apparaat en alle accessoires.
- Laat de deuren open staan om onaangename luchtjes te voorkomen.

7. AANWIJZINGEN EN TIPS

7.1 Tips voor energiebesparing

- Koelkast: Het meest efficiënte energiegebruik is verzekerd in de configuratie waarbij de lades zich in het onderste deel van het apparaat bevinden en de rekken gelijkmatig verdeeld zijn. De

positie van de deurbakken heeft geen invloed op het energieverbruik.

- Open de deur niet te vaak of laat deze niet langer open staan dan noodzakelijk.

- Koelkast: Stel de temperatuur niet te hoog in om energie te besparen, tenzij dit nodig is vanwege het soort voedsel.
- Zorg voor een goede ventilatie. Dek de ventilatieroosters of -gaten niet af.
- Zorg ervoor dat voedingsmiddelen in het apparaat lucht door speciale gaten in de achterzijde van het apparaat laten circuleren.

7.2 Tips voor het invriezen

- Activeer de QuickFreeze-functie ten minste 24 uur voordat u het voedsel in het vriesvak legt.
- Vóór het invriezen verpakken en verzegelen van vers voedsel in: aluminiumfolie, plastic folie of zakken, luchtdichte containers met deksel.
- Verdeel voor efficiënter invriezen en ontdooien het voedsel in kleine porties.
- Het wordt aanbevolen om etiketten en datums op al uw diepvriesproducten te plakken. Dit zal helpen voedingsmiddelen te identificeren en te weten wanneer ze moeten worden gebruikt voordat ze bederven.
- Het voedsel moet vers zijn wanneer het wordt ingevroren om een goede kwaliteit te behouden. Vooral groenten en fruit moeten na de oogst worden ingevroren om al hun voedingsstoffen te behouden.
- Flessen of blikken met vloeistoffen niet invriezen, in het bijzonder dranken die kooldioxide bevatten - ze kunnen exploderen tijdens het invriezen.
- Plaats geen warm voedsel in het koelvak. Koel het af bij kamertemperatuur voordat u het in het vak plaatst.
- Om te voorkomen dat de temperatuur van al ingevroren voedsel toeneemt, dient u vers voedsel hier niet direct naast te plaatsen. Plaats voedsel op kamertemperatuur in het deel van het vriesvak waar geen bevroren voedsel is.
- Ijsblokjes, ingevroren water of waterijsjes niet meteen nadat ze uit de vriezer zijn gehaald opeten. Gevaar voor bevriezing.
- Ontdooid voedsel niet opnieuw invriezen. Als het voedsel ontdooid is, kook het dan, koel het af en vries het dan in.

7.3 Tips voor het bewaren van ingevroren voedsel

- De vriesruimte is het vak dat is gemarkeerd met het .
- Een hogere temperatuurinstelling in het apparaat kan leiden tot een kortere houdbaarheid.
- Het hele vriesvak is geschikt voor de opslag van diepvriesproducten.
- Laat voldoende ruimte rond het voedsel om de lucht vrij te laten circuleren.
- Raadpleeg voor adequate opslag het etiket van de voedselverpakking om de houdbaarheid van voedsel te bekijken.
- Het is belangrijk om het voedsel zodanig in te pakken dat er geen water, vocht of condens bij kan komen.

7.4 Houdbaarheid

Apparaatcompartiment	Soort voedsel
Koelkast:	
Deurplateaus	Geconserveerd voedsel zoals jam, dranken, specerijen
Bovenste plank	Gemaksvoedsel, vleeswaren, restjes
Middelste planken	Zuivelproducten, eieren
Vershoudladen	Fruit, kruiden, groenten
Vriezer:	
Bovenste deel	Fruit, ijs, gebak
Middendeel	Groenten
Onderste deel	Zuivelgerechten, Vis/ zeevruchten, vlees, restjes
Soort voedsel	Houdbaarheid (maanden)
Fruit (met uitzondering van citrusvruchten)	6 - 12

Soort voedsel	Houdbaarheid (maanden)
Groenten	8 - 10
Restjes zonder vlees	1 - 2
Zuivelproducten:	
Boter	6 - 9
Zachte kaas (zoals mozzarella)	3 - 4
Harde kaas (zoals Parmezaanse kaas, cheddar)	6
Vis/Zeevruchten:	
Vette vis (zoals zalm, makreel)	2 - 3
Magere vis (zoals kabeljauw, bot)	4 - 6
Garnalen	12
Gepelde mosselen en mosselen	3 - 4
Gekookte vis	1 - 2
Vlees:	
Gevogelte	9 - 12
Rundvlees	6 - 12
Varkensvlees	4 - 6
Lamsvlees	6 - 9
Worst	1 - 2
Ham	1 - 2
Restjes met vlees	2 - 3

7.5 Tips voor het koelen van vers voedsel

- Stel de temperatuur in op +4°C of lager om voedsel vers te houden. Een hogere temperatuurinstelling in het apparaat kan leiden tot een kortere houdbaarheid van voedsel.
- Bedek het voedsel met een verpakking om de versheid en het aroma te behouden.

- Gebruik altijd gesloten recipiënten voor vloeistoffen en voor voedsel, om smaken of geuren in het vak te voorkomen.
- Om kruisbesmetting tussen gekookt en rauw voedsel te voorkomen, bedekt je het gekookte voedsel en scheidt je het van het rauwe.
- Het wordt aanbevolen om het voedsel in de koelkast te ontdooien.
- Plaats geen warm voedsel in het apparaat. Zorg ervoor dat het is afgekoeld bij kamertemperatuur voordat je het in het apparaat plaatst.
- Droog de groenten en fruit voordat u ze in de koelruimte van de koelkast plaatst.
- Om voedselverspilling te voorkomen, moet de nieuwe voorraad voedsel altijd achter de oude worden geplaatst.

7.6 Tips voor het koelen van voedsel

- Het vak voor verse levensmiddelen is het vak dat (op het typeplaatje) gemarkeerd is met het .
- Groente en fruit: grondig reinigen (het zand verwijderen) en in een speciale lade (groentelade) bewaren.
- Het is raadzaam om exotische vruchten zoals bananen, mango's, papaja's, etc. niet in de koelkast te bewaren.
- Groenten zoals tomaten, aardappelen, uien en knoflook mogen niet in de koelkast worden bewaard.
- Boter en kaas: in een luchtdicht bakje leggen of in aluminiumfolie of plastic zakjes wikkelen, om zoveel mogelijk lucht uit te sluiten.
- Flessen: afsluiten met een dop en op de flessenplank van de deur plaatsen of (indien beschikbaar) in het flessenrek.
- Raadpleeg altijd de houdbaarheidsdatum van de producten, om te weten hoelang ze bewaard kunnen worden.

8. PROBLEEMOPLOSSING



WAARSCHUWING!

Raadpleeg de hoofdstukken Veiligheid.

8.1 Problemen oplossen...

Probleem	Mogelijke oorzaak	Oplossing
Het apparaat werkt niet.	Het apparaat werd uitgeschakeld.	Schakel het apparaat in.
	De stekker zit niet goed in het stopcontact.	Steek de stekker goed in het stopcontact.
	Er staat geen spanning op het stopcontact.	Sluit het apparaat aan op een ander stopcontact. Neem contact op met een erkend elektrotechnisch installateur.
Het apparaat is lawaaiig.	Het apparaat staat niet stabiel.	Controleer of het apparaat stabiel staat.
	Ijsblokjes of gemalen ijsdosering.	Dit is normaal. Het geluid van het breken of schuren van het ijs maakt deel uit van het ijsbereidingsproces.
De compressor werkt voortdurend.	De temperatuur is verkeerd ingesteld.	Raadpleeg het hoofdstuk "Bediening".
	Te veel voedsel wordt tegelijkertijd in het apparaat bewaard.	Wacht een paar uur en controleer dan de temperatuur opnieuw.
	De temperatuur in de ruimte is te hoog.	Raadpleeg het hoofdstuk "Installeren".
	De temperatuur van de voedingsproducten in het apparaat was te hoog.	Koel de voedingsmiddelen af voordat u ze opbergt.
	De deuren zijn niet goed gesloten.	Raadpleeg het gedeelte "De deur sluiten".
	De QuickFreeze-functie is ingeschakeld.	Zie de rubriek over 'QuickFreeze-functie'.
De compressor start niet onmiddellijk na het drukken op de 'QuickFreeze', of na het veranderen van de temperatuur.	De compressor start niet direct.	Dit is normaal, er is geen storing.
De deur is niet goed gemonteerd of dekt het ventilatierooster af.	Het apparaat staat niet waterpas.	Raadpleeg de installatie-instructies.
Deur gaat moeilijk open.	U probeerde de deur direct nadat u hem opnieuw te openen.	Wacht even met de deur openen nadat u die hebt gesloten.
De verlichting werkt niet.	De stand-bystand van de verlichting is ingeschakeld.	Sluit en open de deur.
	De lamp is defect.	Neem contact op met de dichtstbijzijnde klantenservice.
Er is te veel bevroren rijp en ijs.	De deur is niet goed gesloten.	Raadpleeg het gedeelte "De deur sluiten".
	Het deurrubber is vervormd of vuil.	Raadpleeg het gedeelte "De deur sluiten".
	De voedingsproducten is niet goed verpakt.	Verpak de voedingsproducten beter.

Probleem	Mogelijke oorzaak	Oplossing
	De temperatuur is verkeerd ingesteld.	Raadpleeg het hoofdstuk "Bediening".
	Apparaat is volledig geladen en is ingesteld op de laagste temperatuur.	Stel een hogere temperatuur in. Raadpleeg het hoofdstuk "Bediening".
	De ingestelde temperatuur in het apparaat is te laag en de omgevingstemperatuur is te hoog.	Stel een hogere temperatuur in. Raadpleeg het hoofdstuk "Bediening".
Er stroomt water over de achterwand van de koelkast.	Tijdens automatisch ontdooien smelt rijp op de achterwand.	Dit is correct. Droog het water af met een zachte doek.
Er condenseert teveel water op de achterwand van de koelkast.	De deur werd te vaak geopend.	Open de deur alleen als het nodig is.
	De deur is niet volledig gesloten.	Zorg ervoor dat de deur volledig gesloten is.
	Het bewaarde voedsel was niet ingepakt.	Verpak voedsel in geschikt materiaal voordat je het in het apparaat plaatst.
Er stroomt water op de vloer.	De smeltwaterafvoer is niet aangesloten op de verdampschaal boven de compressor.	Sluit de smeltwaterafvoer aan op de verdampschaal.
De temperatuur kan niet worden ingesteld.	De QuickFreeze-functie is ingeschakeld.	Schakel de QuickFreeze-functie handmatig uit of wacht tot de functie automatisch uitschakelt om de temperatuur in te stellen. Zie de rubriek over 'QuickFreeze-functie'.
	De QuickChill-modus is ingeschakeld.	Schakel de QuickChill-modus uit. Raadpleeg het hoofdstuk "Bediening".
De temperatuur in het apparaat is te laag of te hoog.	De temperatuur is niet correct ingesteld.	Stel een hogere/lagere temperatuur in.
	De deur is niet goed gesloten.	Raadpleeg het gedeelte "De deur sluiten".
	De temperatuur van het voedsel is te hoog.	Koel de voedingsmiddelen af voordat u ze opbergt.
	Er worden veel voedingsproducten in een keer opgeborgen.	Berg minder voedingsproducten in een keer op.
	De deur werd vaak geopend.	Open de deur alleen als dat nodig is.
	De QuickFreeze-functie is ingeschakeld.	Zie de rubriek over 'QuickFreeze-functie'.
	Er wordt geen koude lucht gecirculeerd in het apparaat.	Zorg ervoor dat er koude lucht in het apparaat circuleert. Raadpleeg het hoofdstuk "Aanwijzingen en tips".

Probleem	Mogelijke oorzaak	Oplossing
De zijwanden van het apparaat zijn heet.	Het apparaat genereert warmte terwijl het koude lucht produceert.	Dit is normaal. Gebruik hittebestendige handschoenen als u de zijpanelen moet aanraken.
De dispenser levert geen water nadat u op de hendel hebt gedrukt.	Er zit geen water in het reservoir.	Controleer of de waterklep open is en of het filter correct is geïnstalleerd. Raadpleeg de montage-instructies.
	Het waterfilter is onjuist geïnstalleerd.	Raadpleeg paragraaf "Waterfilter vervangen" in het hoofdstuk "Onderhoud en reiniging".
Het gedoseerde water is niet koel genoeg.	De temperatuur in de koelkast is te hoog.	Stel een lagere temperatuur in. Raadpleeg het hoofdstuk "Bediening".
	Meer dan 1l water in één keer afgegeven.	Wacht 30 minuten tot het water is afgekoeld.
	Water wordt te vaak afgegeven.	Wacht 30 minuten tot het water is afgekoeld.
De dispenser levert geen water nadat u op de hendel hebt gedrukt.	Er zit geen ijs in de ijsbak.	Schakel de ijsproductie in. Raadpleeg paragraaf "Ijsmaker" in het hoofdstuk "Bediening".
	Er zit geen water in het reservoir.	Controleer of de waterklep open is en of het filter correct is geïnstalleerd. Raadpleeg de montage-instructies.
	De waterdruk is te laag.	Zorg ervoor dat de waterdruk 1,5 - 7 isbar.
	Het waterfilter is onjuist geïnstalleerd.	Raadpleeg paragraaf "Waterfilter vervangen" in het hoofdstuk "Onderhoud en reiniging".
	De ijsblokjes zijn geklonterd.	Verwijder het geklonterde ijs uit de ijsbak.
	De ijsuitlaat is geblokkeerd.	Verwijder de verstopping. Raadpleeg het gedeelte "De ijsmaker reinigen".
	De deuren zijn niet goed gesloten.	Raadpleeg het gedeelte "De deur sluiten".
	De afgegeven ijsblokjes zijn klein of de waterstroom is slecht.	De waterdruk is te laag.
Het waterinlaatfilter is verstopt.		Waterfilter vervangen Raadpleeg paragraaf "Waterfilter vervangen" in het hoofdstuk "Onderhoud en reiniging".
De waterstroommeter werkt niet goed.		Neem contact op met de dichtstbijzijnde klantenservice.



Als het probleem nog steeds optreedt, neem u contact op met een erkende servicedienst.

8.2 Het lampje vervangen

Neem voor het vervangen van de lamp contact op met het erkende servicecentrum.

8.3 De deur sluiten

1. Reinig de deurpakkingen.
2. Pas zo nodig de deur aan. Zie hoofdstuk Installeren.
3. Vervang indien nodig de defecte deurpakkingen. Neem contact op met een geautoriseerde servicecentrum voor meer informatie.

9. GELUIDEN

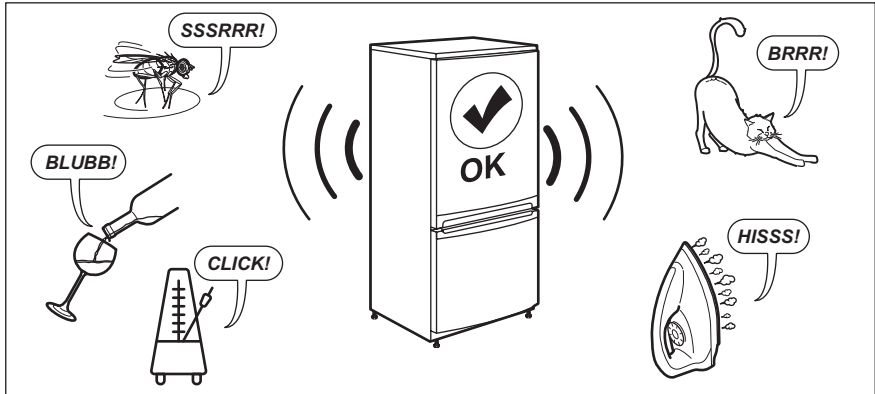

10. TECHNISCHE GEGEVENS

De technische informatie is vermeld op het energielabel en op het typeplaatje van het apparaat, dat zich op of in het apparaat bevindt.

Alleen voor Zwitserland

Spanning: 220-240 V

Frequentie: 50 Hz

Alleen voor de EU

De QR-code op het energielabel dat bij het apparaat wordt geleverd, biedt een internetkoppeling naar de informatie gerelateerd aan de prestaties van het apparaat in de EU-EPREL-database. Bewaar het energielabel ter referentie samen met de gebruikershandleiding en alle andere documenten die bij dit apparaat worden geleverd. Het is ook mogelijk om dezelfde

informatie in EPREL te vinden via de koppeling <https://eprel.ec.europa.eu> en de modelnaam en het productnummer die u vindt op het typeplaatje van het apparaat. Zie de koppeling www.theenergylabel.eu voor gedetailleerde informatie over het energielabel.

Alleen voor het VK

De QR-code op het energielabel dat bij het apparaat wordt geleverd, biedt een internetkoppeling naar de informatie gerelateerd aan de prestaties van het apparaat. Bewaar het energielabel ter referentie samen met de gebruikershandleiding en alle andere documenten die bij dit apparaat worden geleverd.

11. INFORMATIE VOOR TESTINSTITUTEN

De installatie en voorbereiding van het apparaat voor elke EcoDesign-verificatie moet in overeenstemming zijn met:

UK	BS EN 62552
EU, Zwitserland, Israël	EN 62552
Australië	IEC 62552
Zuid-Afrika	SANS 62552

VAE	UAE.S 5010-3:2022
GCC	SASO-2892_2018

De ventilatievoorschriften, de afmetingen van de uitsparingen en de minimale open afstanden aan de achterzijde moeten voldoen aan de voorschriften van deze gebruikershandleiding in "Installeren". Neem contact op met de fabrikant voor verdere informatie, inclusief ladingplannen.

12. HET MILIEUPERSPECTIEF

Recycle materialen met het symbool . Gooi de verpakking in de juiste containers om het te recyclen. Bescherm het milieu en de volksgezondheid en recycle het afval van elektrische en elektronische apparaten. Gooi

apparaten gemarkeerd met het symbool  niet weg met het huishoudelijk afval. Breng het product naar de milieustraat bij je in de buurt of neem contact op met de gemeente.

AEG toivottaa sinut tervetulleeksi! Kiitos, että olet valinnut tämän laitteen.



Saat käyttöön liittyviä neuvoja, esitteitä, vianmääritysohjeita sekä huolto- ja korjausohjeita:
www.aeg.com/support

Oikeus muutoksiin pidätetään.

SISÄLTÖ

1. TURVALLISUUSTIEDOT.....	73
2. TURVALLISUUSOHJEET.....	75
3. ASENNUS.....	77
4. KÄYTTÖ.....	80
5. PÄIVITTÄINEN KÄYTTÖ.....	84
6. HUOLTO JA PUHDISTUS.....	86
7. NEUVOJA JA VINKKEJÄ.....	89
8. VIANMÄÄRITYS.....	91
9. ÄÄNIÄ.....	94
10. TEKNISET TIEDOT.....	94
11. TIEDOKSI TESTAUSLAITOKSILLE.....	95
12. YMPÄRISTÖNSUOJELUNÄKÖKOHTIA.....	95

1. ⚠️ TURVALLISUUSTIEDOT

Lue mukana toimitetut ohjeet huolellisesti ennen laitteen asennusta ja käyttöä. Valmistaja ei ole vastuussa väärästä asennuksesta tai käytöstä johtuvista vammoista tai vahingoista. Säilytä ohjeet aina turvallisessa ja helposti saatavilla olevassa paikassa myöhempää käyttöä varten.

1.1 Lasten ja taitamattomien henkilöiden turvallisuus

- 8-vuotiaat ja sitä vanhemmat lapset sekä henkilöt, joilla on fyysisiä, aisteihin liittyviä tai henkisiä rajoitteita tai puutteellinen kokemus tai tuntemus, voivat käyttää tätä laitetta vain, jos heitä valvotaan tai ohjataan laitteen turvallisessa käytössä ja jos he ymmärtävät käyttöön liittyvät vaarat. 3–8-vuotiaat lapset ja erittäin vakavasti liikuntarajoitteiset henkilöt saavat täyttää ja tyhjentää laitteen, jos heitä on ohjattu asianmukaisesti. Alle 3-vuotiaat

lapset tulee pitää kaukana laitteesta, ellei heitä valvota jatkuvasti.

- Lapsia on valvottava, jotta he eivät leiki laitteella.
- Lapset eivät saa puhdistaa laitetta tai suorittaa siihen kohdistuvia käyttäjän huoltotoimenpiteitä ilman valvontaa.
- Kaikki pakkaukset tulee pitää lasten ulottumattomissa ja hävittää asianmukaisesti.

1.2 Yleinen turvallisuus

- Tämä laite on tarkoitettu ainoastaan ruokien ja juomien säilytykseen.
- Tämä laite on tarkoitettu yhden kotitalouden käyttöön sisätiloissa.
- Tätä laitetta voidaan käyttää toimistoissa, hotellihuoneissa, aamiaismajoituspaikoissa, maatilamajoituspaikoissa ja muissa samantyyppisissä majoitustiloissa, joissa kyseinen käyttö ei ylitä (keskimääräisiä) kotitalouskäytön tasoja.
- Noudata seuraavia ohjeita elintarvikkeiden pilaantumisen välttämiseksi:
 - vältä pitämästä ovea pitkään auki
 - elintarvikkeisiin kosketuksissa olevat pinnat ja tyhjennysjärjestelmät tulee puhdistaa säännöllisesti
 - säilytä raakaa lihaa ja kalaa asianmukaisissa astioissa jääkaapissa, jotta se ei pääsisi kosketuksiin tai ettei siitä valuisi nestettä muihin elintarvikkeisiin.
- VAROITUS: Pidä kalusteeseen asennetun laitteen syvennyksen tai kalustekaapin ilmanvaihtoaukot esteistä vapaina.
- VAROITUS: Älä käytä muita kuin valmistajan suosittelemia mekaanisia laitteita tai muita välineitä sulattamisen nopeuttamiseksi.
- VAROITUS: Älä vaurioita jäähdytyspiiriä.
- VAROITUS: Älä käytä muita kuin valmistajan suosittelemia sähkölaitteita ruoan säilytysosastoissa.
- Älä käytä vesisuihketta ja höyryä laitteen puhdistamiseen.

- Puhdista laite kostealla pehmeällä liinalla. Käytä ainoastaan neutraaleja pesuaineita. Älä käytä hankaavia tuotteita, hankaavia sieniä, liuotteita tai metalliesineitä.
- Jos laite on pitkään tyhjä, sammuta, sulata, puhdista ja kuivaa laite ja jätä sen ovi auki, jotta hometta ei synny laitteen sisälle.
- Älä säilytä tässä laitteessa räjähtäviä aineita, kuten syttyvien ponneaineiden aerosolipulloja.
- Jos virtajohto vaurioituu, sen saa sähkövaaran välttämiseksi vaihtaa vain valmistaja, valtuutettu huoltoliike tai vastaava ammattitaitoinen henkilö.

2. TURVALLISUUSOHJEET

2.1 Asennus

VAROITUS!

Laitteen asennuksen ja liitännät saa suorittaa vain ammattitaitoinen henkilö.

- Poista kaikki pakkausmateriaalit.
- Vaurioitunutta laitetta ei saa asentaa tai käyttää.
- Noudata erillisiä, laitteen asennusta ja oven kätisyyden vaihtamista koskevia ohjeita verkkosivuillamme.
- Siirrä laitetta aina varoen, sillä se on raskas. Käytä aina suojakäsineitä ja suojaavia jalkineita.
- Varmista, että laitteen ympärillä on hyvä ilmankierto.
- Odota vähintään 4 tuntia ennen laitteen kytkemistä sähköverkkoon ensimmäisen asennuksen tai oven avautumissuunnan vaihtamisen jälkeen. Tänä aikana öljy ehti virrata takaisin laitteen kompressoriin.
- Irrota pistoke sähköverkosta aina ennen laitteen käsittelyä (esim. oven avautumissuunnan vaihtamista).
- Laitetta ei saa asentaa lämpöpattereiden tai liesien, uunien tai keittotasojen lähelle, ellei asennusohjeissa toisin mainita.
- Suojaa laite vesisateelta.
- Älä asenna laitetta suoraan auringonvaloon.
- Tätä laitetta ei saa asentaa liian kosteisiin tai kylmiin ympäristöihin.

- Kun siirrät laitetta, nosta sitä sen etureunasta, jotta lattia ei naarmuuntuisi.
- Suojaa lattia naarmuilta laitteen oven kätisyyttä vaihdettaessa.

2.2 Sähköyhteydet

VAROITUS!

Tulipalon ja sähköiskun vaara.

VAROITUS!

Varmista laitteen sijoittamisen yhteydessä, ettei virtajohto ole jäänyt puristuksiin tai ole vaurioitunut.

VAROITUS!

Älä käytä monipistokesovittimia ja jatkojohtoja.

HUOMIO!

Laitteen asennuksen edellyttämät mahdolliset sähkötyöt on teetettävä pätevällä sähköasentajalla.

- Varmista, että arvokilvessä olevat parametrit ovat verkkovirtalähteen sähköarvojen mukaisia.
- Laite on maadoitettava.
- Käytä aina asianmukaisesti asennettua sähköiskusuojattua pistorasiaa.

- Jos pistorasiaa ei ole maadoitettu, ota yhteyttä pätevään sähköasentajaan ja kytke laite erilliseen maadoitettuun virransyöttöön voimassa olevien määräysten mukaisesti.
- Älä vahingoita sähkökomponentteja (esim. verkkopistoketta, verkkojohtoa, kompressoria). Pyydä huoltoliikettä tai valtuutettua sähköasentajaa vaihtamaan rikkoutuneet sähkökomponentit.
- Verkkojohdon on oltava verkkopistokkeen alapuolella.
- Kytke verkkopistoke verkkopistorasiaan vasta asennuksen lopuksi. Varmista, että verkkopistoke on ulottuvilla laitteen asennuksen jälkeen.
- Älä irrota pistoketta pistorasiasta virtajohdosta vetämällä. Vedä aina verkkopistokkeesta.
- Laitteessa on 13 A:n verkkopistoke. Jos pistokkeen sulakkeen vaihto on tarpeen, käytä vain 13 A:n ASTA (BS 1362) sulaketta (koskee vain Isoa-Britanniaa ja Irlantia).

2.3 Valitse

VAROITUS!

Henkilövahinkojen, palovammojen tai sähköiskujen tai tulipalon vaara.



Laitte sisältää syttyvää kaasua, isobutaania (R600a), joka on hyvin ympäristöystävällinen maakaasu. Varo, ettei isobutaania sisältävä jäähdytysputkisto vaurioidu.

- Älä muuta laitteen teknisiä ominaisuuksia.
- Tämä laite on tarkoitettu käytettäväksi ympäristölämpötilassa 10°C–43°C. Määritellyt lämpötila-alue takaa laitteen asianmukaisen toiminnan.
- Älä laita sähkölaitteita (esim. jäätelökoneita) laitteeseen, ellei valmistaja ole ilmoittanut, että niin voi tehdä.
- Jos jäähdytysputkisto vaurioituu, varmista, että huoneessa ei avotulta ja syttymislähteitä. Tuuleta huone.
- Estä kuumat esineet joutumasta kosketukseen laitteen muovisten osien kanssa.

- Älä laita virvoitusjuomia pakastusosastoon. Juomien jäätyminen aiheuttaa painetta juomapakkauksessa.
- Älä säilytä syttyviä kaasuja tai nesteitä laitteessa.
- Älä aseta helposti syttyviä tuotteita tai helposti syttyvien aineiden kanssa kosketuksissa olleita tuotteita laitteeseen, laitteen päälle tai sen lähelle.
- Älä kosketa kompressoria tai lauhdutinta. Ne ovat kuumia.
- Älä poista pakastusosastosta esineitä tai koske niihin, jos kätesi ovat märät tai kosteat.
- Älä pakasta sulanutta ruokaa uudelleen.
- Noudata pakasteiden pakkauksessa olevia säilytysohjeita.
- Kääri ruoat elintarvikekäyttöön tarkoitettuun materiaaliin ennen niiden asettamista pakastimeen.
- Älä anna elintarvikkeiden joutua kosketuksiin laitteen sisäseinien kanssa.
- Älä aseta erittäin suolaisia tai happamia kosketuksiin ruokia laitteen alumiiniosien (esim. puhaltimen kansi) kanssa.
- Älä koske jääpalakoneen sisällä oleviin metalliteriin koneen ollessa toiminnassa.

2.4 Sisävalaistus

VAROITUS!

Sähköiskun vaara.

- Tämä tuote sisältää yhden tai useamman valonlähteen, jonka energiatehokkuusluokka on F.
- Lisätietoa tämän tuotteen sisällä olevista lamputa sekä erikseen myytävistä varalampuista: Kyseiset lamput on suunniteltu kestämään kodinkoneissa vaativia fyysisiä olosuhteita (esim. lämpötila, värinä, kosteus) tai ne antavat tietoa laitteen toimintatilasta. Niitä ei ole tarkoitettu muihin käyttötarkoituksiin eivätkä ne sovi huoneiden valaisemiseen.

2.5 Hoito ja puhdistus

VAROITUS!

Henkilövahinkojen tai laitteen vaurioitumisen vaara.

- Sammuta laite ja irrota pistoke pistorasiasta ennen ylläpitotoimien aloittamista.
- Tämän laitteen jäähdytyslaite sisältää hiilivetyä. Vain alan ammattillisesti pätevä henkilö saa suorittaa laitteen ylläpito- ja lataamistoimia.

2.6 Huolto

- Laitteen korjaukseen liittyvissä asioissa tulee ottaa yhteyttä valtuutettuun huoltoliikkeeseen. Ainoastaan alkuperäisiä varaosia saa käyttää.
- Huomioithan, että itse suoritettut tai muut kuin ammattilaisen suorittamat korjaukset voivat aiheuttaa vaaratilanteita ja mitätöidä takuun.
- Seuraavat varaosat ovat saatavilla vähintään 7 vuoden ajan mallin tuotannon lopettamisesta: termostaatit, lämpötilanturit, piirilevyt, valonlähteet, ovenkahvat, oven saranat, telineet ja korit. Oven tiivisteet ovat saatavilla vähintään 10 vuotta mallin tuotannon lopettamisesta. Aika voi olla maassasi pidempi. Lisätietoja saat verkkosivustoltamme.

- Huomaa, että jotkin näistä varaosista ovat saatavilla ainoastaan ammattilaiskorjaajille ja kaikki varaosat eivät välttämättä koske kaikkia malleja.

2.7 Hävittäminen

VAROITUS!

Loukkaantumisen tai tukehtumisen vaara.

- Irrota pistoke pistorasiasta.
- Leikkaa johto irti ja hävitä se.
- Poista ovi, jotta lapset ja eläimet eivät voisi jäädä kiinni laitteen sisälle.
- Tämän laitteen jäähdytysputkistossa ja eristysmateriaaleissa ei ole otsonikerrokselle haitallisia aineita.
- Eristevaahto sisältää tulenarkaa kaasua. Kysy lisätietoja laitteen oikeaoppisesta hävittämisestä paikalliselta viranomaiselta.
- Älä vaurioita lämmönvaihtimen lähellä olevaa jääkaapin osaa.

3. ASENNUS

VAROITUS!

Lue turvallisuutta koskevat luvut.

3.1 Mitat

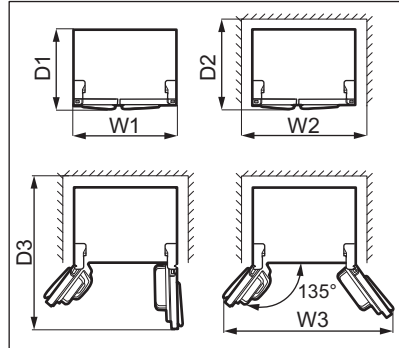
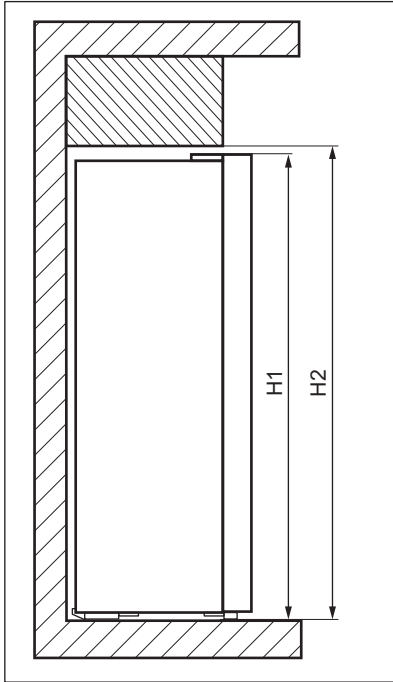

Kokonaismitat ¹

H1	mm	1770
W1	mm	910
D1	mm	730

¹ laitteen korkeus, leveys ja syvyys ilman kädensijoja

Käytön vaatima tila ²

H2	mm	1820
W2	mm	1010
D2	mm	780

² laitteen korkeus, leveys ja syvyys kädensija mukaan luettuna, sekä jäähdytysilman vapaaseen kiertoon vaadittu tila

Käytön vaatima kokonaistila ³

H2	mm	1820
----	----	------

Käytön vaatima kokonaistila ³

W3	mm	1540
D3	mm	1230

³ laitteen korkeus, leveys ja syvyys kädensija mukaan luettuna, sekä jäähdytysilman vapaaseen kiertoon vaadittu tila ja oven vähimmäiskulmaan avaamisen vaatima tila, jotta kaikki sisävarusteet voidaan poistaa

3.2 Sijainti

Tätä laitetta ei ole tarkoitettu kalusteisiin asennettavaksi.

Mikäli asennus poikkeaa vapaasti seisovan laitteen riittämättömän käyttötilan suhteen, laite toimii virheettömästi, mutta energiankulutus voi kasvaa hiukan.

Varmista laitteen optimaalinen toiminta suojaamalla se suoralta auringonvalolta. Älä asenna laitetta lämmönlähteen (uunit, liedet,

lämpöpatterit, keittotasot tai liesituulettimelliset tasot) lähelle, ellei asennusohjeissa toisin mainita. Tarkista, että ilma pääsee kiertämään vapaasti laitteen takana.

Tämä laite on asennettava kuivaan ja hyvin tuuletettuun sisätilaan.

Jos laite sijoitetaan keittiökaapin alapuolelle, vähimmäisetäisyys tulee säilyttää laitteen yläreunaan parhaan suorituskyvyn varmistamiseksi. Laitetta ei saisi kuitenkaan sijoittaa sen ylitse ulottuvien kaappien alapuolelle. Laitteen alaosassa olevan yhden tai useamman säätöjalan avulla voidaan varmistaa, että laite pysyy vaakatasossa.

HUOMIO!

Jos sijoitat laitteen seinää vasten, käytä takaosan välikappaleita tai varmista asennusohjeessa ilmoitettu vähimmäisetäisyys.

HUOMIO!

Jos asennat laitteen seinän viereen, katso asennusohjeista laitteen ovisaranoilla varustetun sivun ja seinän välinen vähimmäisetäisyys, jotta ovi voidaan avata riittävästi sisävarusteiden poistamisen yhteydessä (esim. puhdistamisen aikana).

Tämä laite on tarkoitettu käytettäväksi 10°C–43°C ympäristölämpötilassa.



Laitteen virheetön toiminta taataan vain em. lämpötila-alueella.



Jos tunnet epävarmuutta laitteen asentamispaikan suhteen, ota yhteyttä myyjään, asiakaspalveluumme tai lähimpään valtuutettuun huoltokeskukseen.



Laite on tarvittaessa voitava kytkeä irti verkkovirrasta. Pistokkeen on oltava helposti ulottuvilla asennuksen jälkeen.

3.3 Sähkökytkentä

- Varmista ennen laitteen kytkemistä pistorasiaan, että arvokilven jännite ja taajuus vastaavat paikallisverkkojännitettä.
- Laite on maadoitettava. Virtajohdon pistoke sisältää kontaktin juuri tätä tarkoitusta varten. Jos pistorasiaa ei ole maadoitettu, ota yhteyttä pätevään sähköasentajaan ja kytke laite erilliseen maadoitettuun virransyöttöön voimassa olevien määräysten mukaisesti.
- Valmistaja vetäytyy kaikesta vastuusta, mikäli edellä mainittuja varotoimia ei noudateta.

3.4 Vedensyöttöliitäntä

Tämä laite sisältää vesi- ja jääautomaatin, joka vaatii vedensyötön. Katso ohjeet vedensyötön liittämistä erillisistä asennusohjeista.

VAROITUS!

Asenna laitteen mukana toimitettu vedensuodatin. Automaatin käyttäminen ilman vedensuodatinta voi saada veden virtaamaan laitteeseen, sillä letkun korkki voi irrota.

3.5 Oven avautumissuunnan vaihtaminen

Oven avautumissuunnan muuttaminen ei ole mahdollista tälle laitteelle.

3.6 Vaakasuoraan asettaminen

Kun sijoitat laitteen paikalleen, tarkista, että se on vaakasuorassa. Tähän käytettävissä kaksi säätöjalkaa laitteen edessä etualareunassa.

4. KÄYTTÖ

4.1 Käyttöpaneeli

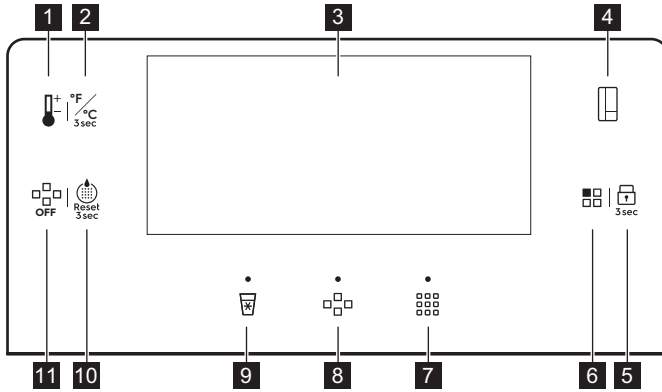

- 1** Lämpötilan säätöpainike
- 2** Laitteen vaihtopainike
- 3** Näyttö
- 4** Osaston kytkinpainike
- 5** Lock -painike
- 6** Mode -painike

- 7** Murskattu jää -painike/-merkkivalo
- 8** Jääpala-painike/-merkkivalo
- 9** Viileän veden painike/merkkivalo
- 10** Vedensuodattimen nollauspainike
- 11** Ice OFF -painike

4.2 Näyttö

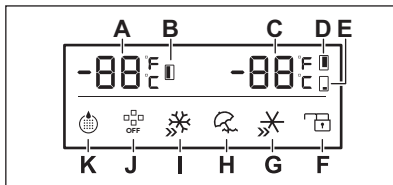

- A.** Pakastimen lämpötilan merkkivalo
- B.** Pakastinosaston merkkivalo
- C.** Jääkaapin/Multichill 0° lämpötilan merkkivalot
- D.** Jääkaapin merkkivalo
- E.** Multichill 0°-osaston merkkivalo
- F.** Lock -merkkivalo
- G.** QuickChill -merkkivalo
- H.** Holiday -merkkivalo
- I.** QuickFreeze -merkkivalo
- J.** Ice OFF-merkkivalo
- K.** Vedensuodattimen merkkivalo



Näyttö himmenee automaattisesti, kun laitetta ei ole käytetty 2 minuuttiin. Kun käyttöpaneelin painikkeita painetaan tai jompikumpi ovi avataan, näyttö kirkastuu uudelleen. Jäämurskan, jääpalojen ja viileän veden merkkivalot eivät himmene niiden ollessa toiminnassa.

4.3 Laitteen kytkeminen toimintaan ja pois toiminnasta

Käynnistä laite kytkemällä pistoke pistorasiaan.

Sammuta laite irrottamalla pistoke pistorasiasta.

HUOMIO!

Poista jää jääsäiliöstä sähkökatkoksen aikana vesivahinkojen estämiseksi. Puhdista säiliö huolella ennen laitteen käynnistämistä uudelleen. Katso luvun "Jääpalakoneen puhdistaminen" kohdasta "Hoito ja puhdistus" lisätietoja.

4.4 Demo-tila

Ota Demo-tila käyttöön esitelläksesi laitteen ominaisuuksia.

Voit kytkeä Demo-tilan päälle 1 minuutin kuluessa laitteen kytkemisestä päälle. Kun toinen ovi on auki, paina samanaikaisesti lämpötilan säätö- ja osaston kytkinpainikkeita 5 sekunnin ajan. Laite vahvistaa asetuksen pitkällä äänimerkillä.

Kytke Demo-tila pois päältä kytkemällä laite pois päältä ja sitten takaisin päälle.

Demo-tilassa:

- Jääpalakone, vesiautomaatti, kompressorit, lämmittimet ja tuulettimet eivät ole toiminnassa.
- Käyttöpaneeli ja näyttö ovat toiminnassa ja niitä voidaan käyttää.
- Lamput ovat toiminnassa.

4.5 Lämpötilan säätäminen

Valitse osasto painamalla osaston kytkinpainiketta. Paina lämpötilan säätöpainiketta toistuvasti, kunnes saavutat haluamasi lämpötilan.

Jääkaapin lämpötila voi vaihdella välillä:

- 2°C ja 8°C koskien jääkaappia (suositus +4°C)
- -14°C ja -22°C koskien pakastinta (suositus -18°C)
- 5°C ja -3°C koskien Multichill 0°-osastoa

Lämpötilan merkkivalot näyttävät asetuslämpötilan.

Asetuslämpötila saavutetaan 24 tunnin kuluessa. Virransyötön häiriön jälkeen se pysyy tallennettuna.

4.6 Multichill 0°

Laitteen mukana toimitetaan Multichill 0° lokero, joka on merkitty / 0 Star ja jota voi käyttää joko jäähdytys- tai jäähdytyslokerona.

Aseta lämpötilaksi 5°C ja -3°C painamalla toistuvasti osaston kytkinpainiketta valitaksesi Multichill 0°-osaston. Paina lämpötilan säätöpainiketta, kunnes saavutat haluamasi lämpötilan. Lämpötilan merkkivalo vilkkuu 5 sekunnin ajan valinnan jälkeen.

Kytke Multichill 0°-osasto pois päältä painamalla toistuvasti lokeron kytkinpainiketta valitaksesi Multichill 0°-osaston. Paina lämpötilan säätöpainiketta, kunnes saavutat "-". Lämpötilan merkkivalo vilkkuu 5 sekunnin ajan valinnan jälkeen. Tämä osoittaa, että Multichill 0° ei enää jäähdytä.



Pois päältä asettamisen jälkeen, Multichill 0°-osasto saavuttaa ympäristön lämpötilan.

4.7 Lämpötilayksikön vaihtaminen

Voit vaihtaa lämpötilayksikön (°C tai °F) painamalla yksikön vaihtopainiketta 3 sekunnin ajan.

4.8 Lapsilukko

Lock-toiminto lukitsee painikkeet ja estää siten painikkeiden tahattoman käytön. Paina Lock-painiketta 3 sekunnin ajan lukitaksesi tai avataksesi käyttöpaneelin lukituksen. Lock -merkkivalo on päällä.



Lock-toiminto poistaa jään ja veden annostelun käytöstä.

4.9 QuickFreeze-toiminto

QuickFreeze -toimintoa käytetään esi- ja pikapakastamiseen pakastinosaston toimintajaksoilla. Tämä toiminto nopeuttaa tuoreiden elintarvikkeiden pakastumista suojaan samalla jo pakastettuja ruokia epätoivotulta lämpenemiseltä.



Kytke QuickFreeze -toiminto päälle vähintään 24 tuntia ennen pakastettavien elintarvikkeiden asettamista pakastuosastoon, jotta esipakastus tulee suoritetuksi loppuun.

Käynnistäaksesi tämän toimintotilan, paina Mode-painiketta toistuvasti kunnes saavutat QuickFreeze-tilan asetuksen. QuickFreeze-merkkivalo vilkkuu 5 sekuntia ja jää palamaan valinnan jälkeen.

Kun toiminto on kytketty päälle:

- Pakastinosaston asetuslämpötila on -25°C .
- Jääkaappiosaston ja Multichill 0° -osaston lämpötilaa voidaan säätää vastaavilla painikkeilla.

Tämä toiminto pysähtyy automaattisesti 50 tunnin kuluttua.

Kytkeäksesi QuickFreeze-toiminnon pois päältä ennen kuin se kytketty pois päältä automaattisesti, paina Mode-painiketta ja valitse jokin muu tila.

4.10 QuickChill

Käytä toimintoa QuickChill jäähdyttääksesi ruoan nopeammin ja pitääksesi sen tuoreena pidempään. Paina painiketta Mode, kunnes merkkivalo QuickChill vilkkuu. Lämpötilaksi asetetaan 2°C .

Kytke pois päältä painamalla painiketta Mode. Toiminto kytketty automaattisesti pois päältä 2,5 tunnin kuluttua ja palauttaa aiemman lämpötila-asetuksen.

4.11 Holiday-tila

Holiday-tila on tarkoitettu käytettäväksi, kun olet pitkään poissa kotoa. Jääkaappiosaston lämpötila on asetettu arvoon 17°C energian säästämiseksi ja hajujen estämiseksi. Lämpötilaa ei voi muuttaa, kun tila on käytössä.

Kytke Holiday-tila päälle painamalla toistuvasti Mode-painiketta. Holiday-merkkivalo alkaa vilkkua, ja se vilkkuu 5 sekunnin ajan, kunnes palaa tasaisesti.

Kytke Holiday-tila pois päältä painamalla toistuvasti Mode-painiketta, kunnes Holiday-merkkivalo sammuu.

4.12 Nollaa vedensuodatin

Kun olet vaihtanut vedensuodattimen, paina vedensuodattimen nollauspainiketta 3 sekunnin ajan, kunnes vedensuodattimen merkkivalo sammuu. Katso luvun "Vedensuodattimen vaihtaminen" kohdasta "Hoito ja puhdistus" lisätietoja.

4.13 Vaihda vedensuodatin

Vaihda vedensuodatin, kun vedensuodattimen merkkivalo syttyy.

Katso vedensuodattimen vaihtamista varten osio "Vedensuodattimen vaihtaminen" luvusta "Hoito ja puhdistus".

Kun olet vaihtanut vedensuodattimen, nollaa asetukset ja vilkkuva merkkivalo vedensuodattimen nollauspainikkeella. Katso osio "Nollaa vedensuodatin".



Vedensuodattimen merkkivalo vilkkuu 6 kuukauden välein.

4.14 Jään valmistuksen mahdollistaminen

Ota jään valmistus käyttöön tai poista se käytöstä painamalla Ice OFF -painiketta. Kun jään valmistus on poissa käytöstä, Ice OFF -merkkivalo syttyy näyttöön.

4.15 Jääpalat

Varmista ennen jään annostelua, että jään valmistus on käytössä. Katso luvun "Jään

valmistuksen mahdollistaminen” kohdasta ”Käyttö” lisätietoja.

Jääpalojen valmistaminen:

1. Paina jääpalapainiketta. Jääpala-merkkivalo syttyy.
2. Aseta kuppi mahdollisimman lähelle automaattia ja paina se keskellä olevaa siipeä vasten jään annostelemiseksi.

Odota 2 sekuntia ennen kuin otat kupin pois, jotta jää ei pääse putoamaan kupista.

3. Lopeta siiven painaminen jään annostelun pysäyttämiseksi.

4.16 Jäämurska

Varmista ennen jään annostelua, että jään valmistus on käytössä. Katso luvun ”Jään valmistuksen mahdollistaminen” kohdasta ”Käyttö” lisätietoja.

Jäämurskan valmistaminen:

1. Paina jäämurska-painiketta. Jäämurskan merkkivalo syttyy.
2. Aseta kuppi mahdollisimman lähelle automaattia ja paina se keskellä olevaa siipeä vasten jään annostelemiseksi.

Odota 2 sekuntia ennen kuin otat kupin pois, jotta jää ei pääse putoamaan kupista.

3. Lopeta siiven painaminen jään annostelun pysäyttämiseksi.

4.17 Kylmä vesi

Jäähdytetyn veden saaminen:

1. Paina viileän veden painiketta. Viileän veden merkkivalo syttyy.
2. Paina kuppia apuna käyttäen keskellä oleva siipi veden juoksuttamiseksi.

Odota 2 sekuntia ennen kupin poistamista, jotta vettä ei roiskuisi.

3. Lopeta siiven painaminen vedentulon pysäyttämiseksi.



Jos otat enemmän kuin 800ml vettä kerralla, vesi saattaa olla lämpimämpää. Odota 30 minuuttia, jotta vesi jäähtyy.



Kun annostelet vettä ensimmäisen kerran tai sen jälkeen, kun laite on ollut pitkään käyttämättä, älä käytä ensimmäisiä 1-2 litraa annosteltua vettä.

4.18 Avonaisen oven hälytys

Jos ovi jää auki yli 60 sekunnin ajaksi, äänimerkki kuuluu 5 kertaa 30 sekunnin välein. Hälytysäänimerkki sammuu, kun ovi on suljettu.

Jos ovi jää auki yli 10 minuutin ajaksi, jääkaapin sisävalo sammuu.

Katso osio ”Oven sulkeminen”.

4.19 Korkean lämpötilan hälytys



Hälytys aktivoituu, kun otat laitteen käyttöön ensimmäistä kertaa.

Pakastelokero

Hälytys aktivoituu, kun laitteen lämpötila on liian korkea.

Hälytyksen aikana:

- näytöllä näkyy vilkkuva ht
- hälytysmerkkivalo vilkkuu,
- äänimerkki kuuluu.

Hälytyksen sammuttaminen

- Voit sammuttaa hälytyksen painamalla mitä tahansa käyttöpaneelin painiketta. Lokeron saavuttama enimmäislämpötila näkyy näytössä, ja sen jälkeen näytöllä näkyy asetuslämpötila. Hälytysmerkkivalo vilkkuu, kunnes lämpötila on palautunut.
- Hälytysääni sammuu automaattisesti 1 tunnin kuluttua. Hälytysmerkkivalo vilkkuu ja virhekoodi pysyy näytössä.
- Jos laite on palannut asetettuun lämpötilaan, hälytys sammuu ja normaali näyttö palautuu. Tarkista, ettei pakastimen sisällä oleva ruoka ole pilaantunut tai sulanut. Jos kyllä, katso osio ”Sulattaminen”.



Katso osiosta "Lämpötilan säätäminen" lisätietoja kunkin lokeron lämpötilan asettamisesta.

5. PÄIVITTÄINEN KÄYTTÖ

VAROITUS!

Lue turvallisuutta koskevat luvut.

5.1 Ovihyllyjen irrottaminen ja asentaminen

Ovihyllyn irrottaminen:

1. Pidä kiinni hyllyn vasemmasta puolesta.
2. Nosta hyllyn oikeaa puolta, kunnes se irtoaa pidikkeestä.

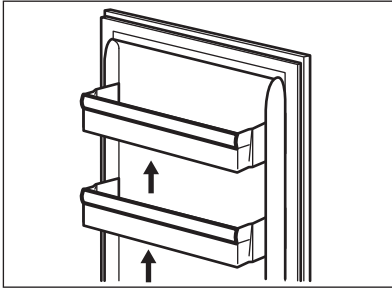

3. Nosta hyllyn vasenta puolta ja irrota se.

Hyllyn asentaminen takaisin:

1. Aseta hylly tasaisesti oveen.
2. Paina hyllyn sivuja samanaikaisesti alaspäin niin, että hylly kiinnittyy molempiin pidikkeisiin.

5.2 Siirrettävät hyllyt

Laitteen seinissä on kannattimia eri tasoilla, jotta hyllyt voitaisiin sijoittaa halutulle tasolle.

5.3 Fresh Zone

Fresh Zone vetolaatikko suojaa hedelmien ja vihannesten ravintoaineita, makua, rakennetta, väriä ja painoa, joten pääset nauttimaan laadukkaasta ruoasta pidempään ja heittää pois vähemmän. Fresh Zone

sijaitsee jääkaapin alaosassa, välittömästi MultiChill 0° -laatikon yläpuolella.

5.4 Kosteuden säätö

Lasihyllyyn sisältyy laite, jossa on (liukuvalla vivulla säädettäviä) aukkoja, joiden avulla vihannesvetolaatikon kosteutta voidaan säätää.



Älä aseta mitään elintarvikkeita kosteussäätölaitteen päälle.

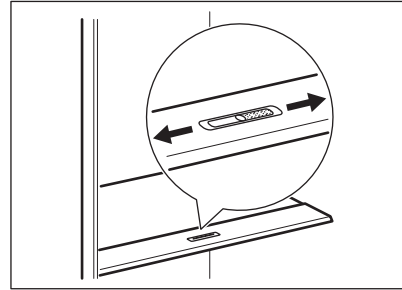

Kosteuden säädön asento määräytyy hedelmien ja vihannesten laadun ja määrän mukaan:

- Aukot asetuksella MIN: suositellaan pienille määrille hedelmiä ja vihanneksia. Tällä asetuksella hedelmien ja vihannesten luonnollinen kosteus säilyy pidempään.
- Aukot asetuksella MAX: suositellaan suurille määrille hedelmiä ja vihanneksia. Tällä asetuksella suurempi ilmankierto vähentää kosteutta.

5.5 Laatikoiden irrottaminen ja asentaminen

Laatikon irrottaminen osastosta:

1. Avaa luukku kokonaan.

2. Vedä vetolaatikkoa ulospäin, kunnes se pysähtyy.
3. Kohota vetolaatikon etuosaa kevyesti ja poista vetolaatikko laitteesta.

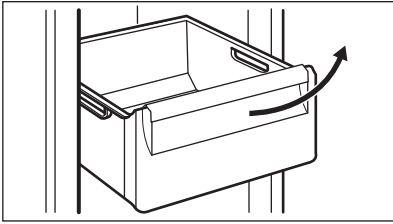

Asettaaksesi vetolaatikon takaisin sen alkuasentoon suorita edellä mainitut vaiheet käänteisessä järjestyksessä.

5.6 MULTIFLOW

Laite on varustettu MULTIFLOW-järjestelmällä, joka mahdollistaa elintarvikkeiden nopean ja tehokkaamman jäädyttämisen ja tasaisemman lämpötilan ylläpitämisen laitteen jokaisessa osassa.



Älä peitä ilmanvaihtoaukkoja.

5.7 Tuoreiden elintarvikkeiden pakastaminen

Pakastuslokeron soveltuu tuoreiden elintarvikkeiden pakastamiseen sekä valmispakasteiden ja syväpakastettujen elintarvikkeiden pitkäaikaiseen säilyttämiseen.

Kytke QuickFreeze -toiminto päälle vähintään 24 tuntia ennen pakastettavien elintarvikkeiden asettamista pakastettaviksi pakastusosastoon.

24 tunnin aikana pakastettavien tuoreiden elintarvikkeiden enimmäismäärä on merkitty arvokilpeen (sijaitsee laitteen sisäpuolella).

Kun pakastus on valmis, laite palauttaa lämpötilan automaattisesti edelliseen lämpötila-asetukseen. Katso kohta "QuickFreeze -toiminto".

5.8 Pakasteiden säilytys

Kun käynnistät laitteen ensimmäistä kertaa tai pitkän käyttämättömän jakson jälkeen, anna laitteen toimia vähintään 3 tuntia siten, että QuickFreeze-toiminto on päällä, ennen tuotteiden asettamista laitteen lokeroon.

Säilytä elintarvikkeet hyllyillä vähintään 15 mm:n etäisyydellä ovesta.

HUOMIO!

Jos pakastin sulaa vahingossa esimerkiksi sähkökatkon vuoksi, kun sähkövirta on ollut poikki pitempään kuin arvokilvessä (kohdassa Käyttöönottoaika) mainitun ajan, sulaneet elintarvikkeet on käytettävä nopeasti tai valmistettava ruoaksi ja sitten jäädytettävä, minkä jälkeen ne voidaan pakastaa uudelleen. Lue lisää kohdasta "Korkean lämpötilan hälytys".

5.9 Sulattaminen

Riippuen siitä, kuinka nopeasti niitä tarvitaan, syväpakasteet tai pakasteet voidaan sulattaa jääkaapissa tai huoneen lämpötilassa ennen käyttöä.

Pieniä paloja voidaan ryhtyä kypsentämään jäisinäkin suoraan pakastimesta: tässä tpauksessa kypsennys kestää kauemmin.

5.10 Vedensyöttöjärjestelmän alustaminen

Ennen kuin käytät vesi-/jääautomaattia ensimmäistä kertaa tai sen jälkeen, kun laite on ollut pitkään täyttämättä, alusta vedensyöttöjärjestelmä:

1. Paina suurta kuppia automaatin siipeä vasten, kunnes vettä alkaa virrata.
2. Jatka veden juoksuttamista vielä 5 minuutin ajan järjestelmän huuhtelemiseksi ja mahdollisten epäpuhtauksien poistamiseksi. Keskeytä tarvittaessa kupin tyhjentämiseksi.
3. Vesiautomaatti lopettaa vedentulon 3 minuutin jatkuvan käytön jälkeen. Vapauta annostelijan siipi ja paina sitä uudelleen veden annostelun jatkamiseksi.



Kun olet juoksuputannut vettä 800 ml, vesi voi olla lämpimämpää. Odota 30 minuuttia, jotta vesi jäähtyy.

5.11 Jääpalakone

Varmista ennen ensimmäistä käyttökertaa, että vedensyöttö on liitetty. Jääpalakoneen kytkeminen toimintaan on luvun ”Jään valmistuksen mahdollistaminen” osiossa ”Käyttö”. Jääpalakone alkaa tuottaa jäätä noin 10 tunnin kuluttua.

Jääpalakone valmistaa jäätä automaattisesti ilman, että jäätä täytyy tehdä manuaalisesti. Kun jääsäiliö on täynnä (noin 1.6 kg), jääpalakone lopettaa jään valmistamisen.



Kun jäätä annostellaan ensimmäistä kertaa tai sen jälkeen, kun laite on ollut pitkään käyttämättä, älä käytä jääpaloja ensimmäiseksi tuotetusta erästä.



Älä vedä siipeä liikaa.

VAROITUS!

Älä aseta käsiäsi tai työkaluja jääautomaatin kouruun, jotta välttyään loukkaantumisilta ja sisäisen mekanismin vahingoittumiselta.

Kytke jääpalakone pois päältä, jos et aio käyttää jääpaloja pitkään aikaan. Katso luvun ”Jään valmistuksen mahdollistaminen” kohdasta ”Käyttö” lisätietoja. Poista jääpalat jääsäiliöstä, jotta jääpalat eivät tuki jääpalakoneen poistoaukkoa.

5.12 Vedensuodatin

Laitteessa on vedensuodatin, joka sijaitsee jääkaappiosastossa laatikoiden takana. Tämä suodatin puhdistaa vedenlähteestä tulevan veden, jotta automaatista tulee puhdasta vettä ja jäätä.

Vaihda vedensuodatin säännöllisesti veden laadun varmistamiseksi. Katso luvun ”Vedensuodattimen vaihtaminen” kohdasta ”Hoito ja puhdistus” lisätietoja.

6. HUOLTO JA PUHDISTUS

VAROITUS!

Lue turvallisuutta koskevat luvut.

6.1 Sisustan puhdistus

Ennen laitteen käyttöönottoa sisusta ja lisävarusteet tulee pestä laimealla vedellä, ja neutraalilla pesuaineella, jotta uudelle tuotteelle tyypillinen haju poistuu. Kuivaa huolellisesti.

HUOMIO!

Älä käytä puhdistusaineita, hankaavia jauheita, klooria tai öljypohjaisia puhdistusaineita, ne vahingoittavat pintoja.

HUOMIO!

Lisävarusteet tai koneen osat eivät ole konepestäviä.

HUOMIO!

Puhdista käyttöpaneeli kostealla liinalla. Älä käytä pesuainetta. Pyyhi käyttöpaneeli pehmeällä kuivalla liinalla puhdistuksen jälkeen.

6.2 Säännöllinen puhdistus

Puhdista laite säännöllisesti:

1. Puhdista laitteen sisäpuoli ja varusteet haalealla vedellä ja neutraalilla pesuaineella.
2. Tarkista oven tiivisteet säännöllisesti ja pyyhi ne puhtaaksi.
3. Puhdista lauhdutin harjalla vähintään kahdesti vuodessa.

- Poista höyrystinastiaan kerääntynyt vesi säännöllisesti.
- Huuhtele ja kuivaa perusteellisesti.

6.3 Jääpalakoneen puhdistaminen

Puhdista jääpalakone ja jääsäiliö säännöllisesti.

⚠ HUOMIO!

Jääsäiliö sisältää teriä. Ole varovainen puhdistaessasi niitä.

Jääpalakoneen puhdistaminen:

- Poista jään valmistus käytöstä. Katso luku "Käyttö".
- Nosta jääsäiliötä ylöspäin noin 10 mm ja irrota se laitteesta vetämällä.

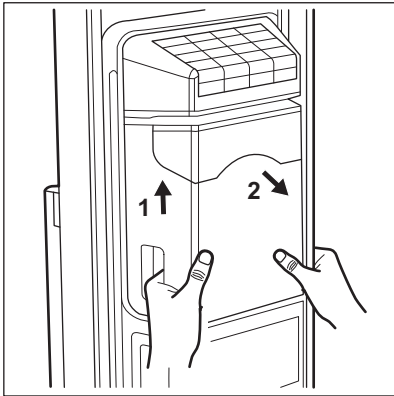

- Odota, että jääpalat sulavat jääsäiliön sisällä. Tyhjennä jääsäiliö.
- Poista jäljellä oleva jää varovasti muovitai puutikulla.
- Huuhtele jääsäiliö haalealla vedellä ja puhdista se pehmeällä liinalla.
- Kuivaa jääsäiliö huolellisesti ja aseta se paikalleen.
- Puhdista jään tuloaukko pehmeällä liinalla.

⚠ HUOMIO!

Älä käytä liiallista voimaa, sillä se voi vahingoittaa jääpalakoneen sisäistä mekanismia.

⚠ HUOMIO!

Älä käytä voimakkaita tai hankaavia puhdistusaineita tai teräviä välineitä jään poistamiseen. Älä pese jääsäiliötä astianpesukoneessa.

i

Sähkökatkos, jääpalakoneen virheellinen käyttö tai pakastimen oven avaaminen usein voivat johtaa jääkokeareisiin, jotka muodostavat annostelijaan tukoksen.

6.4 Jää-/vesiautomaatin puhdistaminen

⚠ HUOMIO!

Älä käytä puhdistusaineita, hankaavia jauheita, klooria tai öljypohjaisia puhdistusaineita, koska ne vahingoittavat pintoja.

⚠ HUOMIO!

Älä suihkuta pesuaineita suoraan näyttöön.

Puhdista annostelija säännöllisesti:

- Irrota laite verkkovirrasta.
- Puhdista jää-/vesiautomaatti pehmeällä liinalla ja haalealla vedellä.
- Poista automaatin vesilokero.
- Tyhjennä alusta ja pyyhi se puhtaaksi.

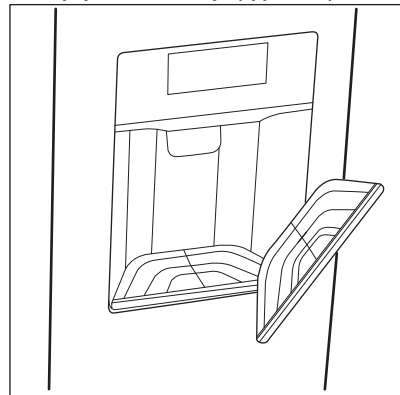

6.5 Vedensuodattimen vaihtaminen

Vaihda vedensuodatin 6 kuukauden välein tai jos laitetta ei ole käytetty pitkään aikaan. Käytä ainoastaan alkuperäisiä vaihtovedensuodattimia laitteen asianmukaisen toiminnan varmistamiseksi.



Kytke jääpalakone pois päältä ennen minkään toimenpiteen suorittamista. Katso luvun ”Jään valmistuksen mahdollistaminen” kohdasta ”Käyttö” lisätietoja.

Vedensuodattimen irrottaminen

1. Katkaise vedensyöttö.
2. Avaa jääkaappiosaston luukku ja poista laatikot, jotta pääset käsiksi vedensuodattimeen.
3. Tyhjennä vesijärjestelmä annostelemalla vettä noin 3 minuutin ajan tai kunnes veden virtaus pysähtyy.
4. Irrota luistamattomat pidikkeet vesiputkista ja vedensuodattimen liittimistä.

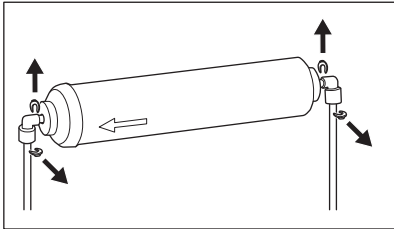

5. Irrota vesiputki vedensuodattimen molemmilta puolilta. Paina vedensuodattimen liittimen ulompaa osaa peukalolla samalla kun vedät putken ulos liittimestä.
6. Irrota vedensuodattimen liittimet suodattimesta.

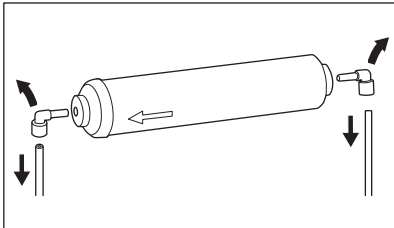

Kerää irrotetut osat yhteen paikkaan.

Vedensuodattimen asentaminen

1. Avaa vedensuodatin pakkauksesta ja poista kummaltakin puolelta korkit ja pidikkeet.

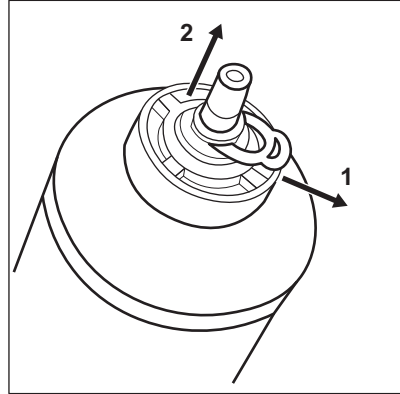

2. Liitä vedensuodatin vedensyöttöön liittinputkella. Huuhtele 5 minuutin ajan.

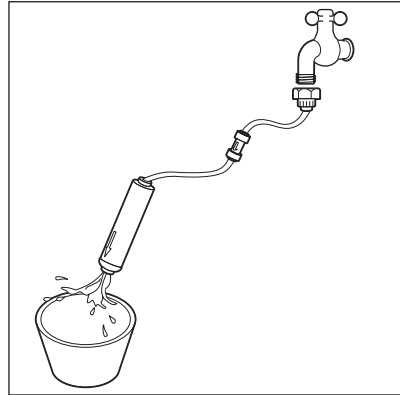

3. Avaa jääkaappiosaston luukku ja poista ylempi laatikko, jotta pääset käsiksi suodatinpidikkeeseen.
4. Liitä vesiputket vedensuodattimen liittimiin. Työnnä kukin vesiputki vastaavaan liittimeen niin pitkälle, kunnes se pysähtyy. Varmista, että vedensuodattimen nuoli osoittaa kohti pakastinosastoa.
5. Aseta vedensuodattimen liittimet suodattimen molemmille puolille.

6. Kiinnitä vedensuodattimen liittimet ja putket luistamattomilla kiinnittimillä.

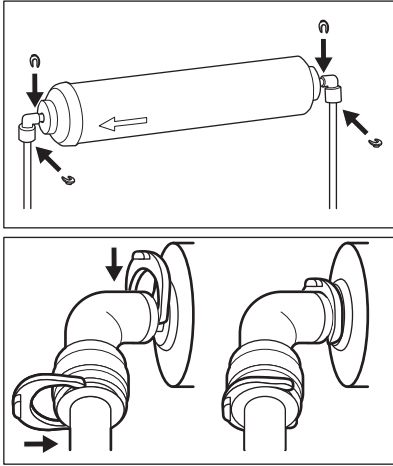

7. Aseta vedensuodatin vesisäiliön yläpuolella olevaan pidikkeeseen.
8. Kytke vedensyöttö päälle.

6.6 Jos laitetta ei käytetä pitkään aikaan

Jos laitetta ei ole tarkoitus käyttää pitkään aikaan, suorita seuraavat toimenpiteet:

1. Irrota laite sähköverkosta ja sammuta vedentulo.
2. Poista kaikki elintarvikkeet ja jäät jääsäiliöstä.
3. Puhdista laite ja kaikki varusteet.
4. Jätä ovet raolleen, jotta laitteen sisälle ei muodostuis epämiellyttävää hajua.

7. NEUVOJA JA VINKKEJÄ

7.1 Energiansäästövinkejä

- Jääkaappi: Paras energiankäytön tehokkuus on taattu silloin, kun vetolaatikat on sijoitettu laitteen pohjaosaan ja kun hyllyt on sijoitettu tasaisesti. Ovien lokeroiden sijainti ei vaikuta energiankulutukseen.
- Älä avaa ovea usein tai jätä ovea auki pidempään kuin on tarpeen.
- Jääkaappi: Älä aseta liian korkeaa lämpötilaa energian säästämiseksi, ellei ko. ruoka sitä edellytä.
- Varmista hyvä ilmanvaihto. Älä peitä ilmanvaihtosäleikköjä tai reikiä.
- Varmista, että laitteen sisällä olevat elintarvikkeet mahdollistavat ilmankierron laitteen takaosassa olevien sitä tarkoitusta varten olevien reikien kautta.

7.2 Pakastusohjeita

- Kytke QuickFreeze-toiminto päälle vähintään 24 tuntia ennen elintarvikkeiden asettamista pakastinosastoon.
- Kääri ja tiivistä tuoreet elintarvikkeet ennen pakastamista alumiinifolioon, muovikelmuun tai -pusseihin, ilmatiiviisiin kannellisiin astioihin.

- Jaa ruoat pieniin osiin niiden tehokkaampaa pakastusta ja sulatusta varten.
- Kaikkiin pakasteisiin on suositeltavaa lisätä etiketit ja päivämäärät. Tämä helpottaa elintarvikkeiden tunnistamista ja mahdollistaa pakasteiden käyttämisen ennen niiden pilaantumista.
- Elintarvikkeet tulee pakastaa tuoreina hyvän laadun varmistamiseksi. Erityisesti hedelmät ja vihannekset tulee pakastaa tuoreina, jotta niiden kaikki ravintoaineet säilyisivät.
- Älä pakasta nesteitä sisältäviä pulloja tai tölkkejä, varsinkaan hiilihapollisia juomia - ne voivat räjähtää pakastuksen aikana.
- Älä laita ruokia pakastinosastoon kuumina. Anna niiden jäähtyä huoneen lämpötilassa ennen pakastamista.
- Älä aseta tuoreita pakastamattomia elintarvikkeita pakastettujen ruokien viereen välttääksesi pakastettujen ruokien lämpötilan nousun. Aseta huoneenlämpöiset ruoat pakastinosaston kohtaan, jossa ei ole muita pakasteita.
- Älä nauti jääkuutioita tai vesijäätelöitä heti niiden pakastimista poistamisen jälkeen. Paleltumavaara.

- Älä pakasta sulaneita ruokia uudelleen. Jos ruoka on sulanut, kypsennä ja jäähdytä se ennen pakastamista.

7.3 Vinkkejä pakastettujen elintarvikkeiden säilytykseen

- Pakastuslokeron on merkitty näin 
- Korkeampi laitteen lämpötila-asetus voi lyhentää elintarvikkeiden säilyvyyttä.
- Pakasteita voidaan säilyttää kaikkialla pakastinlokerossa.
- Jätä ruokien ympärille riittävästi tilaa vapaan ilmankierroon mahdollistamiseksi.
- Tarkista säilytysaika elintarvikkeiden pakkausmerkinnöistä.
- On tärkeää pakata elintarvikkeet niin, että vesi, kosteus ja tiivistynyt kosteus eivät pääse tunkeutumaan niihin.

7.4 Säilytysaika

Laitteen lokero	Ruokatyyppi
Jääkaappi:	
Ovihyllyt	Säilykkeet, hilloit, juomat, lisukkeet
Ylähylly	Puolivalmisteet, leikkeleet, tähteet
Keskihyllyt	Maitotuotteet, kananmunat
Vihanneslaatikot	Hedelmät, yrtit, vihannekset
Pakastin:	
Yläosa	Hedelmät, jäätelö, leivonnaiset
Keskiosa	Vihannekset
Alaosa	Maitotuotteet, äyriäiset, liha, tähteet
Ruokatyyppi	Säilyvyys (kuukautta)
Hedelmät (muut kuin sitruhedelmät)	6 - 12
Vihannekset	8 - 10

Ruokatyyppi	Säilyvyys (kuukautta)
Ruoantähteet, jotka eivät sisällä lihaa	1 - 2
Maitotuotteet:	
Voi	6 - 9
Pehmeä juusto (esim. mozzarella)	3 - 4
Kova juusto (esim. parmesaani, cheddar)	6
Äyriäiset:	
Rasvainen kala (esim. lohi, makrilli)	2 - 3
Vähärasvainen kala (esim. turska, kampela)	4 - 6
Katkaravut	12
Simpukat ilman kuoria	3 - 4
Kypsennetty kala	1 - 2
Liha:	
Linnunliha	9 - 12
Naudanliha	6 - 12
Sianliha	4 - 6
Lampaanliha	6 - 9
Makkara	1 - 2
Kinkku	1 - 2
Lihaa sisältävät ruoantähteet	2 - 3

7.5 Vinkkejä tuoreiden elintarvikkeiden säilyttämiseen jääkaapissa

- Aseta lämpötilaksi +4°C tai alhaisempi lämpötila, jotta elintarvikkeet säilyvät tuoreina. Korkeampi laitteen lämpötila-asetus voi johtaa elintarvikkeiden nopeampaan pilaantumiseen.
- Peitä elintarvikkeet niiden tuoreuden ja aromien säilyttämiseksi.
- Aseta nesteet ja elintarvikkeet aina suljettuihin astioihin, jotta laitteen osastolle ei pääse kulkeutumaan makuja ja hajuja.
- Jotta kypsennettyjen ja raakojen ruokien välinen ristikontaminaatio vältettäisiin,

peitä kypsennetyt ruoat ja pidä ne erillään tuoreista elintarvikkeista.

- Pakasteet on suositeltavaa sulattaa jääkaapissa.
- Älä laita ruokia jääkaappiin kuumina. Varmista, että ne ovat jäähtyneet huoneen lämpötilaan ennen niiden asettamista jääkaappiin.
- Kuivaa hedelmät ja vihannekset ennen niiden asettamista jääkaappiosastoon.
- Aseta uudet elintarvikkeet aina aikaisempien taakse ruokajätteen vähentämiseksi.

7.6 Vinkkejä elintarvikkeiden säilytykseen

- Tuoreille elintarvikkeille tarkoitettu lokero on merkitty (arvokilpeen) näin .
- Hedelmät ja vihannekset: puhdistu huolella (poista multa) ja aseta ne niille

tarkoitettuun laatikkoon (vihannesten vetolaatikkoon).

- Eksoottisten hedelmien (esim. banaanit, mangot, papaijat jne.) säilytystä jääkaapissa ei suositella.
- Vihanneksia, kuten tomaatteja, perunoita, sipuleita ja valkosipulia ei pitäisi säilyttää jääkaapissa.
- Voi ja juusto: aseta ilmatiiviiseen rasiaan tai kääri alumiinifolioon tai polyeteenipussiin mahdollisimman ilmatiiviisti.
- Pullot: pullot tulee sulkea korkeilla ja asettaa joko oven pullohyllylle tai pullotelineeseen (jos sellainen on).
- Tarkista aina elintarvikkeiden viimeinen käyttöpäivämäärä niiden säilytysajan määrittämiseksi.

8. VIANMÄÄRITYS



VAROITUS!

Lue turvallisuutta koskevat luvut.

8.1 Käyttöhäiriöt...

Ongelma	Mahdollinen syy	Ratkaisu
Laitte ei toimi.	Laitte on kytketty pois päältä.	Kytke laite päälle.
	Pistoketta ei ole kytketty oikein pistorasiaan.	Kytke pistoke kunnolla pistorasiaan.
	Pistorasiassa ei ole jännitettä.	Kytke jokin toinen laite pistorasiaan. Ota yhteys pätevään sähköasentajaan.
Laitteesta kuuluu melua.	Laitetta ei ole tuettu kunnolla.	Tarkista, onko laite tukevasti paikallaan.
	Jääpalojen tai jäämurskan annosteleminen.	Tämä on normaalia. Jäänvalmistuksesta aiheutuu kovaa ääntä jään rikoutuessa.
Kompressori käy jatkuvasti.	Lämpötila on asetettu virheellisesti.	Katso luku "Käyttö".
	Laitteeseen on laitettu liikaa elintarvikkeita kerralla.	Odota muutama tunti ja tarkista lämpötila uudelleen.
	Huoneen lämpötila on liian korkea.	Katso luku "Asennus".
	Elintarvikkeet on pantu laitteeseen liian lämpimänä.	Jäähdytä elintarvikkeet ennen säilytystä.

Ongelma	Mahdollinen syy	Ratkaisu
	Ovet on suljettu väärin.	Katso osio "Oven sulkeminen".
	Toiminto QuickFreeze on kytketty päälle.	Katso osio "QuickFreeze -toiminto".
Kompressor ei käynnisty heti painikkeen "QuickFreeze" painamisen jälkeen tai lämpötilan muuttamisen jälkeen.	Kompressor käynnistyy jonkin ajan kuluttua.	Tämä on normaalia, mistään viasta ei ole kyse.
Ovi on vinossa tai haittaa tuuletusritilää.	Laitetta ei ole asennettu vaakatasoon.	Lue asennusohjeet.
Ovi ei avaudu helposti.	Yrität avata oven välittömästi sen sulkemisen jälkeen.	Odota muutama sekunti oven sulkemisen jälkeen ennen kuin avaat oven uudelleen.
Lamppu ei toimi.	Lamppu on valmiustilassa.	Sulje ja avaa ovi.
	Lamppu on viallinen.	Ota yhteyttä lähimpään valtuutettuun huoltopalveluun.
Huurretta ja jäätä on liian paljon.	Luukku ei ole kunnolla kiinni.	Katso osio "Oven sulkeminen".
	Tiiviste on vioittunut tai likainen.	Katso osio "Oven sulkeminen".
	Ruokatuotteita ei ole kääritty kunnolla.	Kääri ruokatuotteet paremmin.
	Lämpötila on asetettu virheellisesti.	Katso luku "Käyttö".
	Laitte on täytetty täyteen ja siihen on asetettu alhaisin lämpötila.	Aseta korkeampi lämpötila. Katso luku "Käyttö".
	Laitteen lämpötila-asetus on liian matala ja ympäristölämpötila liian korkea.	Aseta korkeampi lämpötila. Katso luku "Käyttö".
Jääkaapin takaseinämää pitkin virtaa vettä.	Automaattisen sulatuksen yhteydessä huurre sulaa taustalevyllä.	Näin kuuluu tapahtua. Kuivaa vesi pehmeällä liinalla.
Jääkaapin takaseinämällä on liikaa lauhdevettä.	Ovea on avattu liian tiheään.	Avaa ovi vain tarvittaessa.
	Ovea ei ole suljettu kunnolla.	Varmista, että ovi on suljettu kunnolla.
	Säilytettäviä elintarvikkeita ei ole kääritty.	Kääri elintarvikkeet asianmukaiseen pakkaukseen ennen niiden asettamista kaappiin.
Vettä virtaa lattialle.	Sulamisvettä ei ole johdettu haihdutuslevylle, joka sijaitsee kompressorin yläpuolella.	Liitä sulavesiaukko haihdutuslevyyn.
Lämpötilaa ei voi asettaa.	QuickFreeze toiminto on kytketty päälle.	Kytke QuickFreeze-toiminto pois päältä tai odota, kunnes toiminto kytkeytyy automaattisesti pois päältä lämpötilan asettamiseksi. Katso osio "QuickFreeze -toiminto".
	QuickChill-tila on kytkettynä.	Kytke QuickChill-tila pois päältä. Katso luku "Käyttö".

Ongelma	Mahdollinen syy	Ratkaisu
Laitteen sisälämpötila on liian alhainen tai korkea.	Lämpötilaa ei ole asetettu oikein.	Aseta korkeampi/matalampi lämpötila.
	Luukku ei ole kunnolla kiinni.	Katso osio "Oven sulkeminen".
	Ruoat ovat liian lämpimiä.	Jäähdytä elintarvikkeet ennen säilytystä.
	Laitteeseen on lisätty monia elintarvikkeita yhdellä kertaa.	Lisää laitteeseen vähemmän ruokia yhdellä kertaa.
	Ovea on avattu usein.	Avaa ovi vain tarvittaessa.
	Toiminto QuickFreeze on kytketty päälle.	Katso osio "QuickFreeze -toiminto".
	Kylmä ilma ei kierrä laitteessa.	Varmista, että kylmä ilma kiertää laitteessa. Katso luku "Neuvoja ja vinkkejä".
Laitteen sivuseinät ovat kuumia.	Laitte tuottaa lämpöä, kun se tuottaa kylmää ilmaa.	Tämä on normaalia. Käytä kuumuutta kestäviä käsiineitä, jos sinun tarvitsee koskettaa sivupaneeleita.
Annostelija ei tuota vettä, vaikka siipi on painettuna.	Järjestelmässä ei ole vettä.	Tarkista, onko vesiventtiili auki ja suodatin on asennettu oikein. Lue asennusohjeet.
	Vedensuodatin on asennettu väärin.	Katso luvun "Vedensuodattimen vaihtaminen" kohdasta "Hoito ja puhdistus" lisätietoja.
Annosteltu vesi ei ole riittävän viileää.	Jääkaapin lämpötila on liian korkea.	Aseta alhaisempi lämpötila. Katso luku "Käyttö".
	Kerrallaan annostellaan vettä yli 1l.	Odota noin 30 minuuttia, jotta vesi jäähtyy.
	Vettä annostellaan liian usein.	Odota noin 30 minuuttia, jotta vesi jäähtyy.
Annostelija ei tuota jäätä, vaikka siipi on painettuna.	Jääsäiliössä ei ole jäätä.	Ota jään valmistus käyttöön. Katso luvun "Jääpalakone" kohdasta "Käyttö" lisätietoja.
	Järjestelmässä ei ole vettä.	Tarkista, onko vesiventtiili auki ja suodatin on asennettu oikein. Lue asennusohjeet.
	Vedenpaine on liian alhainen.	Varmista, että vedenpaine on 1,5 - 7 bar.
	Vedensuodatin on asennettu väärin.	Katso luvun "Vedensuodattimen vaihtaminen" kohdasta "Hoito ja puhdistus" lisätietoja.
	Jääpalat ovat tarttuneet toisiinsa.	Poista toisiinsa tarttuneet jäät jääsäiliöstä.
	Jääntuloaukko on tukossa.	Poista tukos. Katso osio "Jääpalakoneen puhdistaminen".
	Ovet on suljettu väärin.	Katso osio "Oven sulkeminen".

Ongelma	Mahdollinen syy	Ratkaisu
Annostellut jääpalat ovat pieniä tai veden virtaus on heikko.	Vedenpaine on liian alhainen.	Varmista, että vedenpaine on 1,5 - 7 bar.
	Vedensuodatin on tukossa.	Vaihda vedensuodatin. Katso luvun "Vedensuodattimen vaihtaminen" kohdasta "Hoito ja puhdistus" lisätietoja.
	Veden virtausmittari toimii virheellisesti.	Ota yhteyttä lähimpään valtuutettuun huoltopalveluun.



Jos ongelma jatkuu, ota yhteyttä lähimpään valtuutettuun huoltoliikkeeseen.

8.2 Lampun vaihtaminen

Ota yhteyttä valtuutettuun huoltoliikkeeseen lampun vaihtoa varten.

8.3 Oven sulkeminen

1. Puhdista oven tiivisteet.
2. Säädä ovea tarvittaessa. Katso luku "Asennus".
3. Vaihda oven vialliset tiivisteet tarvittaessa. Lisätietoja saa ottamalla yhteyttä valtuutettuun huoltoliikkeeseen.

9. ÄÄNIÄ

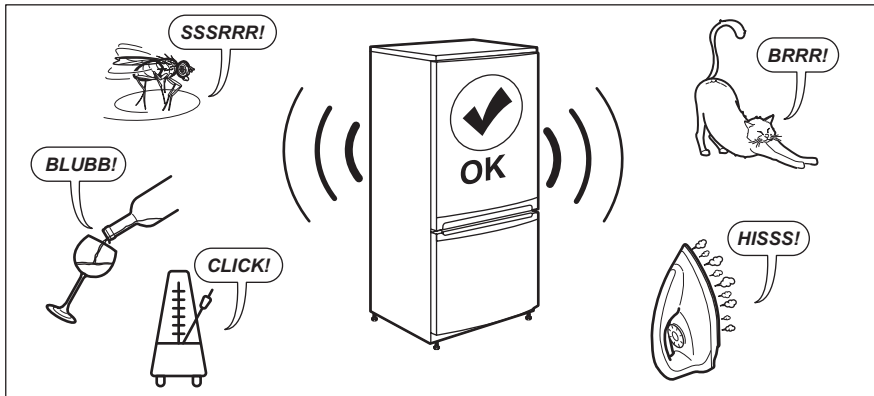

10. TEKNISET TIEDOT

Tekniset tiedot löytyvät energiamerkinnästä ja laitteen arvokilvestä, jotka voivat sijaita laitteen päällä tai sisällä.

Vain Sveitsi

Jännite: 220–240 V

Taajuus: 50 Hz

Vain EU

Laitteen mukana toimitetun energialuokkamerkinnän QR-koodi sisältää linkin verkkosivustolle, jossa on EU EPREL -tietokannassa olevat laitteen suorituskykytiedot. Säilytä energiamerkki käyttöohjeen ja kaikkien muiden tämän

laitteen mukana toimitettujen asiakirjojen kanssa. Joitakin tietoja on saatavilla myös EPREL:issä käyttämällä linkkiä <https://eprel.ec.europa.eu> sekä laitteen arvokilpeen merkittyä mallin nimeä ja tuotenumeroa. Lisätietoa energialuokkamerinnästä on saatavilla linkistä www.theenergylabel.eu.

Vain Iso-Britannia

Laitteen mukana toimitetun energialuokkamerinnän QR-koodi sisältää

linkin verkkosivustolle, jossa esitetään laitteen suorituskykytiedot. Säilytä energiamerkki käyttöohjeen ja kaikkien muiden tämän laitteen mukana toimitettujen asiakirjojen kanssa.

11. TIEDOKSI TESTAUSLAITOKSILLE

Laitteen asennus- ja valmistelutoimet EcoDesign-tarkistusta varten tulee suorittaa tämän mukaisesti:

UK	BS EN 62552
EU, Sveitsi, Israel	EN 62552
Australia	IEC 62552
Etelä-Afrikka	SANS 62552

YHDISTYNEET ARABIEMIIRI- UAE.S 5010-3:2022
KUNNAT

GCC SASO-2892_2018

Noudatettavat ilmanvaihtovaatimukset, asennuspaikan mitat sekä takaosan vähimmäisetäisyydet on annettu tämän ohjekirjan luvussa "Asennus". Voit pyytää valmistajalta lisätietoa sekä kuljetusohjeet.

12. YMPÄRISTÖNSUOJELUNÄKÖKOHTIA

Kierrätä materiaalit, jotka on merkitty merkillä . Kierrätä pakkaukset viemällä ne asianmukaiseen kierrätysastiaan. Auta suojelemaan ympäristöä ja ihmisten terveyttä kierrättämällä sähkö- ja elektroniikkaromu.

Älä hävitä symbolilla merkittyjä laitteita  kotitalousjätteen mukana. Palauta tuote paikalliseen kierrätyslaitokseen tai ota yhteyttä kunnan virastoon.

Bienvenue chez AEG ! Nous vous remercions d'avoir choisi l'un de nos appareils.



Obtenir des conseils d'utilisation, des brochures, des dépannages, des informations sur le service et les réparations :
www.aeg.com/support

Sous réserve de modifications.

TABLE DES MATIÈRES

1. CONSIGNES DE SÉCURITÉ.....	96
2. CONSIGNES DE SÉCURITÉ.....	98
3. INSTALLATION.....	101
4. FONCTIONNEMENT.....	103
5. UTILISATION QUOTIDIENNE.....	107
6. ENTRETIEN ET NETTOYAGE.....	110
7. CONSEILS.....	113
8. DÉPANNAGE.....	115
9. BRUITS.....	119
10. DONNÉES TECHNIQUES.....	119
11. IIFORMATIONS POUR LES LABORATOIRES D'ESSAIS.....	119
12. CONSIDÉRATIONS ENVIRONNEMENTALES.....	120

1. ⚠ CONSIGNES DE SÉCURITÉ

Avant d'installer et d'utiliser cet appareil, lisez soigneusement les instructions fournies. Le fabricant ne pourra pas être tenu responsable des blessures et dégâts résultant d'une mauvaise installation ou utilisation. Conservez toujours les instructions dans un lieu sûr et accessible pour vous y référer ultérieurement.

1.1 Sécurité des enfants et des personnes vulnérables

- Cet appareil peut être utilisé par des enfants âgés d'au moins 8 ans et par des personnes ayant des capacités physiques, sensorielles ou mentales réduites ou dénuées d'expérience ou de connaissance, s'ils sont correctement surveillés ou si des instructions relatives à l'utilisation de l'appareil en toute sécurité leur ont été données et s'ils comprennent les risques encourus. Les enfants de 3 à

8 ans et les personnes atteintes de handicaps graves ou très lourds peuvent charger et décharger l'appareil à condition qu'ils aient reçu des instructions appropriées. Les enfants de moins de 3 ans doivent être tenus à l'écart de l'appareil, à moins d'être surveillés en permanence.

- Veillez à ce que les enfants ne jouent pas avec l'appareil.
- Le nettoyage et l'entretien par l'utilisateur ne doivent pas être effectués par des enfants sans surveillance.
- Ne laissez pas les emballages à la portée des enfants et jetez-les convenablement.

1.2 Sécurité générale

- Cet appareil sert uniquement à stocker des aliments et des boissons.
- Cet appareil est conçu pour un usage domestique ménager, dans un environnement intérieur.
- Cet appareil peut être utilisé dans les bureaux, les chambres d'hôtel, les chambres d'hôtes, les maisons d'hôtes de ferme et d'autres hébergements similaires lorsque cette utilisation ne dépasse pas le niveau (moyen) de l'utilisation domestique.
- Pour éviter la contamination des aliments, respectez les instructions suivantes :
 - n'ouvrez pas la porte pendant de longues durées ;
 - nettoyez régulièrement les surfaces pouvant être en contact avec les aliments et les systèmes d'évacuation accessibles ;
 - conservez la viande et le poisson crus dans des récipients appropriés dans le réfrigérateur, afin qu'ils ne soient pas en contact ou ne coulent pas sur d'autres aliments.
- **AVERTISSEMENT** : Veillez à ce que les orifices de ventilation situés dans l'enceinte de l'appareil ou la structure intégrée ne soient pas obstrués.

- **AVERTISSEMENT** : N'utilisez aucun dispositif mécanique ou autre pour accélérer le processus de dégivrage, outre ceux recommandés par le fabricant.
- **AVERTISSEMENT** : Veillez à ne pas endommager le circuit réfrigérant.
- **AVERTISSEMENT** : N'utilisez pas d'appareils électriques à l'intérieur des compartiments de conservation des aliments de l'appareil, sauf s'ils sont du type recommandé par le fabricant.
- Ne pulvérisez pas d'eau ni de vapeur pour nettoyer l'appareil.
- Nettoyez l'appareil avec un chiffon doux et humide. Utilisez uniquement des produits de lavage neutres. N'utilisez pas de produits abrasifs, de tampons à récurer, de solvants ou d'objets métalliques.
- Si l'appareil est vide pendant une longue durée, éteignez-le, dégivrez-le, nettoyez-le, séchez-le et laissez la porte ouverte pour empêcher le développement de moisissure dans l'appareil.
- Ne conservez aucune substance explosive dans cet appareil, comme des aérosols contenant un produit inflammable.
- Si le câble d'alimentation est endommagé, il doit être remplacé par le fabricant, son service après-vente ou par un professionnel qualifié afin d'éviter un danger.

2. CONSIGNES DE SÉCURITÉ

2.1 Installation

AVERTISSEMENT!

L'appareil doit être installé uniquement par un professionnel qualifié.

- Retirez l'intégralité de l'emballage.
- N'installez pas et ne branchez pas un appareil endommagé.
- Suivez les instructions séparées pour l'installation de l'appareil et l'inversion de la porte disponibles sur notre site Web.
- Soyez toujours vigilants lorsque vous déplacez l'appareil car il est lourd. Utilisez toujours des gants de sécurité et des chaussures fermées.
- Assurez-vous que l'air puisse circuler autour de l'appareil.
- Lors de la première installation ou après avoir inversé la porte, attendez au moins 4 heures avant de brancher l'appareil sur le secteur. Cela permet à l'huile de refouler dans le compresseur.

- Avant toute opération sur l'appareil (par ex. inversion de la porte), débranchez la fiche de la prise de courant.
- N'installez pas l'appareil à proximité d'un radiateur ou d'une cuisinière, d'un four ou d'une table de cuisson, sauf indication contraire dans les instructions d'installation.
- N'exposez pas l'appareil à la pluie.
- N'installez pas l'appareil dans un endroit exposé à la lumière directe du soleil.
- N'installez pas l'appareil dans une pièce trop humide ou trop froide.
- Lorsque vous déplacez l'appareil, veillez à le soulever par l'avant pour éviter d'érafler le sol.
- Protégez le sol des rayures lorsque vous inversez la porte de l'appareil.

2.2 Branchement électrique

AVERTISSEMENT!

Risque d'incendie ou d'électrocution.

AVERTISSEMENT!

Lorsque vous installez l'appareil, assurez-vous que le câble d'alimentation n'est pas coincé ou endommagé.

AVERTISSEMENT!

N'utilisez pas d'adaptateurs multiprises et de rallonges.

ATTENTION!

Toute opération électrique nécessaire à l'installation de l'appareil doit être effectuée par un électricien qualifié.

- Assurez-vous que les paramètres sur la plaque signalétique sont compatibles avec les étalonnages électriques de l'alimentation secteur.
- L'appareil doit être relié à la terre.
- Utilisez toujours une prise antichoc correctement installée.
- Si la prise d'alimentation électrique domestique n'est pas reliée à la terre, branchez l'appareil à une prise de terre séparée conformément aux réglementations en vigueur, en vous adressant à un électricien qualifié.

- Veillez à ne pas endommager les composants électriques (comme par exemple, la fiche secteur, le câble d'alimentation ou le compresseur). Contactez le service après-vente agréé ou un électricien pour changer les composants électriques.
- Le câble d'alimentation doit rester au-dessous du niveau de la prise secteur.
- Ne branchez la fiche d'alimentation à la prise de courant qu'à la fin de l'installation. Assurez-vous que la prise principale est accessible une fois l'appareil installé.
- Ne tirez pas sur le câble secteur pour débrancher l'appareil. Débranchez toujours la prise secteur.
- Cet appareil est fourni avec un câble d'alimentation de 13 A. Si vous devez changer le fusible de la fiche secteur, utilisez uniquement un fusible 13 A ASTA (BS 1362) (Royaume-Uni et Irlande uniquement).

2.3 Utilisation

AVERTISSEMENT!

Risque de blessures, de brûlures, d'électrocution ou d'incendie.



L'appareil contient un gaz inflammable, l'isobutane (R600a), un gaz naturel ayant un niveau élevé de compatibilité environnementale. Veillez à ne pas endommager le circuit frigorifique contenant de l'isobutane.

- Ne modifiez pas les spécifications de cet appareil.
- Cet appareil est destiné à être utilisé à une température ambiante comprise entre 10°C et 43°C. Le fonctionnement correct de l'appareil ne peut être garanti que dans la plage de température spécifiée.
- Ne placez aucun appareil électrique (comme par exemple, une sorbetière) dans l'appareil si cela n'est pas autorisé par le fabricant.
- Si le circuit frigorifique est endommagé, assurez-vous de l'absence de flammes et de sources d'ignition dans la pièce. Aérez la pièce.

- Évitez tout contact d'éléments chauds avec les parties en plastique de l'appareil.
- Ne placez jamais de boissons gazeuses dans le congélateur. Cela engendrerait une pression sur le récipient de la boisson.
- Ne stockez jamais de gaz ou de liquide inflammable dans l'appareil.
- Ne placez pas de produits inflammables ou d'éléments imbibés de produits inflammables à l'intérieur, à proximité ou au-dessus de l'appareil.
- Ne touchez ni le compresseur, ni le condenseur. Ils sont chauds.
- Ne retirez pas et ne touchez pas les éléments du compartiment congélateur avec les mains mouillées.
- Ne recongelez jamais un aliment qui a été décongelé.
- Respectez les instructions de stockage figurant sur l'emballage des aliments surgelés.
- Emballez les aliments dans un emballage adapté au contact avec des aliments avant de les placer dans le compartiment congélateur.
- Ne laissez pas les aliments entrer en contact avec les parois intérieures des compartiments de l'appareil.
- Ne mettez pas d'aliments très salés ou acides en contact avec les parties en aluminium de l'appareil (par ex. couvercle du ventilateur).
- Ne touchez pas les lames métalliques à l'intérieur du distributeur de glaçons lorsqu'il fonctionne.

2.4 Éclairage interne

AVERTISSEMENT!

Risque d'électrocution.

- Ce produit contient une ou plusieurs sources lumineuses de classe d'efficacité énergétique F.
- Concernant la/les lampe(s) à l'intérieur de ce produit et les lampes de rechange vendues séparément : Ces lampes sont conçues pour résister à des conditions physiques extrêmes dans les appareils électroménagers, telles que la température, les vibrations, l'humidité, ou sont conçues pour signaler des

informations sur le statut opérationnel de l'appareil. Elles ne sont pas destinées à être utilisées dans d'autres applications et ne conviennent pas à l'éclairage des pièces d'un logement.

2.5 Entretien et nettoyage

AVERTISSEMENT!

Risque de blessure ou de dommages matériels.

- Avant toute opération d'entretien, désactivez l'appareil et débranchez la fiche secteur.
- Cet appareil contient des hydrocarbures dans son circuit de réfrigération. L'entretien et la recharge de l'unité doivent être effectués par un professionnel qualifié.

2.6 Service

- Pour réparer l'appareil, contactez le service après-vente agréé. Utilisez uniquement des pièces de rechange d'origine.
- Veuillez noter qu'une autoréparation ou une réparation non professionnelle peuvent avoir des conséquences sur la sécurité et annuler la garantie.
- Les pièces détachées suivantes sont disponibles pendant au moins 7 ans après l'arrêt du modèle : thermostats, capteurs de température, cartes circuits imprimées, sources lumineuses, poignées de portes, charnières de portes, plaques et balconnets. Les joints de porte sont disponibles pendant au moins 10 ans après l'arrêt du modèle. Cette durée peut être plus longue dans certains pays. Pour plus d'informations, rendez-vous sur notre site internet.
- Veuillez noter que certaines de ces pièces détachées ne sont disponibles qu'auprès de réparateurs professionnels et que toutes les pièces détachées ne sont pas adaptées à tous les modèles.

2.7 Mise au rebut

⚠ AVERTISSEMENT!

Risque de blessure ou d'asphyxie.

- Débranchez l'appareil de l'alimentation électrique.
- Coupez le câble d'alimentation et mettez-le au rebut.
- Retirez la porte pour empêcher les enfants et les animaux de s'enfermer dans l'appareil.

- Le circuit frigorifique et les matériaux d'isolation de cet appareil préservent la couche d'ozone.
- La mousse isolante contient un gaz inflammable. Contactez votre service municipal pour obtenir des informations sur la marche à suivre pour mettre l'appareil au rebut.
- N'endommagez pas la partie du circuit de réfrigération située à proximité du condenseur thermique.

3. INSTALLATION

⚠ AVERTISSEMENT!

Reportez-vous aux chapitres relatifs à la Sécurité.

3.1 Dimensions

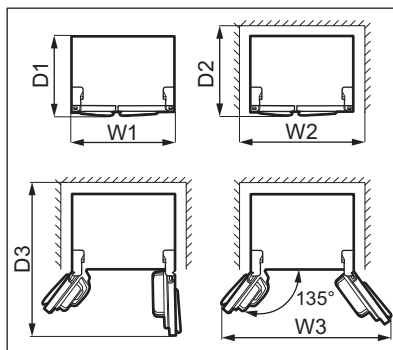
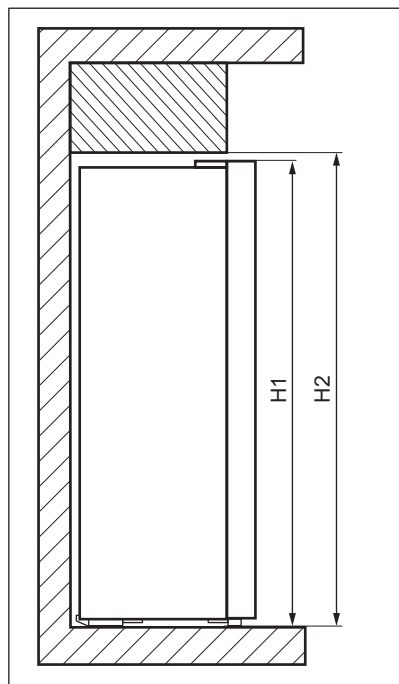

Dimensions hors-tout ¹		
H1	mm	1770
W1	mm	910
D1	mm	730

¹ hauteur, largeur et profondeur de l'appareil sans la poignée

Espace requis en service ²		
H2	mm	1820
W2	mm	1010
D2	mm	780

² hauteur, largeur et profondeur de l'appareil avec la poignée, plus l'espace nécessaire pour la libre circulation de l'air de refroidissement

Espace total requis en service ³		
H2	mm	1820
W3	mm	1540
D3	mm	1230

³ hauteur, largeur et profondeur de l'appareil avec la poignée, plus l'espace nécessaire pour la libre circulation de l'air de refroidissement, plus l'espace nécessaire pour autoriser l'ouverture de la porte à l'angle minimal permettant le retrait de tous les équipements internes

3.2 Emplacement

Cet appareil n'est pas destiné à être utilisé en tant qu'appareil encastré.

En cas d'installation différente d'une installation autonome respectant l'espace requis dans les dimensions d'utilisation, l'appareil fonctionnera correctement, mais la consommation énergétique pourra légèrement augmenter.

Pour garantir le bon fonctionnement de l'appareil, ne l'installez pas à un endroit exposé à la lumière directe du soleil. N'installez pas l'appareil à proximité de la source de chaleur (four, cuisinière, radiateur, cuisinière, hotte, table de cuisson ou table d'extraction), sauf indication contraire dans

les instructions d'installation. Assurez-vous que l'air peut circuler librement autour de l'arrière du meuble.

Cet appareil doit être installé dans un lieu sec et bien ventilé en intérieur.

Pour garantir des performances optimales si l'appareil est installé sous un élément suspendu, la distance minimale avec le haut de l'appareil doit être maintenue. Dans l'idéal, cependant, l'appareil ne doit pas être placé sous des éléments muraux suspendus. Pour garantir que l'appareil est de niveau, réglez le ou les pieds réglables sous l'appareil.

ATTENTION!

Si vous placez l'appareil contre un mur, utilisez les entretoises arrière fournies ou laissez la distance minimale indiquée dans les instructions d'installation.

ATTENTION!

Si vous installez l'appareil à proximité d'un mur, consultez les instructions d'installation pour déterminer la distance minimale entre le mur et la paroi de l'appareil équipée des charnières de porte. Ainsi, vous aurez assez de place pour ouvrir la porte et retirer les accessoires intérieurs (par exemple pour le nettoyage).

Cet appareil est destiné à être utilisé à une température ambiante comprise entre 10°C et 43°C.



Seul le respect de la plage de températures spécifiée peut garantir un bon fonctionnement de l'appareil.



En cas de doute concernant l'emplacement d'installation de l'appareil, veuillez contacter le vendeur, notre service après-vente ou le service après-vente agréé le plus proche.



L'appareil doit pouvoir être débranché de l'alimentation électrique. C'est pourquoi la prise électrique doit être facilement accessible après l'installation.

3.3 Branchement électrique

- Avant de brancher, assurez-vous que la tension et la fréquence indiquées sur la plaque signalétique correspondent à votre alimentation électrique domestique.
- L'appareil doit être relié à la terre. La fiche du câble d'alimentation est munie d'un contact à cet effet. Si la prise d'alimentation électrique domestique n'est pas reliée à la terre, branchez l'appareil à une prise de terre séparée conformément aux réglementations en vigueur, en vous adressant à un électricien qualifié.
- Le fabricant décline toute responsabilité si les précautions de sécurité ci-dessus ne sont pas respectées.

3.4 Connexion à une alimentation en eau

Cet appareil comprend un distributeur d'eau et de glace qui nécessite une connexion à

une alimentation en eau. Pour obtenir des instructions sur la connexion de l'alimentation en eau, reportez-vous aux instructions d'installation séparées.

AVERTISSEMENT!

Installez le filtre à eau fourni avec l'appareil. L'utilisation du distributeur sans filtre à eau peut entraîner un écoulement d'eau dans l'appareil, car le bouchon de la tubulure peut se détacher.

3.5 Réversibilité de la porte

Il n'est pas possible d'inverser le sens d'ouverture de la porte pour cet appareil.

3.6 Mise à niveau

Lorsque vous placez l'appareil, assurez-vous qu'il est d'aplomb. Servez-vous des deux pieds réglables se trouvant sous l'avant de l'appareil.

4. FONCTIONNEMENT

4.1 Bandeau de commande

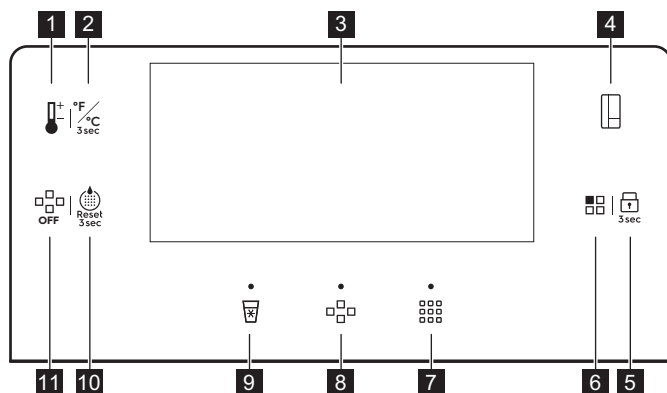

1 Bouton de réglage de la température

2 Touche de changement d'unité

- 3** Affichage
- 4** Touche de commutation du compartiment
- 5** Touche Lock
- 6** Touche Mode
- 7** Touche/voyant de glace pilée

- 8** Touche/voyant de glaçons
- 9** Touche/voyant d'eau fraîche
- 10** Touche de réinitialisation du filtre à eau
- 11** Touche glace OFF

4.2 Affichage

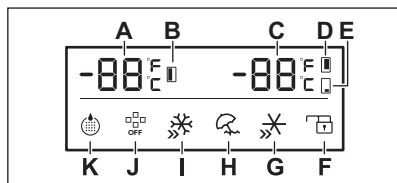

- A.** Indicateur de température du congélateur
- B.** Voyant du compartiment congélateur
- C.** Voyant de température du réfrigérateur/ Multichill 0°
- D.** Voyant du compartiment réfrigérateur
- E.** Voyant du compartiment Multichill 0°
- F.** Voyant Lock
- G.** Voyant QuickChill
- H.** Voyant Holiday
- I.** Voyant QuickFreeze
- J.** Voyant glace OFF
- K.** Voyant du filtre à eau



L'écran s'assombrit automatiquement après 2 minutes de non-fonctionnement. Appuyer sur des touches du panneau de commande ou réouvrir l'une des portes allume l'écran.

Les voyants de glace pilée, de glaçon et d'eau fraîche ne s'assombrissent pas lorsqu'ils sont actifs.

4.3 Mise en fonctionnement et mise à l'arrêt

Pour mettre l'appareil en marche, branchez la fiche d'alimentation sur une prise de courant.

Pour arrêter l'appareil, débranchez la fiche d'alimentation de la prise de courant.

ATTENTION!

En cas de coupure de courant, retirez la glace du bac à glace pour éviter toute fuite d'eau. Avant de remettre l'appareil en marche, nettoyez soigneusement le bac. Reportez-vous à la section « Nettoyage du distributeur de glace » du chapitre « Entretien et nettoyage ».

4.4 Mode Demo

Activez le mode Demo pour afficher les caractéristiques de l'appareil.

Vous pouvez activer le mode Demo dans les 1 minutes qui suivent la mise sous tension de l'appareil. Lorsque l'une des portes est ouverte, appuyez simultanément sur les touches de régulation de température et de commutation du compartiment pendant 5 secondes. L'appareil confirme le réglage via un long signal sonore.

Pour désactiver le mode Demo, éteignez puis rallumez l'appareil.

En mode Demo :

- La machine à glace, le distributeur d'eau, les compresseurs, les résistances et les ventilateurs sont inactifs.
- Le bandeau de commande et l'écran sont actifs et peuvent être utilisés.
- Les lampes sont actives.

4.5 Réglage de la température

Appuyez sur la touche de commutation du compartiment pour sélectionner un compartiment. Appuyez plusieurs fois sur la touche de régulation de la température jusqu'à obtenir la température souhaitée.

La plage de température peut varier entre :

- 2°C et 8°C pour le réfrigérateur (+4°C recommandé)
- -14°C et -22°C pour le congélateur (-18°C recommandé)
- 5°C et -3°C pour le compartiment Multichill 0°

Les indicateurs de température affichent la température réglée

La température réglée peut être atteinte dans les 24 heures. Après une coupure de courant, il est mémorisé.

4.6 Multichill 0°

L'appareil est fourni avec le compartiment Multichill 0°, portant le symbole

 / 0 Star, qui peut être utilisé comme compartiment de congélation ou de réfrigération.

Pour régler une température entre 5°C et -3°C, appuyez à plusieurs reprises sur la touche de commutation du compartiment pour choisir le compartiment Multichill 0°. Appuyez sur la touche de régulation de la température jusqu'à atteindre la température souhaitée. Après la sélection, le voyant de température clignote pendant 5 secondes.

Pour éteindre le compartiment Multichill 0°, appuyez à plusieurs reprises sur la touche de commutation du compartiment pour choisir le compartiment Multichill 0°. Appuyez sur la touche de régulation de la température jusqu'à atteindre « - - ». Après la sélection, le voyant de température clignote pendant 5 secondes. Cela indique que le Multichill 0° s'arrête de réfrigérer.



Après l'arrêt, le compartiment Multichill 0° atteint la température ambiante.

4.7 Changement des unités de température

Pour basculer les unités de température entre °C et °F, appuyez sur la touche de changement d'unité et maintenez-la enfoncée pendant 3 secondes.

4.8 Sécurité enfant

La fonction Lock verrouille les touches et évite toute opération accidentelle. Appuyez sur la touche Lock et maintenez-la enfoncée pendant 3 secondes pour verrouiller ou déverrouiller le bandeau de commande. Le voyant Lock est allumé.



La fonction Lock désactive la distribution de glace et d'eau.

4.9 Fonction QuickFreeze

La fonction QuickFreeze permet d'effectuer successivement la précongélation et la congélation rapide dans le compartiment congélateur. Cela accélère la congélation des aliments frais et protège en même temps les denrées déjà entreposées d'un réchauffement indésirable.



Pour congeler des aliments frais, activez la fonction QuickFreeze au moins 24 heures avant de placer les aliments afin d'achever la précongélation.

Pour activer cette fonction, appuyez à plusieurs reprises sur la touche Mode jusqu'à ce que vous atteigniez le réglage QuickFreeze. Le voyant QuickFreeze clignote pendant 5 secondes et reste allumé après la sélection.

Lorsque la fonction est active :

- La température réglée du compartiment congélateur est de -25°C.
- Les températures du compartiment réfrigérateur et du compartiment Multichill 0° peuvent être réglées à l'aide de la touche correspondante.

Cette fonction s'arrête automatiquement au bout de 50 heures.

Pour désactiver la fonction QuickFreeze avant sa fin automatique, appuyez sur la touche Mode et sélectionnez un mode différent.

4.10 QuickChill

Utilisez la fonction QuickChill pour refroidir plus rapidement les aliments et les conserver

plus longtemps. Appuyez sur le bouton Mode jusqu'à ce que le voyant QuickChill s'allume. La température passe à 2°C.

Pour désactiver, appuyez sur le bouton Mode. La fonction s'éteint automatiquement au bout de 2,5 heures et rétablit la configuration de température précédente.

4.11 Mode Holiday

Le mode Holiday est prévu pour les périodes d'absence prolongée de la maison. La température du compartiment réfrigérateur est réglée sur 17 °C pour économiser de l'énergie et éviter les odeurs. Lorsque ce mode est actif, la température ne peut pas être modifiée.

Pour activer le mode Holiday, appuyez à plusieurs reprises sur la touche Mode. Le voyant Holiday se met à clignoter pendant 5 secondes puis reste allumé.

Pour désactiver le mode Holiday, appuyez à plusieurs reprises sur la touche Mode jusqu'à extinction du voyant Holiday.

4.12 Réinitialiser le filtre à eau

Une fois le filtre à eau remplacé, appuyez sur la touche de réinitialisation du filtre à eau et maintenez-la enfoncée pendant 3 secondes jusqu'à extinction du voyant du filtre à eau. Reportez-vous à la section « Remplacer le filtre à eau » du chapitre « Entretien et nettoyage ».

4.13 Remplacer le filtre à eau

Remplacez le filtre à eau lorsque le voyant du filtre à eau est allumé.

Pour remplacer le filtre à eau, reportez-vous à la section « Remplacer le filtre à eau » du chapitre « Entretien et nettoyage ».

Une fois le filtre à eau remplacé, utilisez la touche de réinitialisation du filtre à eau pour réinitialiser les paramètres et désactiver le voyant qui clignote. Reportez-vous à la section « Réinitialiser le filtre à eau ».



Le voyant du filtre à eau clignote tous les 6 mois.

4.14 Permettre la production de glace

Appuyez sur la touche Glace OFF pour activer ou désactiver la production de glace. Lorsque la production de glace est désactivée, le voyant Glace OFF s'allume sur l'écran.

4.15 Glaçons

Avant de distribuer de la glace, assurez-vous que la production de glace est activée.

Reportez-vous à la section « Permettre la production de glace » du chapitre « Fonctionnement ».

Pour obtenir des glaçons :

1. Appuyez sur la touche Glaçons. Le voyant Glaçons s'allume.
2. Placez un gobelet aussi près que possible du distributeur et appuyez-le contre la palette située au centre pour distribuer des glaçons.

Attendez 2 secondes avant de retirer le gobelet pour éviter que de la glace ne tombe du gobelet.

3. Arrêtez d'appuyer sur la palette pour arrêter la distribution de glace.

4.16 Glace pilée

Avant de distribuer de la glace, assurez-vous que la production de glace est activée.

Reportez-vous à la section « Permettre la production de glace » du chapitre « Fonctionnement ».

Pour obtenir de la glace pilée :

1. Appuyez sur la touche Glace pilée. Le voyant Glace pilée s'allume.
2. Placez le gobelet aussi près que possible du distributeur et appuyez-le contre la palette située au centre pour distribuer de la glace.

Attendez 2 secondes avant de retirer le gobelet pour éviter que de la glace ne tombe du gobelet.

3. Arrêtez d'appuyer sur la palette pour arrêter la distribution de glace.

4.17 Eau fraîche

Pour obtenir de l'eau fraîche :

1. Appuyez sur la touche Eau fraîche. Le voyant Eau fraîche s'allume.
2. Utilisez le gobelet pour appuyer sur la palette située au centre pour distribuer de l'eau.

Attendez 2 secondes avant de retirer le gobelet pour éviter toute éclaboussure.

3. Arrêtez d'appuyer sur la palette pour arrêter le débit d'eau.



Si vous consommez plus de 800ml d'eau en une fois, de l'eau plus chaude peut commencer à couler. Attendez 30 minutes que l'eau refroidisse.



En cas de première distribution d'eau, ou après une longue période sans fonctionnement, n'utilisez pas les 1-2 premiers litres d'eau distribuée.

4.18 Alarme porte ouverte

Si la porte reste ouverte pendant plus de 60 secondes, l'alarme émet un 5 bip toutes les 30 secondes. L'alarme sonore s'arrête dès que la porte est fermée.

Si la porte reste ouverte pendant plus de 10 minutes, le voyant interne du réfrigérateur s'éteint.

Reportez-vous à la section « Fermeture de la porte ».

4.19 Alarme haute température



L'alarme se déclenche lorsque vous branchez l'appareil pour la première fois.

Compartiment congélateur

L'alarme se déclenche lorsque la température à l'intérieur de l'appareil est trop élevée.

Pendant l'alarme :

- l'affichage indique ht clignotant,
- le voyant d'alarme clignote,
- l'alarme sonore retentit.

Désactivation de l'alarme

- Appuyez sur n'importe quelle touche du bandeau de commande pour désactiver l'alarme. La température maximale atteinte par le compartiment apparaît sur l'affichage, puis est remplacée par la température réglée. Le voyant d'alarme clignote jusqu'à ce que la température soit rétablie.
- Le bip d'alarme s'éteint automatiquement au bout d'une heure. L'indicateur d'alarme clignote et le code d'erreur reste affiché.
- Lorsque l'appareil revient à la température réglée, l'alarme s'éteint et l'affichage normal se rétablit. Vérifiez si les aliments à l'intérieur ne sont pas gâtés ou décongelés. Si oui, reportez-vous à la section « Décongélation ».



Reportez-vous à la section « Réglage de la température » pour régler la température de chaque compartiment.

5. UTILISATION QUOTIDIENNE



AVERTISSEMENT!

Reportez-vous aux chapitres concernant la sécurité.

5.1 Retrait et installation des étagères de la porte

Pour retirer le balconnet de porte :

1. Tenez le côté gauche du balconnet.
2. Soulevez le côté droit du balconnet jusqu'à ce qu'il se libère de la fixation.

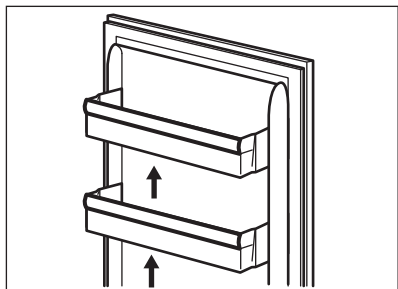

3. Soulevez le côté gauche du balconnet et enlevez-le.

Pour remettre le balconnet :

1. Placez le balconnet à plat sur la porte.
2. Poussez en même temps les deux côtés du balconnet vers le bas afin que le balconnet tienne sur les deux fixations.

5.2 Clayettes amovibles

Les parois de l'appareil sont équipées d'une série de glissières afin que vous puissiez facilement retirer les clayettes.

5.3 Fresh Zone

Le tiroir Fresh Zone protège les nutriments, le goût, la texture, la couleur et le poids des fruits et légumes afin que vous puissiez déguster des aliments de qualité plus longtemps et les jeter moins. La Fresh Zone est située dans la partie inférieure du réfrigérateur, directement au-dessus du tiroir MultiChill 0°.

5.4 Contrôle de l'humidité

Le plateau en verre est équipé d'un dispositif muni de fentes, réglable à l'aide d'un levier coulissant, qui permet de réguler l'humidité du bac à légumes.



Ne placez aucun produit alimentaire sur le dispositif de contrôle de l'humidité.

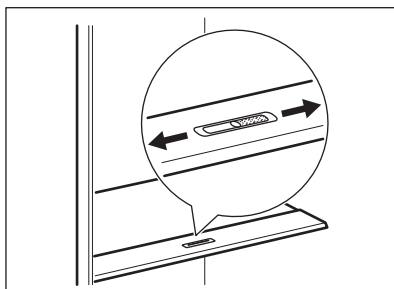

La position du contrôle de l'humidité dépend du type et de la quantité de fruits et de légumes :

- Fentes sur MIN : recommandé pour les petites quantités de fruits et légumes. Avec ce réglage, l'humidité naturelle des fruits et des légumes est préservée plus longtemps.
- Fentes sur MAX : recommandé pour les grandes quantités de fruits et légumes. Dans ce réglage, une circulation d'air plus importante entraîne une humidité plus faible.

5.5 Retrait et installation des bacs

Pour retirer un bac d'un compartiment :

1. Ouvrez complètement la porte.
2. Tirez le bac jusqu'à la butée.
3. Soulevez légèrement l'avant du bac puis détachez-le de l'appareil.

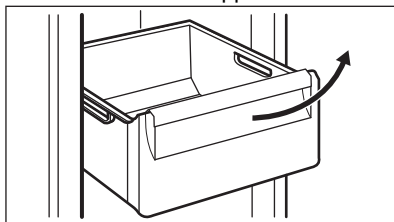

Pour remettre le bac en place, suivez les étapes ci-dessus dans l'ordre inverse.

5.6 MULTIFLOW

L'appareil est équipé du système MULTIFLOW qui permet un refroidissement rapide et plus efficace des aliments et le maintien d'une température plus uniforme dans chaque partie de l'appareil.



Ne bloquez pas les orifices d'aération.

5.7 Congeler des aliments frais

Le compartiment du congélateur est parfait pour congeler des denrées fraîches et conserver à long terme des aliments surgelés ou congelés.

Pour congeler des aliments frais, activez la fonction QuickFreeze au moins 24 heures avant de placer les aliments à conserver dans le compartiment de congélation.

La quantité maximale d'aliments pouvant être congelés, sans ajouter d'autres aliments frais pendant 24 heures, figure sur la plaque signalétique (étiquette située à l'intérieur de l'appareil).

Une fois le processus de congélation terminé, l'appareil revient au réglage de température précédent. Reportez-vous à « Fonction QuickFreeze ».

5.8 Conservation des plats surgelés

Lors de la mise en service ou après un arrêt prolongé et avant d'introduire les produits dans le compartiment, laissez fonctionner l'appareil au moins 3 heures avec la fonction QuickFreeze allumée.

Gardez les aliments sur les clayettes à 15 mm de la porte.



ATTENTION!

En cas de décongélation accidentelle causée par une coupure de courant par exemple, si la durée de la mise hors tension est supérieure à la valeur indiquée sur la plaque signalétique sous « Autonomie de fonctionnement », les aliments décongelés doivent être consommés rapidement ou cuits immédiatement avant d'être refroidis, puis recongelés. Reportez-vous à la section Fonction « Alarme haute température »

5.9 Décongélation

Avant utilisation, les aliments surgelés ou congelés peuvent être décongelés dans le

compartiment réfrigérateur ou à température ambiante en fonction du temps disponible pour cette opération.

Les petites portions peuvent même être cuites sans décongélation préalable : dans ce cas, la cuisson durera plus longtemps.

5.10 Amorçage du système d'alimentation en eau

Avant d'utiliser le distributeur d'eau/de glace pour la première fois ou après une longue période sans fonctionnement, amorcez le système d'alimentation en eau :

1. Appuyez et maintenez une grande tasse contre la palette du distributeur jusqu'à ce que l'eau commence à couler.
2. Laissez couler l'eau pendant les 5 minutes suivantes pour éliminer toute impureté du système et du raccordement de la tuyauterie. Si besoin, faites une pause pour vider le verre.
3. Le distributeur d'eau arrête le débit d'eau au bout de 3 minutes d'utilisation continue. Relâchez la palette du distributeur et appuyez à nouveau dessus pour continuer à faire couler l'eau.



Après la distribution de 800 ml d'eau, l'eau peut être plus chaude. Attendez 30 minutes que l'eau refroidisse.

5.11 Distributeurs de glaçons

Avant la première utilisation, assurez-vous que l'alimentation en eau est connectée. Pour activer le distributeur de glace, reportez-vous à la section « Permettre la production de glace » du chapitre « Fonctionnement ». Le distributeur de glace commence à produire de la glace après environ 10 heures.

Le distributeur de glace fabrique automatiquement de la glace, sans opération manuelle. Lorsque le bac à glace est plein (environ 1.6 kg), le distributeur de glace cesse de fabriquer de la glace.



En cas de première distribution de glace, ou après une longue période sans fonctionnement, n'utilisez pas le premier lot de glace produits.



Ne tirez pas la palette avec trop de force.

AVERTISSEMENT!

Ne placez pas vos mains ou vos outils dans la goulotte du distributeur de glace, afin d'éviter toute blessure ou défaillance du mécanisme interne.

Si vous ne prévoyez pas d'utiliser de glace pendant une longue période, désactivez le

distributeur de glace. Reportez-vous à la section « Permettre la production de glace » du chapitre « Fonctionnement ». Retirez les glaçons du bac à glace pour éviter qu'ils ne bloquent la sortie du distributeur de glace.

5.12 Filtre à eau

L'appareil est équipé d'un filtre à eau situé dans le compartiment réfrigérateur, derrière les bacs. Ce filtre purifie l'eau de la source d'eau, ce qui permet d'obtenir de l'eau propre et de la glace directement depuis le distributeur.

Remplacez régulièrement le filtre à eau pour garantir la haute qualité de l'eau. Reportez-vous à la section « Remplacer le filtre à eau » du chapitre « Entretien et nettoyage ».

6. ENTRETIEN ET NETTOYAGE

AVERTISSEMENT!

Reportez-vous aux chapitres concernant la sécurité.

6.1 Nettoyage de l'intérieur

Avant d'utiliser l'appareil pour la première fois, nettoyez l'intérieur et tous les accessoires avec de l'eau tiède et du détergent neutre (pour supprimer toute odeur de neuf), puis séchez-les soigneusement.

ATTENTION!

N'utilisez jamais de détergents, de produits abrasifs, de nettoyeurs à base de chlore ou d'huile, car ils pourraient endommager le revêtement.

ATTENTION!

Les accessoires et parties de l'appareil ne sont pas adaptés au lavage au lave-vaisselle.

ATTENTION!

Nettoyez le bandeau de commande avec un chiffon humide. N'utilisez aucun produit détergent. Après le nettoyage, essuyez le bandeau de commande avec un chiffon doux.

6.2 Nettoyage périodique

Nettoyez régulièrement l'équipement :

1. Nettoyez l'intérieur et les accessoires à l'eau tiède et au détergent neutre.
2. Vérifiez régulièrement les joints de porte et essuyez-les pour vous assurer qu'ils sont propres et ne contiennent pas de résidus.
3. Nettoyez le condenseur avec une brosse au moins deux fois par an.
4. Nettoyez régulièrement le plateau de l'évaporateur pour éliminer l'eau accumulée.
5. Rincez et séchez soigneusement.

6.3 Nettoyage du distributeur de glace

Nettoyez régulièrement le distributeur de glace et le bac à glace.

⚠ ATTENTION!

Le bac à glace contient des lames. Faites attention lorsque vous le nettoyez.

Pour nettoyer le distributeur de glace :

1. Désactivez la production de glace. Reportez-vous au chapitre « Fonctionnement ».
2. Soulevez le bac à glace 10 mm et tirez dessus pour le retirer de l'appareil.

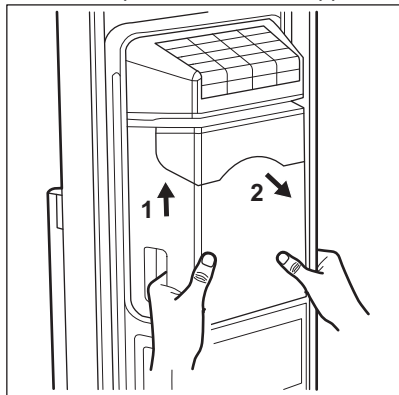

3. Attendez que fonde la glace à l'intérieur du bac à glace. Videz le bac à glace.
4. Utilisez un bâton en plastique ou en bois pour retirer délicatement la glace restante.
5. Rincez à l'eau tiède le bac à glace et nettoyez-le avec un chiffon doux.
6. Séchez soigneusement le bac à glace et remettez-le en place.
7. Nettoyez la sortie de glace avec un chiffon doux.

⚠ ATTENTION!

Évitez d'exercer une force excessive car cela pourrait endommager le mécanisme interne du distributeur de glace.

⚠ ATTENTION!

N'utilisez pas de nettoyeurs agressifs ou abrasifs, ni d'outils tranchants pour retirer la glace. Ne lavez pas le bac à glace dans le lave-vaisselle.

i

Une panne de courant, une utilisation peu fréquente de la machine à glace ou l'ouverture fréquente de la porte du congélateur peuvent entraîner l'apparition d'amas de glace et bloquer le mécanisme du distributeur.

6.4 Nettoyage du distributeur d'eau/de glace

⚠ ATTENTION!

N'utilisez jamais de détergents, de produits abrasifs, de nettoyeurs à base de chlore ou d'huile – cela endommagerait le revêtement.

⚠ ATTENTION!

Ne pulvérisez pas de détergents directement sur l'écran.

Nettoyez régulièrement le distributeur :

1. Débranchez l'appareil.
2. Nettoyez le distributeur de glace/d'eau avec un chiffon doux et de l'eau tiède.
3. Retirez le bac à eau du distributeur.
4. Videz le bac et nettoyez-le.

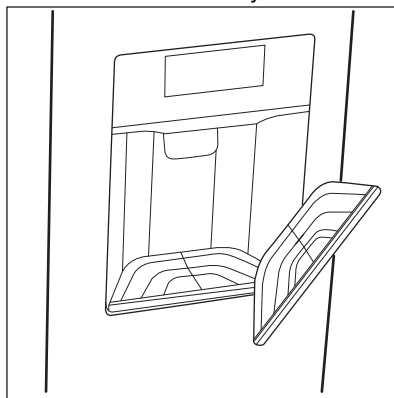

6.5 Remplacer le filtre à eau

Remplacez le filtre à eau tous les 6 mois ou après une période de non-utilisation prolongée. N'utilisez que des filtres à eau de rechange d'origine pour garantir le bon fonctionnement de l'appareil.



Avant d'effectuer toute opération, désactivez le distributeur de glace. Reportez-vous à la section « Permettre la production de glace » du chapitre « Fonctionnement ».

Retrait du filtre à eau

1. Coupez l'alimentation en eau.
2. Ouvrez la porte du compartiment réfrigérateur et retirez les tiroirs pour atteindre le filtre à eau.
3. Vidangez le système d'eau en distribuant de l'eau pendant environ 3 minutes, ou jusqu'à l'arrêt du débit d'eau.
4. Retirez les clips antidérapants des tuyaux d'eau et des connecteurs du filtre à eau.

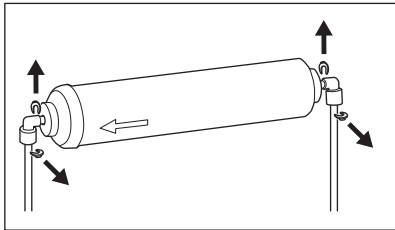

5. Détachez le tuyau d'eau des deux côtés du filtre à eau. Appuyez sur la partie externe du connecteur du filtre à eau avec votre pouce tout en tirant simultanément le tuyau hors du connecteur.
6. Détachez du filtre les connecteurs du filtre à eau.

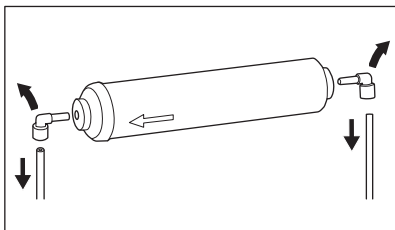

Regroupez les pièces détachées en un seul endroit.

Installation du filtre à eau

1. Déballez le filtre à eau, puis retirez les capuchons et clips de chaque côté.

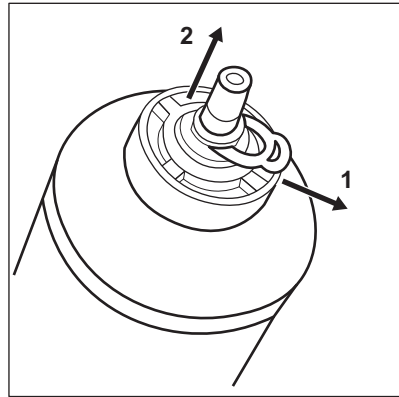

2. Raccordez le filtre à eau à l'alimentation en eau à l'aide d'un tube de raccordement. Rincez-le pendant 5 minutes.

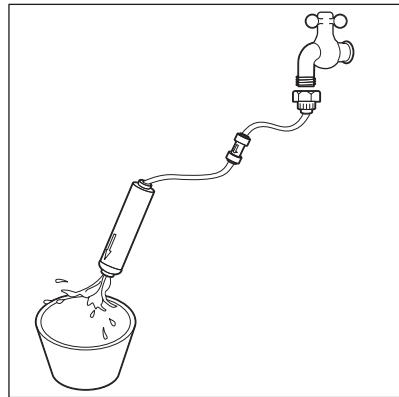

3. Ouvrez la porte du compartiment réfrigérateur et retirez le tiroir supérieur pour atteindre le porte filtre.
4. Raccordez les tuyaux d'eau aux connecteurs du filtre à eau. Insérez chaque tuyau d'eau dans le connecteur correspondant jusqu'à ce qu'il s'arrête. Assurez-vous que la flèche du filtre à eau pointe vers le compartiment congélateur.
5. Insérez les connecteurs du filtre à eau des deux côtés du filtre.
6. Fixez les connecteurs et les tuyaux du filtre à eau avec les clips antidérapants.

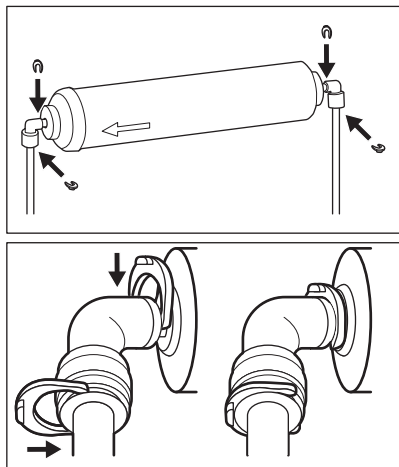

7. Insérez le filtre à eau dans le support au-dessus du réservoir d'eau.
8. Coupez l'alimentation en eau.

6.6 Périodes de non-utilisation

Lorsque l'appareil n'est pas utilisé pendant des périodes prolongées, prenez les précautions suivantes :

1. Débranchez l'appareil de l'alimentation électrique et coupez l'arrivée d'eau.
2. Retirez tous les aliments et la glace du bac à glace.
3. Nettoyez l'appareil et tous ses accessoires.
4. Laissez les portes ouvertes pour éviter la formation d'odeurs désagréables.

7. CONSEILS

7.1 Conseils pour économiser l'énergie

- Réfrigérateur : L'utilisation la plus efficace de l'énergie est assurée dans la configuration avec les tiroirs dans la partie inférieure de l'appareil et les clayettes réparties uniformément. La position des compartiments de porte n'affecte pas la consommation d'énergie.
- Évitez d'ouvrir fréquemment la porte et ne la laissez ouverte que le temps nécessaire.
- Réfrigérateur : Ne réglez pas une température trop élevée pour économiser l'énergie, sauf si cela est requis par les caractéristiques des aliments.
- Assurez une bonne ventilation. Ne couvrez pas les grilles ou les orifices de ventilation.
- Assurez-vous que les produits alimentaires à l'intérieur de l'appareil permettent la circulation de l'air par les orifices dédiés à l'arrière de l'intérieur de l'appareil.

7.2 Conseils pour la congélation

- Activez la fonction QuickFreeze au moins 24 heures avant de placer les aliments à l'intérieur du compartiment du congélateur.

- Avant de congeler, emballez et fermez les aliments frais dans : papier aluminium, film ou sachets en plastique, récipients hermétiques avec couvercle.
- Pour une congélation et une décongélation plus efficaces, séparez les aliments en petites portions.
- Il est recommandé de mettre des étiquettes et des dates sur tous vos aliments congelés. Cela permettra d'identifier les aliments et de savoir quand ils peuvent être consommés avant leur détérioration.
- Les aliments doivent être frais lorsqu'ils sont congelés pour préserver leur qualité. En particulier, les fruits et les légumes doivent être congelés après leur récolte pour préserver tous leurs nutriments.
- Ne congeler pas des bouteilles ou des canettes avec des liquides, en particulier des boissons contenant du dioxyde de carbone : elles pourraient exploser pendant la congélation.
- N'introduisez pas d'aliments chauds dans le compartiment du congélateur. Laissez-les refroidir à température ambiante avant de les placer dans le compartiment.
- Pour éviter d'augmenter la température des aliments déjà surgelés, ne placez pas d'aliments frais non congelés directement à proximité. Placez les aliments à

température ambiante dans la partie du compartiment du congélateur où il n'y a pas d'aliments congelés.

- Ne mangez pas les glaçons, les glaces à l'eau ou les bâtonnets glacés dès leur sortie du congélateur. Risque de gelure.
- Ne recongelez pas des aliments décongelés. Si les aliments sont décongelés, cuisez-les, laissez-les refroidir puis congelez-les.

7.3 Conseils pour le stockage des plats surgelés

- Le compartiment de congélation est celui marqué d'un .
- Un réglage de température plus élevé à l'intérieur de l'appareil peut entraîner une durée de conservation plus courte.
- L'ensemble du compartiment du congélateur est adapté à la conservation de produits alimentaires congelés.
- Laissez suffisamment d'espace autour des aliments pour permettre à l'air de circuler librement.
- Pour une conservation adéquate, consultez l'étiquette de l'emballage des aliments pour connaître la durée de conservation des aliments.
- Il est important d'emballer les aliments de manière à empêcher l'eau, l'humidité ou la condensation de pénétrer à l'intérieur.

7.4 Durée de conservation

Compartiment de l'appareil	Type d'aliment
Réfrigérateur :	
Clayettes de porte	Aliments conservés (confitures, boissons, condiments)
Clayette supérieure	Aliments pratiques, charcuterie, restes
Clayettes centrales	Produits laitiers, œufs
Bac à légumes	Fruits, herbes, légumes
Congélateur :	

Compartiment de l'appareil	Type d'aliment
Partie supérieure	Fruits, glaces, pâtisserie
Partie centrale	Légumes
Partie inférieure	Produits laitiers, fruits de mer, viande, restes

Type d'aliment	Durée de conservation (mois)
Fruits (sauf agrumes)	6 - 12
Légumes	8 - 10
Restes (sans viande)	1 - 2
Produits laitiers :	
Beurre	6 - 9
Fromage à pâte molle (p. ex., mozzarella)	3 - 4
Fromage à pâte dure (p. ex., parmesan, cheddar)	6
Fruits de mer :	
Poisson gras (p. ex., saumon, maquereau)	2 - 3
Poisson maigre (p. ex., cabillaud, limande)	4 - 6
Crevettes	12
Palourdes et moules décortiquées	3 - 4
Poisson cuit	1 - 2
Viande :	
Volaille	9 - 12
Bœuf	6 - 12
Porc	4 - 6
Agneau	6 - 9
Saucisse	1 - 2
Jambon	1 - 2
Restes (avec viande)	2 - 3

7.5 Conseils pour la réfrigération des aliments frais

- Réglez la température sur +4°C ou moins pour garder les aliments frais. Un réglage de température plus élevé à l'intérieur de l'appareil peut entraîner une durée de conservation plus courte des aliments.
- Couvrez les aliments avec un emballage pour conserver leur fraîcheur et leur arôme.
- Utilisez toujours des récipients fermés pour les liquides et les aliments afin d'éviter les saveurs ou les odeurs dans le compartiment.
- Pour éviter la contamination croisée entre les aliments cuits et les aliments crus, couvrez les aliments cuits et séparez-les des aliments crus.
- Il est conseillé de décongeler les aliments à l'intérieur du réfrigérateur.
- N'insérez pas d'aliments chauds dans l'appareil. Assurez-vous qu'ils ont refroidi à température ambiante avant de les insérer.
- Séchez les fruits et légumes avant de les placer dans le compartiment de réfrigérateur.
- Pour éviter le gaspillage des aliments, le nouveau stock d'aliments doit toujours être placé derrière l'ancien.

7.6 Conseils pour la réfrigération des aliments

- Le compartiment des aliments frais est celui marqué (sur la plaque signalétique) du .
- Fruits et légumes : nettoyez soigneusement (retirez la terre) et placez-les dans un bac spécial (bac à légumes).
- Il est conseillé de ne pas conserver les fruits exotiques tels que les bananes, les mangues, les papayes, etc. dans le réfrigérateur.
- Les légumes tels que les tomates, les pommes de terre, les oignons et l'ail ne doivent pas être conservés dans le réfrigérateur.
- Beurre et fromage : placez-les dans un récipient étanche à l'air, ou enveloppez-les dans une feuille d'aluminium ou un sachet en polyéthylène, pour les tenir autant que possible à l'abri de l'air.
- Bouteilles : fermez-les avec un bouchon et placez-les sur le porte-bouteilles ou (s'il est installé) dans le balconnet à bouteilles de la porte.
- Consultez toujours la date d'expiration des produits pour savoir combien de temps les conserver.

8. DÉPANNAGE



AVERTISSEMENT!

Reportez-vous aux chapitres concernant la sécurité.

8.1 En cas d'anomalie de fonctionnement...

Symptôme	Cause probable	Solution
L'appareil ne fonctionne pas.	L'appareil est à l'arrêt.	Mettez l'appareil en fonctionnement.
	La fiche d'alimentation n'est pas correctement branchée à la prise de courant.	Branchez la fiche secteur sur la prise de courant.
	Il n'y a pas de tension dans la prise de courant.	Branchez un autre appareil sur la prise de courant. Contactez un électricien qualifié.

Symptôme	Cause probable	Solution
L'appareil est bruyant.	L'appareil n'est pas positionné correctement.	Vérifiez que l'appareil est stable.
	Distribution de glaçons ou de glace pilée.	C'est normal. Le bruit de cassage ou de pilage fait partie du processus de fabrication de la glace.
Le compresseur fonctionne en permanence.	La température est mal réglée.	Reportez-vous au chapitre « Fonctionnement ».
	L'appareil contient trop d'aliments.	Attendez quelques heures et vérifiez de nouveau la température.
	La température ambiante est trop élevée.	Reportez-vous au chapitre « Installation ».
	Les aliments placés dans l'appareil sont trop chauds.	Refroidissez les produits alimentaires avant de les ranger.
	Les portes sont mal fermées.	Reportez-vous à la section « Fermeture de la porte ».
	La fonction QuickFreeze est activée.	Consultez le paragraphe « Fonction QuickFreeze ».
Le compresseur ne démarre pas immédiatement après avoir appuyé sur la touche « QuickFreeze », ou après avoir modifié la température.	Le compresseur démarre au bout d'un certain temps.	C'est normal, aucune erreur n'est survenue.
La porte est mal alignée ou interfère avec le gril de ventilation.	L'appareil n'est pas d'aplomb.	Reportez-vous aux instructions d'installation.
La porte est difficile à ouvrir.	Vous avez essayé de rouvrir la porte immédiatement après l'avoir fermée.	Une fois la porte fermée, attendez quelques secondes pour la rouvrir.
Le voyant ne fonctionne pas.	L'éclairage est en mode veille.	Fermez et ouvrez la porte.
	L'éclairage est défectueux.	Contactez le service après-vente agréé le plus proche.
Il y a trop de givre et de glace.	La porte n'est pas correctement fermée.	Reportez-vous à la section « Fermeture de la porte ».
	Le joint est déformé ou sale.	Reportez-vous à la section « Fermeture de la porte ».
	Les aliments ne sont pas correctement emballés.	Emballez mieux les aliments.
	La température est mal réglée.	Reportez-vous au chapitre « Fonctionnement ».
	L'appareil est complètement chargé et réglé sur la température la plus basse.	Sélectionnez une température plus élevée. Reportez-vous au chapitre « Fonctionnement ».
	La température réglée dans l'appareil est trop basse et la température ambiante est trop élevée.	Sélectionnez une température plus élevée. Reportez-vous au chapitre « Fonctionnement ».

Symptôme	Cause probable	Solution
De l'eau s'écoule sur la plaque arrière du réfrigérateur.	Pendant le dégivrage automatique, le givre fond sur la plaque arrière.	C'est normal. Séchez l'eau avec un chiffon doux.
Trop d'eau s'est condensée sur la paroi arrière du réfrigérateur.	La porte a été ouverte trop fréquemment.	N'ouvrez la porte qu'en cas de nécessité.
	La porte n'est pas entièrement fermée.	Assurez-vous que la porte est entièrement fermée.
De l'eau s'écoule sur le sol.	Les aliments conservés ne sont pas emballés.	Enveloppez les aliments dans un emballage adapté avant de les ranger dans l'appareil.
	La sortie d'eau de dégivrage n'est pas raccordée au bac d'évaporation situé au-dessus du compresseur.	Fixez la sortie de l'eau de dégivrage au plateau d'évaporation.
La température ne peut pas être réglée.	La fonction QuickFreeze est activée.	Désactivez manuellement la fonction QuickFreeze ou attendez qu'elle se réinitialise automatiquement avant de régler la température. Consultez le paragraphe « Fonction QuickFreeze ».
	Le mode QuickChill est activé.	Désactivez le mode QuickChill. Reportez-vous au chapitre « Fonctionnement ».
La température à l'intérieur de l'appareil est trop basse ou trop élevée.	La température n'est pas réglée correctement.	Sélectionnez une température plus élevée/plus basse.
	La porte n'est pas correctement fermée.	Reportez-vous à la section « Fermeture de la porte ».
	La température des produits est trop élevée.	Refroidissez les produits alimentaires avant de les ranger.
	Trop d'aliments ont été conservés simultanément.	Conservez moins de produits en même temps.
	La porte a été ouverte souvent.	N'ouvrez la porte que si nécessaire.
	La fonction QuickFreeze est activée.	Consultez le paragraphe « Fonction QuickFreeze ».
	L'air froid ne circule pas dans l'appareil.	Assurez-vous que l'air froid circule dans l'appareil. Reportez-vous au chapitre « Conseils ».
Les parois latérales de l'appareil sont chaudes.	L'appareil génère de la chaleur en produisant de l'air froid.	C'est normal. Utilisez des gants résistants à la chaleur si vous devez toucher les panneaux latéraux.
Le distributeur ne fournit pas d'eau malgré une pression sur la palette.	Il n'y a pas d'eau dans le système.	Vérifiez que la vanne d'eau est ouverte et que le filtre est correctement installé. Consultez les instructions d'installation.
	Le filtre à eau est mal installé.	Reportez-vous à la section « Remplacer le filtre à eau » du chapitre « Entretien et nettoyage ».

Symptôme	Cause probable	Solution
L'eau distribuée n'est pas assez froide.	La température du réfrigérateur est trop élevée.	Réglez-le à une température plus basse. Reportez-vous au chapitre « Fonctionnement ».
	Plus de 1l d'eau distribuée en une fois.	Attendez environ 30 minutes que l'eau refroidisse.
	L'eau est distribuée trop fréquemment.	Attendez environ 30 minutes que l'eau refroidisse.
Le distributeur ne distribue pas de glace malgré une pression sur la palette.	Le bac à glace ne contient pas de glace.	Activez la production de glace. Reportez-vous à la section « Distributeurs de glaçons » du chapitre « Fonctionnement ».
	Il n'y a pas d'eau dans le système.	Vérifiez que la vanne d'eau est ouverte et que le filtre est correctement installé. Consultez les instructions d'installation.
	La pression de l'eau est trop faible.	Assurez-vous que la pression de l'eau est 1,5 - 7 bar.
	Le filtre à eau est mal installé.	Reportez-vous à la section « Remplacer le filtre à eau » du chapitre « Entretien et nettoyage ».
	Les glaçons sont agglomérés.	Retirez le bloc de glace du bac à glace.
	La sortie de glace est bloquée.	Éliminez l'obstruction. Reportez-vous à la section « Nettoyage du distributeur de glace ».
	Les portes sont mal fermées.	Reportez-vous à la section « Fermeture de la porte ».
Les glaçons distribués sont petits ou le débit d'eau est faible.	La pression de l'eau est trop faible.	Assurez-vous que la pression de l'eau est 1,5 - 7 bar.
	Le filtre à eau est bouché.	Remplacez le filtre à eau. Reportez-vous à la section « Remplacer le filtre à eau » du chapitre « Entretien et nettoyage ».
	Le débitmètre d'eau fonctionne mal.	Contactez le service après-vente agréé le plus proche.



Si le problème persiste, contactez le Centre de service agréé le plus proche.

8.2 Remplacement de l'ampoule

Pour remplacer la lampe, contactez le service après-vente agréé.

8.3 Fermeture de la porte

1. Nettoyer les joints de porte.
2. Si nécessaire, régler la porte. Reportez-vous au chapitre « Installation ».
3. Si nécessaire, remplacer les joints de porte défectueux. Pour obtenir plus d'informations, contactez le service après-vente agréé.

9. BRUITS

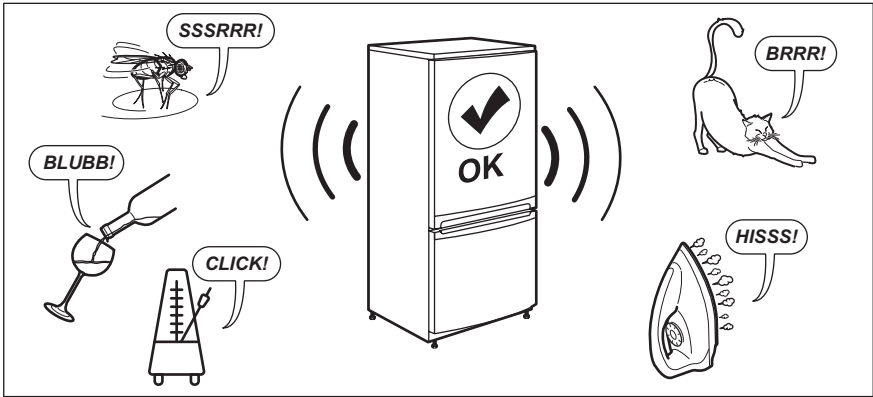

10. DONNÉES TECHNIQUES

Les informations techniques figurent sur l'étiquette énergétique et sur la plaque signalétique de l'appareil, qui peut être située sur ou à l'intérieur de l'appareil.

Pour la Suisse uniquement

Tension : 220-240 V

Fréquence : 50 Hz

Pour l'UE uniquement

Le code QR présent sur l'étiquette énergétique fournie avec l'appareil contient un lien Web vers les informations relatives aux performances de l'appareil dans la base de données EPREL de l'UE. Conservez l'étiquette énergétique à titre de référence avec la notice d'utilisation et tous les autres documents fournis avec cet appareil. Il est

également possible de trouver les mêmes informations dans EPREL à l'aide du lien <https://eprel.ec.europa.eu> avec le nom du modèle et le numéro de produit se trouvant sur la plaque signalétique de l'appareil. Consultez le lien www.theenergylabel.eu pour obtenir des informations détaillées sur l'étiquette énergétique.

Pour le Royaume-Uni uniquement

Le code QR présent sur l'étiquette énergétique fournie avec l'appareil contient un lien Internet vers les informations relatives aux performances de l'appareil. Conservez l'étiquette énergétique à titre de référence avec la notice d'utilisation et tous les autres documents fournis avec cet appareil.

11. IINFORMATIONS POUR LES LABORATOIRES D'ESSAIS

L'installation et la préparation de l'appareil pour une vérification EcoDesign doivent être conformes à la norme :

UK	BS EN 62552
UE, Suisse, Israël	EN 62552
Australie	CEI 62552

Afrique du Sud	SANS 62552
UAE	UAE.S 5010-3:2022
GCC	SASO-2892_2018

Les exigences en matière de ventilation, les dimensions des évidements et les

dégagements arrière minimum doivent correspondre aux indications du « Installation » de ce manuel d'utilisation. Contactez le fabricant pour de plus amples

informations, notamment les plans de chargement.

12. CONSIDÉRATIONS ENVIRONNEMENTALES

Recyclez les matériaux portant le symbole . Placez l'emballage dans les conteneurs appropriés pour le recycler. Contribuez à la protection de l'environnement et de la santé humaine en recyclant les déchets des appareils électriques et électroniques. Ne

jetez pas les appareils marqués du symbole  avec les déchets ménagers. Rapportez ce produit à votre centre de recyclage local ou renseignez-vous auprès de votre mairie.

FR Concerne la France uniquement :

FR Cet appareil, ses accessoires et cordons se recyclent

REPRISE À LA LIVRAISON À DÉPOSER EN MAGASIN À DÉPOSER EN DÉCHÈTERIE

 OU  OU 

Points de collecte sur www.quefairedemesdechets.fr
Privilégiez la réparation ou le don de votre appareil !

Willkommen bei AEG! Danke, dass Sie sich für unser Gerät entschieden haben.



Anwendungshinweise, Prospekte, Informationen zu Fehlerbehebung, Service und Reparatur erhalten Sie hier:
www.aeg.com/support

Änderungen vorbehalten.

INHALTSVERZEICHNIS

1. SICHERHEITSINFORMATIONEN	121
2. SICHERHEITSHINWEISE.....	123
3. MONTAGE.....	126
4. BETRIEB.....	129
5. TÄGLICHER GEBRAUCH.....	133
6. REINIGUNG UND PFLEGE.....	136
7. HINWEISE UND TIPPS.....	139
8. FEHLERBEHEBUNG.....	141
9. GERÄUSCHE.....	145
10. TECHNISCHE DATEN.....	145
11. INFORMATIONEN FÜR PRÜFINSTITUTE.....	145
12. INFORMATIONEN ZUR ENTSORGUNG.....	146

1. ⚠ SICHERHEITSINFORMATIONEN

Lesen Sie vor der Installation und Verwendung des Geräts sorgfältig die mitgelieferten Anweisungen durch. Bei Verletzungen oder Schäden infolge nicht ordnungsgemäßer Montage oder Verwendung übernimmt der Hersteller keine Haftung. Bewahren Sie die Anleitung zum Nachschlagen an einem sicheren und zugänglichen Ort auf.

1.1 Sicherheit von Kindern und schutzbedürftigen Personen

- Das Gerät kann von Kindern ab 8 Jahren und Personen mit eingeschränkten physischen, sensorischen oder geistigen Fähigkeiten oder mit mangelnder Erfahrung / mangelndem Wissen benutzt werden, wenn sie durch eine für ihre Sicherheit zuständige Person beaufsichtigt werden oder von dieser Person Anweisungen erhalten haben, wie das Gerät sicher zu bedienen ist und welche Gefahren bei nicht

ordnungsgemäßer Bedienung bestehen. Kinder im Alter von 3 bis 8 Jahren und Personen mit sehr umfangreichen und komplexen Behinderungen dürfen das Gerät unter der Voraussetzung, dass sie ordnungsgemäß angewiesen wurden, be- und entladen. Halten Sie Kinder unter 3 Jahren vom Gerät fern, wenn sie nicht ständig beaufsichtigt werden.

- Kinder sollten beaufsichtigt werden, damit sie nicht mit dem Gerät spielen.
- Kinder dürfen keine Reinigung und Wartung des Geräts ohne Beaufsichtigung durchführen.
- Halten Sie sämtliches Verpackungsmaterial von Kindern fern und entsorgen Sie es ordnungsgemäß.

1.2 Allgemeine Sicherheit

- Dieses Gerät ist nur zur Lagerung von Lebensmitteln und Getränken bestimmt.
- Dieses Gerät ist für den häuslichen Gebrauch im Haushalt in Innenräumen konzipiert.
- Dieses Gerät darf in Büros, Hotelzimmern, Gästezimmern in Pensionen, Bauernhöfen und anderen ähnlichen Unterkünften verwendet werden, wenn diese Nutzung das (durchschnittliche) Nutzungsniveau im Haushalt nicht überschreitet.
- Um eine Kontaminierung von Lebensmitteln zu vermeiden, beachten Sie die folgenden Hinweise:
 - Öffnen Sie die Tür nicht über längere Zeit hinweg;
 - reinigen Sie regelmäßig Oberflächen, die mit Lebensmitteln in Kontakt kommen können, und zugängliche Ablaufsysteme;
 - lagern Sie rohes Fleisch und Fisch in geeigneten Behältern im Kühlschrank, so dass sie nicht mit anderen Lebensmitteln in Berührung kommen oder auf diese tropfen.

- **ACHTUNG:** Halten Sie die Lüftungsöffnungen im Gerätegehäuse oder in der Einbaunische frei von Hindernissen.
- **ACHTUNG:** Versuchen Sie nicht, den Abtauvorgang durch andere als vom Hersteller empfohlene mechanische oder sonstige Hilfsmittel zu beschleunigen.
- **ACHTUNG:** Achten Sie darauf, den Kältekreislauf nicht zu beschädigen.
- **ACHTUNG:** Betreiben Sie in den Lebensmittelfächern des Geräts keine anderen als die vom Hersteller empfohlenen Elektrogeräte.
- Reinigen Sie das Gerät nicht mit Wasserspray oder Dampf.
- Reinigen Sie das Gerät mit einem weichen, feuchten Lappen. Verwenden Sie ausschließlich Neutralreiniger. Verwenden Sie keine Scheuermittel, Scheuerschwämme, scharfe Reinigungsmittel oder Metallgegenstände.
- Wenn das Gerät längere Zeit leer steht, schalten Sie es aus, tauen Sie es ab, reinigen und trocknen Sie es und lassen Sie die Tür offen, um Schimmelbildung im Gerät zu vermeiden.
- Bewahren Sie keine explosiven Substanzen wie Aerosoldosen mit brennbarem Treibgas in diesem Gerät auf.
- Wenn das Netzkabel beschädigt ist, muss es vom Hersteller, einem autorisierten Servicezentrum oder einer ähnlich qualifizierten Person zur Vermeidung einer Gefahrenquelle ersetzt werden.

2. SICHERHEITSHINWEISE

2.1 Montage

WARNUNG!

Nur eine qualifizierte Fachkraft darf die Montage des Geräts vornehmen.

- Entfernen Sie das gesamte Verpackungsmaterial.

- Montieren Sie ein beschädigtes Gerät nicht und benutzen Sie es nicht.
- Befolgen Sie die separaten Anweisungen für die Installation des Geräts und die Türumkehrung, die auf unserer Website zur Verfügung stehen.
- Seien Sie beim Umsetzen des Gerätes vorsichtig, da es sehr schwer ist. Tragen Sie stets Sicherheitshandschuhe und festes Schuhwerk.

- Stellen Sie sicher, dass die Luft um das Gerät zirkulieren kann.
- Warten Sie nach der ersten Inbetriebnahme oder dem Wechsel des Türanschlags mindestens 4 Stunden, bevor Sie das Gerät an die Stromversorgung anschließen. So kann das Öl in den Kompressor zurückfließen.
- Ziehen Sie den Stecker aus der Steckdose, bevor Sie am Gerät arbeiten (z. B. Wechsel des Türanschlags).
- Stellen Sie das Gerät nicht in der Nähe von Heizkörpern oder Herden, Backöfen oder Kochfeldern auf, es sei denn, in der Installationsanleitung ist etwas anderes angegeben.
- Setzen Sie das Gerät nicht dem Regen aus.
- Installieren Sie das Gerät nicht an einem Ort mit direkter Sonneneinstrahlung.
- Stellen Sie dieses Gerät nicht in Bereichen auf, die zu feucht oder kalt sind.
- Wenn Sie das Gerät verschieben, heben Sie es an der Vorderkante an, um den Fußboden nicht zu verkratzen.
- Schützen Sie den Boden beim Umkehren der Gerätetür vor Kratzern.

2.2 Elektrischer Anschluss

WARNUNG!

Brand- und Stromschlaggefahr.

WARNUNG!

Achten Sie bei der Montage des Geräts darauf, dass das Netzkabel nicht eingeklemmt oder beschädigt wird.

WARNUNG!

Verwenden Sie keine Mehrfachsteckdosen und Verlängerungskabel.

VORSICHT!

Alle elektrischen Arbeiten, die zur Installation dieses Geräts erforderlich sind, sollten von einem/einer qualifizierten Elektriker*in durchgeführt werden.

- Stellen Sie sicher, dass die Daten auf dem Typenschild mit den elektrischen Nennwerten der Netzspannung übereinstimmen.
- Das Gerät muss geerdet sein.
- Verwenden Sie immer eine korrekt installierte Schutzkontaktsteckdose.
- Wenn die Steckdose nicht geerdet ist, schließen Sie das Gerät gemäß den geltenden Vorschriften an eine separate Erdung an und wenden Sie sich an eine(n) qualifizierte(n) Elektriker*in.
- Achten Sie darauf, die elektrischen Bauteile nicht zu beschädigen (z. B. Netzstecker, Netzkabel, Kompressor). Wenden Sie sich zum Austausch elektrischer Bauteile an das autorisierte Servicezentrum oder eine(n) Elektriker*in.
- Das Netzkabel muss unterhalb des Netzsteckers liegen.
- Stecken Sie den Netzstecker erst nach Abschluss der Montage in die Steckdose. Stellen Sie sicher, dass der Netzstecker nach der Montage noch zugänglich ist.
- Trennen Sie das Gerät nicht, indem Sie am Netzkabel ziehen. Ziehen Sie immer am Netzstecker.
- Dieses Gerät ist mit einem 13 A-Netzstecker ausgestattet. Muss die Sicherung im Netzstecker ausgetauscht werden, setzen Sie nur eine 13 A ASTA (BS 1362) Sicherung ein (nur GB und Irland).

2.3 Gebrauch

WARNUNG!

Es besteht Verletzungs-, Verbrennungs-, Stromschlag- oder Brandgefahr.



Das Gerät enthält brennbares Gas, Isobutan (R600a), ein umweltfreundliches Erdgas. Achten Sie darauf, den Kältekreislauf, der Isobutan enthält, nicht zu beschädigen.

- Nehmen Sie keine technischen Änderungen am Gerät vor.
- Dieses Gerät ist für den Einsatz bei einer Umgebungstemperatur von 10°C bis 43°C vorgesehen. Der korrekte Betrieb des Geräts kann nur innerhalb des

angegebenen Temperaturbereichs garantiert werden.

- Stellen Sie keine elektrischen Geräte (z. B. Eisbereiter) in das Gerät, wenn solche Geräte nicht ausdrücklich vom Hersteller für diesen Zweck zugelassen sind.
- Wird der Kältekreislauf beschädigt, stellen Sie bitte sicher, dass keine Flammen und Zündquellen im Raum vorhanden sind. Lüften Sie den Raum.
- Achten Sie darauf, dass keine heißen Gegenstände auf die Kunststoffteile des Geräts gelangen.
- Geben Sie keine Softdrinks in das Gefrierfach. Dadurch entsteht Druck auf den Getränkebehälter.
- Lagern Sie keine brennbaren Gase und Flüssigkeiten im Gerät.
- Platzieren Sie keine entflammaren Produkte oder Gegenstände, die mit entflammaren Produkten benetzt sind, im Gerät, auf dem Gerät oder in der Nähe des Geräts.
- Berühren Sie nicht den Kompressor oder den Kondensator. Diese sind heiß.
- Nehmen Sie keine Gegenstände aus dem Gefrierfach und berühren Sie diese nicht, falls Ihre Hände nass oder feucht sind.
- Frieren Sie aufgetaute Lebensmittel nicht wieder ein.
- Befolgen Sie die Hinweise auf der Verpackung zur Aufbewahrung tiefgekühlter Lebensmittel.
- Wickeln Sie die Lebensmittel in Lebensmittelkontaktmaterial ein, bevor Sie sie in das Gefrierfach legen.
- Achten Sie darauf, dass keine Lebensmittel mit den Innenwänden der Gerätefächer in Berührung kommen.
- Verhindern Sie den Kontakt von stark salzigen oder sauren Lebensmitteln mit den Aluminiumteilen des Geräts (z. B. Lüfterabdeckung).
- Berühren Sie die Metallklingen im Eisbereiter nicht, wenn er in Betrieb ist.

2.4 Innenbeleuchtung

WARNUNG!

Stromschlaggefahr.

- Dieses Produkt enthält eine oder mehrere Lichtquellen der Energieeffizienzklasse F.
- Bezüglich der Lampe(n) in diesem Gerät und separat verkaufter Ersatzlampen: Diese Lampen müssen extremen physikalischen Bedingungen in Haushaltsgeräten standhalten, wie z.B. Temperatur, Vibration, Feuchtigkeit, oder sollen Informationen über den Betriebszustand des Gerätes anzeigen. Sie sind nicht für den Einsatz in anderen Geräten vorgesehen und nicht für die Raumbelichtung geeignet.

2.5 Reinigung und Pflege

WARNUNG!

Andernfalls besteht Verletzungsgefahr und das Gerät könnte beschädigt werden.

- Vor Wartungsarbeiten das Gerät deaktivieren und den Stecker des Anschlusskabels aus der Steckdose ziehen.
- Dieses Gerät enthält Kohlenwasserstoffe in der Kühleinheit. Das Gerät darf nur von einer qualifizierten Fachkraft gewartet werden.

2.6 Service

- Wenden Sie sich zur Reparatur des Geräts an das autorisierte Servicezentrum. Verwenden Sie nur Original-Ersatzteile.
- Bitte beachten Sie, dass eigene Reparaturen oder Reparaturen, die nicht von Fachkräften durchgeführt werden, die Sicherheit des Geräts beeinträchtigen und zum Erlöschen der Garantie führen können.
- Die folgenden Ersatzteile werden auch nach der Einstellung des Modells 7 Jahre lang vorgehalten: Thermostate, Temperatursensoren, Platinen, Lichtquellen, Türgriffe, Türscharniere, Einsätze und Körbe. Türdichtungen sind mindestens 10 Jahre lang nach Einstellung des Modells erhältlich. Die Dauer kann in Ihrem Land länger sein. Für weitere Informationen besuchen Sie bitte unsere Website.

- Bitte beachten Sie, dass einige dieser Ersatzteile nur an Reparaturbetriebe geliefert werden können und nicht alle Ersatzteile für alle Modelle relevant sind.

2.7 Entsorgung

⚠️ WARNUNG!

Verletzungs- und Erstickungsgefahr.

- Trennen Sie das Gerät von der Stromversorgung.
- Schneiden Sie das Netzkabel ab, und entsorgen Sie es.

- Entfernen Sie die Tür, um zu verhindern, dass sich Kinder oder Haustiere in dem Gerät einschließen.
- Der Kältekreislauf und die Isolierungsmaterialien dieses Gerätes sind ozonfreundlich.
- Die Isolierung enthält entzündliches Gas. Für Informationen zur korrekten Entsorgung des Gerätes wenden Sie sich an Ihre kommunale Behörde.
- Achten Sie darauf, dass die Kühleinheit in der Nähe des Wärmetauschers nicht beschädigt wird.

3. MONTAGE

⚠️ WARNUNG!

Sehen Sie Kapitel „Sicherheitshinweise“.

3.1 Abmessungen

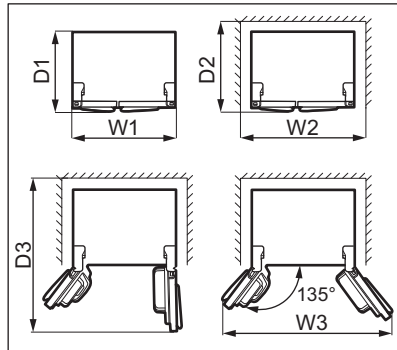
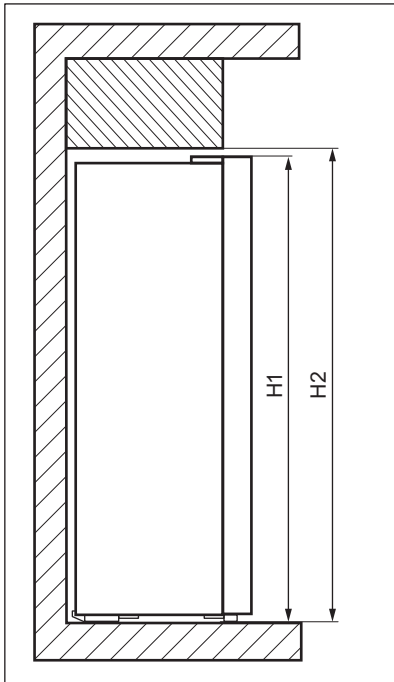

Gesamtabmessungen ¹		
H1	mm	1770
W1	mm	910
D1	mm	730

¹ Höhe, Breite und Tiefe des Geräts ohne Griff

Platzbedarf während des Betriebs ²		
H2	mm	1820
W2	mm	1010
D2	mm	780

² Höhe, Breite und Tiefe des Geräts einschließlich Griff und zuzüglich des notwendigen Freiraums für die Zirkulation der Kühlluft

Platzbedarf insgesamt während des Betriebs ³		
H2	mm	1820
W3	mm	1540
D3	mm	1230

³ Höhe, Breite und Tiefe des Geräts einschließlich Griff plus des notwendigen Freiraums für die Zirkulation der Kühlluft, zuzüglich des Platzes, der notwendig ist, um eine Türöffnung bis zu dem minimalen Winkel zu ermöglichen, der die Entfernung der gesamten Innenausstattung erlaubt

3.2 Aufstellungsort

Dieses Gerät ist nicht für die Verwendung als Einbaugerät vorgesehen.

Im Falle einer anderen als der freistehenden Installation und unter Einhaltung des Platzbedarfs funktioniert das Gerät korrekt, aber der Energieverbrauch kann leicht ansteigen.

Damit das Gerät bestmöglich funktioniert, sollten Sie das Gerät nicht an einem Ort mit direkter Sonneneinstrahlung installieren. Installieren Sie das Gerät nicht in der Nähe einer Wärmequelle (Ofen, Herde, Heizkörper, Kocher, Dunstabzugshauben, Kochfelder oder Dunstabzugskochfelder), sofern in der

Installationsanleitung nichts anderes angegeben ist. Stellen Sie sicher, dass die Luft frei um die Geräterückseite zirkulieren kann.

Dieses Gerät sollte in einem trockenen, gut belüfteten Innenbereich aufgestellt werden.

Um einen einwandfreien Betrieb sicherzustellen, muss der Mindestabstand zur Oberseite des Gehäuses eingehalten werden, wenn das Gerät unter einem Hängeschrank aufgestellt wird. Idealerweise sollte das Gerät jedoch nicht unter überhängenden Wandeinheiten positioniert werden. Das Gerät muss mithilfe eines Fußes oder mehrerer verstellbarer Füße am Sockel des Gehäuses ausgerichtet werden.

VORSICHT!

Wenn Sie das Gerät gegen die Wand stellen, verwenden Sie die mitgelieferten hinteren Abstandshalter oder halten Sie den in der Montageanleitung angegebenen Mindestabstand ein.

VORSICHT!

Wenn Sie das Gerät neben einer Wand aufstellen, halten Sie den in der Montageanleitung angegebenen Mindestabstand zwischen der Wand und Geräteseite mit den Scharnieren ein, damit sich die Tür weit genug öffnen lässt, um die Innenausstattung herauszunehmen (z. B. für die Reinigung).

Dieses Gerät ist für den Einsatz bei einer Umgebungstemperatur von 10°C bis 43°C vorgesehen.



Der ordnungsgemäße Betrieb des Geräts wird nur innerhalb des angegebenen Temperaturbereichs gewährleistet.



Wenn Sie Zweifel bezüglich der Installation des Geräts haben, wenden Sie sich bitte an den Verkäufer, unseren Kundenservice oder an das nächstgelegene autorisierte Servicezentrum



Es muss möglich sein, das Gerät von der Stromversorgung zu trennen. Daher muss der Stecker nach der Installation zugänglich bleiben.

3.3 Elektrischer Anschluss

- Stellen Sie vor dem Anschließen sicher, dass die auf dem Typenschild angezeigte Spannung und Frequenz mit Ihrer Hausstromversorgung übereinstimmt.
- Das Gerät muss geerdet sein. Der Netzstecker des Stromkabels ist hierfür mit einem Kontakt versehen. Wenn die Steckdose nicht geerdet ist, schließen Sie das Gerät gemäß den geltenden Vorschriften an eine separate Erdung an und wenden Sie sich an einen qualifizierten Elektriker.
- Der Hersteller lehnt jegliche Verantwortung ab, wenn die oben genannten Sicherheitsvorkehrungen nicht eingehalten werden.

3.4 Anschluss der Wasserversorgung

Dieses Gerät enthält einen Wasser- und Eisspender, der einen Anschluss an eine Wasserversorgung erfordert. Anweisungen zum Anschließen der Wasserversorgung finden Sie in der separaten Installationsanleitung.

WARNUNG!

Installieren Sie den Wasserfilter, der dem Gerät beiliegt. Die Verwendung des Spenders ohne Wasserfilter kann dazu führen, dass Wasser in das Gerät fließt, da sich die Kappe der Rohrleitung lösen kann.

3.5 Wechselbare Anschlagseite der Tür

Eine Türreversibilität ist bei diesem Gerät nicht möglich.

3.6 Ausrichten

Achten Sie beim Aufstellen des Gerätes darauf, dass es waagrecht steht. Dies kann durch zwei Schraubfüße an der Vorderseite erreicht werden.

4. BETRIEB

4.1 Bedienfeld

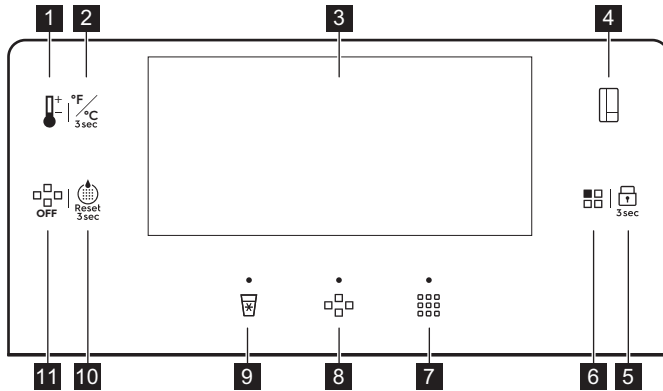

- 1** Temperaturregulierungstaste
- 2** Taste zum Ändern der Einheit
- 3** Display
- 4** Schaltertaste für das Fach
- 5** Lock-Taste
- 6** Mode-Taste
- 7** Taste/Anzeige für zerkleinertes Eis

- 8** Eiswürfeltaste/-anzeige
- 9** Kühlwassertaste/-anzeige
- 10** Taste zum Zurücksetzen des Wasserfilters
- 11** Taste „Eis AUS“

4.2 Display

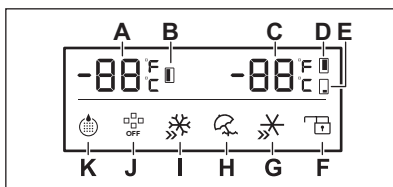

- A.** Temperaturanzeige Gefrierschrank
- B.** Anzeige Gefrierfach
- C.** Temperaturanzeige Kühlschrank/Multichill 0°
- D.** Anzeige Kühlschrankfach
- E.** Multichill 0°-Fachanzeige
- F.** Lock-Anzeige
- G.** QuickChill-Anzeige
- H.** Holiday-Anzeige
- I.** QuickFreeze-Anzeige
- J.** OFF-Eisanzeige
- K.** Wasserfilteranzeige



Das Display wird nach 2 Minuten ohne Betrieb automatisch abgedunkelt. Durch Drücken der Bedienfeldtasten oder Öffnen einer der Türen wird das Display wieder heller. Die Anzeigen für zerkleinertes Eis, Eiswürfel und kühles Wasser dunkeln sich nicht ab, wenn sie aktiv sind.

4.3 Ein- und Ausschalten

Um das Gerät einzuschalten, stecken Sie den Netzstecker in die Steckdose.

Um das Gerät auszuschalten, ziehen Sie den Netzstecker aus der Steckdose.

VORSICHT!

Entfernen Sie während eines Stromausfalls das Eis aus dem Eisbehälter, um ein Auslaufen von Wasser zu verhindern. Reinigen Sie den Behälter gründlich, bevor Sie das Gerät wieder einschalten. Siehe Abschnitt „Reinigung des Eisbereiters“ im Kapitel „Reinigung und Pflege“.

4.4 Demo-Modus

Aktivieren Sie den Demo-Modus, um die Gerätefunktionen zu testen.

Sie können den Demo-Modus innerhalb von 1 Minuten nach dem Einschalten des Geräts aktivieren. Halten Sie bei geöffneter Tür die Tasten „Temperaturregelung“ und „Fach“ gleichzeitig 5 Sekunden lang gedrückt. Das Gerät bestätigt die Einstellung mit einem langen Ton.

Schalten Sie das Gerät zum Deaktivieren des Demo-Modus aus und wieder ein.

Im Demo-Modus:

- Eisbereiter, Wasserspender, Kompressoren, Heizungen und Lüfter sind inaktiv.
- Bedienfeld und Display sind aktiv und können verwendet werden.
- Lampen sind aktiv.

4.5 Temperaturregelung

Drücken Sie die Schaltertaste des Fachs, um das Fach auszuwählen. Drücken Sie wiederholt die Temperaturregelungstaste, bis Sie die gewünschte Temperatur erreichen.

Der Temperaturbereich kann variieren zwischen:

- 2°C und 8°C für Kühlschrank (empfohlen +4°C)
- -14°C und -22°C für Gefrierschrank (empfohlen -18°C)
- 5°C und -3°C für das Multichill 0°-Fach

Die Temperaturanzeigen zeigen die eingestellte Temperatur an.

Die eingestellte Temperatur wird innerhalb von 24 Stunden erreicht. Nach einem Stromausfall bleibt die Einstellung gespeichert.

4.6 Multichill 0°

Das Gerät wird mit dem Multichill 0° Fach, das mit / 0 Star das entweder als Gefrier- oder als Kühlfach genutzt werden kann.

Um eine Temperatur zwischen 5°C und -3°C einzustellen, drücken Sie wiederholt die Taste für den Fachwechsel, um das Multichill 0°-Fach zu wählen. Drücken Sie die Temperaturregelungstaste, bis Sie die gewünschte Temperatur erreichen. Die Temperaturanzeige blinkt nach der Auswahl für 5 Sekunden.

Um das Multichill 0°-Fach auszuschalten, drücken Sie wiederholt die Schaltertaste des Fachs, um das Multichill 0°-Fach auszuwählen. Drücken Sie die Temperaturregelungstaste, bis Sie „-“ erreichen. Die Temperaturanzeige blinkt nach der Auswahl für 5 Sekunden. Dies zeigt an, dass das Multichill 0° stoppt zu kühlen.



Nach dem Ausschalten nimmt das Multichill 0° Fach die Umgebungstemperatur an.

4.7 Ändern der Temperatureinheiten

Um die Temperatureinheiten zwischen °C und °F umzuschalten, halten Sie die Taste

zum Ändern der Einheit 3 Sekunden lang gedrückt.

4.8 Kindersicherung

Die Lock-Funktion sperrt die Tasten vor unbeabsichtigter Betätigung. Halten Sie die Lock-Taste 3 Sekunden lang gedrückt, um das Bedienfeld zu sperren oder zu entsperren. Die Lock Anzeige leuchtet.



Die Lock-Funktion deaktiviert die Eis- und Wasserabgabe.

4.9 QuickFreeze-Funktion

Die QuickFreeze-Funktion dient dazu das Gefrierfach auf das Vorgefrieren und anschließende Schnellgefrieren der Lebensmittel vorzubereiten. Es ist eine Schnellgefrierfunktion, die die Tiefkühlung neu hinzukommender Lebensmittel beschleunigt und gleichzeitig die bereits tiefgekühlten Lebensmittel vor unerwünschter Erwärmung schützt.



Um frische Lebensmittel einzufrieren, schalten Sie die QuickFreeze-Funktion mindestens 24 Stunden, bevor Sie die einzufrierenden Lebensmittel in das Gefrierfach hineinlegen ein, um das Vorgefrieren abzuschließen.

Um diese Funktion zu aktivieren, drücken Sie die Mode-Taste wiederholt, bis Sie die Einstellung QuickFreeze erreichen. Die QuickFreeze-Anzeige blinkt 5 Sekunden lang und bleibt nach der Auswahl beleuchtet.

Wenn die Funktion aktiv ist:

- Die eingestellte Temperatur des Gefrierfachs beträgt -25 °C.
- Die Temperaturen des Kühlraums und des Multichill 0°-Faches können mit den entsprechenden Tasten angepasst werden.

Diese Funktion endet automatisch nach 50 Stunden.

Um die QuickFreeze-Funktion vor ihrem automatischen Ende auszuschalten, drücken Sie die Mode-Taste und wählen Sie einen anderen Modus aus.

4.10 QuickChill

Verwenden Sie die QuickChill Funktion, um Lebensmittel schneller abzukühlen und länger frisch zu halten. Drücken Sie die Mode Taste, bis die QuickChill Anzeige blinkt. Die Temperatur wird auf 2°C eingestellt.

Zum Deaktivieren drücken Sie die Mode Taste. Die Funktion schaltet sich nach 2,5 Stunden automatisch aus und stellt die vorherige Temperatureinstellung wieder her.

4.11 Holiday-Modus

Der Holiday-Modus ist für lange Abwesenheitszeiten von zu Hause vorgesehen. Die Kühlschrantemperatur ist auf 17 °C eingestellt, um Energie zu sparen und Gerüche zu vermeiden. Die Temperatur kann nicht geändert werden, wenn der Modus aktiv ist.

Um den Holiday-Modus wiederholt zu aktivieren, drücken Sie die Mode-Taste. Die Holiday-Anzeige beginnt 5 Sekunden lang zu blinken und leuchtet dann auf.

Um den Holiday-Modus zu deaktivieren, drücken Sie wiederholt die Mode-Taste, bis die Holiday-Anzeige erlischt.

4.12 Wasserfilter zurücksetzen

Halten Sie nach dem Austausch des Wasserfilters die Taste zum Zurücksetzen des Wasserfilters 3 Sekunden lang gedrückt, bis die Wasserfilteranzeige erlischt. Siehe Abschnitt „Austausch des Wasserfilters“ im Kapitel „Reinigung und Pflege“.

4.13 Wasserfilter austauschen

Tauschen Sie den Wasserfilter aus, wenn die Wasserfilteranzeige aufleuchtet.

Informationen zum Austausch des Wasserfilters finden Sie im Abschnitt „Austausch des Wasserfilters“ im Kapitel „Reinigung und Pflege“.

Verwenden Sie nach dem Austausch des Wasserfilters die Taste „Wasserfilter zurücksetzen“, um die Einstellungen zurückzusetzen und die blinkende Anzeige zu deaktivieren. Siehe Abschnitt „Wasserfilter zurücksetzen“.



Die Wasserfilteranzeige blinkt alle 6 Monate.

4.14 Aktivierung der Eisproduktion

Drücken Sie die Taste „Eis AUS“, um die Eisproduktion zu aktivieren oder zu deaktivieren. Wenn die Eisproduktion deaktiviert ist, leuchtet die Anzeige „Eis AUS“ auf dem Display.

4.15 Eiswürfel

Vergewissern Sie sich vor der Ausgabe von Eis, dass die Eisproduktion aktiviert ist. Siehe Abschnitt „Aktivierung der Eisproduktion“ im Kapitel „Betrieb“.

So erhalten Sie Eiswürfel:

1. Drücken Sie die Eiswürfeltaste. Die Eiswürfelanzeige leuchtet auf.
2. Stellen Sie einen Becher so nah wie möglich am Spender auf und drücken Sie ihn gegen das Paddel in der Mitte, um Eis abzugeben.

Warten Sie 2 Sekunden, bevor Sie den Becher wegnehmen, um zu vermeiden, dass das Eis aus dem Becher fällt.

3. Drücken Sie das Paddel nicht mehr, um die Eisausgabe zu stoppen.

4.16 Zerkleinertes Eis

Vergewissern Sie sich vor der Ausgabe von Eis, dass die Eisproduktion aktiviert ist. Siehe Abschnitt „Aktivierung der Eisproduktion“ im Kapitel „Betrieb“.

So erhalten Sie zerkleinertes Eis:

1. Drücken Sie die Taste „Zerkleinertes Eis“. Die Anzeige für zerkleinertes Eis leuchtet auf.
2. Stellen Sie den Becher so nah wie möglich an den Spender und drücken Sie ihn gegen das Paddel in der Mitte, um Eis abzugeben.

Warten Sie 2 Sekunden, bevor Sie den Becher wegnehmen, um zu vermeiden, dass das Eis aus dem Becher fällt.

3. Drücken Sie das Paddel nicht mehr, um die Eisausgabe zu stoppen.

4.17 Kühles Wasser

So erhalten Sie gekühltes Wasser:

1. Drücken Sie die Taste „Kühles Wasser“. Die Anzeige für kühles Wasser leuchtet auf.
2. Drücken Sie das Paddel in der Mitte mit dem Becher, um Wasser abzugeben. Warten Sie 2 Sekunden, bevor Sie den Becher wegnehmen, damit das Wasser nicht herausspritzt.
3. Drücken Sie das Paddel nicht mehr, um den Wasserfluss zu stoppen.



Wenn Sie gleichzeitig mehr als 800ml Wasser entnehmen, kann es sein, dass wärmeres Wasser ausläuft. Warten Sie 30 Minuten, bis das Wasser abgekühlt ist.



Verwenden Sie bei der ersten Wasserabgabe oder nach längerem Stillstand nicht die ersten 1-2 Liter des abgegebenen Wassers.

4.18 Alarm - Tür offen

Wenn die Tür länger als 60 Sekunden geöffnet bleibt, piept der Alarm 5 alle 30 Sekunden. Der Signalton erlischt nach dem Schließen der Tür.

Wenn die Tür länger als 10 Minuten geöffnet bleibt, schaltet sich die Innenbeleuchtung des Kühlschranks aus.

Siehe Abschnitt „Schließen der Tür“.

4.19 Hochtemperaturalarm



Der Alarm wird aktiviert, wenn Sie das Gerät zum ersten Mal anschließen.

Gefrierfach

Der Alarm wird ausgelöst, wenn die Temperatur im Gerät zu hoch ist.

Während des Alarms:

- auf dem Display erscheint ein blinkendes ht,

- die Alarmanzeige blinkt,
- der akustische Alarm ertönt.

Ausschalten des Alarms

- Drücken Sie eine beliebige Taste auf dem Bedienfeld, um den Alarm auszuschalten. Die maximale Temperatur, die das Fach erreicht hat, erscheint auf dem Display, und wird dann durch die eingestellte Temperatur ersetzt. Die Alarmanzeige blinkt, bis die Temperatur wiederhergestellt ist.
- Der Alarmton schaltet sich nach 1 Stunde automatisch ab. Die Alarmanzeige blinkt und der Fehlercode bleibt auf dem Display.

- Wenn das Gerät wieder die eingestellte Temperatur erreicht hat, wird der Alarm ausgeschaltet und das normale Display wird wiederhergestellt. Prüfen Sie, ob die Lebensmittel darin verdorben oder aufgetaut sind. Wenn ja, Sehen Sie Abschnitt „Abtauen“.



Sehen Sie Abschnitt „Temperaturregelung“, um die Temperatur eines jeden Fachs einzustellen.

5. TÄGLICHER GEBRAUCH



WARNUNG!

Siehe Kapitel Sicherheitshinweise.

5.1 Aus- und Einbau von Türablagen

Zum Entfernen der Türablage:

1. Halten Sie die linke Seite der Ablage fest.
2. Heben Sie die rechte Seite der Ablage an, bis sie sich von der Befestigung löst.

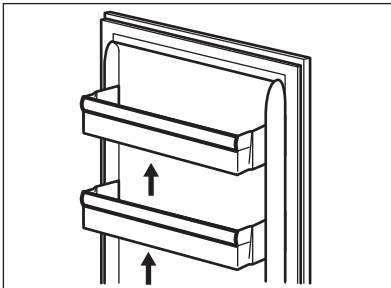

3. Heben Sie die linke Seite der Ablage an und entfernen Sie diese.

Wiedereinsetzen der Ablage:

1. Setzen Sie die Ablage flach auf die Tür.
2. Drücken Sie beiden Seiten der Ablage gleichzeitig nach unten, sodass sie in beiden Befestigungen einrastet.

5.2 Bewegliche Ablagen

Die Wände des Geräts sind mit einer Reihe von Führungsschienen ausgestattet, so dass Sie die Einlegeböden leicht herausnehmen können.

5.3 Fresh Zone

Die Fresh Zone Schublade schützt die Nährstoffe, den Geschmack, die Textur, die Farbe und das Gewicht von Obst und Gemüse, sodass Sie hochwertige Lebensmittel länger genießen können und weniger wegwerfen müssen. Die Fresh Zone befindet sich im unteren Teil des Kühlschranks, direkt über der MultiChill 0° Schublade.

5.4 Feuchtigkeitsregelung

Die Glasablage verfügt über eine Vorrichtung mit Schlitzen, einstellbar mit einem Schiebehebel, die es ermöglicht, die Feuchtigkeit in der Gemüseschublade zu regulieren.



Legen Sie keine Lebensmittel auf die Vorrichtung zur Feuchtigkeitskontrolle.

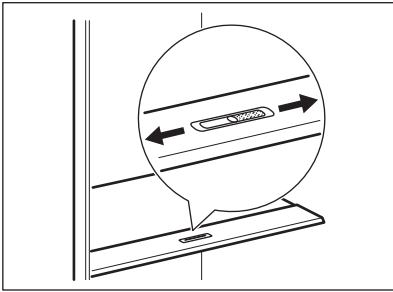

Die Position des Feuchtigkeitsreglers hängt von der Art und der Menge des Obstes und Gemüses ab:

- Schlitz am MIN: empfohlen für kleine Mengen an Obst und Gemüse. Mit dieser Einstellung bleibt der natürliche Feuchtigkeitsgehalt im Obst und Gemüse länger erhalten.
- Schlitz am MAX: empfohlen für große Mengen an Obst und Gemüse. In dieser Einstellung führt eine höhere Luftzirkulation zu einer geringeren Luftfeuchtigkeit.

5.5 Aus- und Einbau von Schubladen

So nehmen Sie eine Schublade aus dem Fach heraus:

1. Öffnen Sie die Tür vollständig.
2. Ziehen Sie die Schublade bis zum Anschlag heraus.
3. Heben Sie die Schublade vorne leicht an und nehmen Sie sie vom Gerät ab.

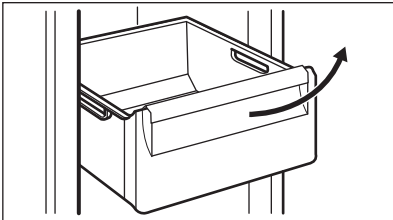

Führen Sie zum Einsetzen der Schublade in die ursprüngliche Position die obigen Schritte in umgekehrter Reihenfolge durch.

5.6 MULTIFLOW

Das Gerät ist mit dem MULTIFLOW System ausgestattet, das eine schnelle und effektivere Kühlung von Lebensmitteln und eine gleichmäßigere Temperatur in jedem Teil des Geräts aufrechterhält.



Die Lüftungsschlitze nicht blockieren.

5.7 Einfrieren frischer Lebensmittel

Das Gefrierfach eignet sich zum Einfrieren frischer Lebensmittel und zur langfristigen Aufbewahrung gefrorener und tiefgefrorener Lebensmittel.

Um frische Lebensmittel einzufrieren, schalten Sie die QuickFreeze-Funktion ein, mindestens 24 Stunden, bevor Sie die einzufrierenden Lebensmittel in das Gefrierfach legen.

Die maximale Menge an Lebensmitteln, die ohne Hinzufügen von anderen frischen Lebensmitteln innerhalb von 24 Stunden eingefroren werden kann, ist auf dem Typenschild (einem Schild im Gerät) angegeben.

Wenn der Gefriervorgang abgeschlossen ist, kehrt das Gerät zur vorherig eingestellten Temperatur zurück. Siehe „Funktion QuickFreeze“.

5.8 Lagerung von Tiefkühlgerichten

Wenn Sie ein Gerät zum ersten Mal oder nach einer längeren Pause in Betrieb nehmen, lassen Sie das Gerät mindestens 3 Stunden bei eingeschalteter Funktion QuickFreeze laufen, bevor Sie die Produkte in das Fach legen.

Lagern Sie die Lebensmittel in den Regalen nicht näher als 15 mm von der Tür entfernt.

VORSICHT!

Kam es zum Auftauen zum Beispiel durch einen Stromausfall, der länger dauerte, als der auf dem Typenschild angegebene Wert unter „Lagerzeit bei Störung“, dann müssen die aufgetauten Lebensmittel schnell verbraucht oder sofort gekocht und nach dem Abkühlen wieder eingefroren werden. Siehe „Hochtemperaturalarm“.

5.9 Abtauen

Tiefgefrorene oder gefrorene Lebensmittel können vor der Verwendung je nach der zur Verfügung stehenden Zeit im Kühlschrank oder bei Raumtemperatur aufgetaut werden.

Kleine Teile können sogar direkt aus dem Gefrierschrank gekocht werden. In diesem Fall dauert das Kochen länger.

5.10 Vorfüllen des Wasserversorgungssystems

Bevor Sie den Wasser-/Eisspender zum ersten Mal oder nach einem längeren Stillstand in Betrieb nehmen, sollten Sie das Wasserversorgungssystem vorfüllen:

1. Halten Sie einen großen Becher gegen das Spenderpaddel gedrückt, bis Wasser zu fließen beginnt.
2. Wasser für die nächsten 5 Minuten ablassen, um das System und den Anschluss der Rohrleitungen von Verunreinigungen zu befreien. Halten Sie bei Bedarf an, um das Glas zu leeren.
3. Der Wasserspender stoppt den Wasserfluss nach 3 Minuten ununterbrochener Verwendung. Lassen Sie das Spenderpaddel los und drücken Sie es erneut, um mit der Wasserabgabe fortzufahren.



Nach der Abgabe 800 ml von Wasser kann das Wasser wärmer sein. Warten Sie 30 Minuten, bis das Wasser abgekühlt ist.

5.11 Eisbereiter

Stellen Sie vor der ersten Inbetriebnahme sicher, dass die Wasserversorgung angeschlossen ist. Zum Einschalten des Eisbereiters siehe Abschnitt „Aktivierung der Eisproduktion“ im Kapitel „Betrieb“. Der Eisbereiter beginnt nach etwa 10 Stunden mit der Eisproduktion.

Der Eisbereiter stellt automatisch Eis her, ohne dass eine manuelle Bedienung erforderlich ist. Wenn der Eisbehälter voll ist (etwa 1.6 kg), stellt der Eisbereiter die Eisherstellung ein.



Wenn Sie zum ersten Mal oder nach längerem Stillstand Eis entnehmen, verwenden Sie nicht die erste Partie der produzierten Eiswürfel.



Ziehen Sie nicht mit zu viel Kraft am Paddel.



WARNUNG!

Legen Sie Ihre Hände oder Werkzeuge nicht in den Eisspenderschacht, um Verletzungen und ein Versagen des internen Mechanismus zu vermeiden.

Schalten Sie den Eisbereiter aus, wenn Sie über einen längeren Zeitraum keine Eiswürfel verwenden wollen. Siehe Abschnitt „Aktivierung der Eisproduktion“ im Kapitel „Betrieb“. Entfernen Sie die Eiswürfel aus dem Eisbehälter, um zu vermeiden, dass Eisklumpen den Auslass des Eisbereiters blockieren.

5.12 Wasserfilter

Das Gerät ist mit einem Wasserfilter ausgestattet, der sich im Kühlschrankfach hinter den Schubladen befindet. Dieser Filter reinigt das Wasser aus der Wasserquelle und ermöglicht es Ihnen, sauberes Wasser und Eis direkt aus dem Spender zu erhalten.

Tauschen Sie den Wasserfilter regelmäßig aus, um eine hohe Wasserqualität zu gewährleisten. Siehe Abschnitt „Austausch

des Wasserfilters“ im Kapitel „Reinigung und Pflege“.

6. REINIGUNG UND PFLEGE

⚠ **WARNUNG!**

Siehe Kapitel Sicherheitshinweise.

6.1 Reinigung des Innenraums

Bevor Sie das Gerät zum ersten Mal benutzen, sollten Sie das Innere und alle Zubehörteile mit lauwarmem Wasser und etwas neutralem Reinigungsmittel waschen, um den typischen Geruch eines fabrikneuen Geräts zu entfernen, und dann gründlich trocknen.

⚠ **VORSICHT!**

Verwenden Sie keine chemischen Reinigungsmittel, Scheuerpulver, chlor- oder ölhaltige Reinigungsmittel, da diese die Oberfläche beschädigen.

⚠ **VORSICHT!**

Das Zubehör und die Teile des Geräts sind nicht zur Reinigung im Geschirrspüler geeignet.

⚠ **VORSICHT!**

Reinigen Sie das Bedienfeld mit einem feuchten Tuch. Verwenden Sie keine Reinigungsmittel. Wischen Sie das Bedienfeld nach der Reinigung mit einem weichen Lappen trocken.

6.2 Regelmäßige Reinigung

Reinigen Sie das Gerät regelmäßig:

1. Reinigen Sie das Innere und die Zubehörteile mit lauwarmem Wasser und etwas neutralem Reinigungsmittel.
2. Prüfen und säubern Sie die Türdichtungen in regelmäßigen Abständen, um zu gewährleisten, dass diese sauber und frei von Fremdkörpern sind.
3. Reinigen Sie den Kondensator mindestens zweimal im Jahr mit einer Bürste.

4. Reinigen Sie die Evaporator-Schale regelmäßig, um angesammeltes Wasser zu entfernen.
5. Gründlich abspülen und trocknen.

6.3 Reinigung des Eisbereiters

Reinigen Sie den Eisbereiter und den Eisbehälter regelmäßig.

⚠ **VORSICHT!**

Der Eisbehälter enthält Klingen. Seien Sie vorsichtig, wenn Sie diese reinigen.

So reinigen Sie den Eisbereiter:

1. Eisproduktion deaktivieren. Siehe Kapitel „Betrieb“.
2. Heben Sie den Eisbehälter etwa 10 mm an und ziehen Sie ihn aus dem Gerät.

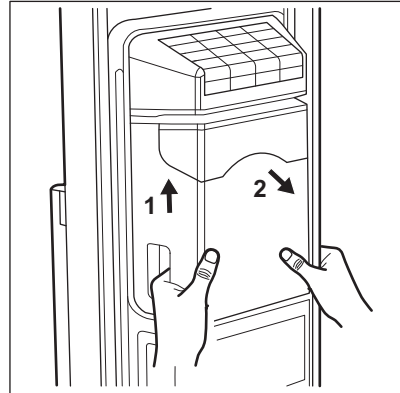

3. Warten Sie, bis die Eisklumpen im Eisbehälter schmelzen. Leeren Sie den Eisbehälter.
4. Verwenden Sie einen Kunststoff- oder Holzstab, um das restliche Eis vorsichtig zu entfernen.
5. Spülen Sie den Eisbehälter mit lauwarmem Wasser ab und reinigen Sie ihn mit einem weichen Lappen.
6. Trocknen Sie den Eisbehälter gründlich ab und stellen Sie ihn an seinen Platz.
7. Reinigen Sie den Eisauslass mit einem weichen Lappen.

⚠ VORSICHT!

Wenden Sie keine übermäßige Kraft an, da dies den inneren Mechanismus des Eisbereiters beschädigen kann.

⚠ VORSICHT!

Verwenden Sie keine scharfen oder scheuernden Reinigungsmittel und keine scharfen Werkzeuge, um das Eis zu entfernen. Waschen Sie den Eisbehälter nicht in einem Geschirrspüler.



Stromausfall, seltener Gebrauch des Eisbereiters oder häufiges Öffnen der Gefrierschranktür können dazu führen, dass Eisklumpen den Spendermechanismus blockieren.

6.4 Reinigung des Eis-/Wasserspenders

⚠ VORSICHT!

Verwenden Sie keine Reinigungsmittel, Scheuerpulver, chlor- oder ölhaltige Reiniger, da diese die Oberfläche beschädigen.

⚠ VORSICHT!

Sprühen Sie keine Reinigungsmittel direkt auf das Display.

Reinigen Sie den Spender regelmäßig:

1. Trennen Sie das Gerät von der Stromversorgung.
2. Reinigen Sie den Eis-/Wasserspender mit einem weichen Lappen und lauwarmem Wasser.
3. Entfernen Sie die Wasserschublade des Spenders.
4. Leeren Sie die Schublade und wischen Sie diese sauber ab.

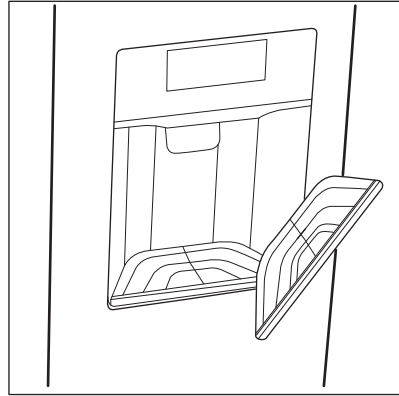

6.5 Austausch des Wasserfilters

Tauschen Sie den Wasserfilter alle 6 Monate oder nach einer längeren Nichtverwendung aus. Verwenden Sie nur Original-Wasserfilter, um die ordnungsgemäße Funktion des Geräts sicherzustellen.



Schalten Sie den Eisbereiter aus, bevor Sie einen Vorgang durchführen. Siehe Abschnitt „Aktivierung der Eisproduktion“ im Kapitel „Betrieb“.

Entfernen des Wasserfilters

1. Schalten Sie die Wasserversorgung aus.
2. Öffnen Sie das Kühlschranksfach und entfernen Sie die Schubladen, um den Wasserfilter zu erreichen.
3. Entleeren Sie das Wassersystem, indem Sie das Wasser etwa 3 Minuten lang ablassen oder bis der Wasserfluss aufhört.
4. Entfernen Sie die rutschfesten Clips von den Wasserleitungen und den Wasserfilteranschlüssen.

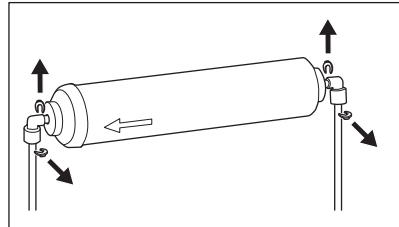

- Lösen Sie den Wasserschlauch von beiden Seiten des Wasserfilters. Drücken Sie mit dem Daumen auf den äußeren Teil des Wasserfilteranschlusses und ziehen Sie gleichzeitig den Schlauch aus dem Anschluss heraus.
- Lösen Sie die Wasserfilteranschlüsse vom Filter.

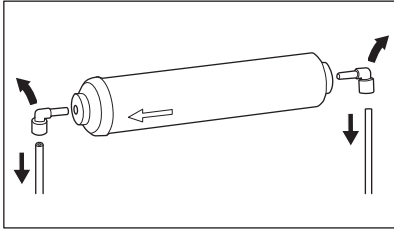

Legen Sie die abgelösten Teile an einem Ort zusammen.

Einbau des Wasserfilters

- Packen Sie den Wasserfilter aus und entfernen Sie die Kapfen und Clips auf beiden Seiten.

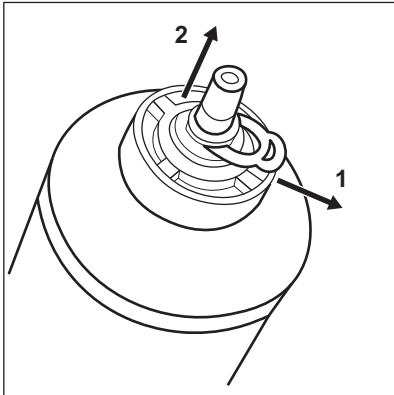

- Schließen Sie den Wasserfilter mit einem Verbindungsschlauch an die Wasserversorgung an. 5 Minuten spülen.

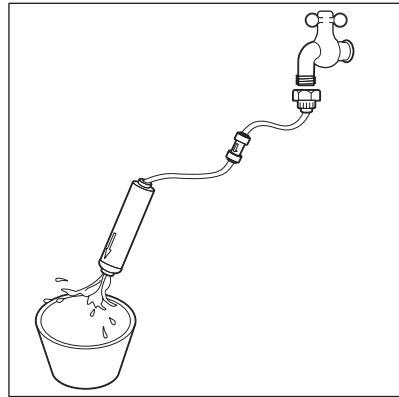

- Öffnen Sie das Kühlschrankfach und entfernen Sie die obere Schublade, um die Filterhalterung zu erreichen.
- Schließen Sie die Wasserleitungen an die Wasserfilteranschlüsse an. Führen Sie jeden Wasserschlauch bis zum Anschlag in den entsprechenden Anschluss ein. Stellen Sie sicher, dass der Pfeil auf dem Wasserfilter zum Gefrierfach zeigt.
- Setzen Sie die Wasserfilteranschlüsse auf beiden Seiten des Filters ein.
- Sichern Sie die Wasserfilteranschlüsse und -schläuche mit den rutschfesten Clips.

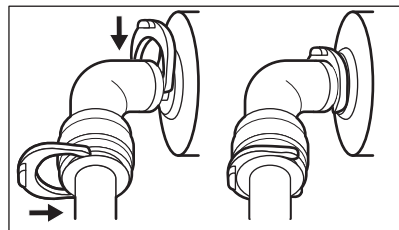
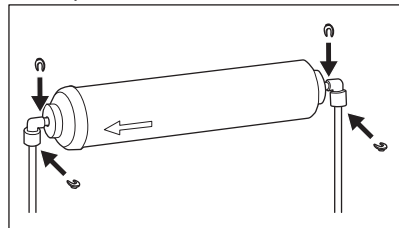

- Setzen Sie den Wasserfilter in die Halterung über dem Wassertank ein.
- Stellen Sie die Wasserversorgung an.

6.6 Stillstandszeiten

Bei längerem Stillstand des Geräts müssen Sie folgende Vorkehrungen treffen:

1. Trennen Sie das Gerät von der Stromversorgung und stellen Sie die Wasserversorgung aus.
2. Entfernen Sie alle Lebensmittel und das Eis aus dem Eisbehälter.

3. Reinigen Sie das Gerät und alle Zubehörteile.
4. Lassen Sie die Türen offen, um das Entstehen unangenehmer Gerüche zu vermeiden.

7. HINWEISE UND TIPPS

7.1 Tipps zum Energiesparen

- Kühlschrank: Die effizienteste Energienutzung wird erreicht, wenn die Schubladen im unteren Teil des Geräts eingesetzt und die Ablagen gleichmäßig angeordnet sind. Die Position der Türablagen wirkt sich nicht auf den Energieverbrauch aus.
- Öffnen Sie die Tür nicht zu häufig, und lassen Sie diese nicht länger offen als notwendig.
- Kühlschrank: Stellen Sie die Temperatur nicht zu hoch ein, um Energie zu sparen, es sei denn, dies ist wegen der Beschaffenheit des Lebensmittels erforderlich.
- Sorgen Sie für eine gute Belüftung. Bedecken Sie die Belüftungsgitter oder -öffnungen nicht.
- Vergewissern Sie sich, dass die Lebensmittel im Inneren des Geräts eine Luftzirkulation durch entsprechende Öffnungen im hinteren Teil des Geräts ermöglichen.

7.2 Hinweise zum Einfrieren

- Schalten Sie die QuickFreeze-Funktion mindestens 24 Stunden, bevor Sie die Lebensmittel in das Gefrierfach hinein legen, ein.
- Vor dem Einfrieren verpacken und verschließen Sie frische Lebensmittel in: Aluminiumfolie, Kunststoffolie oder -beutel, luftdichte Behälter mit Deckel.
- Teilen Sie die Lebensmittel in kleine Portionen, um das Einfrieren und Auftauen zu erleichtern.
- Es wird empfohlen, Ihre tiefgekühlten Lebensmittel mit Etiketten und dem Datum

- zu versehen. So können Sie die Lebensmittel identifizieren und erkennen wann sie verzehrt werden sollten, bevor sie verderben.
- Die Lebensmittel sollten beim Einfrieren frisch sein, um eine gute Qualität zu bewahren. Besonders Obst und Gemüse sollte nach der Ernte eingefroren werden, um alle Nährstoffe zu erhalten.
- Frieren Sie keine Flaschen oder Dosen mit Flüssigkeiten, insbesondere kohlenensäurehaltige Getränke, ein - die Gefäße können beim Einfrieren explodieren.
- Geben Sie keine heißen Lebensmittel in den Gefrierraum. Vergewissern Sie sich, dass sie auf Raumtemperatur abgekühlt sind, bevor Sie sie in das Fach legen.
- Um eine Erwärmung bereits eingefrorener Lebensmittel zu verhindern, legen Sie die frischen, nicht gefrorenen Lebensmittel nicht direkt neben sie. Legen Sie die Lebensmittel mit Raumtemperatur in die Gefrierfächer, die keine gefrorenen Lebensmittel enthalten.
- Essen Sie keine Eismwürfel, Wassereis oder Eis am Stiel, wenn sie direkt aus dem Gefriergerät genommen wurden. Gefahr von Erfrierungen.
- Frieren Sie aufgetaute Lebensmittel nicht wieder ein. Wenn Lebensmittel aufgetaut wurden, kochen Sie sie, lassen Sie sie abkühlen und frieren Sie sie dann ein.

7.3 Hinweise zur Lagerung von Tiefkühlgerichten

- Das Gefrierfach ist das mit dem



- Eine höhere Temperatureinstellung im Gerät kann die Haltbarkeit verkürzen.
- Der gesamte Gefrierraum ist für die Lagerung von Tiefkühlprodukten geeignet.
- Lassen Sie ausreichend Platz um die Lebensmittel herum, damit die Luft frei zirkulieren kann.
- Die Haltbarkeit von Lebensmitteln ist auf dem Etikett der Lebensmittelverpackung angegeben.
- Es ist wichtig, die Lebensmittel so zu verpacken, dass kein Wasser, Feuchtigkeit oder Kondenswasser ins Innere gelangt.

7.4 Haltbarkeit

Gerätfach	Lebensmittelart
Kühlschrank:	
Türablagen	Konservierte Lebensmittel wie Marmeladen, Getränke, Gewürze
Obere Ablage	Fertiggerichte, Wurstwaren, Reste
Mittlere Ablagen	Milchprodukte, Eier
Frischhalteboxen	Obst, Kräuter, Gemüse
Gefrierschrank:	
Oberer Teil	Obst, Speiseeis, Gebäck
Mittlerer Teil	Gemüse
Unterer Teil	Milchprodukte, Meeresfrüchte, Fleisch, Reste
Lebensmittelart	Haltbarkeit (Monate)
Obst (außer Zitrusfrüchten)	6 - 12
Gemüse	8 - 10
Reste ohne Fleisch	1 - 2
Molkereiprodukte:	
Butter	6 - 9

Lebensmittelart	Haltbarkeit (Monate)
Weichkäse (z. B. Mozzarella)	3 - 4
Hartkäse (z. B. Parmesan, Cheddar)	6
Meeresfrüchte:	
Fetthaltiger Fisch (z. B. Lachs, Makrele)	2 - 3
Fettarmer Fisch (z. B. Dorsch, Flunder)	4 - 6
Shrimps	12
Muscheln und Miesmuscheln ohne Schale	3 - 4
Gekochter Fisch	1 - 2
Fleisch:	
Geflügel	9 - 12
Rindfleisch	6 - 12
Schweinefleisch	4 - 6
Lamm	6 - 9
Wurst	1 - 2
Schinken	1 - 2
Reste mit Fleisch	2 - 3

7.5 Tipps für die Kühlung frischer Lebensmittel

- Stellen Sie die Temperatur auf +4°C oder niedriger ein, um Lebensmittel frisch zu halten.
Eine höhere Temperatureinstellung im Gerät kann die Haltbarkeit der Lebensmittel verkürzen.
- Decken Sie die Lebensmittel mit Verpackungsmaterial ab, um ihre Frische und ihr Aroma zu bewahren.
- Verwenden Sie immer geschlossene Behälter für Flüssigkeiten und Lebensmittel, um Düfte oder Gerüche im Fach zu vermeiden.
- Um eine Kreuzkontamination zwischen gekochten und rohen Lebensmitteln zu vermeiden, decken Sie die gekochten Lebensmittel ab und trennen Sie sie von den rohen.

- Es wird empfohlen, Lebensmittel im Kühlschrank aufzutauen.
- Stellen Sie keine warmen Lebensmittel in das Gerät. Vergewissern Sie sich, dass sie auf Raumtemperatur abgekühlt sind, bevor Sie sie in das Gerät stellen.
- Trocknen Sie das Obst und Gemüse ab, bevor Sie es in das Kühlschrankfach legen.
- Um eine Verschwendung von Lebensmitteln zu vermeiden, sollten neue Lebensmittel immer hinter die alten gelegt werden.

7.6 Hinweise für die Kühlung von Lebensmitteln

- Das Fach für frische Lebensmittel ist (auf dem Typenschild) mit dem .
- Obst und Gemüse: Gründlich reinigen (Erde entfernen) und in die spezielle Schublade (Gemüseschublade) legen.

- Es wird empfohlen, exotische Früchte wie Bananen, Mangos, Papayas usw. nicht im Kühlschrank aufzubewahren.
- Gemüse wie Tomaten, Kartoffeln, Zwiebeln und Knoblauch sollten nicht im Kühlschrank aufbewahrt werden.
- Butter und Käse: Diese sollten stets in luftdichten Behältern verpackt sein oder in Aluminiumfolie bzw. in Polyäthylenbeutel eingepackt werden, um so wenig Luft wie möglich in der Verpackung zu haben.
- Flaschen: Sie sollten mit Deckel in der Flaschenablage in der Tür oder im Flaschenhalter (falls vorhanden) aufbewahrt werden.
- Achten Sie auf das Haltbarkeitsdatum der Lebensmittel, damit Sie wissen, wie lange sie gelagert werden können.

8. FEHLERBEHEBUNG

WARNUNG!

Siehe Kapitel Sicherheitshinweise.

8.1 Was zu tun ist, wenn ...

Störung	Mögliche Ursache	Lösung
Das Gerät funktioniert nicht.	Das Gerät ist ausgeschaltet.	Schalten Sie das Gerät ein.
	Der Netzstecker ist nicht richtig in die Netzsteckdose eingesteckt.	Stecken Sie den Netzstecker richtig in die Netzsteckdose.
	Die Netzsteckdose hat keine Netzspannung.	Schließen Sie ein anderes Elektrogerät an der Netzsteckdose an. Wenden Sie sich an eine qualifizierte Elektrofachkraft.
Das Gerät ist laut.	Das Gerät ist nicht ordnungsgemäß abgestützt.	Prüfen Sie, ob sich das Gerät in einer stabilen Position befindet.
	Ausgabe von Eiswürfeln oder zerkleinertem Eis.	Das ist normal. Das Geräusch, das beim Brechen oder Aufwirbeln des Eises entsteht, ist Teil des Eisherstellungprozesses.
Der Kompressor arbeitet ständig.	Die Temperatur ist falsch eingestellt.	Siehe Kapitel „Betrieb“.
	Zu viele Lebensmittel gleichzeitig in das Gerät gegeben.	Warten Sie einige Stunden und prüfen Sie erneut die Temperatur.

Störung	Mögliche Ursache	Lösung
	Die Raumtemperatur ist zu hoch.	Siehe Kapitel „Montage“.
	Die in das Gerät eingelegten Lebensmittel sind zu warm.	Kühlen Sie die Lebensmittel vor der Lagerung ab.
	Die Türen sind falsch geschlossen.	Siehe Abschnitt „Schließen der Tür“.
	Die Funktion QuickFreeze ist eingeschaltet.	Siehe Abschnitt „Funktion QuickFreeze“.
Der Kompressor schaltet sich nicht sofort ein, nachdem Sie „QuickFreeze“ gedrückt oder die Temperatur auf einen anderen Wert eingestellt haben.	Der Kompressor startet nach einer gewissen Zeit.	Dies ist normal, es tritt kein Fehler auf.
Die Tür ist falsch ausgerichtet oder beeinträchtigt das Lüftungsgitter.	Das Gerät ist nicht ausgerichtet.	Siehe Montageanleitung.
Die Tür lässt sich nicht leicht öffnen.	Sie versuchen, die Tür unmittelbar nach dem Schließen wieder zu öffnen.	Warten Sie einige Sekunden zwischen dem Schließen und dem erneuten Öffnen der Tür.
Die Lampe funktioniert nicht.	Die Lampe ist im Standby-Modus.	Schließen Sie die Tür und öffnen Sie die Tür wieder.
	Die Lampe ist defekt.	Wenden Sie sich an das nächstgelegene autorisierte Servicezentrum.
Zu viel Frost und Eis.	Die Tür ist nicht richtig geschlossen.	Siehe Abschnitt „Schließen der Tür“.
	Die Dichtung ist verzogen oder verschmutzt.	Siehe Abschnitt „Schließen der Tür“.
	Die Lebensmittel sind nicht richtig verpackt.	Verpacken Sie die Lebensmittel besser.
	Die Temperatur ist falsch eingestellt.	Siehe Kapitel „Betrieb“.
	Das Gerät ist voll von Lebensmitteln und auf die niedrigste Temperatur eingestellt.	Stellen Sie eine höhere Temperatur ein. Siehe Kapitel „Betrieb“.
	Die eingestellte Temperatur im Gerät ist zu niedrig, und die Umgebungstemperatur ist zu hoch.	Stellen Sie eine höhere Temperatur ein. Siehe Kapitel „Betrieb“.
Wasser fließt an der Rückwand des Kühlschranks herunter.	Während des automatischen Abtauprozesses taut das Eis an der Rückwand ab.	Das ist richtig. Trocknen Sie das Wasser mit einem weichen Lappen.
An der Rückwand des Kühlschranks befindet sich zu viel Kondenswasser.	Die Tür wurde zu häufig geöffnet.	Öffnen Sie die Tür nur bei Bedarf.
	Die Tür wurde nicht vollständig geschlossen.	Achten Sie darauf, dass die Tür vollständig geschlossen ist.
	Die aufbewahrten Lebensmittel waren nicht verpackt.	Packen Sie die Lebensmittel richtig ein, bevor Sie diese in das Gerät legen.

Störung	Mögliche Ursache	Lösung
Wasser fließt auf den Boden.	Der Tauwasserablauf ist nicht an die Verdampfungsschale über dem Kompressor angeschlossen.	Bringen Sie den Tauwasserablauf an der Verdampfungsschale an.
Die Temperatur kann nicht eingestellt werden.	Die Funktion QuickFreeze ist eingeschaltet.	Schalten Sie die QuickFreeze-Funktion aus, oder warten Sie, bis die Funktion automatisch deaktiviert wird, um die Temperatur einzustellen. Siehe Abschnitt „Funktion QuickFreeze“.
	Der QuickChill-Modus ist eingeschaltet.	Schalten Sie den QuickChill-Modus aus. Siehe Kapitel „Betrieb“.
Die Temperatur im Gerät ist zu niedrig / zu hoch.	Die Temperatur ist nicht richtig eingestellt.	Stellen Sie eine höhere / niedrigere Temperatur ein.
	Die Tür ist nicht richtig geschlossen.	Siehe Abschnitt „Schließen der Tür“.
	Die Temperatur der Lebensmittel ist zu hoch.	Kühlen Sie die Lebensmittel vor der Lagerung ab.
	Viele Lebensmittel werden gleichzeitig in das Kühlgerät gelegt.	Legen Sie weniger Lebensmittel gleichzeitig in das Kühlgerät.
	Die Tür wurde zu oft geöffnet.	Öffnen Sie die Tür nur bei Bedarf.
	Die Funktion QuickFreeze ist eingeschaltet.	Siehe Abschnitt „Funktion QuickFreeze“.
	Im Gerät herrscht keine Kaltluftzirkulation.	Stellen Sie sicher, dass die Kaltluft im Gerät zirkulieren kann. Siehe Kapitel „Hinweise und Tipps“.
Die Seitenwände des Geräts sind heiß.	Das Gerät erzeugt Wärme, während es kalte Luft produziert.	Das ist normal. Verwenden Sie hitzebeständige Handschuhe, wenn Sie die Seitenwände berühren müssen.
Der Spender gibt nach dem Drücken des Paddels kein Wasser aus.	Es befindet sich kein Wasser im System.	Prüfen Sie, ob das Wasserventil geöffnet und der Filter korrekt installiert ist. Siehe Montageanleitung.
	Der Wasserfilter ist falsch installiert.	Siehe Abschnitt „Austausch des Wasserfilters“ im Kapitel „Reinigung und Pflege“.
Das abgegebene Wasser ist nicht kühl genug.	Die Kühlschranktemperatur ist zu hoch.	Stellen Sie eine niedrigere Temperatur ein. Siehe Kapitel „Betrieb“.
	Mehr als 1l Wasser auf einmal abgegeben.	Warten Sie etwa 30 Minuten, bis das Wasser abgekühlt ist.
	Wasser wird zu häufig abgegeben.	Warten Sie etwa 30 Minuten, bis das Wasser abgekühlt ist.
Der Spender liefert nach dem Drücken des Paddels kein Eis.	Im Eisbehälter befindet sich kein Eis.	Aktivieren Sie die Eisproduktion. Siehe Abschnitt „Eisbereiter“ im Kapitel „Betrieb“.

Störung	Mögliche Ursache	Lösung
	Es befindet sich kein Wasser im System.	Prüfen Sie, ob das Wasserventil geöffnet und der Filter korrekt installiert ist. Siehe Montageanleitung.
	Der Wasserdruck ist zu niedrig.	Stellen Sie sicher, dass der Wasserdruck 1,5 - 7 bar beträgt.
	Der Wasserfilter ist falsch installiert.	Siehe Abschnitt „Austausch des Wasserfilters“ im Kapitel „Reinigung und Pflege“.
	Die Eiswürfel sind verklumpt.	Entfernen Sie das verklumpte Eis aus dem Eisbehälter.
	Der Eisauslass ist blockiert.	Entfernen Sie die Blockade. Siehe Abschnitt „Reinigung des Eisbereiters“.
	Die Türen sind falsch geschlossen.	Siehe Abschnitt „Schließen der Tür“.
Die abgegebenen Eiswürfel sind klein oder der Wasserfluss ist schlecht.	Der Wasserdruck ist zu niedrig.	Stellen Sie sicher, dass der Wasserdruck 1,5 - 7 bar beträgt.
	Der Wasserfilter ist verstopft.	Tauschen Sie den Wasserfilter aus. Siehe Abschnitt „Austausch des Wasserfilters“ im Kapitel „Reinigung und Pflege“.
	Der Wasserdurchflussmesser ist defekt.	Wenden Sie sich an das nächstgelegene autorisierte Servicezentrum.



Tritt das Problem weiterhin auf, wenden Sie sich an das nächstgelegene autorisierte Servicezentrum.

8.2 Austauschen der Lampe

Wenden Sie sich an das autorisierte Servicezentrum, um die Lampe auszutauschen.

8.3 Schließen der Tür

1. Reinigen Sie die Türdichtungen.
2. Passen Sie die Tür bei Bedarf an. Siehe Kapitel „Montage“.
3. Ersetzen Sie bei Bedarf die defekten Türdichtungen. Weitere Informationen können Sie bei dem autorisierten Servicezentrum einholen.

9. GERÄUSCHE

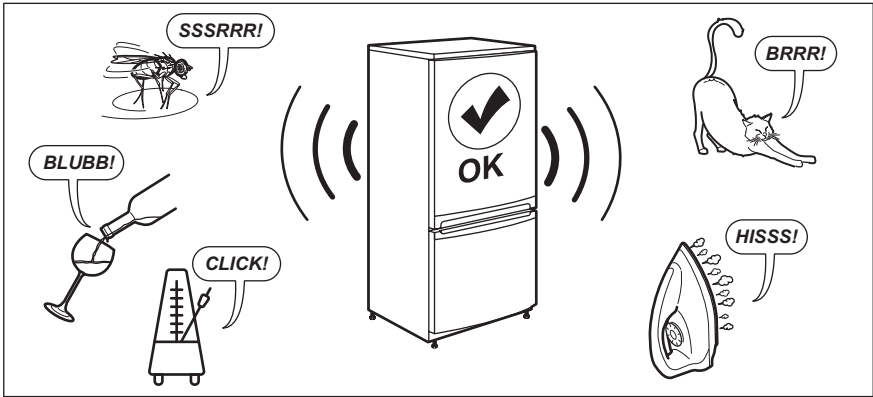

10. TECHNISCHE DATEN

Die technischen Informationen finden Sie auf dem Energielabel und auf dem Typenschild des Geräts, das sich am oder im Gerät befinden kann.

Nur für die Schweiz
Spannung 220-240 V

Frequenz: 50 Hz

Nur für die EU
Der QR-Code auf der Energieplakette des Geräts bietet einen Web-Link zu Informationen über die Geräteleistung in der EU EPREL-Datenbank. Bewahren Sie daher die Energieplakette als Referenz zusammen mit dieser Bedienungsanleitung und allen anderen Unterlagen, die mit dem Gerät geliefert wurden, auf. Es ist auch möglich, die gleichen Informationen in

EPREL zu finden, indem Sie den Link <https://eprel.ec.europa.eu> sowie den Modellnamen und die Produktnummer, die Sie auf dem Typenschild des Geräts finden, verwenden. Beachten Sie den Link www.theenergylabel.eu bezüglich detaillierter Informationen zur Energieplakette.

Nur für Großbritannien
Der QR-Code auf der Energieplakette des Geräts bietet einen Web-Link zu Informationen über die Geräteleistung. Bewahren Sie daher die Energieplakette als Referenz zusammen mit dieser Bedienungsanleitung und allen anderen Unterlagen, die mit dem Gerät geliefert wurden, auf.

11. INFORMATIONEN FÜR PRÜFINSTITUTE

Die Installation und die Vorbereitung des Geräts für eine eventuelle EcoDesign-Prüfung müssen wie folgt übereinstimmen:

UK	BS EN 62552
EU, Schweiz, Israel	EN 62552
Australien	IEC 62552

Südafrika	SANS 62552
VAE	UAE.S 5010-3:2022
GCC	SASO-2892_2018

Die Lüftungsanforderungen, die Abmessungen der Einbaunische und die Mindestabstände sind in dieser Bedienungsanleitung unter „Montage“

beschrieben. Weitere Informationen erhalten Sie vom Hersteller, einschließlich der Beladungspläne.

12. INFORMATIONEN ZUR ENTSORGUNG

Ihre Pflichten als Endnutzer



Dieses Elektro- bzw. Elektronikgerät ist mit einer durchgestrichenen Abfalltonne auf Rädern gekennzeichnet. Das Gerät darf deshalb nur getrennt vom unsortierten Siedlungsabfall gesammelt und zurückgenommen werden, es darf also nicht in den Hausmüll gegeben werden. Das Gerät kann z. B. bei einer kommunalen Sammelstelle oder ggf. bei einem Vertreter (siehe zu deren Rücknahmepflichten unten) abgegeben werden. Das gilt auch für alle Bauteile, Unterbaugruppen und Verbrauchsmaterialien des zu entsorgenden Altgeräts.

Bevor das Altgerät entsorgt werden darf, müssen alle Altbatterien und Altakkumulatoren vom Altgerät getrennt werden, die nicht vom Altgerät umschlossen sind. Das gleiche gilt für Lampen, die zerstörungsfrei aus dem Altgerät entnommen werden können. Der Endnutzer ist zudem selbst dafür verantwortlich, personenbezogene Daten auf dem Altgerät zu löschen.

Hinweise zum Recycling

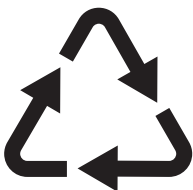

Helfen Sie mit, alle Materialien zu recyceln, die mit diesem Symbol gekennzeichnet sind. Entsorgen Sie solche Materialien, insbesondere Verpackungen, nicht im Hausmüll sondern über die bereitgestellten Recyclingbehälter oder die entsprechenden örtlichen Sammelsysteme.

Recyceln Sie zum Umwelt- und Gesundheitsschutz auch elektrische und elektronische Geräte.

Rücknahmepflichten der Vertreter in Deutschland

Wer auf mindestens 400 m² Verkaufsfläche Elektro- und Elektronikgeräte vertreibt oder sonst geschäftlich an Endnutzer abgibt, ist verpflichtet, bei Abgabe eines neuen Geräts ein Altgerät des Endnutzers der gleichen Geräteart, das im Wesentlichen die gleichen Funktionen wie das neue Gerät erfüllt, am Ort der Abgabe oder in unmittelbarer Nähe hierzu unentgeltlich zurückzunehmen. Das gilt auch für Vertreter von Lebensmitteln mit einer Gesamtverkaufsfläche von mindestens 800 m², die mehrmals im Kalenderjahr oder dauerhaft Elektro- und Elektronikgeräte anbieten und auf dem Markt bereitstellen. Solche Vertreter müssen zudem auf Verlangen des Endnutzers Altgeräte, die in keiner äußeren Abmessung größer als 25 cm sind (kleine Elektrogeräte), im Einzelhandelsgeschäft oder in unmittelbarer Nähe hierzu unentgeltlich zurückzunehmen; die Rücknahme darf in diesem Fall nicht an den Kauf eines Elektro- oder Elektronikgerätes geknüpft, kann aber auf drei Altgeräte pro Geräteart beschränkt werden.

Ort der Abgabe ist auch der private Haushalt, wenn das neue Elektro- oder Elektronikgerät dorthin geliefert wird; in diesem Fall ist die Abholung des Altgerätes für den Endnutzer kostenlos.

Die vorstehenden Pflichten gelten auch für den Vertrieb unter Verwendung von Fernkommunikationsmitteln, wenn die Vertreter Lager- und Versandflächen für Elektro- und Elektronikgeräte bzw. Gesamtlager- und -versandflächen für Lebensmittel vorhalten, die den oben genannten Verkaufsflächen entsprechen. Die unentgeltliche Abholung von Elektro- und Elektronikgeräten ist dann aber auf Wärmeüberträger (z. B. Kühlschrank), Bildschirme, Monitore und Geräte, die Bildschirme mit einer Oberfläche von mehr als 100 cm² enthalten, und Geräte beschränkt, bei denen mindestens eine der äußeren Abmessungen mehr als 50 cm beträgt. Für alle übrigen Elektro- und Elektronikgeräte muss der Vertreter geeignete Rückgabemöglichkeiten in zumutbarer Entfernung zum jeweiligen Endnutzer gewährleisten; das gilt auch für kleine Elektrogeräte (s.o.), die der Endnutzer zurückgeben will, ohne ein neues Gerät zu kaufen.

Rücknahmepflichten von Vertreibern und andere Möglichkeiten der Entsorgung von Elektro- und Elektronikgeräten in der Region Wallonien

Vertreiber, die Elektro- und Elektronikgeräte verkaufen, sind verpflichtet, bei der Lieferung von Neugeräten Altgeräte desselben Typs, die im Wesentlichen die gleichen Funktionen wie die Neugeräte erfüllen, kostenlos vom Endverbraucher zurückzunehmen. Dies gilt auch bei der Lieferung von neuen Elektro- und Elektronikgeräten oder beim Fernabsatz.

Darüber hinaus ist jeder, der Elektro- und Elektronikgeräte auf einer Verkaufsfläche von mindestens 400 m² verkauft, verpflichtet, Altgeräte, die in keiner äußeren Abmessung größer als 25 cm sind (Elektrokleingeräte), im Ladengeschäft oder in unmittelbarer Nähe kostenlos zurückzunehmen; die Rücknahme darf in diesem Fall nicht vom Kauf eines Elektro- oder Elektronikgerätes abhängig gemacht werden.

Die Rücknahme von Elektro- und Elektronikgeräten kann auch auf Containerplätzen oder zugelassenen Recyclinghöfen erfolgen. Für weitere Informationen wenden Sie sich bitte an Ihre Gemeindeverwaltung.

Benvenuto in AEG! Grazie per aver scelto di acquistare questo prodotto.



Per ricevere consigli, scaricare i nostri opuscoli, eliminare eventuali anomalie, ottenere informazioni sull'assistenza tecnica e la riparazione:
www.aeg.com/support

Con riserva di modifiche.

INDICE

1. INFORMAZIONI PER LA SICUREZZA.....	148
2. ISTRUZIONI DI SICUREZZA.....	150
3. INSTALLAZIONE.....	153
4. FUNZIONAMENTO.....	155
5. USO QUOTIDIANO.....	159
6. CURA E PULIZIA.....	162
7. CONSIGLI E SUGGERIMENTI.....	165
8. RISOLUZIONE DEI PROBLEMI.....	167
9. RUMORI.....	171
10. DATI TECNICI.....	171
11. INFORMAZIONI PER GLI ISTITUTI DI TEST.....	171
12. CONSIDERAZIONI SULL'AMBIENTE.....	172

1. ⚠ INFORMAZIONI PER LA SICUREZZA

Leggere attentamente le istruzioni fornite prima di installare e utilizzare l'apparecchiatura. I produttori non sono responsabili di eventuali lesioni o danni derivanti da un'installazione o un uso scorretti. Conservare sempre le istruzioni in un luogo sicuro e accessibile per poterle consultare in futuro.

1.1 Sicurezza dei bambini e delle persone vulnerabili

- Quest'apparecchiatura può essere usata da bambini a partire da 8 anni di età e da adulti con capacità fisiche, sensoriali o mentali limitate o con scarsa esperienza e conoscenza sull'uso dell'apparecchiatura, solamente se sorvegliati o se istruiti relativamente all'utilizzo in sicurezza dell'apparecchiatura e se hanno compreso i rischi coinvolti. I bambini di età compresa tra i 3 e gli 8 anni e le persone con disabilità diffuse e complesse possono caricare e scaricare l'apparecchiatura a condizione che siano stati

istruiti adeguatamente. Tenere i bambini al di sotto dei 3 anni lontani dall'apparecchiatura, a meno che non vi sia una supervisione continua.

- Sorvegliare i bambini per assicurarsi che non giochino con l'apparecchiatura.
- I bambini non devono eseguire interventi di pulizia e manutenzione sull'elettrodomestico senza essere supervisionati.
- Tenere gli imballaggi lontano dai bambini e smaltirli in modo adeguato.

1.2 Avvertenze di sicurezza generali

- Quest'apparecchiatura è destinata esclusivamente alla conservazione di alimenti e bevande.
- Quest'apparecchiatura è progettata per un uso domestico singolo in un ambiente interno.
- Quest'apparecchiatura può essere utilizzata in uffici, camere d'albergo, camere di bed & breakfast, alloggi in agriturismi e altre sistemazioni simili in cui tale utilizzo non superi i livelli di utilizzo domestico (medi).
- Per evitare la contaminazione degli alimenti rispettare le seguenti istruzioni:
 - non aprire la porta per lunghi periodi;
 - pulire regolarmente le superfici che possono venire a contatto con gli alimenti e i sistemi di drenaggio accessibili;
 - conservare la carne e il pesce crudo in contenitori adeguati in frigorifero, in modo che non venga a contatto con altri alimenti e non goccioli su altri alimenti.
- **AVVERTENZA:** Verificare che le aperture di ventilazione, sia sull'apparecchiatura che nella struttura da incasso, siano libere da ostruzioni.
- **AVVERTENZA:** Non usare dispositivi elettrici o altri mezzi artificiali non raccomandati dal produttore allo scopo di accelerare il processo di sbrinamento.
- **AVVERTENZA:** Non danneggiare il circuito refrigerante.

- **AVVERTENZA:** Non utilizzare apparecchiature elettriche all'interno dei compartimenti di conservazione degli alimenti, ad eccezione di quelli consigliati dal costruttore.
- Non nebulizzare acqua né utilizzare vapore per pulire l'apparecchiatura.
- Pulire l'apparecchiatura con un panno inumidito e morbido. Utilizzare solo detergenti neutri. Non usare prodotti abrasivi, spugnette abrasive, solventi od oggetti metallici.
- Quando l'apparecchiatura resta vuota per un lungo periodo di tempo, spegnerla, sbrinarla, pulirla, asciugarla e lasciare la porta aperta per evitare la formazione di muffa al suo interno.
- Non conservare in questa apparecchiatura sostanze esplosive come bombolette spray contenenti un propellente infiammabile.
- Se il cavo di alimentazione è danneggiato, deve essere sostituito dal produttore, da un tecnico autorizzato o da una persona qualificata per evitare situazioni di pericolo.

2. ISTRUZIONI DI SICUREZZA

2.1 Installazione

AVVERTENZA!

L'installazione dell'apparecchiatura deve essere eseguita da personale qualificato.

- Rimuovere tutti i materiali di imballaggio.
- Non installare o utilizzare l'apparecchiatura se è danneggiata.
- Seguire le istruzioni separate per l'installazione dell'apparecchiatura e l'inversione della porta disponibili sul nostro sito web.
- Prestare sempre attenzione in fase di spostamento dell'apparecchiatura, dato che è pesante. Usare sempre i guanti di sicurezza e le calzature adeguate.
- Assicurarsi che l'aria possa circolare liberamente attorno all'apparecchiatura.
- In fase di prima installazione o dopo aver girato la porta, attendere almeno 4 ore prima di collegare l'apparecchiatura alla sorgente di alimentazione. Questo serve a consentire all'olio di fluire nuovamente nel compressore.
- Prima di eseguire eventuali operazioni sull'apparecchiatura (ad esempio invertire la porta), togliere la spina dalla presa di corrente.
- Non installare l'apparecchiatura vicino a radiatori o fornelli, forni o piani cottura, se non diversamente specificato nelle istruzioni di installazione.
- Non esporre l'apparecchiatura alla pioggia.
- Non installare l'apparecchiatura dove sia esposta alla luce solare diretta.
- Non installare questa apparecchiatura in aree troppo umide o troppo fredde.
- Quando si sposta l'apparecchiatura, sollevarla dal bordo anteriore, così da non graffiare il pavimento.
- Proteggere il pavimento dai graffi quando si inverte lo sportello dell'apparecchiatura.

2.2 Collegamento elettrico

AVVERTENZA!

Rischio di incendio e scossa elettrica.

AVVERTENZA!

In fase di posizionamento dell'apparecchiatura, verificare che il cavo di alimentazione non sia intrappolato o danneggiato.

AVVERTENZA!

Non utilizzare prese multiple e prolunghe.

ATTENZIONE!

Il collegamento elettrico necessario per l'installazione dell'apparecchiatura deve essere eseguito da un elettricista qualificato.

- Assicurarsi che i parametri sulla targhetta siano compatibili con i valori nominali della rete elettrica.
- L'apparecchiatura deve essere collegata a terra.
- Utilizzare sempre una presa con contatto di protezione correttamente installata.
- Se la presa di alimentazione domestica non è collegata a terra, collegare l'apparecchiatura a una messa a terra separata in conformità alle normative vigenti, consultando un elettricista qualificato.
- Accertarsi di non danneggiare i componenti elettrici (ad es. la spina di alimentazione, il cavo di alimentazione, il compressore). Contattare il centro di assistenza tecnica autorizzato o un elettricista per sostituire i componenti elettrici.
- Il cavo di alimentazione deve rimanere sotto il livello della spina di alimentazione.
- Inserire la spina di alimentazione nella presa solo al termine del processo di installazione. Verificare che la spina di alimentazione rimanga accessibile dopo l'installazione.
- Non scollegare l'apparecchiatura tirando il cavo di alimentazione. Staccare sempre la spina di alimentazione.

- L'apparecchiatura è dotata di una presa da 13 A. Se è necessario sostituire il fusibile della presa di corrente, utilizzare solo un fusibile da 13 A ASTA (BS 1362) (solo Regno Unito e Irlanda).

2.3 Utilizzo

AVVERTENZA!

Rischio di lesioni, scottature o scosse elettriche.



L'apparecchiatura contiene gas infiammabile, isobutano (R600a), un gas naturale con un alto livello di compatibilità ambientale. Fare attenzione a non danneggiare il circuito refrigerante che contiene isobutano.

- Non modificare le specifiche tecniche dell'apparecchiatura.
- Questa apparecchiatura è destinata a un utilizzo a temperature ambiente comprese tra 10°C e 43°C. L'intervallo di temperature specificato garantisce il corretto funzionamento dell'apparecchiatura.
- Non introdurre apparecchiature elettriche (ad es. gelatiere) nell'apparecchiatura se non specificamente consentito dal produttore.
- Nel caso di danno al circuito refrigerante, assicurarsi che non si sviluppino fiamme libere e scintille nel locale. Aerare bene l'ambiente.
- Non appoggiare oggetti incandescenti sulle parti in plastica dell'apparecchiatura.
- Non introdurre bevande analcoliche nel vano congelatore. Si verrà a creare una pressione nel contenitore della bevanda.
- Non conservare gas e liquidi infiammabili nell'apparecchiatura.
- Non appoggiare o tenere liquidi o materiali infiammabili, né oggetti facilmente infiammabili sull'apparecchiatura, al suo interno o nelle immediate vicinanze.
- Non toccare il compressore o il condensatore. Sono incandescenti.
- Non togliere o toccare gli oggetti nel vano congelatore con le mani bagnate o umide.
- Non ricongelare del cibo precedentemente scongelato.

- Attenersi alle istruzioni per la conservazione riportate sulla confezione del cibo surgelato.
- Avvolgere gli alimenti con materiali per uso alimentare prima di metterli nello scomparto del congelatore.
- Evitare che gli alimenti vengano a contatto con le pareti interne degli scomparti dell'apparecchiatura.
- Non mettere alimenti altamente salati o acidi a contatto con le parti in alluminio dell'apparecchiatura (ad es. copertura della ventola).
- Non toccare le lame metalliche all'interno del dispositivo di produzione del ghiaccio quando è in funzione.

2.4 Illuminazione interna

AVVERTENZA!

Pericolo di scossa elettrica.

- Questo prodotto contiene una o più sorgenti luminose di classe di efficienza energetica F.
- Per quanto riguarda la lampada o le lampade all'interno di questo prodotto e le lampade di ricambio vendute separatamente: Queste lampade sono destinate a resistere a condizioni fisiche estreme negli elettrodomestici, come temperatura, vibrazioni, umidità, o sono destinate a segnalare informazioni sullo stato operativo dell'apparecchio. Non sono destinate ad essere utilizzate in altre applicazioni e non sono adatte per l'illuminazione di ambienti domestici.

2.5 Cura e pulizia

AVVERTENZA!

Rischio di lesioni o danni all'apparecchiatura.

- Prima di eseguire qualunque intervento di manutenzione, spegnere l'apparecchiatura ed estrarre la spina dalla presa.
- L'unità refrigerante di questa apparecchiatura contiene idrocarburi. L'unità deve essere ricaricata ed ispezionata esclusivamente da personale qualificato.

2.6 Assistenza tecnica

- Per far riparare l'apparecchiatura, rivolgersi a un Centro di Assistenza Autorizzato. Utilizzare solo ricambi originali.
- Tenere presente che la riparazione autonoma o non professionale possono avere conseguenze sulla sicurezza e potrebbero invalidare la garanzia.
- I pezzi di ricambio seguenti sono disponibili per almeno 7 anni dopo la cessazione della produzione del modello: termostati, sensori di temperatura, circuiti stampati, sorgenti luminose, maniglie delle porte, cerniere delle porte, vassoi e cestelli. Le guarnizioni per porte sono disponibili per almeno 10 anni dopo la cessazione della produzione del modello. La durata potrebbe essere più lunga nel tuo Paese. Per ulteriori informazioni visita il nostro sito web.
- Si prega di notare che alcuni di questi pezzi di ricambio sono disponibili solo per i riparatori professionisti e che non tutti i pezzi di ricambio sono rilevanti per tutti i modelli.

2.7 Smaltimento

AVVERTENZA!

Rischio di lesioni o soffocamento.

- Staccare la spina dall'alimentazione elettrica.
- Tagliare il cavo di rete e smaltirlo.
- Rimuovere la porta per evitare che bambini e animali domestici rimangano chiusi all'interno dell'apparecchiatura.
- Il circuito refrigerante e i materiali di isolamento di questa apparecchiatura rispettano l'ozono.
- La schiuma isolante contiene gas infiammabili. Contattare le autorità locali per ricevere informazioni su come smaltire correttamente l'apparecchiatura.
- Non danneggiare i componenti dell'unità refrigerante che si trovano vicino allo scambiatore di calore.

3. INSTALLAZIONE

⚠ AVVERTENZA!

Fare riferimento ai capitoli sulla sicurezza.

3.1 Dimensioni

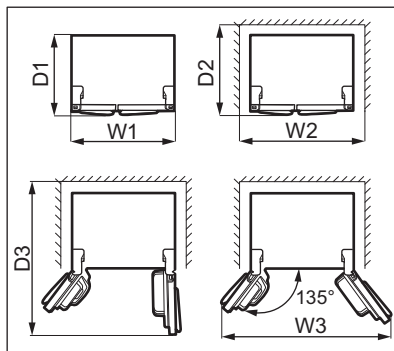
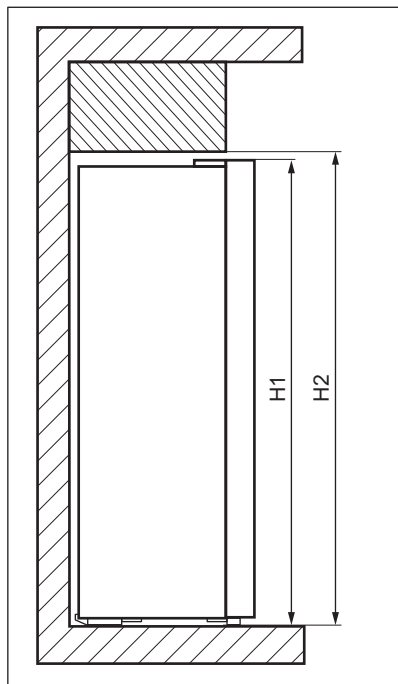

Dimensioni complessive ¹

H1	mm	1770
W1	mm	910
D1	mm	730

¹ l'altezza, la larghezza e la profondità dell'apparecchiatura senza l'impugnatura

Spazio necessario durante l'uso ²

H2	mm	1820
W2	mm	1010

Spazio necessario durante l'uso ²

D2	mm	780
----	----	-----

² l'altezza, la larghezza e la profondità dell'apparecchio, compresa la maniglia, più lo spazio necessario per la libera circolazione dell'aria di raffreddamento

Spazio complessivo necessario durante l'uso ³

H2	mm	1820
W3	mm	1540

Spazio complessivo necessario durante l'uso³

D3	mm	1230
----	----	------

³ l'altezza, la larghezza e la profondità dell'apparecchiatura, compresa la maniglia, più lo spazio necessario per la libera circolazione dell'aria di raffreddamento, più lo spazio necessario per consentire l'apertura della porta con l'angolazione minima che permette la rimozione di tutte le apparecchiature interne

3.2 Posizione

Questa apparecchiatura non è stata pensata per essere usata come apparecchiatura da incasso.

In caso di installazione diversa da quella libera rispettando lo spazio richiesto dalle dimensioni d'uso, l'apparecchiatura funzionerà correttamente ma il consumo energetico potrebbe aumentare leggermente.

Per garantire la migliore funzionalità dell'apparecchiatura, non installarla in un luogo esposto alla luce diretta del sole. Non installare l'apparecchiatura vicino a fonti di calore (forno, stufe, termosifoni, fornelli, cappe, piani cottura o piani cottura con estrattore) se non specificato diversamente nelle istruzioni di installazione. Controllare che sul retro dell'apparecchio sia garantita un'adeguata circolazione dell'aria.

Questa apparecchiatura deve essere installata in una posizione interna asciutta e ben ventilata.

Per garantire le migliori prestazioni, se l'apparecchiatura è posizionata sotto un pensile a sbalzo, deve essere mantenuta la distanza minima tra la parte superiore dell'armadio. L'apparecchiatura non deve tuttavia essere posizionata sotto un pensile. Uno o più piedini regolabili alla base dell'armadietto garantiscono che l'apparecchiatura resti in piano.

ATTENZIONE!

Se si posiziona l'apparecchiatura contro la parete, utilizzare i distanziatori posteriori o mantenere la distanza minima indicata nelle istruzioni di installazione.

ATTENZIONE!

Se si installa l'apparecchiatura vicino a una parete, fare riferimento alle istruzioni di installazione per capire la distanza minima tra la parete e il lato dell'apparecchio dove le cerniere della porta devono fornire spazio sufficiente per aprire la porta quando l'apparecchiatura interna viene rimossa (ad es. durante la pulizia)..

Questa apparecchiatura è destinata a un utilizzo a temperature ambiente comprese tra 10°C e 43°C.



Il corretto funzionamento dell'apparecchiatura può essere garantito solo nel rispetto delle temperature indicate.



In caso di dubbi sul luogo di installazione dell'apparecchiatura, contattare il venditore, il nostro Centro di Assistenza o il Centro di Assistenza Autorizzato più vicino.



Deve essere possibile scollegare l'apparecchiatura dalla rete elettrica. Eseguire perciò l'installazione facendo sì che la spina rimanga facilmente accessibile.

3.3 Collegamento elettrico

- Prima di collegare la spina, assicurarsi che la tensione e la frequenza indicate sulla targhetta identificativa corrispondano all'alimentazione elettrica domestica.
- L'apparecchiatura deve essere collegata a terra. La spina del cavo di alimentazione è dotata di un contatto adatto a tal fine. Se

la presa di alimentazione domestica non è collegata a terra, collegare l'apparecchiatura a una messa a terra separata in conformità alle normative vigenti, consultando un elettricista qualificato.

- Il produttore declina ogni responsabilità qualora non vengono rispettate le precauzioni per la sicurezza di cui sopra.

3.4 Collegamento alla rete idrica

Questa apparecchiatura include un erogatore di acqua e ghiaccio che richiede un collegamento a una rete idrica. Per istruzioni sul collegamento alla rete idrica, fare riferimento alle Istruzioni di installazione separate.

⚠ AVVERTENZA!

Installare il filtro dell'acqua fornito con l'apparecchiatura. L'utilizzo dell'erogatore senza filtro dell'acqua può causare un flusso d'acqua nell'apparecchiatura, poiché il cappuccio del tubo potrebbe staccarsi.

3.5 Come invertire la porta

Per questa apparecchiatura non si può invertire la porta.

3.6 Livellamento

Quando si posiziona l'elettrodomestico, assicurarsi che sia in piano. Ciò può essere effettuato con due piedini regolabili nella parte inferiore anteriore.

4. FUNZIONAMENTO

4.1 Pannello dei comandi

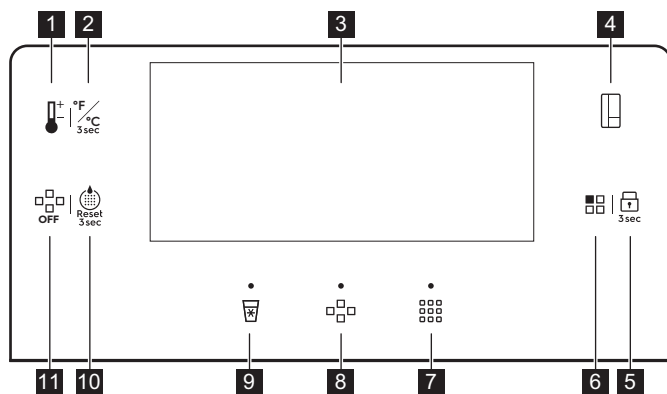

- 1** Tasto di regolazione della temperatura
- 2** Tasto di cambio unità
- 3** Display
- 4** Tasto interruttore scomparto

- 5** Tasto Lock
- 6** Tasto Mode
- 7** Tasto/indicatore ghiaccio tritato
- 8** Tasto/indicatore del cubo di ghiaccio

9 Tasto/indicatore acqua fredda

10 Tasto di ripristino del filtro dell'acqua

4.2 Display

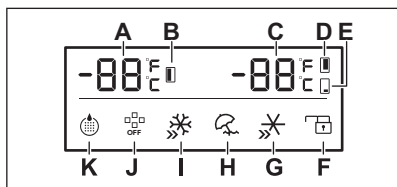

Il display si oscura automaticamente dopo 2 minuti di inattività.

Premendo i tasti del pannello di controllo o aprendo una delle porte il display si illumina nuovamente.

Gli indicatori del ghiaccio tritato, cubetto di ghiaccio e acqua fredda non si attenuano quando sono attivi.

4.3 Accensione e spegnimento

Per accendere l'apparecchiatura, collegare la spina alla presa di alimentazione.

Per spegnere l'apparecchiatura, scollegare la spina dalla presa di corrente.



ATTENZIONE!

Durante un'interruzione di corrente, rimuovere il ghiaccio dal contenitore del ghiaccio per evitare perdite d'acqua.

Prima di riaccendere l'apparecchiatura, pulire accuratamente il contenitore.

Rimandiamo alla sezione "Pulizia del dispositivo di produzione del ghiaccio" nel capitolo "Cura e pulizia".

4.4 Demo modalità

Attivare la modalità Demo per mostrare le funzioni dell'apparecchiatura.

11 Tasto Ice OFF

A. Spia della temperatura del congelatore

B. Spia vano congelatore

C. Indicatore della temperatura/Multichill 0° frigorifero

D. Spia vano frigorifero

E. Indicatore dello scomparto Multichill 0°

F. Lock indicatore

G. QuickChill indicatore

H. Holiday indicatore

I. QuickFreeze indicatore

J. Indicatore OFF del ghiaccio

K. Indicatore del filtro dell'acqua

È possibile attivare la modalità Demo entro 1 minuti dall'accensione dell'apparecchiatura. Mentre uno degli sportelli è aperto, tenere premuti contemporaneamente i tasti di regolazione della temperatura e dell'interruttore del comparto per 5 secondi. L'apparecchiatura conferma l'impostazione con un suono lungo.

Per disattivare la modalità Demo, spegnere e riaccendere l'apparecchiatura.

Nella modalità Demo:

- il dispositivo di produzione del ghiaccio, l'erogatore dell'acqua, i compressori, i riscaldatori e i ventilatori sono inattivi.
- Il pannello di controllo e il display sono attivi e possono essere utilizzati.
- Le lampade sono attive.

4.5 Regolazione della temperatura

Premere il tasto dell'interruttore del comparto per selezionare il comparto. Premere ripetutamente il tasto di regolazione della temperatura fino a raggiungere la temperatura desiderata.

L'intervallo di temperatura può variare tra:

- 2°C e 8°C per frigorifero (consigliato +4°C)
- -14°C e -22°C per congelatore (consigliato -18°C)
- 5°C e -3°C per lo scomparto Multichill 0°

Le spie della temperatura mostrano la temperatura impostata.

La temperatura impostata viene raggiunta entro 24 ore. Dopo un'interruzione di corrente rimane memorizzata.

4.6 Multichill 0°

L'apparecchiatura viene fornita con il vano Multichill 0° contrassegnato con il simbolo di  / 0 Star che può essere utilizzato come vano refrigerante.

Per impostare una temperatura compresa tra 5°C e -3°C, premere ripetutamente il tasto dell'interruttore del comparto per scegliere il comparto Multichill 0°. Premere il tasto di regolazione della temperatura fino a raggiungere la temperatura desiderata. Dopo la selezione, l'indicatore della temperatura lampeggia per 5 secondi.

Per spegnere lo scomparto Multichill 0°, premere ripetutamente il tasto dell'interruttore dello scomparto per scegliere lo scomparto Multichill 0°. Premere il tasto di regolazione della temperatura fino a raggiungere "- -". Dopo la selezione, l'indicatore della temperatura lampeggia per 5 secondi. Questo indica che il Multichill 0° interrompe la refrigerazione.



Dopo lo spegnimento, lo scomparto Multichill 0° raggiunge la temperatura ambiente.

4.7 Modifica delle unità di temperatura

Per commutare le unità di temperatura tra °C e °F, tenere premuto il tasto di cambio unità per 3 secondi.

4.8 Blocco Bambini

La funzione Lock evita che i tasti vengano premuti accidentalmente. Tenere premuto il tasto Lock per 3 secondi per bloccare o sbloccare il pannello di controllo. La spia Lock è accesa.



La funzione Lock disattiva l'erogazione di ghiaccio e acqua.

4.9 QuickFreeze funzione

La funzione QuickFreeze viene utilizzata per eseguire in sequenza il pre-congelamento e il congelamento rapido del vano congelatore. La funzione accelera il congelamento di alimenti freschi, proteggendo al tempo stesso gli alimenti già conservati da riscaldamenti indesiderati.



Per congelare alimenti freschi, attivare la funzione QuickFreeze almeno 24 ore prima di introdurli nel vano congelatore.

Per attivare questa funzione, premere ripetutamente il tasto Mode fino a raggiungere l'impostazione QuickFreeze. Dopo la selezione, la spia QuickFreeze lampeggia per 5 secondi per poi rimanere accesa.

Quando la funzione è attiva:

- La temperatura predefinita del vano congelatore è -25 °C.
- La temperatura del vano frigorifero e dello scomparto Multichill 0° possono essere regolate con i tasti corrispondenti.

Questa funzione si interrompe in modo automatico dopo 50 ore.

Per disattivare la funzione QuickFreeze prima che termini automaticamente, premere il tasto Mode e selezionare una modalità diversa.

4.10 QuickChill

Utilizzare la QuickChill funzione per raffreddare più velocemente gli alimenti e mantenerli freschi più a lungo. Premere il tasto Mode, fino a quando la spia QuickChill non lampeggia. La temperatura si imposta su 2°C.

Per disattivare premere il tasto Mode. La funzione si disattiva automaticamente dopo 2,5 ore e ripristina la temperatura impostata in precedenza.

4.11 Holiday modalità

La modalità Holiday è destinata a periodi di lunga assenza da casa. La temperatura dello scomparto frigorifero è impostata su 17 °C per risparmiare energia ed evitare odori. La

temperatura non può essere modificata quando la modalità è attiva.

Per attivare la modalità Holiday premere ripetutamente il tasto Mode. La spia Holiday inizia a lampeggiare per 5 secondi e si accende.

Per disattivare la modalità Holiday premere ripetutamente il tasto Mode fino a quando la spia Holiday non si spegne.

4.12 Reimpostare il filtro dell'acqua

Dopo aver sostituito il filtro dell'acqua, tenere premuto il tasto di ripristino del filtro dell'acqua per 3 secondi fino a quando l'indicatore del filtro dell'acqua non si spegne. Rimandiamo alla sezione "Sostituzione del filtro dell'acqua" nel capitolo "Cura e pulizia".

4.13 Sostituire il filtro dell'acqua

Sostituire il filtro dell'acqua quando la spia del filtro dell'acqua si accende.

Per sostituire il filtro dell'acqua, fare riferimento alla sezione "Sostituzione del filtro dell'acqua" nel capitolo "Cura e pulizia".

Dopo aver sostituito il filtro dell'acqua, utilizzare il tasto di ripristino del filtro dell'acqua per ripristinare le impostazioni e disattivare l'indicatore lampeggiante. Fare riferimento alla sezione "Reimpostare il filtro dell'acqua".



La spia del filtro dell'acqua lampeggia ogni 6 mesi.

4.14 Attivazione della produzione di ghiaccio

Premere il tasto Ice OFF per attivare o disattivare la produzione di ghiaccio. Quando la produzione di ghiaccio è disabilitata, la spia Ice OFF si accende sul display.

4.15 Cubetti di ghiaccio

Prima di dispensare il ghiaccio, assicurarsi che la produzione di ghiaccio sia attivata. Rimandiamo alla sezione "Attivazione della produzione di ghiaccio" nel capitolo "Funzionamento".

Per ottenere cubetti di ghiaccio:

1. premere il tasto cubetto di ghiaccio. L'indicatore del cubetto di ghiaccio si accende.
2. Posizionare una tazza il più vicino possibile all'erogatore e premerla contro la paletta al centro per erogare il ghiaccio. Attendere 2 secondi prima di togliere la tazza per evitare che il ghiaccio fuoriesca da quest'ultima.
3. Smettere di premere la paletta per impedire l'erogazione del ghiaccio.

4.16 Ghiaccio tritato

Prima di dispensare il ghiaccio, assicurarsi che la produzione di ghiaccio sia attivata. Rimandiamo alla sezione "Attivazione della produzione di ghiaccio" nel capitolo "Funzionamento".

Per tritare il ghiaccio:

1. premere il tasto Ghiaccio tritato. La spia Ghiaccio tritato si accende.
2. Posizionare la tazza il più vicino possibile all'erogatore e premerla contro la paletta al centro per erogare il ghiaccio. Attendere 2 secondi prima di togliere la tazza per evitare che il ghiaccio fuoriesca da quest'ultima.
3. Smettere di premere la paletta per impedire l'erogazione del ghiaccio.

4.17 Acqua fredda

Per avere acqua raffreddata:

1. premere il tasto Acqua fredda. La spia Acqua fredda si accende.
2. Utilizzare la tazza per premere la paletta al centro per erogare acqua. Attendere 2 secondi prima di togliere la tazza per evitare spruzzi d'acqua.
3. Smettere di premere la paletta per arrestare il flusso dell'acqua.



Se si raccoglie più di 800ml di acqua alla volta, potrebbe iniziare a fuoriuscire acqua più calda. Attendere 30 minuti affinché l'acqua si raffreddi.



Quando si eroga acqua per la prima volta o dopo un lungo periodo di inattività, non utilizzare i primi 1-2 litri di acqua erogata.

4.18 Allarme di porta aperta

Se la porta viene lasciata aperta per più di 60 secondi, l'allarme emette un segnale acustico 5 ogni 30 secondi. L'allarme si arresta dopo la chiusura della porta.

Se la porta viene lasciata aperta per più di 10 minuti, la luce interna del frigorifero si spegne.

Fare riferimento alla sezione "Chiusura della porta".

4.19 Allarme temperatura elevata



L'allarme si attiva quando si collega l'apparecchiatura all'alimentazione per la prima volta.

Scomparto congelatore

L'allarme si attiva quando temperatura all'interno dell'apparecchiatura è troppo alta.

Durante l'allarme:

- il display mostra ht che lampeggia,
- la spia di allarme lampeggia,
- l'allarme acustico emette un segnale.

Spegnimento dell'allarme

- Premere un tasto qualsiasi sul pannello dei comandi per disattivare l'allarme. Sul display viene visualizzata la temperatura massima raggiunta dallo scomparto, che poi viene sostituita dalla temperatura impostata. La spia di allarme lampeggia fino al ripristino della temperatura.
- Il segnale acustico di allarme si spegne automaticamente dopo 1 ora. L'indicatore di allarme lampeggia e il codice di errore rimane sul display.
- Se l'apparecchiatura torna alla temperatura impostata, l'allarme si spegne e il display normale viene ripristinato. Controllare che gli alimenti all'interno non siano rovinati o scongelati. Se sì, vedere la sezione "Scongelamento".



Fare riferimento alla sezione "Regolazione della temperatura" per impostare la temperatura di ogni scomparto.

5. USO QUOTIDIANO



AVVERTENZA!

Fare riferimento ai capitoli sulla sicurezza.

5.1 Rimozione e installazione dei ripiani dello sportello

Per togliere il ripiano della porta:

1. Tenere il lato sinistro dello scaffale.
2. Sollevare il lato destro del ripiano fino a quando non si libera dall'elemento di fissaggio.

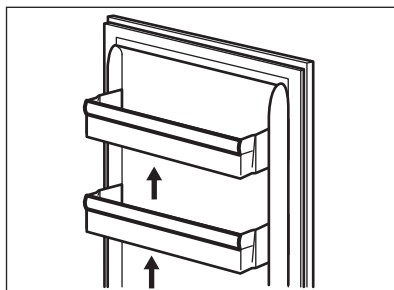

3. Sollevare il lato sinistro del ripiano e rimuoverlo.

Per rimettere a posto il ripiano:

1. Collocare il ripiano in posizione piana sulla porta.

2. Spingere due lati del ripiano verso il basso contemporaneamente, in modo che il ripiano si adatti ad entrambi gli elementi di fissaggio.

5.2 Ripiani mobili

Le pareti dell'apparecchiatura sono dotate di una serie di guide che permettono di rimuovere facilmente i ripiani.

5.3 Fresh Zone

Il cassetto Fresh Zone protegge le sostanze nutritive, il gusto, la consistenza, il colore e il peso di frutta e verdura in modo da poter gustare la qualità degli alimenti più a lungo e ridurre gli sprechi. Il Fresh Zone si trova nella parte inferiore del frigorifero, direttamente sopra il cassetto MultiChill 0°.

5.4 Controllo umidità

Il ripiano in vetro incorpora un dispositivo con fessure, regolabili con una manopola, che consente di regolare l'umidità dei cassetti delle verdure.



Non collocare alimenti sul dispositivo di controllo dell'umidità.

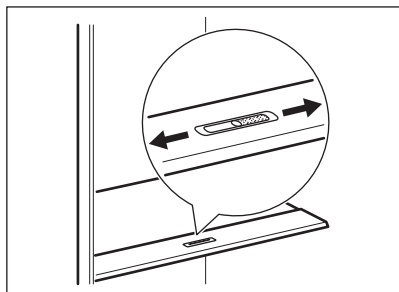

La posizione del controllo dell'umidità dipende dal tipo e dalle quantità di frutta e verdura:

- Fessure su MIN: consigliate per quantità ridotte di frutta e verdura. Con questa impostazione il contenuto naturale di umidità nella frutta e nella verdura si conserva più a lungo.
- Fessure su MAX: consigliate per grandi quantità di frutta e verdura. Con questa

impostazione una maggiore circolazione dell'aria determina un'umidità minore.

5.5 Rimozione e installazione dei cassetti

Per rimuovere un cassetto dal vano:

1. Aprire completamente lo sportello.
2. Estrarre il cassetto fino all'arresto.
3. Sollevare leggermente la parte anteriore del cassetto e rimuoverlo dall'apparecchiatura.

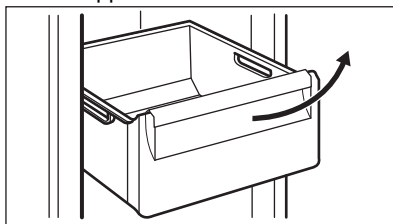

Per riportare il cassetto nella sua posizione iniziale, seguire i passaggi di cui sopra in ordine inverso.

5.6 MULTIFLOW

L'apparecchiatura è dotata di un sistema MULTIFLOW che consente un raffreddamento rapido e più efficace degli alimenti e mantiene una temperatura più uniforme in ogni parte dell'apparecchiatura.



Non ostruire le aperture di ventilazione.

5.7 Congelamento di alimenti freschi

Lo scomparto congelatore è adatto al congelamento di alimenti freschi e alla conservazione di alimenti congelati e surgelati a lungo.

Per congelare alimenti freschi, attivare la funzione QuickFreeze almeno 24 ore prima di introdurli nel vano congelatore.

La quantità massima di cibo che può essere congelata, senza l'aggiunta di altri alimenti freschi per 24 ore, è indicata sulla targhetta (un'etichetta situata all'interno dell'apparecchiatura).

Al termine del processo di congelamento l'apparecchiatura ritorna all'impostazione di temperatura precedente. Fare riferimento alla "Funzione QuickFreeze".

5.8 Conservazione di cibi congelati

Al primo avvio o dopo un periodo di non utilizzo, lasciare in funzione l'apparecchiatura per almeno 3 ore attivando la funzione QuickFreeze prima di introdurre gli alimenti.

Il cibo sui ripiani deve trovarsi ad una distanza di minimo 15 mm dalla porta.

ATTENZIONE!

In caso di scongelamento accidentale, ad esempio a causa di un'interruzione di corrente, se la corrente è rimasta spenta più a lungo del valore indicato sulla targhetta sotto "tempo di risalita", gli alimenti scongelati devono essere consumati rapidamente o cotti immediatamente, poi raffreddati e quindi ricongelati. Fare riferimento alla funzione "Allarme temperatura elevata".

5.9 Scongelamento

Prima dell'utilizzo, i cibi surgelati o congelati possono essere scongelati nel frigorifero o, per un processo più veloce, a temperatura ambiente.

Gli alimenti divisi in piccole porzioni possono essere cucinati direttamente, senza essere prima scongelati: in questo caso la cottura durerà più a lungo.

5.10 Adescamento del sistema di alimentazione idrica

Prima di utilizzare l'erogatore di acqua/ghiaccio per la prima volta o dopo un lungo periodo di inattività, adescare il sistema di alimentazione idrica:

1. Tenere premuta una tazza grande contro la paletta dell'erogatore finché l'acqua non inizia a scorrere.
2. Continuare a erogare acqua per i 5 minuti successivi per lavare il sistema e il collegamento idraulico di eventuali impurità. Interrompere lo svuotamento del bicchiere, se necessario.

3. L'erogatore di acqua arresta il flusso dell'acqua dopo 3 minuti di utilizzo continuo. Rilasciare la paletta dell'erogatore e premerla nuovamente per continuare a erogare acqua.



Dopo l'erogazione 800 ml dell'acqua, l'acqua potrebbe essere più calda. Attendere 30 minuti affinché l'acqua si raffreddi.

5.11 Dispositivo per la produzione del ghiaccio

Prima di procedere con il primo utilizzo, assicurarsi che l'alimentazione dell'acqua sia collegata. Per attivare il dispositivo di produzione del ghiaccio, fare riferimento alla sezione "Attivazione della produzione di ghiaccio" nel capitolo "Funzionamento". Il dispositivo di produzione del ghiaccio inizia a produrre ghiaccio dopo circa 10 ore.

Il dispositivo di produzione del ghiaccio produce automaticamente ghiaccio senza il funzionamento manuale. Quando il contenitore del ghiaccio è pieno (circa 1.6 kg), la produzione di ghiaccio si ferma.



Quando il ghiaccio viene erogato per la prima volta o dopo un lungo periodo di inattività, non utilizzare il primo lotto di cubetti di ghiaccio prodotti.



Non tirare la paletta con troppa forza.



AVVERTENZA!

Non mettere le mani o gli strumenti nello scivolo dell'erogatore di ghiaccio, per evitare lesioni e guasti del meccanismo interno.

Spegnere il dispositivo di produzione del ghiaccio se non si prevede di utilizzare i cubetti di ghiaccio per molto tempo. Rimandiamo alla sezione "Attivazione della produzione di ghiaccio" nel capitolo "Funzionamento". Rimuovere i cubetti di ghiaccio dal contenitore del ghiaccio, per evitare che i grumi di ghiaccio blocchino

l'uscita del dispositivo di produzione del ghiaccio.

5.12 Filtro dell'acqua

L'apparecchiatura è dotata di un filtro dell'acqua situato nello scomparto frigorifero dietro i cassetti. Questo filtro purifica l'acqua

dalla fonte d'acqua, consentendo di ottenere acqua pulita e ghiaccio direttamente dall'erogatore.

Sostituire regolarmente il filtro dell'acqua per garantire l'elevata qualità dell'acqua. Rimandiamo alla sezione "Sostituzione del filtro dell'acqua" nel capitolo "Cura e pulizia".

6. CURA E PULIZIA

⚠ AVVERTENZA!

Fare riferimento ai capitoli sulla sicurezza.

6.1 Pulizia dell'interno

Prima di utilizzare l'elettrodomestico per la prima volta, lavare l'interno e gli accessori con acqua tiepida e detergente neutro per eliminare il tipico odore dei prodotti nuovi, quindi asciugare accuratamente.

⚠ ATTENZIONE!

Non usare detersivi, polveri abrasive, detersivi a base di cloro od olio, in quanto potrebbero danneggiare le finiture.

⚠ ATTENZIONE!

Gli accessori e le parti dell'elettrodomestico non sono adatti per essere lavati in lavastoviglie.

⚠ ATTENZIONE!

Pulire il pannello di controllo con un panno umido. Non usare detersivi. Dopo la pulizia, asciugare il pannello di controllo con un panno morbido.

6.2 Pulizia periodica

Pulire regolarmente l'apparecchiatura:

1. Pulire l'interno e gli accessori con acqua tiepida e detersivo neutro.
2. Ispezionare regolarmente le guarnizioni della porta ed eliminare con un panno umido tracce di sporco e residui.
3. Pulire il condensatore con una spazzola almeno due volte all'anno.

4. Pulire periodicamente il vassoio dell'evaporatore per rimuovere l'acqua accumulata.
5. Sciacquare e asciugare accuratamente.

6.3 Pulizia del dispositivo di produzione del ghiaccio

Pulire regolarmente il dispositivo di produzione del ghiaccio e il contenitore del ghiaccio.

⚠ ATTENZIONE!

Il contenitore del ghiaccio contiene lame. Fare attenzione durante la pulizia.

Per pulire il dispositivo di produzione del ghiaccio:

1. disabilitare la produzione di ghiaccio. Vedere il capitolo "Funzionamento".
2. Sollevare il contenitore del ghiaccio 10 mm e tirarlo per rimuoverlo dall'apparecchiatura.

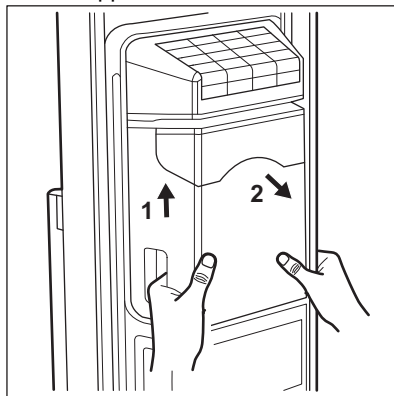

3. Attendere che i grumi di ghiaccio all'interno del contenitore del ghiaccio si

scioglano. Svuotare il contenitore del ghiaccio.

4. Utilizzare un bastoncino di plastica o legno per rimuovere con cautela il ghiaccio rimanente.
5. Sciacquare il contenitore del ghiaccio con acqua tiepida e pulirlo con un panno morbido.
6. Asciugare accuratamente il contenitore del ghiaccio e metterlo in posizione.
7. Pulire l'uscita del ghiaccio con un panno morbido.

⚠ ATTENZIONE!

Non esercitare una forza eccessiva in quanto si potrebbe danneggiare il meccanismo interno del produttore di ghiaccio.

⚠ ATTENZIONE!

Non utilizzare detersivi aggressivi o abrasivi o strumenti affilati per rimuovere il ghiaccio. Non lavare il contenitore del ghiaccio in lavastoviglie.



Un'interruzione di corrente, l'utilizzo non frequente del dispositivo di produzione del ghiaccio o l'apertura frequente della porta del congelatore possono causare l'ostruzione del meccanismo dell'erogatore.

6.4 Pulizia dell'erogatore di acqua/ghiaccio

⚠ ATTENZIONE!

Non usare detersivi, polveri abrasive, detersivi a base di cloro od olio, in quanto potrebbero danneggiare le finiture.

⚠ ATTENZIONE!

Non spruzzare detersivi direttamente sul display.

Pulire regolarmente l'erogatore:

1. Staccare la spina dall'alimentazione elettrica.
2. pulire l'erogatore di ghiaccio/acqua con un panno morbido e acqua tiepida.

3. Rimuovere la vaschetta dell'acqua dell'erogatore.
4. Svuotare il vassoio e pulirlo.

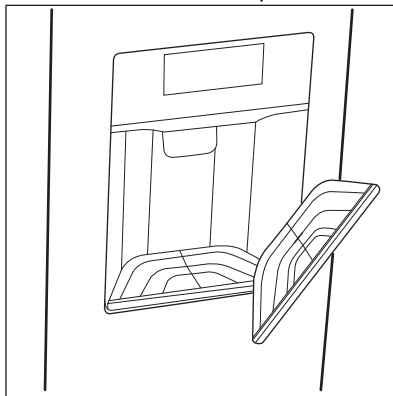

6.5 Sostituzione del filtro dell'acqua

Sostituire il filtro dell'acqua ogni 6 mesi o dopo un periodo prolungato di non utilizzo. Utilizzare solo filtri dell'acqua di ricambio originali per garantire il corretto funzionamento dell'apparecchiatura.



Prima di eseguire qualsiasi operazione, spegnere il dispositivo di produzione del ghiaccio. Rimandiamo alla sezione "Attivazione della produzione di ghiaccio" nel capitolo "Funzionamento".

Rimozione del filtro dell'acqua

1. Chiudere l'alimentazione dell'acqua.
2. Aprire la porta dello scomparto frigorifero e rimuovere i cassetti per raggiungere il filtro dell'acqua.
3. Scaricare il sistema idrico erogando l'acqua per circa 3 minuti o fino a che l'acqua non smette di fuoriuscire.
4. Rimuovere le clip antiscivolo dai tubi dell'acqua e dai connettori del filtro dell'acqua.

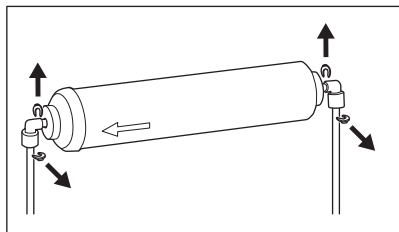

5. Staccare il tubo dell'acqua da entrambi i lati del filtro dell'acqua. Premere la parte esterna del connettore del filtro dell'acqua con il pollice e contemporaneamente estrarre il tubo dal connettore.
6. Staccare i connettori del filtro dell'acqua dal filtro.

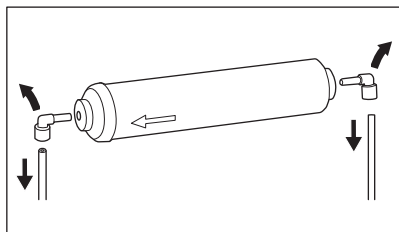

Collocare le parti staccate in un unico posto.

Installazione del filtro dell'acqua

1. Disimballare il filtro dell'acqua e rimuovere i tappi e le clip su entrambi i lati.

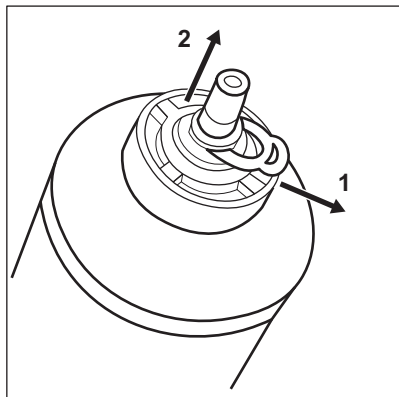

2. Collegare il filtro dell'acqua all'alimentazione dell'acqua utilizzando un tubo connettore. Sciacquare per 5 minuti.

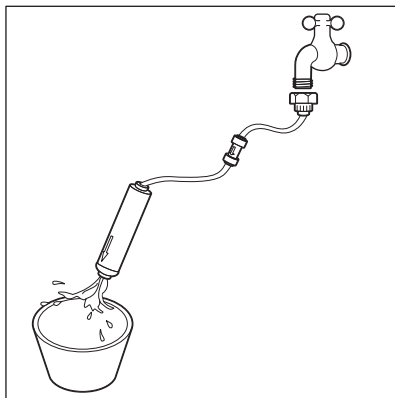

3. Aprire la porta dello scomparto frigorifero e rimuovere il cassetto superiore per raggiungere il portafiltro.
4. Collegare i tubi idrici ai connettori del filtro dell'acqua. Inserire ogni tubo dell'acqua nel connettore corrispondente finché non si ferma. Assicurarsi che la freccia sul filtro dell'acqua sia rivolta verso lo scomparto congelatore.
5. Inserire i connettori del filtro dell'acqua su entrambi i lati del filtro.
6. Fissare i connettori e i tubi del filtro dell'acqua con le clip antiscivolo.

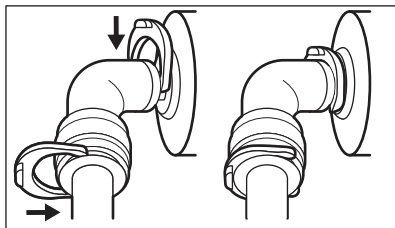
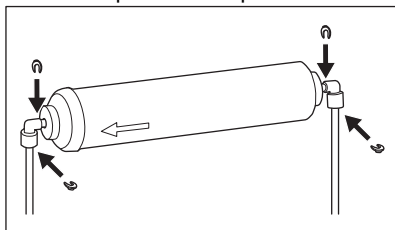

7. Inserire il filtro dell'acqua nel supporto sopra il serbatoio dell'acqua.
8. Aprire l'alimentazione dell'acqua.

6.6 Periodi di non utilizzo

Se l'apparecchiatura non viene utilizzata per un lungo periodo, adottare le seguenti precauzioni:

1. Scollegare l'apparecchiatura dalla rete elettrica e chiudere l'alimentazione dell'acqua.
2. Rimuovere tutto il cibo e il ghiaccio dal contenitore del ghiaccio.

3. Pulire l'apparecchiatura e tutti gli accessori.
4. Lasciare la porte socchiusa/e per evitare la formazione di odori sgradevoli.

7. CONSIGLI E SUGGERIMENTI

7.1 Consigli per il risparmio energetico

- Frigorifero: L'uso più efficiente dell'energia è garantito dalla configurazione con i cassetti nella parte inferiore dell'apparecchiatura e i ripiani distribuiti uniformemente. La posizione degli scomparti sulla porta non influisce sul consumo energetico.
- Non aprire frequentemente la porta e limitare il più possibile i tempi di apertura.
- Frigorifero: Non impostare una temperatura troppo alta per risparmiare energia, a meno che non sia richiesta dalle caratteristiche dell'alimento.
- Garantire una buona ventilazione. Non coprire le griglie o i fori di ventilazione.
- Assicurarsi che i prodotti alimentari all'interno dell'apparecchio permettano la circolazione dell'aria attraverso appositi fori nella parte posteriore interna dell'apparecchio.

7.2 Consigli per il congelamento

- Attivare la funzione QuickFreeze almeno 24 ore prima di inserire gli alimenti nel vano congelatore.
- Prima di congelare avvolgere e sigillare gli alimenti freschi in: foglio di alluminio, pellicola di plastica o sacchetti, contenitori ermetici con coperchio.
- Per congelare e scongelare in modo più efficace, suddividere gli alimenti in piccole porzioni.
- Si raccomanda di mettere etichette e date su tutti gli alimenti surgelati. Questo aiuterà a identificare gli alimenti e a sapere quando devono essere utilizzati prima del loro deterioramento.

- Il cibo deve essere fresco quando viene congelato per preservarne la buona qualità. Soprattutto frutta e verdura dovrebbero essere congelate dopo il raccolto per preservare tutte le loro sostanze nutritive.
- Non congelare bottiglie o lattine con liquidi, in particolare bevande contenenti anidride carbonica - potrebbero esplodere durante il congelamento.
- Non mettere cibi caldi nel congelatore. Raffreddarli a temperatura ambiente prima di collocarli all'interno dello scomparto.
- Al fine di evitare gli aumenti di temperatura di alimenti già congelati, non mettere alimenti freschi scongelati nelle immediate vicinanze. Collocare gli alimenti a temperatura ambiente nella parte dello scomparto del congelatore dove non ci sono cibi surgelati.
- Non mangiare i cubetti di ghiaccio, i ghiaccioli o granite subito dopo averli tolti dal congelatore. Rischio di sintomi da congelamento.
- Non congelare nuovamente il cibo scongelato. Se il cibo si è scongelato, cuocerlo, raffreddarlo e poi congelarlo.

7.3 Consigli per la conservazione di cibi congelati

- Lo scomparto congelatore è quello contrassegnato con il .
- L'impostazione di una temperatura più elevata all'interno dell'apparecchiatura può portare a una minore durata di conservazione.
- L'intero scomparto del congelatore è adatto alla conservazione di prodotti alimentari surgelati.

- Lasciare abbastanza spazio intorno al cibo per permettere all'aria di circolare liberamente.
- Per una conservazione adeguata, fare riferimento all'etichetta sulla confezione dell'alimento per vedere la durata di conservazione degli alimenti.
- È importante avvolgere il cibo in modo tale da evitare che l'acqua, l'umidità o la condensa penetrino all'interno.

7.4 Durata a scaffale

Scomparto dell'apparecchiatura	Tipo di cibo
Frigorifero:	
Ripiani dello sportello	Cibo conservato come marmellate, bevande, condimenti
Ripiano superiore	Cibi confezionati, salumi, avanzzi
Ripiani centrali	Alimenti lattiero-caseari, uova
Cassetti della frutta e verdura	Frutta, erbe, verdure
Congelatore:	
Parte superiore	Frutta, gelato, pasticceria
Parte centrale	Verdure
Parte inferiore	Latticini, frutti di mare, carne, avanzzi
Tipo di cibo	Periodo di conservazione (mesi)
Frutta (a eccezione degli agrumi)	6 - 12
Verdure	8 - 10
Avanzi senza carne	1 - 2
Latticini:	
Burro	6 - 9
Formaggio a pasta molle (ad es. mozzarella)	3 - 4
Formaggio a pasta dura (ad es. parmigiano, cheddar)	6

Tipo di cibo	Periodo di conservazione (mesi)
Frutti di mare:	
Pesci grassi (ad es. salmone, sgombrò)	2 - 3
Pesci magri (ad es. merluzzo, platessa)	4 - 6
Gamberetti	12
Vongole e cozze sgusciate	3 - 4
Pesce cotto	1 - 2
Carne:	
Pollame	9 - 12
Manzo	6 - 12
Maiale	4 - 6
Agnello	6 - 9
Salsiccia	1 - 2
Prosciutto	1 - 2
Avanzi con carne	2 - 3

7.5 Suggerimenti per la refrigerazione degli alimenti freschi

- Impostare la temperatura su +4°C o meno per mantenere freschi gli alimenti. L'impostazione di una temperatura più elevata all'interno dell'apparecchio può portare a una minore durata di conservazione degli alimenti.
- Coprire il cibo con un imballaggio per preservarne la freschezza e l'aroma.
- Utilizzare sempre contenitori chiusi per liquidi e per alimenti, per evitare sapori o odori nello scomparto.
- Per evitare la contaminazione incrociata tra cibo cotto e crudo, coprire il cibo cotto e separarlo da quello crudo.
- Si consiglia di scongelare il cibo all'interno del frigorifero.
- Non inserire cibo caldo all'interno dell'apparecchiatura. Assicurarsi che si sia raffreddato a temperatura ambiente prima di inserirlo.
- Asciugare la frutta e la verdura prima di metterle nello scomparto frigorifero.

- Per evitare lo spreco di cibo, la nuova scorta di cibo dovrebbe essere sempre collocata dietro a quella vecchia.

7.6 Consigli per la refrigerazione dei cibi

- Il comparto alimenti freschi è quello contrassegnato (sulla targhetta dei dati) con il .
- Frutta e verdura: pulire accuratamente (eliminare lo sporco) e riporre nell'apposito cassetto (cassetto per la verdura).
- Si consiglia di non conservare in frigorifero i frutti esotici come banane, manghi, papaie, ecc.

- Le verdure come pomodori, patate, cipolle e aglio non devono essere conservate in frigorifero.
- Burro e formaggio: riporli in un apposito contenitore sottovuoto oppure avvolgerli in un foglio di alluminio o in un sacchetto di polietilene per limitare il più possibile la presenza di aria.
- Bottiglie: chiuderle con un tappo e conservarle nel ripiano portabottiglie della porta, o (se presente) sulla griglia portabottiglie.
- Fare sempre riferimento alla data di scadenza dei prodotti per sapere per quanto tempo conservarli.

8. RISOLUZIONE DEI PROBLEMI

AVVERTENZA!

Fare riferimento ai capitoli sulla sicurezza.

8.1 Cosa fare se...

Problema	Causa possibile	Soluzione
L'apparecchiatura non funziona.	L'apparecchiatura è spenta.	Accendere l'apparecchiatura.
	La spina non è collegata correttamente alla presa elettrica.	Collegare correttamente la spina alla presa elettrica.
	La presa elettrica non ha tensione.	Collegare un'apparecchiatura elettrica diversa alla presa di alimentazione. Contattare un elettricista qualificato.
L'apparecchiatura è rumorosa.	L'apparecchiatura non è supportata correttamente.	Controllare che l'apparecchiatura abbia una posizione stabile.
	Cubetti di ghiaccio o erogazione di ghiaccio tritato.	Non si tratta di un'anomalia di funzionamento. Il rumore di rompere o sbattere il ghiaccio fa parte del processo di produzione del ghiaccio.
Il compressore funziona in modo continuo.	La temperatura non è impostata correttamente.	Vedere il capitolo "Funzionamento".
	Troppi alimenti inseriti nell'apparecchiatura contemporaneamente.	Attendere alcune ore e ricontrrollare la temperatura.
	La temperatura ambiente è troppo alta.	Vedere il capitolo "Installazione".
	Gli alimenti introdotti nell'apparecchiatura sono troppo caldi.	Raffreddare i prodotti alimentari prima di riporli.

Problema	Causa possibile	Soluzione
	Gli sportelli non sono chiusi correttamente.	Fare riferimento alla sezione "Chiusura della porta".
	La funzione QuickFreeze è attiva.	Vedere la sezione "funzione QuickFreeze".
Il compressore non si avvia immediatamente dopo aver premuto il "QuickFreeze", oppure dopo avere cambiato la temperatura.	Il compressore si avvia dopo un certo periodo di tempo.	È normale, non si tratta di un'anomalia di funzionamento.
La porta non è allineata o interferisce con la griglia di ventilazione.	L'apparecchiatura non è perfettamente in piano.	Fare riferimento alle istruzioni di installazione.
La porta non si apre facilmente.	Si è cercato di riaprire la porta subito dopo averla chiusa.	Attendere alcuni secondi fra la chiusura della porta e la sua riapertura.
La lampadina non funziona.	La lampadina è in modalità stand-by.	Chiudere e aprire la porta.
	La lampadina è difettosa.	Contattare il Centro di Assistenza Autorizzato più vicino.
C'è una quantità eccessiva di brina e ghiaccio.	La porta non è chiusa correttamente.	Fare riferimento alla sezione "Chiusura della porta".
	La guarnizione è deformata o sporca.	Fare riferimento alla sezione "Chiusura della porta".
	Gli alimenti non sono stati avvolti in maniera idonea.	Avvolgere meglio gli alimenti.
	La temperatura non è impostata correttamente.	Vedere il capitolo "Funzionamento".
	L'apparecchiatura è completamente carica ed è impostata sulla temperatura più bassa.	Impostare una temperatura superiore. Vedere il capitolo "Funzionamento".
	La temperatura impostata nell'apparecchiatura è troppo bassa e la temperatura ambiente è troppo alta.	Impostare una temperatura superiore. Vedere il capitolo "Funzionamento".
Sulla piastra posteriore del frigorifero scorre l'acqua.	Durante lo sbrinamento automatico, la brina si scioglie sul pannello posteriore.	Ciò è corretto. Asciugare l'acqua con un panno morbido.
Si è condensata troppa acqua sulla parete posteriore del frigorifero.	La porta è stata aperta con eccessiva frequenza.	Aprire la porta solo se necessario.
	La porta non è stata chiusa completamente.	Controllare che la porta sia chiusa completamente.
	Il cibo conservato non è stato avvolto nell'apposito materiale.	Avvolgere gli alimenti in un imballaggio adeguato prima di riporli all'interno dell'apparecchiatura.
L'acqua scorre sul pavimento.	Lo scarico dell'acqua di sbrinamento non è collegato alla vaschetta di evaporazione posta al di sopra del compressore.	Collegare lo scarico dell'acqua di sbrinamento alla vaschetta di evaporazione.

Problema	Causa possibile	Soluzione
Non è possibile impostare la temperatura.	La funzione QuickFreeze è attiva.	Disattivare la QuickFreeze funzione oppure aspettare finché non si disattiva automaticamente per impostare la temperatura. Vedere la sezione "funzione QuickFreeze".
	La modalità QuickChill è attiva.	Disattivare la modalità QuickChill. Vedere il capitolo "Funzionamento".
La temperatura all'interno dell'apparecchiatura è troppo bassa o troppo alta.	La temperatura non è impostata correttamente.	Impostare una temperatura superiore/inferiore.
	La porta non è chiusa correttamente.	Fare riferimento alla sezione "Chiusura della porta".
	La temperatura degli alimenti è troppo alta.	Raffreddare i prodotti alimentari prima di riporli.
	Sono stati introdotti molti alimenti contemporaneamente.	Introdurre meno alimenti poco alla volta allo stesso tempo.
	La porta viene aperta frequentemente.	Aprire la porta solo se necessario.
	La funzione QuickFreeze è attiva.	Vedere la sezione "funzione QuickFreeze".
	Nell'apparecchiatura non circola l'aria fredda.	Verificare che l'aria fredda circoli nell'apparecchiatura. Vedere il capitolo "Consigli e suggerimenti".
Le pareti laterali dell'apparecchiatura sono calde.	L'apparecchiatura genera calore mentre produce aria fredda.	Non si tratta di un'anomalia di funzionamento. Utilizzare guanti resistenti al calore se è necessario toccare i pannelli laterali.
L'erogatore non fornisce acqua dopo aver premuto la paletta.	Non c'è acqua nel sistema.	Controllare che la valvola dell'acqua sia aperta e che il filtro sia installato correttamente. Fare riferimento alle istruzioni di installazione.
	Il filtro dell'acqua non è installato correttamente.	Rimandiamo alla sezione "Sostituzione del filtro dell'acqua" nel capitolo "Cura e pulizia".
L'acqua erogata non è sufficientemente fredda.	La temperatura del frigorifero è troppo alta.	Impostare una temperatura inferiore. Vedere il capitolo "Funzionamento".
	È stata erogata contemporaneamente più di 1l di acqua.	Attendere circa 30 minuti affinché l'acqua si raffreddi.
	L'acqua viene erogata troppo frequentemente.	Attendere circa 30 minuti affinché l'acqua si raffreddi.
L'erogatore non fornisce ghiaccio dopo aver premuto la paletta.	Non c'è ghiaccio nel contenitore del ghiaccio.	Attivare la produzione di ghiaccio. Rimandiamo alla sezione "Dispositivo per la produzione del ghiaccio" nel capitolo "Funzionamento".

Problema	Causa possibile	Soluzione
	Non c'è acqua nel sistema.	Controllare che la valvola dell'acqua sia aperta e che il filtro sia installato correttamente. Fare riferimento alle istruzioni di installazione.
	La pressione dell'acqua è troppo bassa.	Assicurarsi che la pressione dell'acqua sia 1,5 - 7 bar.
	Il filtro dell'acqua non è installato correttamente.	Rimandiamo alla sezione "Sostituzione del filtro dell'acqua" nel capitolo "Cura e pulizia".
	I cubetti di ghiaccio sono aggregati.	Rimuovere il ghiaccio aggregato dal contenitore del ghiaccio.
	L'uscita del ghiaccio è bloccata.	Rimuovere il blocco. Fare riferimento alla sezione "Pulizia del dispositivo di produzione del ghiaccio".
	Gli sportelli non sono chiusi correttamente.	Fare riferimento alla sezione "Chiusura della porta".
I cubetti di ghiaccio dispensati sono piccoli o il flusso dell'acqua è scarso.	La pressione dell'acqua è troppo bassa.	Assicurarsi che la pressione dell'acqua sia 1,5 - 7 bar.
	tale filtro è ostruito.	Sostituire il filtro dell'acqua. Rimandiamo alla sezione "Sostituzione del filtro dell'acqua" nel capitolo "Cura e pulizia".
	Il flussometro dell'acqua non funziona correttamente.	Contattare il Centro di Assistenza Autorizzato più vicino.



Se il problema persiste, contattare il Centro di Assistenza Autorizzato più vicino.

8.2 Sostituzione della lampadina

Per sostituire la lampada, contattare il Centro di Assistenza Autorizzato.

8.3 Chiusura della porta

1. Pulire le guarnizioni della porta.
2. Se necessario, regolare lo sportello. Vedere il capitolo "Installazione".
3. Se necessario, sostituire le guarnizioni difettose delle porte. Per ulteriori informazioni, contattare il Centro di Assistenza Autorizzato.

9. RUMORI

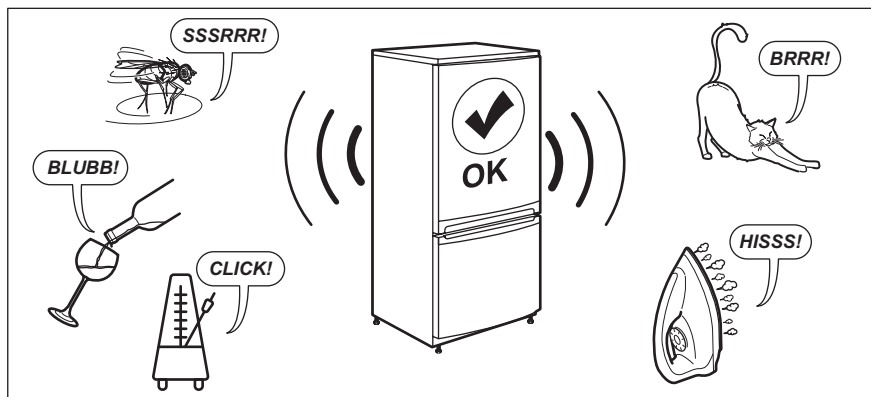

10. DATI TECNICI

Le informazioni tecniche si trovano sull'etichetta energetica e sulla targhetta dei dati dell'apparecchiatura, che può trovarsi sopra o all'interno dell'apparecchiatura.

Solo per la Svizzera

Tensione: 220-240 V

Frequenza: 50 Hz

Solo per l'UE

Il codice QR sull'etichetta energetica fornita con l'apparecchiatura riporta un link web alle informazioni correlate al funzionamento di questa apparecchiatura nella banca dati EPREL dell'UE. Conservare l'etichetta energetica come riferimento insieme al manuale d'uso e a tutti gli altri documenti forniti con questa apparecchiatura.

È possibile trovare le stesse informazioni anche in EPREL utilizzando il link <https://eprel.ec.europa.eu> e il nome del modello e il numero di prodotto che si trovano sulla targhetta dell'apparecchiatura. Per informazioni dettagliate sull'etichetta energetica, vedere il sito www.theenergylabel.eu.

Solo per il Regno Unito

Il codice QR sull'etichetta energetica fornita con l'apparecchiatura riporta un link web alle informazioni correlate alle prestazioni dell'apparecchiatura. Conservare l'etichetta energetica come riferimento insieme al manuale d'uso e a tutti gli altri documenti forniti con questa apparecchiatura.

11. INFORMAZIONI PER GLI ISTITUTI DI TEST

L'installazione e la preparazione dell'apparecchiatura per qualsiasi verifica di EcoDesign devono essere conformi alla normativa:

UK	BS EN 62552
UE, Svizzera, Israele	EN 62552
Australia	IEC 62552

Sudafrica	SANS 62552
UAE	UAE.S 5010-3:2022
GCC	SASO-2892_2018

I requisiti di ventilazione, le dimensioni dell'incavo e le distanze minime dalla parte

posteriore devono essere conformi a quanto indicato nel presente manuale d'uso sotto "Installazione". Contattare il produttore per

qualsiasi altra informazione, compresi i piani di carico.

12. CONSIDERAZIONI SULL'AMBIENTE

Riciclare i materiali con il simbolo .
Smaltire l'imballaggio negli appositi contenitori per il riciclaggio. Aiutare a proteggere l'ambiente e la salute umana riciclando rifiuti derivanti da apparecchiature elettriche ed elettroniche. Non smaltire le

apparecchiature che riportano il simbolo  con i rifiuti domestici. Portare il prodotto al punto di riciclaggio più vicino o contattare il comune di residenza.

Velkommen til AEG! Takk for at du valgte produktet vårt.



Få råd om bruk, brosjyrer, hjelp til feilsøking, og informasjon om service og reparasjon:
www.aeg.com/support

Med forbehold om endringer.

INNHold

1. SIKKERHETSINFORMASJON.....	173
2. SIKKERHETSANVISNINGER.....	175
3. MONTERING.....	177
4. BRUK.....	180
5. DAGLIG BRUK.....	183
6. STELL OG RENGJØRING.....	186
7. RÅD OG TIPS.....	188
8. FEILSØKING.....	190
9. LYDER.....	193
10. TEKNISKE DATA.....	194
11. INFORMASJON FOR TESTINSTITUTTER.....	194
12. BESKYTTELSE AV MILJØET.....	194

1. ⚠ SIKKERHETSINFORMASJON

Les nøye gjennom de vedlagte instruksjonene før du monterer og bruker produktet. Produsenten er ikke ansvarlig for personskader eller andre skader som følge av feilaktig montering eller bruk. Instruksjonene må alltid oppbevares på et trygt og tilgjengelig sted for fremtidig behov.

1.1 Sikkerhet for barn og utsatte mennesker

- Dette produktet kan brukes av barn fra 8 år og oppover og personer med reduserte fysiske, sensoriske eller mentale evner eller manglende erfaring og kunnskap, dersom de får tilsyn eller instruksjoner om bruken av produktet på en sikker måte, og forstår farene som er involvert. Barn i alderen 3 til 8 år og personer med svært omfattende og komplekse funksjonshemninger har lov til å laste og lesse av produktet forutsatt at de har fått ordentlig instruksjon. Barn yngre enn 3 år må holdes på avstand fra produktet med mindre de er under tilsyn til enhver tid.

- Barn bør være under oppsyn for å sikre at de ikke leker med produktet.
- Rengjøring og vedlikehold av produktet skal ikke utføres av barn.
- Oppbevar all emballasje utilgjengelig for barn og kast den på riktig måte.

1.2 Generell sikkerhet

- Dette produktet er kun for oppbevaring av mat og drikke.
- Dette produktet er beregnet for bruk innendørs.
- Dette produktet kan brukes på kontorer, hotellrom, rom for bed & breakfast, gårdsgjestehus og andre lignende steder hvor slik bruk ikke overstiger (gjennomsnittlige) bruksnivåer for husholdningsrom.
- Følg disse instruksjonene for å unngå kontaminering av mat:
 - ikke åpne døren i lengre perioder;
 - rengjør regelmessig tilgjengelige dreneringssystemer og overflater som kan komme i berøring med matvarer;
 - oppbevar rått kjøtt og fisk i egnede beholdere i kjøleskapet, slik at maten ikke kommer i kontakt med, eller drypper på, annen mat.
- ADVARSEL: Påse at ventilasjonsåpninger ikke blokkeres i produktets skap eller i innebygde konstruksjoner.
- ADVARSEL: Bruk ikke mekaniske enheter eller andre metoder for å akselerere avfrostingsprosessen unntatt de som anbefales av produsenten.
- ADVARSEL: Ikke ødelegg kjølekretsen.
- ADVARSEL: Bruk ikke elektriske produkter inne i oppbevaringshyllene på produktet, med mindre de er av den typen som anbefales av produsenten.
- Bruk ikke vannspray og damp for å rengjøre produktet.
- Rengjør produktet med en fuktet myk klut. Bruk kun nøytrale vaskemidler. Du må aldri bruke skurende oppvaskmidler, skuresvamper, løsemidler eller metallgjenstander.

- Når kjøleskapet blir stående tomt i en lengre periode, bør du slå det av, avrime det, rengjøre det, tørke det og la døren bli stående oppe slik at det ikke dannes mugg i produktet.
- Oppbevar ikke eksplosive stoffer som aerosolbeholdere med brennbart drivstoff i dette produktet.
- Hvis strømkabelen blir skadet, må den skiftes av produsenten, autorisert servicesenter eller annen kvalifisert person for å unngå risiko.

2. SIKKERHETSANVISNINGER

2.1 Montering

ADVARSEL!

Installering må kun foretas av en kvalifisert person.

- Fjern all emballasje.
- Ikke monter eller bruk et skadet produkt.
- Følg de separate instruksjonene for montering av produktet og omhengsling av dører som er tilgjengelig på nettstedet vårt.
- Vær alltid forsiktig når du flytter produktet. Det er tungt. Bruk alltid vernebriller og lukket fotteøy.
- Påse at luft kan sirkulere fritt rundt produktet.
- Ved første installering eller etter omhengsling av døren, vent minst 4 timer før du kobler til strømtilførselen. Dette gjør at oljen kan renne tilbake i kompressoren.
- Før du gjør noe med produktet (for eksempel omhengsling av døren), fjern støpselet fra stikkkontakten.
- Ikke monter produktet i nærheten av radiatorer eller komfyrer, ovner eller platetopper, med mindre noe annet er spesifisert i installasjonsinstruksjonene.
- Utsett ikke produktet for regn.
- Ikke installer produktet hvor det kan bli utsatt for direkte sollys.
- Installer ikke produktet på meget fuktige eller kalde steder.
- Når du flytter produktet, løft det i forkant for å unngå riper på gulvet.

- Beskytt gulvet mot riper når du omhengslar produktets dør.

2.2 Elektrisk tilkobling

ADVARSEL!

Fare for brann og elektrisk støt.

ADVARSEL!

Når du plasserer produktet, må du sørge for at kabelen ikke er i klem eller skadet.

ADVARSEL!

Bruk ikke multi-plugg-adaptere og skjøteledninger.

FORSIKTIG!

Alt elektrisk arbeid som kreves for å montere dette produktet må utføres av kvalifisert elektriker.

- Kontroller at parameterne på typeskiltet er kompatible med de elektriske spesifikasjonene i strømforsyningen.
- Produktet må jordes.
- Bruk alltid en korrekt montert, jordet stikkontakt.
- Hvis stikkkontakten for strømtilførselen i huset ikke er jordet, må du koble produktet til en separat jording i samsvar med gjeldende forskrifter. Kontakt en kvalifisert elektriker.
- Sørg for at elektriske komponenter (f.eks. støpsel, nettkabel, kompressor) ikke blir

påført skade. Kontakt det autoriserte servicesenteret eller en elektriker for å skifte ut de elektriske komponentene.

- Strømkabelen må være under nivået til støpselet.
- Sett ikke støpselet i stikkkontakten før monteringen er fullført. Påse at det er tilgang til stikkkontakten etter monteringen.
- Ikke koble fra produktet ved å trekke i strømledningen. Trekk alltid i selve støpselet.
- Dette produktet er utstyrt med et 13 A-støpsel. Skulle det bli nødvendig å skifte sikringen for støpselet, bruk kun 13 A ASTA (BS 1362)-sikring (kun for Storbritannia og Irland).

2.3 Bruk

ADVARSEL!

Fare for skade, brannskader, elektrisk støt eller brann.



Produktet inneholder brennbar gass, isobutan (R600a), en naturgass med liten innvikring på miljøet. Vær forsiktig så du ikke forårsaker skade på kjølemiddelkretsen som inneholder isobutan.

- Produktets spesifikasjoner må ikke endres.
- Dette produktet er beregnet til bruk ved omgivelsestemperatur fra 10°C til 43°C. Det angitte temperaturområdet garanterer riktig bruk av produktet.
- Ikke sett elektriske produkter (f.eks. iskremmaskiner) i produktet med mindre de er oppgitt av produsenten.
- Hvis det skulle oppstå skade på kjølemiddelkretsen, må du sørge for at det ikke er flammer og antenningskilder i rommet. Ventiler rommet.
- Ikke la varme gjenstander komme i kontakt med plastdelene på produktet.
- Ikke legg flytende drikker som brus og saft eller lignende i fryseren. Dette vil skape trykk på drikkebeholderen.
- Ikke oppbevar brannfarlig gass og væske i produktet.
- Legg ikke brennbare produkter, eller gjenstander som er fuktet med brennbare vesker, inn i eller i nærheten av produktet.

- Ikke berør kompressoren eller kondensatoren. De er varme.
- Ikke ta ut eller berør gjenstander fra fryseseksjonen hvis hendene er våte eller fuktige.
- Ikke frys mat som har vært tint tidligere.
- Følg oppbevaringsinstruksjonene på emballasjen for frossen mat.
- Pakk maten i plast eller i en beholder før du setter maten i fryseskabet.
- Ikke la mat komme i kontakt med de indre veggene i produktrommene.
- Ikke sett svært saltaktige eller syrlige matvarer i kontakt med aluminiumsdelene på produktet (f.eks. viftedeksel).
- Ikke berør metallblader inne i ismaskinen når den er i bruk.

2.4 Innvendig lys

ADVARSEL!

Det er fare for elektrisk støt.

- Dette produktet inneholder én eller flere lyskilder av energieffektivitetsklasse F.
- Angående lampen(e) i dette produktet og reservedeler som selges separat: Disse lampene er ment å motstå ekstreme fysiske forhold i husholdningsprodukter, for eksempel temperatur, vibrasjon, fuktighet, eller er ment å signalisere informasjon om produktets driftsstatus. De er ikke ment å brukes i andre bruksområder og egner seg ikke til rombelysning.

2.5 Stell og rengjøring

ADVARSEL!

Fare for personskade eller skade på produktet.

- Slå av produktet og trekk støpselet ut av stikkkontakten før rengjøring og vedlikehold.
- Dette produktet inneholder hydrokarboner i kjøleenheten. Vedlikehold og etterfylling av enheten må kun foretas av en kvalifisert person.

2.6 Service

- Kontakt et autorisert servicesenter for å reparere produktet. Bruk kun originale reservedeler.
- Vær oppmerksom på at reparasjon på egen hånd eller ikke-profesjonell reparasjon kan ha sikkerhetsmessige konsekvenser og kan ugyldiggjøre garantien.
- Følgende reservedeler er tilgjengelige i minst 7 år etter at modellen er avviklet: termostater, temperatursensorer, kretskort, lyskilder, dørhåndtak, dørhengslar, skuffer og kurver. Dørpakninger er tilgjengelige i minst 10 år etter at modellen er avviklet. Varigheten kan være lengre i ditt land. For mer informasjon, besøk vår hjemmeside.
- Vær oppmerksom på at noen av disse reservedelene bare er tilgjengelige for profesjonelle reparatører, og at ikke alle reservedeler er relevante for alle modeller.

2.7 Avfallsbehandling

ADVARSEL!

Fare for skade eller kvelning.

- Koble produktet fra strømmen.
- Kutt av strømkabelen og kast den.
- Fjern døren for å forhindre at barn og dyr blir stengt inne i produktet.
- Kjølemiddelkretsen og isolasjonsmaterialet til dette produktet er ozon-vennlig.
- Isolasjonsskummet inneholder brennbare gasser. Kontakt kommunen din for informasjon om hvordan du kaster produktet på en riktig måte.
- Ikke forårsak skade på den delen av kjøleenheten som er nær varmeveksleren.

3. MONTERING

ADVARSEL!

Se kapitlene som omhandler sikkerhet.

3.1 Mål

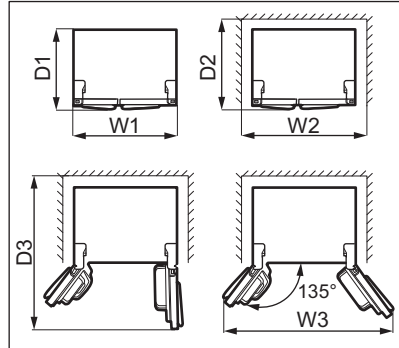
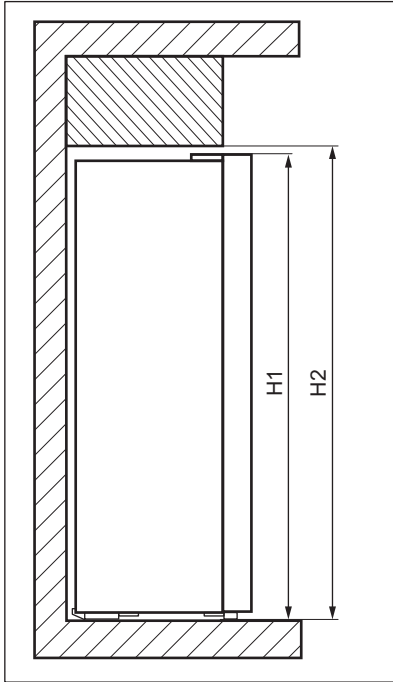

Utvendige dimensjoner ¹

H1	mm	1770
W1	mm	910
D1	mm	730

¹ høyden, bredden og dybden på produktet uten håndtaket

Plass som kreves ved bruk ²

H2	mm	1820
W2	mm	1010
D2	mm	780

² høyden, bredden og dybden på produktet inkludert håndtaket, pluss plassen som er nødvendig for fri sirkulasjon av kjøleluft

Total plass som kreves ved bruk ³

H2	mm	1820
----	----	------

Total plass som kreves ved bruk ³

W3	mm	1540
D3	mm	1230

³ høyden, bredden og dybden på produktet inkludert håndtaket, pluss plassen som er nødvendig for fri sirkulasjon av kjøleluft, pluss plassen som er nødvendig for å åpne døren til minste vinkel som gjør det mulig å fjerne alt internt utstyr

3.2 Plassering

Dette produktet er ikke ment å brukes som et innebygd produkt.

Ved en montering som ikke er frittstående og som ikke følger dimensjonskravene til ventilasjon, vil produktet fremdeles fungere riktig, men energiforbruket kan være noe høyere.

For å sikre at produktet fungerer optimalt, bør du ikke montere produktet på et sted med direkte sollys. Ikke monter produktet i nærheten av varmekilder (ovn, komfyrer, radiatorer, komfyrer, ventilatorer, koketopper eller avtrekkskoketopper) med mindre annet er spesifisert i monteringsinstruksene. Pass på at luften kan sirkulere fritt rundt baksiden av kabinettet.

Produktet skal monteres i en tørr, godt ventilert innendørs plassering.

For å oppnå best ytelse når produktet er plassert under et overskap, må minsteavstanden mellom toppen av skapet opprettholdes. Ideelt sett bør produktet ikke plasseres under overskap. En eller flere justerbare føtter på bunnen av skapet sørger for at produktet står stabilt.

FORSIKTIG!

Bruk avstandsstykket eller sørg for å holde produktet utenfor minsteavstanden som er indikert i monteringsinstruksene hvis du plasserer det inntil veggen.

FORSIKTIG!

Hvis du installerer produktet ved siden av en vegg, må du se monteringsinstruksjonene for å forstå minsteavstanden mellom veggen og den siden av produktet hvor dørhengslene behøver nok plass til å åpne døren når det innvendige utstyret fjernes (f.eks. under rengjøring).

Dette produktet er beregnet til bruk ved omgivelsestemperatur fra 10°C til 43°C.



Korrekt bruk av produktet kan bare garanteres innenfor det angitte temperaturområdet.



Hvis du er i tvil om hvor du skal montere produktet, må du kontakte leverandøren, kundeservicen vår eller nærmeste servicesenter.



Det må være mulig å kople produktet fra strømforsyningen. Støpslet skal derfor alltid være lett tilgjengelig etter montering.

3.3 Elektrisk tilkobling

- Før du kobler til strømmen, sikre at spenningen og frekvensen som vises på typeskiltet samsvarer med strømtilførselen i huset.
- Produktet må jordes. Strømledningspluggen er utstyrt med en kontakt for dette formålet. Hvis stikkkontakten for strømtilførselen i huset ikke er jordet, må du koble produktet til en separat jording i samsvar med gjeldende forskrifter. Kontakt en kvalifisert elektriker.
- Produsenten frasier seg alt ansvar hvis ovennevnte sikkerhetsforholdsregler ikke overholdes.

3.4 Tilkobling av vannforsyning

Dette apparatet har en vann- og isdispenser som krever tilkobling til en vannforsyning. For instruksjoner om tilkobling av vannforsyningen, referer til de separate installasjonsinstruksjonene.

ADVARSEL!

Installer vannfilteret som følger med produktet. Bruk av dispenseren uten vannfilter kan føre til at vann strømmer inn i produktet, da slangehebben kan løsne.

3.5 Omhengsling av døren

Omvendt bruk av døren er ikke mulig for dette produktet.

3.6 Vatre opp

Når du plasserer produktet, må du påse at det står i vater. Dette kan gjøres med to justerbare føtter på undersiden.

4. BRUK

4.1 Betjeningspanel

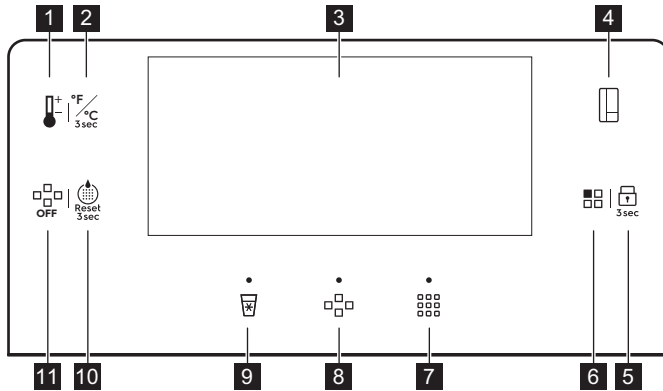

- 1** Temperaturreguleringsknapp
- 2** Knapp for endring av enhet
- 3** Display
- 4** Knapp for bytte av seksjon
- 5** Lock-knapp
- 6** Mode-knapp

- 7** Knapp/indikator for knust is
- 8** Knapp/indikator for isbit
- 9** Knapp/indikator for kaldt vann
- 10** Knapp for tilbakestilling av vannfilter
- 11** Is AV-knapp

4.2 Display

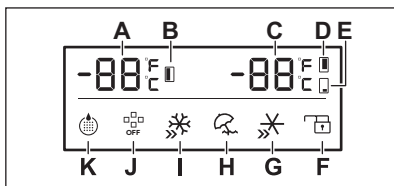

- A.** Temperaturindikator for fryser
- B.** Indikator for fryserom
- C.** Kjølleskap/Multichill 0°-temperaturindikator
- D.** Indikator for kjøleled
- E.** Indikator for Multichill 0°-seksjon
- F.** Lock -indikator
- G.** QuickChill -indikator
- H.** Holiday -indikator
- I.** QuickFreeze -indikator
- J.** Is OFF-indikator
- K.** Indikator for vannfilter



Displayet dimmes automatisk etter 2 minutter uten bruk.

Hvis du trykker på knappene på kontrollpanelet eller åpner en hvilken som helst av dørene, lyser displayet opp igjen.

Indikatorerne for Knust is, Isbit og Kaldt vann dimmes ikke når de er aktive.

4.3 Slå på og av

Sett støpselet i stikkontakten for å slå på produktet.

Trekk støpselet ut av stikkontakten for å slå av produktet.

FORSIKTIG!

Fjern is fra isbeholderen under et strømbrudd for å forhindre vannlekkasje. Rengjør beholderen grundig før du slår på produktet igjen. Se avsnittet «Rengjøre ismaskinen» i kapittelet «Stell og rengjøring».

4.4 Demo-modus

Aktiver Demo-modusen for å demonstrere produktets funksjoner.

Du kan aktivere Demo-modusen innen 1 minutt etter at du har slått på produktet. Mens en hvilken som helst av dørene er åpne, trykk på og hold inne knappene for temperaturregulering og bytte av seksjon samtidig i 5 sekunder. Produktet bekrefter innstillingen med en lang lyd.

Slå produktet av og på igjen for å deaktivere Demo-modusen.

I Demo-modusen:

- Ismaskin, vanddispenser, kompressorer, varmeelementer og vifter er inaktive.
- Kontrollpanel og display er aktive og kan brukes.
- Lamper er aktive.

4.5 Temperaturregulering

Trykk på knappen for Bytte seksjon for å velge seksjonen. Trykk på knappen for Temperaturregulering gjentatte ganger til du når den ønskede temperaturen.

Temperaturområdet kan variere mellom:

- 2°C og 8°C for kjøleskap (anbefalt +4°C)
- -14°C og -22°C for fryser (anbefalt -18°C)
- 5°C og -3°C for Multichill 0°-seksjonen

Temperaturindikatorerne viser den innstilte temperaturen.

Den angitte temperaturen nås innen 24 timer. Etter et strømbrudd forblir den lagret.

4.6 Multichill 0°

Produktet leveres med Multichill 0°-rommet merket med / 0 Star som kan brukes enten som et nedkjølings- eller kjølerom.

For å angi en temperatur mellom 5°C og -3°C, trykk gjentatte ganger på knappen for bytte av seksjon for å velge Multichill 0°-seksjonen. Trykk på temperaturreguleringsknappen til du når den ønskede temperaturen. Temperaturindikatoren blinker i 5 sekunder etter valget.

For å slå av Multichill 0°-seksjonen, trykk gjentatte ganger på knappen for bytte av seksjon for å velge Multichill 0°-seksjonen. Trykk på temperaturreguleringsknappen til du når «- -». Temperaturindikatoren blinker i 5 sekunder etter valget. Dette indikerer at Multichill 0° slutter å kjøle.



Etter at den er slått av, oppnår Multichill 0°-seksjonen omgivelsestemperaturen.

4.7 Endre temperatur enheter

For å veksle temperaturenhetene mellom °C og °F, trykk på og hold knappen for Enhetsendring inne i 3 sekunder.

4.8 Barnelås

Lock-funksjonen låser knappene fra utilsiktet betjening. Trykk og hold inne Lock-knappen i 3 sekunder for å låse eller låse opp kontrollpanelet. Indikatoren Lock er på.



Lock-funksjonen deaktiverer dispensering av is og vann.

4.9 QuickFreeze-funksjon

QuickFreeze-funksjonen brukes til å utføre forhåndsfrising og hurtigfrising av fryserommet i rekkefølge. Den fremskynder frising av ferske matvarer og beskytter samtidig mat som allerede er lagret mot uønsket temperaturøkning.



Når du vil fryse ferske matvarer, må QuickFreeze-funksjonen aktiveres minst 24 timer før varene legges inn for å fullføre forhåndsfrising.

For å aktivere denne funksjonen, trykk på Mode-tasten gjentatte ganger til du når QuickFreeze-innstillingen. QuickFreeze-indikatoren blinker i 5 sekunder og forblir tent etter valget.

Når funksjonen er aktiv:

- Den innstilte temperaturen i fryserommet er -25 °C.
- Temperaturen i fryserommet og Multichill 0°-seksjonen kan justeres med tilsvarende taster.

Denne funksjonen stopper automatisk etter 50 timer.

For å deaktivere QuickFreeze-funksjonen før den deaktiveres automatisk, trykk på Mode-tasten og velg en annen modus.

4.10 QuickChill

Bruk QuickChill-funksjonen for å kjøle ned maten raskere og holde den fersk lenger. Trykk på Mode-knappen til QuickChill-indikatoren lyser. Temperaturen stilles til 2°C.

Trykk på Mode-knappen for å deaktivere. Funksjonen slår seg automatisk av etter 2,5 timer og gjenoppretter forrige temperaturinnstilling.

4.11 Holiday-modus

Holiday-modusen er beregnet for perioder med langt fravær hjemmefra. Temperaturen i kjøleskapsseksjonen er angitt til 17 °C for å spare energi og forhindre lukt. Temperaturen kan ikke endres når modusen er aktiv.

Trykk på Mode-knappen gjentatte ganger for å aktivere Holiday-modusen. Holiday-

indikatoren begynner å blinke i 5 sekunder og lyser opp.

For å deaktivere Holiday-modusen, trykk på Mode-knappen gjentatte ganger til Holiday-indikatoren slås av.

4.12 Tilbakestill vannfilter

Etter at vannfilteret er skiftet ut, trykk og hold inne tilbakestillingsknappen for vannfilteret i 3 sekunder til Vannfilter-indikatoren slås av. Se avsnittet «Skifte vannfilter» i kapittelet «Stell og rengjøring».

4.13 Skifte vannfilter

Skift ut vannfilteret når Vannfilter-indikatoren lyser.

For å skifte vannfilter, referer til avsnittet «Skifte vannfilter» i «Stell og rengjøring»-kapittelet.

Etter at vannfilteret er skiftet ut, bruk tilbakestillingsknappen for vannfilteret til å tilbakestille innstillingene og deaktivere blinkende indikator. Referer til avsnittet «Tilbakestill vannfilter».



Vannfilter-indikatoren blinker hver 6. måned.

4.14 Aktivere isproduksjon

Trykk på Is AV-knappen for å aktivere eller deaktivere isproduksjon. Når isproduksjonen er deaktivert, lyser Is AV-indikatoren på displayet.

4.15 Isbiter

Før du dispenserer is, sørg for at isproduksjonen er aktivert. Se avsnittet «Aktivere isproduksjon» i kapittelet «Bruk».

Slik får du isbiter:

1. Trykk på Isbit-knappen. Isbit-indikatoren lyser.
2. Plasser en kopp så nær dispensereren som mulig og trykk den mot skovlen i midten for å dispensere is.

Vent 2 sekunder før du tar koppen bort for å unngå at isen faller ut av koppen.

3. Slutt å trykke på skovlen for å stoppe isen fra å dispensereres.

4.16 Knust is

Før du dispenserer is, sørg for at isproduksjonen er aktivert. Se avsnittet «Aktivere isproduksjon» i kapittelet «Bruk».

For å få knust is:

1. Trykk på Knust is-knappen. Indikatoren for Knust is lyser.
2. Plasser koppen så nær dispenseren som mulig og trykk den mot skovlen i midten for å dispensere is.

Vent 2 sekunder før du tar koppen bort for å unngå at isen faller ut av koppen.

3. Slutt å trykke på skovlen for å stoppe isen fra å dispenserers.

4.17 Kaldt vann

For å få kaldt vann:

1. Trykk på Kaldt vann-knappen. Kaldt vann-indikatoren lyser.
2. Bruk koppen til å trykke på skovlen i midten for å dispensere vann.

Vent 2 sekunder før du tar koppen bort for å unngå at vannet spruter ut.

3. Slutt å trykke på skovlen for å stoppe vannstrømmen.



Hvis du tar mer enn 800ml vann på en gang, kan varmere vann begynne å helles ut. Vent 30 minutter til vannet kjøles ned.



Når du dispenserer vann for første gang, eller etter en lang periode uten bruk, må du ikke bruke de første 1-2 literene med dispensert vann.

4.18 Dør åpen-alarm

Hvis døren blir stående åpen i mer enn 60 sekunder, piper alarmen 5 ganger hvert 30.

sekund. Alarmen stopper etter at døren lukkes.

Hvis døren blir stående åpen i mer enn 10 minutter, slukkes den innvendige kjøleskapslampe.

Referer til avsnittet «Lukke døren».

4.19 Alarm ved høy temperatur



Alarmen aktiveres når du kobler til produktet for første gang.

Fryseseksjon

Alarmen aktiveres når temperaturen i produktet er for høy.

Under alarmen:

- displayet viser blinkende ht.
- alarmindikatoren blinker,
- lydsignalet piper.

Slå av alarmen

- Trykk på hvilken som helst tast på betjeningspanelet for å slå av alarmen. Seksjonens maksimale temperatur vises på displayet, og erstattes deretter av den innstilte temperaturen. Alarmindikatoren blinker til temperaturen er gjenopprettet.
- Alarmlyd slås av automatisk etter 1 time. Alarmindikatoren blinker og feilkoden vises på displayet.
- Hvis produktet er tilbake til den innstilte temperaturen, slås alarmen av og den normale skjermen gjenoprettes. Kontroller at maten på innsiden ikke er ødelagt eller tint opp. Hvis ja, referer til avsnittet «Opptining».



Se avsnittet «Temperaturregulering» for å angi temperaturen i hver av seksjonene.

5. DAGLIG BRUK



ADVARSEL!

Se etter i Sikkerhetskapitlene.

5.1 Fjerne og installere dørhyller

Ta av dørenhyllen:

1. Hold fast i den venstre siden av hyllen.

2. Løft høyre side av hyllen til den kommer fri fra festet.

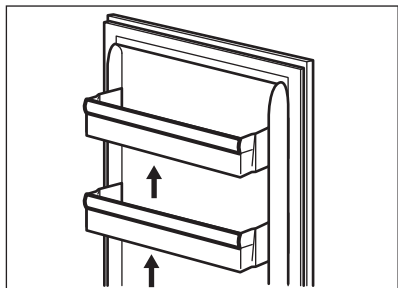

3. Løft venstre side av hyllen og fjern den.

For å sette hyllen inn igjen:

1. Plasser hyllen flatt på døren.
2. Skyv to sider av hyllen nedover samtidig slik at hyllen passer til begge festene.

5.2 Flyttbare hyller

Veggene i produktet er utstyrt med en rekke skinner slik at du enkelt kan fjerne hyllene.

5.3 Fresh Zone

Fresh Zone-skuffen beskytter næringsstoffene, smaken, konsistensen, fargen og vekten på frukt og grønnsaker, slik at du kan nyte kvalitetsmat lenger og kaste mindre. Fresh Zone er plassert i den nederste delen av kjøleskapet, rett over MultiChill 0°-skuffen.

5.4 Fuktighetskontroll

Glasshyllen er utstyrt med en enhet med åpninger, som kan justeres med en skyvebryter, noe som gjør det mulig å regulere fuktigheten i grønnsakskuffen.



Ikke plasser noen matvarer på fuktighetskontrollenheten.

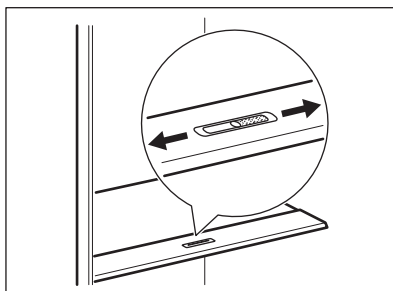

Posisjonen til fuktighetskontrollen avhenger av typen og mengden frukt og grønnsaker:

- Åpninger på MIN: anbefales for små mengder frukt og grønnsaker. Med denne innstillingen blir det naturlige fuktighetsinnholdet i frukt og grønnsaker bevart lenger.
- Åpninger på MAX: anbefales for store mengder frukt og grønnsaker. Med denne innstillingen fører mer luftsirkulasjon til lavere fuktighet.

5.5 Fjerne og installere skuffer

Slik fjerner du en skuff fra seksjonen:

1. Åpne døren helt.
2. Trekk skuffen ut til den stopper.
3. Løft fronten av skuffen litt opp og ta den av produktet.

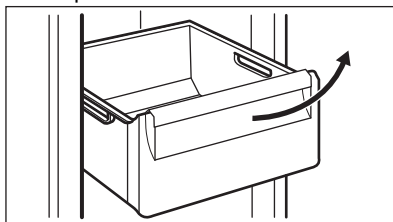

Følg trinnene ovenfor i omvendt rekkefølge for å sette skuffen tilbake på plass.

5.6 MULTIFLOW

Produktet er utstyrt med MULTIFLOW-systemet som muliggjør rask og mer effektiv kjøling av mat og opprettholder en jevnere temperatur i hver del av produktet.



Ikke blokker luftventilene.

5.7 Frysing av fersk mat

Fryserseksjonen passer for frysing av fersk mat, og lagring av frossen og dyperfrost mat over lengre tid.

Når du vil fryse ferske matvarer, må QuickFreeze-funksjonen aktiveres minst 24 timer før varene som skal fryses legges i fryserommet.

Maksimal mengde mat som kan fryses uten å legge til annen fersk mat i løpet av 24 timer, er spesifisert på typeskiltet (en etikett som sitter inne i produktet).

Når fryseprosessen er fullført, går produktet tilbake til forrige temperaturinnstilling. Se «QuickFreeze-funksjonen».

5.8 Oppbevaring av frossen mat

Når du slår på produktet for første gang eller etter en periode der den ikke har stått på, må du la den stå på i minst 3 timer med QuickFreeze-funksjonen slått på.

Oppbevar maten på hyllene minst 15 mm fra døren.



FORSIKTIG!

Dersom det oppstår utilsiktet tining, f.eks. på grunn av strømbrydd, og hvis strømmen er borte lenger enn den verdien som er oppført på typeskiltet under «stigetid», må den tinte maten spises så raskt som mulig eller tilberedes øyeblikkelig og så fryses på nytt. Se «Alarm ved høy temperatur».

5.9 Optiming

Dyprofrosne eller frosne matvarer kan tines opp i kjøleskapet eller ved romtemperatur før de skal brukes, alt etter hvor mye tid du har til rådighet.

Små stykker kan også tilberedes mens de ennå er frosne, direkte fra fryseren: I så fall tar tilberedningen lengre tid.

5.10 Priming av vannforsyningsystemet

Før du bruker vann/is-dispenseren for første gang, eller etter en lang periode uten bruk, må du prime vannforsyningsystemet:

1. Trykk og hold en stor kopp mot dispenserskovlen til vannet begynner å strømme.
2. Fortsett å dispensere vann i de neste 5 minuttene for å skylle systemet og rørtilkoblingen for eventuelle urenheter. Stopp for å tømme glasset om nødvendig.
3. Vanndispenseren stopper vannstrømmen etter 3 minutter med kontinuerlig bruk. Slipp dispenserskovlen og trykk på den igjen for å fortsette å dispensere vann.



Etter å ha dispensert 800 ml med vann, kan vannet bli varmere. Vent 30 minutter for at vannet skal avkjøles.

5.11 Ismaskin

Sørg for at vannforsyningen er tilkoblet før første gangs bruk. Referer til avsnittet «Aktivere isproduksjon» i kapittelet «Bruk» for å aktivere ismaskinen. Ismaskinen begynner å produsere is etter rundt 10 timer.

Ismaskinen lager automatisk is uten manuell betjening. Når isboksen er full (omtrent 1.6 kg), slutter ismaskinen å lage is.



Ved dispensering av is for første gang, eller etter en lang periode uten bruk, må du ikke bruke den første batchen med produserte isbiter.



Ikke trekk i skovlen med for mye kraft.



ADVARSEL!

Ikke putt hendene dine eller verktøy inn i isdispensersjakten, for å unngå skade og svikt i den interne mekanismen.

Slå av ismaskinen hvis du ikke har tenkt å bruke isbiter på lang tid. Se avsnittet «Aktivere isproduksjon» i kapittelet «Bruk».

Fjern isbitene fra isboksen for å unngå at isklumper blokkerer ismaskinens utløp.

5.12 Vannfilter

Produktet er utstyrt med et vannfilter plassert i kjøleskapsseksjonen bak skuffene. Dette

filteret renser vann fra vannkilden, slik at du kan få rent vann og is direkte fra dispenserens.

Bytt vannfilter regelmessig for å sikre høy vannkvalitet. Se avsnittet «Skifte vannfilter» i kapittelet «Stell og rengjøring».

6. STELL OG RENGJØRING

⚠ ADVARSEL!

Se etter i Sikkerhetskapitlene.

6.1 Rengjøre innsiden

Før du tar produktet i bruk for første gang, bør du vaske innsiden samt alt indre tilbehør i lunkent vann og et nøytralt rengjøringsmiddel for å fjerne den typiske lukten som sitter i helt nye produkter. Husk å tørke godt.

⚠ FORSIKTIG!

Ikke bruk kraftige vaskemidler eller skurepulver, klor eller oljebasert vaskemiddel, fordi dette skader finishen.

⚠ FORSIKTIG!

Tilbehøret og deler av produktet er ikke egnet for vask i oppvaskmaskin.

⚠ FORSIKTIG!

Rengjør betjeningspanelet med en fuktig klut. Ikke bruk vaskemiddel. Tørk av betjeningspanelet med en myk klut etter rengjøring.

6.2 Periodisk rengjøring

Rengjør utstyret regelmessig:

1. Rengjør innsiden og tilbehøret med lunkent vann og litt nøytralt rengjøringsmiddel.
2. Kontroller dørpakningene regelmessig og vask dem for å sikre at de er rene og fri for matrester.
3. Rengjør kondensatoren med en børste minst to ganger i året.
4. Rengjør fordamperskålen regelmessig for å fjerne oppsamlet vann.
5. Skyll og tørk grundig.

6.3 Rengjøre ismaskinen

Rengjør ismaskinen og isbeholderen regelmessig.

⚠ FORSIKTIG!

Isboksen inneholder knivblader. Vær forsiktig når du rengjør dem.

Slik rengjør du ismaskinen:

1. Deaktiver isproduksjon. Referer til kapittelet «Bruk».
2. Løft isbeholderen opp omtrent 10 mm og trekk i den for å fjerne den fra produktet.

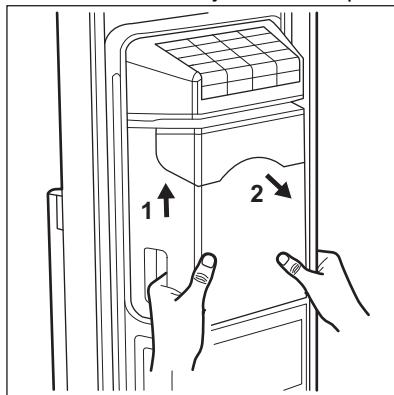

3. Vent til isklumpene inne i isbeholderen smelter. Tøm isbeholderen.
4. Bruk en plast- eller trepinne til å fjerne den gjenværende isen forsiktig.
5. Skyll isbeholderen med lunkent vann og rengjør den med en myk klut.
6. Tørk isbeholderen grundig og sett den på plass.
7. Rengjør isutløpet med en myk klut.

⚠ FORSIKTIG!

Ikke bruk overdreven kraft, da det kan skade ismaskinens indre mekanisme.

⚠ FORSIKTIG!

Ikke bruk sterke eller slipende rengjøringsmidler eller skarpe verktøy for å fjerne isen. Ikke vask isbeholderen i en oppvaskmask.



Strømbrudd, sjelden bruk av ismaskinen eller hyppig åpning av fryserdøren kan føre til at isklumper blokkerer dispenseremekanismen.

6.4 Rengjøre is/vanndispenseren

⚠ FORSIKTIG!

Ikke bruk vaskemidler eller skurepulver, klor eller oljebaserte rengjøringsmidler, da de skader finishen.

⚠ FORSIKTIG!

Ikke spray vaskemidler direkte på displayet.

Rengjør dispenseren regelmessig:

1. Koble produktet fra strømforsyningen.
2. Rengjør is/vann-dispenseren med en myk klut og lunkent vann.
3. Fjern vannbrettet på dispenseren.
4. Tøm brettet og tørk det rent.

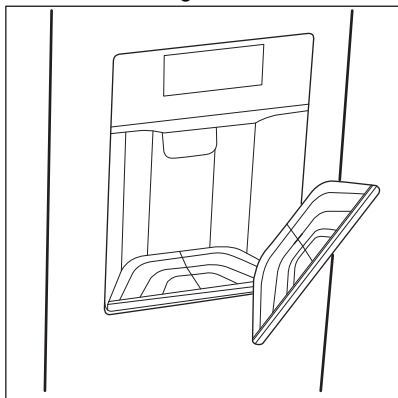

6.5 Skifte vannfilter

Skift ut vannfilteret hver 6. måned eller etter en langvarig periode uten bruk. Bruk kun originale erstatningsvannfiltre for å sikre at produktet fungerer som det skal.



Slå av ismaskinen før du utfører en operasjon. Se avsnittet «Aktivere isproduksjon» i kapittelet «Bruk».

Fjerning av vannfilteret

1. Steng av vannforsyningen.
2. Åpne døren på kjøleskapseksjonen og fjern skuffene for å nå vannfilteret.
3. Tøm vannsystemet ved å dispensere vannet i ca. 3 minutter, eller til vannstrømmen stopper.
4. Fjern antisklikklemmene fra vannrørene og vannfilterkoblingene.

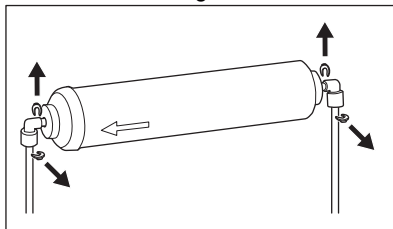

5. Koble vannrøret fra begge sider av vannfilteret. Trykk på den ytre delen av vannfilterkontakten med tommelen sin samtidig som du trekker røret ut av kontakten.
6. Koble vannfilterkontaktene fra filteret.

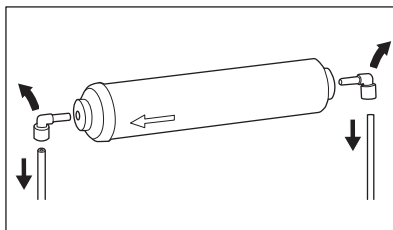

Samle de frakoblede delene på ett sted.

Installere vannfilteret

1. Pakk ut vannfilteret og fjern hettene og klipsene på begge sider.

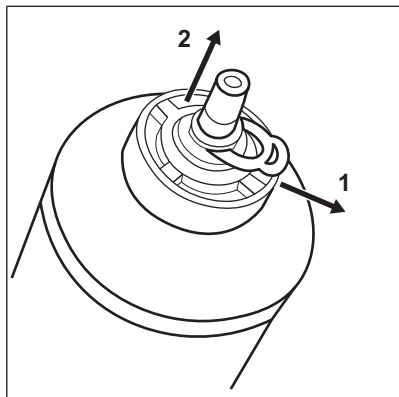

2. Koble vannfilteret til vannforsyningen ved hjelp av en kontaktslange. Skyll i 5 minutter.

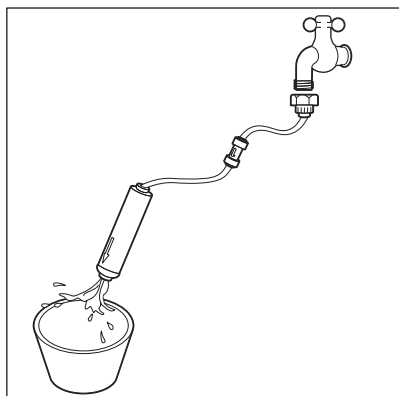

3. Åpne døren til kjøleskapseksjonen og fjern den øvre skuffen for å nå filterholderen.
4. Koble vannrørene til vannfilterkontaktene. Sett hvert vannrør inn i den tilhørende

kontakten til det stopper. Kontroller at pilen på vannfilteret peker mot fryseeksjonen.

5. Sett inn vannfilterkontaktene på begge sider av filteret.
6. Fest vannfilterkontaktene og rørene med antisklikklemmene.

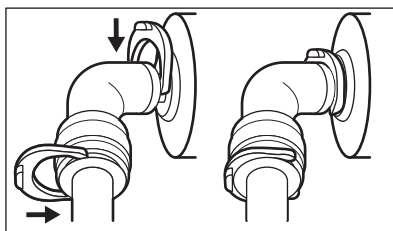
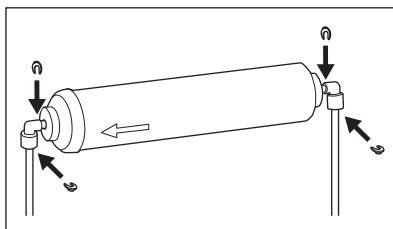

7. Sett vannfilteret inn i holderen over vanntanken.
8. Steng av vannforsyningen.

6.6 Perioder uten bruk

Når produktet ikke brukes i lange perioder, skal du ta følgende forholdsregler:

1. Koble produktet fra strømforsyningen og slå av vannforsyningen.
2. Fjern all mat og is fra isbeholderen.
3. Renngjør produktet og alt tilbehør.
4. La dørene stå på gløtt for å hindre at det danner seg ubehagelig lukt.

7. RÅD OG TIPS

7.1 Tips for strømsparing

- Kjøleskap: Mest effektiv strømbbruk er sikret i konfigurasjonen med skuffene i den nederste delen av apparatet og hyllene jevnt fordelt. Posisjonering av dørhyllene påvirker ikke strømforbruket.
- Døren må ikke åpnes for ofte eller stå åpen lengre enn nødvendig.

- Kjøleskap: For å spare strøm, unngå å stille inn for høy temperatur, med mindre matens egenskaper krever det.
- Sørg for god ventilasjon. Ikke dekk ventilasjonsristene eller -hullene.
- Forsikre deg om at matvareprodukter inne i produktet tillater luftsirkulasjon gjennom egne hull på baksiden av produktet.

7.2 Tips til frysing

- Aktiver QuickFreeze-funksjonen minst 24 timer før maten i fryserommet.
- Før du fryser, må du pakke inn og forsegle fersk mat i: aluminiumsfolie, plastfilm eller poser, lufttette beholdere med lokk.
- For mer effektiv frysing og tining, kan du dele mat i små porsjoner.
- Det anbefales å sette etiketter og datoer på all den frosne maten. Dette vil gjøre det lettere å identifisere matvarer og til å vite når de skal brukes før de forderver.
- Maten skal være fersk når den fryses for å bevare god kvalitet. Særlig frukt og grønnsaker bør fryses etter høsting for å bevare alle næringsstoffene deres.
- Frys ikke flasker eller bokser med væsker, spesielt drikke som inneholder karbondioksid – de kan eksplodere under frysing.
- Ikke sett varm mat inn i fryserommet. Avkjøl den ved romtemperatur før du legger den inn i rommet.
- For å unngå temperaturøkning for allerede fryst mat må du ikke plassere fersk ufryst mat direkte ved siden av den. Plasser mat ved romtemperatur i den rommet av fryserommet der det ikke er frossen mat.
- Ikke spis istæringer, vannis eller is krem like etter at du har tatt dem ut av fryseren. Risiko for frostbit.
- Ikke frys ting mat. Hvis maten er tint, koker, avkjøler og fryser du den.

7.3 Tips for oppbevaring av frossen mat

- Fryserommet er det som er merket med .
- Høyere temperaturinnstilling inne i produktet kan føre til kortere holdbarhet.
- Hele fryserseksjonen er egnet for lagring av frosne matvarer.
- La det være nok plass rundt maten slik at luften kan sirkulere fritt.
- For tilstrekkelig oppbevaring se etiketten med matens holdbarhet på matemballasjen.
- Det er viktig å pakke inn matvarene på en slik måte at vann, fuktighet eller kondens ikke kommer inn.

7.4 Holdbarhetstid

Produktseksjon	Matvaretype
Kjøleskap:	
Dørhyller	Hermetisert mat som syltetøy, drikke, krydder
Øvre hylle	Mat av halvfabrikata, charcuterie, rester
Midtre hyller	Meieriprodukter, egg
Crisperskuffer	Frukt, urter, grønnsaker
Fryser:	
Øvre del	Frukt, iskrem, bakverk
Midtre del	Grønnsaker
Nedre del	Meieriprodukter, sjømat, kjøtt, rester
Matvaretype	
Holdbarhet (måned)	
Frukt (unntatt sitrus)	6 - 12
Grønnsaker	8 - 10
Rester uten kjøtt	1 - 2
Meieriprodukter:	
Smør	6 - 9
Mykost (f.eks. mozzarella)	3 - 4
Hard ost (f.eks. parmesan, cheddar)	6
Sjømat:	
Fet fisk (f.eks. laks, makrell)	2 - 3
Mager fisk (f.eks. torsk, flyndre)	4 - 6
Reker	12
Blåskjell og skjell uten skall	3 - 4
Kokt fisk	1 - 2
Kjøtt:	
Fjærkre	9 - 12
Storfe kjøtt	6 - 12

Matvaretype	Holdbarhet (måneder)
Svinekjøtt	4 - 6
Lammekjøtt	6 - 9
Pølse	1 - 2
Skinke	1 - 2
Rester med kjøtt	2 - 3

7.5 Tips for kjøling av ferske matvarer

- Angi temperaturen til +4°C eller lavere for å holde mat fersk. Høyere temperaturinnstilling inne i produktet kan føre til kortere holdbarhet på maten.
- Dekk maten med emballasje for å bevare dens friskhet og aroma.
- Bruk alltid lukkede beholdere til væsker og mat, for å unngå smaker eller dårlig lukt i rommet.
- For å unngå krysskontaminering mellom tilberedt og rå mat, dekk til tilberedt mat og skill den fra rå mat.
- Det anbefales å tine maten i kjøleskapet.
- Ikke sett varm mat i produktet. Forsikre deg om at den er avkjølt ved romtemperatur før du setter den inn.

- Tørk frukten og grønnsakene før du plasserer dem i kjøleskapsseksjonen.
- For å forhindre matsvinn skal alltid ny mat plasseres bak gammel mat.

7.6 Tips til kjøling av matvarer

- Ferskmatrommet er det som er merket (på typeskiltet) med .
- Frukt og grønnsaker: vask godt (fjern jorden) og plasser i en spesiell skuff (grønnsaksskuff).
- Det anbefales ikke å oppbevare eksotiske frukter som bananer, mango, papaya osv. i kjøleskapet.
- Grønnsaker som tomater, poteter, løk og hvitløk skal ikke oppbevares i kjøleskapet.
- Smør og ost: plasseres i en lufttett boks eller pakkes i aluminiumsfolie/plastfolie for å utelukke så mye luft som mulig.
- Flasker: lukk dem med en kork og sett dem i flaskehyllen i døren, eller (hvis tilgjengelig) i flaskestativet.
- Henvi alltid til utløpsdatoen for produktene for å vite hvor lenge de skal oppbevares.

8. FEILSØKING



ADVARSEL!

Se etter i Sikkerhetskapitlene.

8.1 Hva gjør jeg hvis...

Problem	Mulig årsak	Løsning
Produktet fungerer ikke.	Produktet er slått av.	Slå på produktet.
	Støpslet er ikke tilkoblet stikkkontakten på riktig måte.	Koble støpslet til stikkkontakten på riktig måte.
Produktet støyer unormalt.	Stikkkontakten er ikke spenningsførende.	Koble et annet produkt til stikkkontakten. Kontakt en kvalifisert elektriker.
	Produktet står ikke stødig.	Kontroller at produktet står stabilt.

Problem	Mulig årsak	Løsning
	Dispensering av isbiter eller knust is.	Dette er normalt. Støyen fra å bryte opp eller kverne isen er en del av isdannelsesprosessen.
Kompressoren går kontinuerlig.	Temperaturen er feil innstilt.	Referer til kapittelet «Bruk».
	For mye mat lagt inn i produktet samtidig.	Vent noen timer og kontroller temperaturen igjen.
	Romtemperaturen er for høy.	Referer til kapittelet «Montering».
	Matpridukter som ble lagt inn i produktet er for varme.	Avkjøl matproduktene før oppbevaring.
	Dørene er lukket feil.	Referer til avsnittet «Lukke døren».
	QuickFreeze-funksjonen er slått på.	Referer til avsnittet «QuickFreeze-funksjon».
Kompressoren starter ikke med en gang etter at du har trykket på «QuickFreeze», eller etter at temperaturen er endret.	Kompressoren starter etter en stund.	Dette er normalt, det oppstår ingen feil.
Døren står ikke på linje eller forstyrrer ventilasjonsgitteret.	Produktet står ikke i vater.	Referer til installasjonsinstruksjonene.
Det er vanskelig å åpne døren.	Du prøvde å åpne døren igjen like etter at du lukket den.	Vent noen sekunder mellom lukking og åpning av døren på nytt.
Lampen fungerer ikke.	Lampen er i standby-modus.	Stenge og åpne døren.
	Pæren er defekt.	Kontakt nærmeste autoriserte servicecenter.
Det er for mye rim og is.	Døren er ikke skikkelig stengt.	Referer til avsnittet «Lukke døren».
	Pakningen er deformert eller skitten.	Referer til avsnittet «Lukke døren».
	Matvarene er ikke pakket inn skikkelig.	Pakk inn matvarene bedre.
	Temperaturen er feil innstilt.	Referer til kapittelet «Bruk».
	Produktet er fullt og er satt til laveste temperatur.	Still inn en høyere temperatur. Referer til kapittelet «Bruk».
	Temperaturen i produktet er for lav og omgivelsestemperaturen er for høy.	Still inn en høyere temperatur. Referer til kapittelet «Bruk».
Det renner vann på bakplaten i kjøleskapet.	Under den automatiske avrimingsprosessen smelter rimet på bakveggen.	Dette er riktig. Tørk vekk vannet med en myk klut.
Det er for mye kondensert vann på bakveggen i kjøleskapet.	Du åpner døren for ofte.	Åpne døren kun når det er nødvendig.
	Døren ble ikke stengt på riktig måte.	Påse at døren er ordentlig stengt.
	Lagret mat var ikke innpakket inn.	Pakk inn mat i egnet emballasje før du legger den i produktet.

Problem	Mulig årsak	Løsning
Det renner vann på gulvet.	Smeltevannets utløp er ikke koblet til fordamperbrettet over kompressoren.	Fest smeltevannsutløpet til fordamperbrettet.
Temperaturen kan ikke stilles inn.	QuickFreeze-funksjonen er slått på.	Slå av QuickFreeze-funksjonen, eller vent til funksjonen deaktiveres automatisk for å angi temperaturen. Referer til avsnittet «QuickFreeze-funksjon».
	QuickChill-modusen er slått på.	Slå av QuickChill-modusen. Referer til kapittelet «Bruk».
Temperaturen i produktet er for lav eller for høy.	Temperaturen er ikke riktig innstilt.	Still inn en høyere/lavere temperatur.
	Døren er ikke skikkelig stengt.	Referer til avsnittet «Lukke døren».
	Matvarene har for høy temperatur.	Avkjøl matproduktene før oppbevaring.
	For mange matvarer er lagt inn i produktet samtidig.	Oppbevar færre matvarer av gangen.
	Døren har blitt åpnet for ofte.	Åpne døren kun om nødvendig.
	QuickFreeze-funksjonen er slått på.	Referer til avsnittet «QuickFreeze-funksjon».
Produktets sidevegger er varme.	Det er ingen sirkulasjon av kald luft i produktet.	Sørg for at det er sirkulasjon av kald luft i produktet. Referer til kapittelet «Råd og Tips».
	Produktet genererer varme når det produserer kald luft.	Dette er normalt. Bruk varmebestandige hansker hvis du trenger å berøre sidepanelene.
Dispenseren gir ikke vann etter at du har trykket på skovlen.	Det er ikke vann i systemet.	Sjekk om vannventilen er åpen og filteret er riktig installert. Referer til installasjonsinstruksjonene.
	Vannfilteret er feil installert.	Referer til avsnittet «Skifte vannfilter» i kapittelet «Stell og rengjøring».
Det dispenserte vannet er ikke kaldt nok.	Kjøleskapstemperaturen er for høy.	Angi en lavere temperatur. Referer til kapittelet «Bruk».
	Mer enn 1l vann dispensert på en gang.	Vent i omtrent 30 minutter for at vannet skal kjøles ned.
	Vann dispenserer for ofte.	Vent i omtrent 30 minutter for at vannet skal kjøles ned.
Dispenseren gir ikke is etter at du har trykket på skovlen.	Det er ikke is i isbeholderen.	Aktiver isproduksjonen. Referer til avsnittet «Ismaskin» i kapittelet «Bruk».
	Det er ikke vann i systemet.	Sjekk om vannventilen er åpen og filteret er riktig installert. Referer til installasjonsinstruksjonene.
	Vanntrykket er for lavt.	Sikre at vanntrykket er 1,5 - 7 bar.

Problem	Mulig årsak	Løsning
	Vannfilteret er feil installert.	Referer til avsnittet «Skifte vannfilter» i kapittelet «Stell og rengjøring».
	Isbitene er klumpet sammen.	Fjern den sammenklumpede isen fra isbeholderen.
	Isutløpet er blokkert.	Fjern blokkeringen. Referer til avsnittet «Rengjøre ismaskinen».
	Dørene er lukket feil.	Referer til avsnittet «Lukke døren».
De dispenserte isbitene er små eller vannstrømmen er dårlig.	Vanntrykket er for lavt.	Sikre at vanntrykket er 1,5 - 7 bar.
	Vannfilteret er tett.	Skift ut vannfilteret. Referer til avsnittet «Skifte vannfilter» i kapittelet «Stell og rengjøring».
	Vannstrømningsmåleren svikter.	Kontakt nærmeste autoriserte servicesenter.



Hvis problemet fortsatt oppstår, ring nærmeste autoriserte servicesenter.

8.2 Skifte lyspære

Kontakt det autoriserte servicesenteret for å erstatte inntaksslangene.

8.3 Lukke døren

1. Rengjør dørpakningene.
2. Juster døren om nødvendig. Referer til kapittelet «Montering».
3. Skift ut de defekte dørpakningene om nødvendig. Kontakt det autoriserte servicesenteret for å få mer informasjon.

9. LYDER

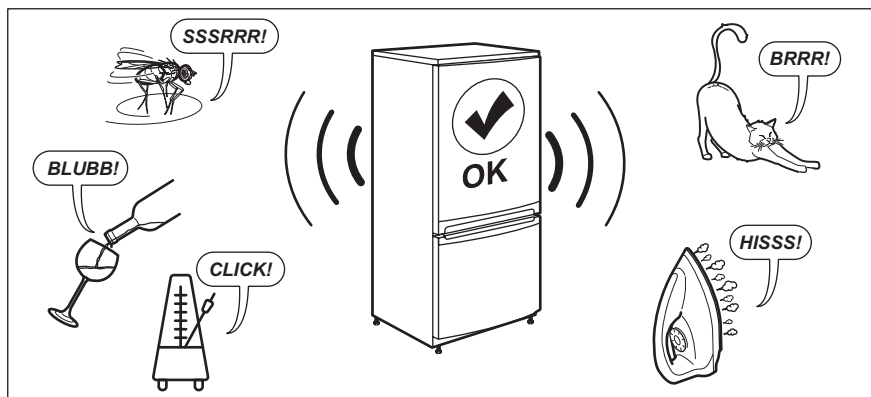

10. TEKNISKE DATA

Den tekniske informasjonen finnes på energietiketten og på produktets merkeplate, som kan være plassert på eller inne i produktet.

Kun for Sveits:

Spenning: 220-240 V

Frekvens: 50 Hz

Kun for EU

QR-koden på energietiketten som fulgte med produktet gir en nettkobling til informasjonen som er relatert til ytelsen av dette produktet i EU EPREL-databasen. Oppbevar energietiketten kun for henvisning med denne brukerhåndboken samt alle andre dokumenter som fulgte med produktet. Det er

også mulig å finne den samme informasjonen i EPREL med koblingen

<https://eprel.ec.europa.eu> og modellnavnet, samt produktnummeret som du finner på typeskiltet til produktet. Se koblingen www.theenergylabel.eu for detaljert informasjon om energietiketten.

Kun for Storbritannia

QR-koden på energietiketten som fulgte med produktet gir en nettkobling til informasjonen som er relatert til ytelsen av dette produktet. Oppbevar energietiketten kun for henvisning med denne brukerhåndboken samt alle andre dokumenter som fulgte med produktet.

11. INFORMASJON FOR TESTINSTITUTTER

Montering og forberedelse av produkt for enhver EcoDesign-kontroll skal være i samsvar med:

UK	BS EN 62552
EU, Sveits, Israel	EN 62552
Australia	IEC 62552
Sør-Afrika	SANS 62552

UAE	UAE.S 5010-3:2022
GCC	SASO-2892_2018

Ventilasjonskrav, luftspalter og minste avstand bak skal være som angitt i denne bruksanvisningen i kapittel Montering. Kontakt produsenten for ytterligere informasjon, inkludert lasteplaner.

12. BESKYTTELSE AV MILJØET

Resirkuler materialer merket med symbolet . Legg emballasjen i relevante beholdere for å resirkulere det. Bidra til å beskytte miljøet og menneskers helse ved å resirkulere avfall fra elektriske og elektroniske

produkter. Ikke avhend produkter merket med symbolet  med husholdningsavfallet. Returner produktet til ditt lokale resirkuleringsanlegg eller kontakt kommunen.

Bem-vindo(a) à AEG! Obrigado por escolher o nosso aparelho.



Obter conselhos de utilização, folhetos, resolução de problemas e informações sobre assistência e reparações:
www.aeg.com/support

Sujeito a alterações sem aviso prévio.

ÍNDICE

1. INFORMAÇÕES DE SEGURANÇA.....	195
2. INSTRUÇÕES DE SEGURANÇA.....	197
3. INSTALAÇÃO.....	200
4. FUNCIONAMENTO.....	202
5. UTILIZAÇÃO DIÁRIA.....	206
6. MANUTENÇÃO E LIMPEZA.....	209
7. SUGESTÕES E DICAS.....	212
8. RESOLUÇÃO DE PROBLEMAS.....	214
9. RUÍDOS.....	218
10. DADOS TÉCNICOS.....	218
11. INFORMAÇÃO PARA INSTITUTOS DE TESTE.....	218
12. PREOCUPAÇÕES AMBIENTAIS.....	219

1. ⚠ INFORMAÇÕES DE SEGURANÇA

Antes da instalação e utilização do aparelho, leia atentamente as instruções fornecidas. O fabricante não poderá ser responsabilizado por ferimentos ou danos resultantes de instalação ou utilização incorretas. Guarde sempre as instruções em local seguro e acessível para consultar no futuro.

1.1 Segurança de crianças e pessoas vulneráveis

- Este aparelho pode ser utilizado por crianças com 8 anos de idade ou mais velhas e por pessoas com capacidades físicas, sensoriais ou mentais reduzidas ou falta de experiência e conhecimento se forem supervisionadas ou instruídas no que respeita à utilização do aparelho de uma forma segura e compreenderem os perigos envolvidos. É permitida a carga e a descarga do aparelho por crianças entre 3 e 8 anos de idade e pessoas com incapacidades muito extensas e complexas, desde que tenham sido

instruídas corretamente. É necessário manter as crianças com menos de 3 anos de idade afastadas do aparelho, a menos que sejam constantemente vigiadas.

- As crianças devem ser vigiadas para garantir que não brincam com o aparelho.
- A limpeza e a manutenção básica do aparelho não devem ser efetuadas por crianças sem supervisão.
- Mantenha todos os materiais de embalagem fora do alcance das crianças e elimine-os de forma apropriada.

1.2 Segurança geral

- Este aparelho destina-se apenas a armazenar alimentos e bebidas.
- Este aparelho foi concebido unicamente para utilização doméstica num ambiente interior.
- Este aparelho pode ser utilizado em escritórios, quartos de hóspedes de hotéis, quartos de hóspedes de pousadas, casas de hóspedes de turismo rural e outros alojamentos semelhantes onde tal utilização não exceda os níveis de utilização doméstica (médios).
- Para evitar a contaminação dos alimentos, siga as instruções que se seguem:
 - não abra a porta durante longos períodos;
 - limpe regularmente superfícies que possam entrar em contacto com alimentos e sistemas de drenagem acessíveis;
 - guarde a carne e o peixe crús em recipientes adequados no frigorífico, para que não entrem em contacto ou pinguem sobre outros alimentos.
- AVISO: Mantenha desobstruídas as aberturas de ventilação do aparelho ou da estrutura onde ele se encontra encastrado.
- AVISO: Não utilize um dispositivo mecânico ou qualquer meio artificial para acelerar o processo de descongelação além daqueles recomendados pelo fabricante.
- AVISO: Não danifique o circuito de refrigeração.

- **AVISO:** Não utilize aparelhos elétricos dentro dos compartimentos do aparelho destinados a alimentos, a não ser que sejam do tipo recomendado pelo fabricante.
- Não utilize jatos de água ou vapor para limpar o aparelho.
- Limpe o aparelho com um pano macio e húmido. Utilize apenas detergentes neutros. Não utilize produtos abrasivos, esfregões abrasivos, solventes ou objetos metálicos.
- Quando o aparelho estiver vazio durante um longo período, desligue-o, descongele, limpe, seque e deixe a porta aberta para prevenir o desenvolvimento de bolor no interior do aparelho.
- Não guarde substâncias explosivas, como latas de aerossóis com agente de pressão inflamável, dentro do aparelho.
- Se o cabo de alimentação estiver danificado, deve ser substituído pelo fabricante, por um Centro de Assistência Técnica Autorizado ou por uma pessoa igualmente qualificada, para evitar perigos.

2. INSTRUÇÕES DE SEGURANÇA

2.1 Instalação

AVISO!

A instalação deste aparelho tem de ser efetuada por uma pessoa qualificada.

- Retire a embalagem toda.
- Não instale nem utilize o aparelho se estiver danificado.
- Siga as instruções separadas para a instalação do aparelho e inversão da porta disponíveis no nosso website.
- Tenha sempre cuidado quando deslocar o aparelho porque ele é pesado. Utilize sempre luvas de proteção e calçado fechado.
- Certifique-se de que o ar pode circular em torno do aparelho.
- Após a instalação ou após uma inversão da porta, aguarde pelo menos 4 horas antes de ligar o aparelho à alimentação

elétrica. Isto permite que o óleo regresse ao compressor.

- Antes de efetuar qualquer operação no aparelho (por exemplo, inverter a porta), retire a ficha da tomada elétrica.
- Não instale o aparelho próximo de radiadores ou fogões, fornos ou placas, salvo especificação em contrário nas instruções de instalação.
- Não exponha o aparelho à chuva.
- Não instale o aparelho em locais com luz solar direta.
- Não instale este aparelho em locais demasiado húmidos ou frios.
- Quando deslocar o aparelho, eleve-o na parte da frente para evitar riscar o chão.
- Proteja o chão contra riscos ao inverter a porta do aparelho.

2.2 Ligação elétrica

AVISO!

Risco de incêndio e choque elétrico.

AVISO!

Ao posicionar o aparelho, certifique-se de que o cabo de alimentação não está preso nem danificado.

AVISO!

Não utilize adaptadores de tomadas duplas ou triplas, nem cabos de extensão.

CUIDADO!

Quaisquer trabalhos elétricos necessários para a instalação deste aparelho devem ser efetuados por um electricista qualificado.

- Certifique-se de que os parâmetros indicados na placa de características são compatíveis com as características da alimentação elétrica.
- O aparelho tem estar ligado à terra.
- Utilize sempre uma tomada devidamente instalada e à prova de choques elétricos.
- Se a tomada de alimentação doméstica não estiver ligada à terra, ligue o aparelho a uma ligação à terra separada, em conformidade com os regulamentos em vigor, consultando um electricista qualificado.
- Certifique-se de que não danifica os componentes elétricos (ficha e cabo de alimentação elétrica, compressor, etc.). Contacte o centro de assistência técnica autorizada ou um electricista se for necessário substituir componentes elétricos.
- O cabo de alimentação elétrica deve ficar abaixo do nível da ficha.
- Ligue a ficha à tomada elétrica apenas no final da instalação. Certifique-se de que a ficha fica acessível após a instalação.
- Não desligue o aparelho puxando o cabo de alimentação. Puxe sempre a ficha.
- Este aparelho está equipado com uma ficha de alimentação de 13 A. Se for necessário substituir o fusível da ficha de

alimentação, utilize apenas um fusível de 13 A ASTA (BS 1362) (apenas Reino Unido e Irlanda).

2.3 Utilização

AVISO!

Risco de ferimentos, queimaduras, choque eléctrico ou incêndio.



O aparelho contém gás inflamável, isobutano (R600a), um gás natural com um elevado nível de compatibilidade ambiental. Tenha cuidado para não provocar danos no circuito de refrigeração que contém isobutano.

- Não altere as especificações deste aparelho.
- Este aparelho destina-se a ser utilizado à temperatura ambiente entre 10°C e 43°C. O funcionamento correto do aparelho pode apenas ser garantido dentro do intervalo de temperatura especificado.
- Não coloque dispositivos elétricos (por ex., máquinas de fazer gelados) no interior do aparelho, exceto se forem autorizados pelo fabricante.
- Se ocorrerem danos no circuito de refrigeração, certifique-se de que não existem chamas e fontes de ignição na divisão. Ventile bem a divisão.
- Não permita que objetos quentes toquem nas peças de plástico do aparelho.
- Não coloque bebidas gaseificadas dentro do congelador. Isto irá criar pressão no recipiente da bebida.
- Não guarde gases e líquidos inflamáveis no aparelho.
- Não coloque produtos inflamáveis, nem objetos molhados com produtos inflamáveis, no interior, perto ou em cima do aparelho.
- Não toque no compressor ou no condensador. Estão quentes.
- Não remova nem toque em peças do compartimento de congelação com as mãos húmidas ou molhadas.
- Não volte a congelar alimentos que já foram descongelados.

- Cumpra as instruções de armazenamento das embalagens dos alimentos congelados.
- Embrulhe os alimentos em qualquer material adequado para entrar em contacto com alimentos antes de os colocar no compartimento do congelador.
- Não permita que os alimentos entrem em contacto com as paredes internas dos compartimentos do aparelho.
- Não coloque alimentos com um elevado teor de sal ou de ácido em contacto com as peças de alumínio do aparelho (por exemplo, tampa da ventoinha).
- Não toque nas lâminas de metal no interior da máquina de gelo quando esta estiver a funcionar.

2.4 Iluminação interna

AVISO!

Risco de choque elétrico.

- Este produto contém uma ou mais fontes de luz da classe de eficiência energética F.
- Relativamente à(s) lâmpada(s) no interior deste produto e às lâmpadas sobressalentes vendidas separadamente: Estas lâmpadas destinam-se a suportar condições físicas extremas em eletrodomésticos, tais como temperatura, vibração, humidade, ou destinam-se a sinalizar informação relativamente ao estado operacional do aparelho. Não se destinam a ser utilizadas em outras aplicações e não se adequam à iluminação de espaços domésticos.

2.5 Manutenção e limpeza

AVISO!

Risco de ferimentos ou danos no aparelho.

- Antes de qualquer ação de manutenção, desative o aparelho e desligue a ficha da tomada elétrica.
- Este aparelho contém hidrocarbonetos na sua unidade de arrefecimento. A manutenção e o recarregamento só

devem ser efetuados por uma pessoa qualificada.

2.6 Assistência técnica

- Para reparar o aparelho, contacte o Centro de Assistência Técnica Autorizado. Utilize apenas peças sobressalentes originais.
- Note que uma reparação própria ou não profissional pode ter consequências para a segurança e anular a garantia.
- As seguintes peças de reposição estão disponíveis durante, pelo menos, 7 anos após a descontinuação do modelo: termóstatos, sensores de temperatura, placas de circuito impressas, fontes de luz, pegas de porta, dobradiças de porta, tabuleiros e cestos. As juntas das portas estão disponíveis durante, pelo menos, 10 anos após a descontinuação do modelo. A duração pode ser mais longa no seu país. Para saber mais informações, visite o nosso website.
- Note que algumas destas peças de reposição só estão disponíveis para reparadores profissionais e que nem todas as peças de reposição são relevantes para todos os modelos.

2.7 Eliminação

AVISO!

Risco de ferimentos ou asfíxia.

- Desligue o aparelho da alimentação elétrica.
- Corte o cabo de alimentação elétrica e elimine-o.
- Remova a porta para evitar que crianças ou animais de estimação fiquem fechados no interior do aparelho.
- O circuito de refrigeração e os materiais de isolamento deste aparelho não prejudicam a camada de ozono.
- A espuma de isolamento contém gás inflamável. Contacte a sua autoridade municipal para saber como eliminar o aparelho correctamente.
- Não provoque danos na parte da unidade de arrefecimento que está próxima do permutador de calor.

3. INSTALAÇÃO

⚠ AVISO!

Consulte os capítulos de Segurança.

3.1 Dimensões

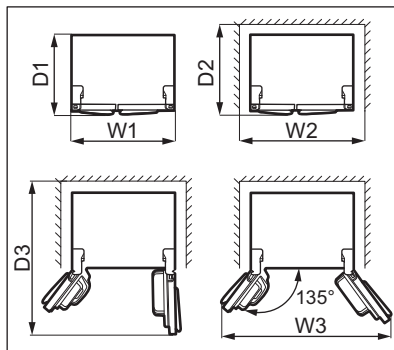
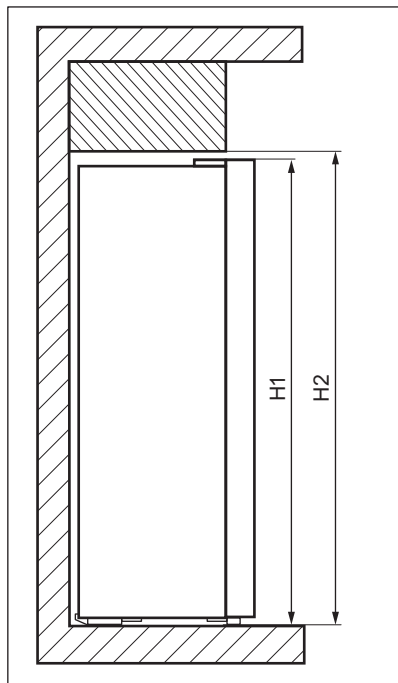

Dimensões gerais ¹

H1	mm	1770
W1	mm	910
D1	mm	730

¹ a altura, largura e profundidade do aparelho sem o puxador

Espaço necessário em utilização ²

H2	mm	1820
W2	mm	1010

Espaço necessário em utilização ²

D2	mm	780
----	----	-----

² a altura, largura e profundidade do aparelho incluindo o puxador, mais o espaço necessário para a livre circulação do ar de arrefecimento

Espaço geral necessário em utilização ³

H2	mm	1820
W3	mm	1540
D3	mm	1230

³ a altura, largura e profundidade do aparelho incluindo o puxador, mais o espaço necessário para a livre circulação do ar de arrefecimento, mais o espaço necessário para permitir a abertura da porta no ângulo mínimo que permita a remoção de todo o equipamento do interior

3.2 Localização

Este aparelho não está previsto para ser usado como aparelho encastrado.

No caso de ser feita uma instalação diferente da independente em termos de espaço necessário para as dimensões de utilização, o aparelho vai funcionar corretamente mas o consumo de energia pode ser ligeiramente mais alto.

Para garantir a melhor funcionalidade do aparelho, não deve instalá-lo no local com luz solar direta. Não instale o aparelho perto da fonte de calor (forno, fogões, radiadores, fogões, exaustores, placas ou placas extratoras), exceto se especificado em contrário nas instruções de instalação. Verificar se o ar circular livremente na parte de trás do armário.

Este aparelho deve ser instalado numa posição seca e bem ventilada no interior.

Para garantir o melhor desempenho, se o aparelho estiver posicionado por baixo de um armário de parede suspenso, manter a distância mínima até ao topo do armário. Idealmente o aparelho não deve ser colocado por baixo de armários suspensos na parede. O aparelho tem um ou mais pés ajustáveis para o nivelar.

CUIDADO!

Se o aparelho ficar posicionado contra a parede, utilize os espaçadores traseiros ou mantenha a distância mínima indicada nas instruções de instalação.

CUIDADO!

Se o aparelho vai ser instalado perto de uma parede, consultar as instruções de instalação para compreender a distância mínima entre a parede e o lado do aparelho que tem as dobradiças da porta, para haver espaço suficiente para abrir a porta quando for necessário tirar para fora os acessórios do interior (por exemplo, para limpeza)

Este aparelho destina-se a ser utilizado à temperatura ambiente entre 10°C e 43°C.



O funcionamento correto do aparelho é garantido apenas no intervalo de temperaturas especificado.



No caso de dúvidas sobre o posicionamento para instalação do aparelho, contactar o revendedor, o nosso serviço de apoio a clientes ou o Centro de Assistência Técnica Autorizado mais próximo.



Deve haver espaço suficiente para permitir desligar o aparelho da corrente elétrica. A ficha deve estar facilmente acessível depois da instalação.

3.3 Ligação elétrica

- Antes de ligar, certifique-se de que a tensão e a frequência indicadas na placa de características correspondem à sua fonte de alimentação doméstica.
- O aparelho tem estar ligado à terra. A ficha do cabo de alimentação é fornecida com um contacto para este fim. Se a tomada de alimentação doméstica não estiver ligada à terra, ligue o aparelho a uma ligação à terra separada, em conformidade com os regulamentos em vigor, consultando um electricista qualificado.
- O fabricante declina toda a responsabilidade se as precauções de segurança acima não forem cumpridas.

3.4 Ligação de abastecimento de água

Este aparelho inclui um dispensador de água e gelo que requer uma ligação a um abastecimento de água. Para obter instruções sobre como ligar o abastecimento de água, consulte as Instruções de Instalação separadas.

AVISO!

Instale o filtro de água fornecido com o aparelho. A utilização do dispensador sem filtro de água pode fazer com que a água flua para o aparelho, uma vez que a tampa da tubagem pode soltar-se.

3.5 Reversibilidade das portas

A reversibilidade da porta não é possível para este aparelho.

3.6 Nivelamento

Durante a instalação assegurar que o aparelho fica nivelado. Nivelar com os dois pés ajustáveis na parte da frente.

4. FUNCIONAMENTO

4.1 Painel de comandos

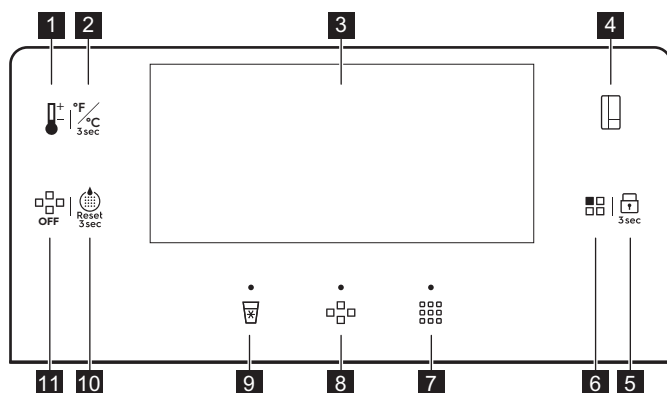

- 1** Botão de regulagem da temperatura
- 2** Botão de mudança de unidade
- 3** Visor
- 4** Botão do interruptor do compartimento
- 5** Botão Lock
- 6** Botão Mode

- 7** Botão/indicador de gelo picado
- 8** Botão/indicador de cubo de gelo
- 9** Botão/indicador de água fria
- 10** Botão de reposição do filtro de água
- 11** Botão de gelo DESLIGADO

4.2 Visor

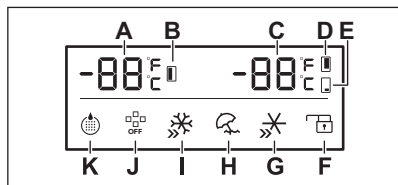

- A. Indicador de temperatura do congelador
- B. Indicador do compartimento do congelador
- C. Indicador de temperatura/Multichill 0°frigorífico
- D. Indicador do compartimento do frigorífico
- E. Indicador do compartimento Multichill 0°
- F. Indicador Lock
- G. Indicador QuickChill
- H. Indicador Holiday
- I. Indicador QuickFreeze
- J. Indicador de gelo OFF
- K. Indicador do filtro de água



O visor escurece automaticamente após 2 minutos de não-funcionamento. Premir os botões do painel de comandos ou abrir qualquer uma das portas ilumina novamente o visor. Os indicadores de gelo picado, cubo de gelo e água fria não escurecem quando estão ativos.

4.3 Ligar e desligar

Para ligar o aparelho, ligue a ficha à tomada.

Para desligar o aparelho, desligue a ficha da tomada.

CUIDADO!

Durante uma falha de energia, retire o gelo do depósito de gelo para evitar fugas de água. Antes de voltar a ligar o aparelho, limpe bem o recipiente. Consulte a secção "Limpar a máquina de gelo" no capítulo "Manutenção e limpeza".

4.4 Modo Demo

Ative o modo Demo para demonstrar as características do aparelho.

Pode ativar o modo Demo no espaço de 1 minuto depois de ligar o aparelho. Enquanto qualquer uma das portas estiver aberta, toque e mantenha premidos os botões de regulação da temperatura e do interruptor do

compartimento em simultâneo durante 5 segundos. O aparelho confirma a definição com um som longo.

Para desativar o modo Demo, desligue e volte a ligar o aparelho.

No modo Demo:

- O dispositivo de fazer gelo, o dispensador de água, os compressores, os aquecedores e os ventiladores estão inativos.
- O painel de controlo e o visor estão ativos e podem ser utilizados.
- As lâmpadas estão ativas.

4.5 Como regular a temperatura

Prima o botão do interruptor do compartimento para selecionar o compartimento. Prima o botão de regulação da temperatura repetidamente até atingir a temperatura pretendida.

O intervalo de temperatura pode variar entre:

- 2°C e 8°C para frigorífico (recomendado +4°C)
- -14°C e -22°C para congelador (recomendado -18°C)
- 5°C e -3°C para o compartimento Multichill 0°

Os indicadores de temperatura apresentam a temperatura definida.

A temperatura definida é atingida em 24 horas. Após uma falha de energia, este permanece armazenado.

4.6 Multichill 0°

O aparelho é fornecido com o Multichill 0° compartimento marcado com o

 / 0 Star que pode ser utilizado como compartimento de arrefecimento ou refrigeração.

Para definir uma temperatura entre 5 °C e -3 °C, prima repetidamente o botão do interruptor do compartimento para escolher o compartimento Multichill 0°. Prima o botão de regulação da temperatura até atingir a temperatura pretendida. O indicador de temperatura pisca durante 5 segundos após a seleção.

Para desligar o compartimento Multichill 0°, prima repetidamente o botão do interruptor do compartimento para escolher o compartimento Multichill 0°. Prima o botão de regulação da temperatura até atingir "-". O indicador de temperatura pisca durante 5 segundos após a seleção. Isto indica que o Multichill 0° para de refrigerar.



Depois de desligar, o compartimento Multichill 0° fica à temperatura ambiente.

4.7 Alterar as unidades de temperatura

Para alternar as unidades de temperatura entre °C e °F, prima e mantenha premido o botão de mudança de unidade durante 3 segundos.

4.8 Bloqueio para crianças

A função Lock bloqueia os botões contra um funcionamento acidental. Prima e mantenha premido o botão Lock durante 3 segundos para bloquear ou desbloquear o painel de controlo. O indicador Lock está aceso.



A função Lock desativa a distribuição de gelo e água.

4.9 QuickFreeze função

A função QuickFreeze é utilizada para realizar a pré-congelação e congelação rápida em sequência do compartimento do

congelador. Esta função acelera a congelação de alimentos frescos e, ao mesmo tempo, impede que os alimentos já armazenados aqueçam.



Para congelar alimentos frescos ative a função QuickFreeze, pelo menos, 24 horas antes de colocar os alimentos a congelar no compartimento do congelador.

Para ativar esta função, prima a tecla Mode repetidamente até chegar à definição QuickFreeze. O indicador QuickFreeze pisca durante 5 segundos e permanece aceso após a seleção.

Quando a função está ativa:

- A temperatura definida do compartimento do congelador é -25 °C.
- A temperatura do compartimento do frigorífico e do compartimento Multichill 0° pode ser ajustada com as teclas correspondentes.

Esta função para automaticamente após 50 horas.

Para desativar a função QuickFreeze antes da desativação automática, prima a tecla Mode e selecione um modo diferente.

4.10 QuickChill

Utilize a função QuickChill para arrefecer os alimentos mais rapidamente e mantê-los frescos durante mais tempo. Prima o botão Mode até o indicador QuickChill se acender. A temperatura é regulada para 2°C.

Para desativar, prima o botão Mode. A função desliga-se automaticamente ao fim de 2,5 horas e repõe a regulação de temperatura anterior.

4.11 Modo Holiday

O modo Holiday destina-se a períodos de ausência prolongada de casa. A temperatura do compartimento do frigorífico está definida para 17 °C para poupar energia e evitar odores. A temperatura não pode ser alterada quando o modo está ativo.

Para ativar o modo Holiday repetidamente, prima o botão Mode. O indicador Holiday

começa a piscar durante 5 segundos e fica aceso.

Para desativar o modo Holiday repetidamente, prima o botão Mode até que o indicador Holiday se apague.

4.12 Reiniciar filtro de água

Depois de substituir o filtro de água, prima e mantenha premido o botão de reposição do filtro de água durante 3 segundos até que o indicador do filtro de água se apague. Consulte a secção "Substituir o filtro de água" no capítulo "Manutenção e limpeza".

4.13 Substitua o filtro de água

Substitua o filtro de água quando o indicador do filtro de água acender.

Para substituir o filtro de água, consulte a secção "Substituir o filtro de água" no capítulo "Manutenção e limpeza".

Depois de substituir o filtro de água, utilize o botão de reposição do filtro de água para repor as definições e desativar o indicador intermitente. Consulte a secção "Reiniciar filtro de água".



O indicador do filtro de água pisca todos os 6 meses.

4.14 Permitir a produção de gelo

Prima o botão Ice OFF para ativar ou desativar a produção de gelo. Quando a produção de gelo está desativada, o indicador Ice OFF acende-se no visor.

4.15 Cubos de gelo

Antes de dispensar gelo, certifique-se de que a produção de gelo está ativada. Consulte a secção "Permitir a produção de gelo" no capítulo "Funcionamento".

Para obter cubos de gelo:

1. Prima o botão de cubo de gelo. O indicador do cubo de gelo acende-se.
2. Coloque um copo o mais próximo possível do dispensador e pressione-o contra a pá no meio para dispensar gelo.

Aguarde 2 segundos antes de retirar o copo para evitar que o gelo caia do copo.

3. Pare de pressionar a pá para impedir que o gelo seja dispensado.

4.16 Gelo picado

Antes de dispensar gelo, certifique-se de que a produção de gelo está ativada. Consulte a secção "Permitir a produção de gelo" no capítulo "Funcionamento".

Para obter gelo picado:

1. Prima o botão de gelo picado. O indicador de gelo picado acende-se.
2. Coloque o copo o mais próximo possível do dispensador e pressione-o contra a pá no meio para dispensar gelo.

Aguarde 2 segundos antes de retirar o copo para evitar que o gelo caia do copo.

3. Pare de pressionar a pá para impedir que o gelo seja dispensado.

4.17 Água fria

Para obter água fria:

1. Prima o botão de água fria. O indicador de água fria acende-se.
2. Use o copo para pressionar a pá no meio para dispensar água.

Aguarde 2 segundos antes de retirar o copo para evitar salpicos de água.

3. Pare de premir a pá para parar o fluxo de água.



Se tirar mais 800ml de água de uma só vez, pode começar a verter água mais quente. Aguarde 30 minutos para que a água arrefeça.



Ao dispensar água pela primeira vez, ou após um longo período de não funcionamento, não utilize os primeiros 1-2 litros de água dispensada.

4.18 Alarme de porta aberta

Se a porta for deixada aberta durante mais de 60 segundos, o alarme emite um sinal sonoro 5 a cada 30 segundo. O alarme para após fechar a porta.

Se a porta for deixada aberta durante mais de 10 minutos, a luz interna do frigorífico apaga-se.

Consulte a secção "Fechar a porta" .

4.19 Alarme de temperatura alta



O alarme é ativado quando ligar o aparelho pela primeira vez.

Compartmento do congelador

O alarme é ativado quando a temperatura no aparelho é demasiado elevada.

Durante o alarme:

- o visor mostra ht intermitente,
- o indicador de alarme pisca,
- o alarme sonoro emite um sinal sonoro.

Desligar o alarme

- Prima qualquer tecla no painel de comandos para desligar o alarme. A

temperatura máxima atingida pelo compartimento aparece no visor e, em seguida, é substituída pela temperatura definida. O indicador de alarme pisca até que a temperatura seja restaurada.

- O sinal sonoro do alarme desliga-se automaticamente após 1 hora. O indicador de alarme pisca e o código de erro permanece no visor.
- Se o aparelho voltar à temperatura definida, o alarme desliga-se e o visor normal é restaurado. Verifique se os alimentos no interior não estão estragados ou descongelados. Se sim, consulte a secção "Descongelação".



Consulte a secção "Como regular a temperatura" para definir a temperatura de cada compartimento.

5. UTILIZAÇÃO DIÁRIA



AVISO!

Consulte os capítulos relativos à segurança.

5.1 Retirar e instalar prateleiras da porta

Para retirar a prateleira da porta:

1. Segure no lado esquerdo da prateleira.
2. Eleve o lado direito da prateleira até se libertar do fixador.

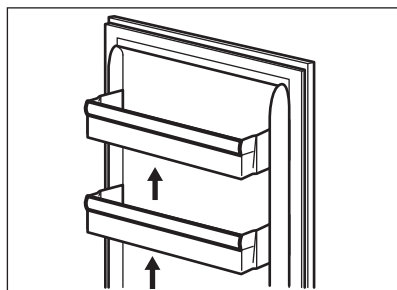

3. Eleve o lado esquerdo da prateleira e retire-a.

Para voltar a colocar a prateleira:

1. Coloque a prateleira na porta.
2. Empurre os dois lados da prateleira para baixo e ao mesmo tempo para que a prateleira encaixe em ambos os fixadores.

5.2 Prateleiras amovíveis

As paredes do aparelho estão equipadas com uma série de calhas para que possa remover facilmente as prateleiras.

5.3 Fresh Zone

A gaveta Fresh Zone protege os nutrientes, o sabor, a textura, a cor e o peso das frutas e dos legumes, para que possa desfrutar de alimentos de qualidade durante mais tempo e deitar fora menos. O Fresh Zone está localizado na parte inferior do frigorífico, diretamente acima da gaveta MultiChill 0°.

5.4 Controlo de humidade

A prateleira de vidro possui um dispositivo com ranhuras ajustáveis através de uma alavanca deslizante, que permite regular a humidade nas gavetas de legumes.



Não coloque quaisquer alimentos no dispositivo de controlo de humidade.

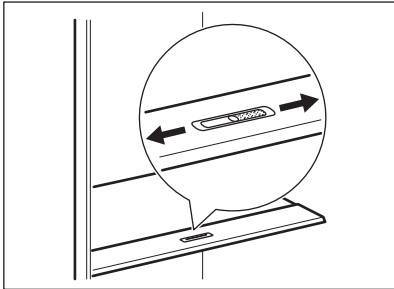

A posição do controlo de humidade depende do tipo e da quantidade de frutas e legumes:

- Ranhuras MIN: recomendado para pequenas quantidades de fruta e vegetais. Deste modo, o teor de humidade natural das frutas e legumes é preservado durante mais tempo.
- Ranhuras MAX: recomendado para grandes quantidades de fruta e vegetais. Nesta definição, uma maior circulação de ar resulta numa humidade mais baixa.

5.5 Retirar e instalar as gavetas

Para retirar uma gaveta do compartimento:

1. Abra completamente a porta.
2. Puxe a gaveta para fora até parar.
3. Levante ligeiramente a parte da frente da gaveta e retire-a do aparelho.

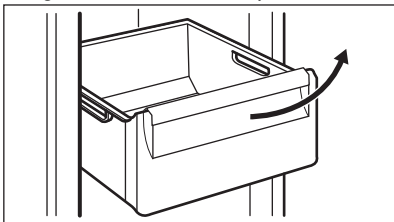

Para colocar a gaveta novamente na sua posição inicial, siga os passos acima pela ordem inversa.

5.6 MULTIFLOW

O aparelho está equipado com o sistema MULTIFLOW que permite uma refrigeração rápida e mais eficaz dos alimentos e mantém uma temperatura mais uniforme em cada parte do aparelho.



Não bloqueie as aberturas de ventilação.

5.7 Congelar alimentos frescos

Os compartimentos do congelador são adequados para congelar alimentos frescos e conservar alimentos congelados e ultracongelados a longo prazo.

Para congelar alimentos frescos ative a função QuickFreeze, pelo menos, 24 horas antes de colocar os alimentos a congelar no compartimento do congelador.

A quantidade máxima de alimentos que podem ser congelados sem acrescentar outros alimentos durante 24 horas está especificada na placa de classificação (um rótulo situado no interior do aparelho).

Quando o processo de congelação terminar, o aparelho regressa automaticamente à definição de temperatura anterior. Consulte "Função QuickFreeze".

5.8 Armazenamento de alimentos congelados

Quando ativar o aparelho pela primeira vez ou após um período sem utilização, e antes de colocar os produtos no compartimento, deixe o aparelho funcionar durante pelo menos 3 horas com a função QuickFreeze ativada.

Mantenha todos os alimentos nas prateleiras a mais de 15 mm da porta.

CUIDADO!

Em caso de descongelação acidental, por exemplo, devido a uma falha de energia, se a energia faltar durante mais tempo do que o indicado na placa de classificação em "Tempo de autonomia", os alimentos descongelados têm de ser consumidos rapidamente ou cozinhados imediatamente, arrefecidos e novamente congelados. Consulte "Alarme de temperatura alta".

5.9 Descongelação

Os alimentos congelados e ultra-congelados podem ser descongelados no compartimento do frigorífico ou a temperatura ambiente antes de serem usados, dependendo do tempo disponível.

Peças mais pequenas podem ser cozinhadas ainda congeladas, logo a seguir a saírem do congelador: o tempo cozedura vai ser mais longo neste caso.

5.10 Purgar o sistema de abastecimento de água

Antes de utilizar o dispensador de água/gelo pela primeira vez ou após um longo período de não funcionamento, prepare o sistema de abastecimento de água:

1. Prima e mantenha um copo grande contra a pá do dispensador até que a água comece a fluir.
2. Continue a dispensar água durante os próximos 5 minutos para lavar o sistema e a ligação de prumo de quaisquer impurezas. Pare para esvaziar o copo, se necessário.
3. O dispensador de água para o fluxo de água após 3 minutos de utilização contínua. Solte a pá do distribuidor e pressione-a novamente para continuar a dispensar água.



Depois de dispensar 800 ml água, a água pode estar mais quente. Aguarde 30 minutos para que a água arrefeça.

5.11 Dispositivo de fazer gelo

Antes da primeira utilização, certifique-se de que o fornecimento de água está ligado. Para ativar o dispositivo de fazer gelo, consulte a secção "Permitir a produção de gelo" no capítulo "Funcionamento". A máquina de gelo começa a produzir gelo após cerca de 10 horas.

O dispositivo de fazer gelo faz gelo automaticamente sem operação manual. Quando o depósito de gelo estiver cheio (cerca de 1.6 kg), o dispositivo de fazer gelo deixa de fazer gelo.



Ao dispensar gelo pela primeira vez, ou após um longo período de não funcionamento, não utilize o primeiro lote de cubos de gelo produzidos.



Não puxe a pá com demasiada força.



AVISO!

Não coloque as mãos ou ferramentas na calha do dispensador de gelo, para evitar lesões e falhas no mecanismo interno.

Desligue o dispositivo de fazer gelo se não estiver a planear utilizar cubos de gelo durante muito tempo. Consulte a secção "Permitir a produção de gelo" no capítulo "Funcionamento". Retire os cubos de gelo do cesto de gelo para evitar que os aglomerados de gelo bloqueiem a saída da máquina de gelo.

5.12 Filtro de água

O aparelho está equipado com um filtro de água localizado no compartimento do frigorífico atrás das gavetas. Este filtro purifica a água da fonte de água, permitindo-lhe obter água limpa e gelo diretamente do dispensador.

Substitua o filtro de água regularmente para garantir a alta qualidade da água. Consulte a secção "Substituir o filtro de água" no capítulo "Manutenção e limpeza".

6. MANUTENÇÃO E LIMPEZA

⚠ AVISO!

Consulte os capítulos relativos à segurança.

6.1 Como limpar o interior

Antes de usar o aparelho pela primeira vez, o interior e todos os acessórios interiores devem ser lavados com água morna e um pouco de sabão neutro, para remover o cheiro típico de um produto novo e, em seguida, secar muito bem.

⚠ CUIDADO!

Não usar detergentes, pós abrasivos, cloro ou produtos de limpeza à base de óleos; este tipo de produtos danificam o acabamento.

⚠ CUIDADO!

Os acessórios e as peças do aparelho não são adequados para lavagem em máquinas de lavar loiça.

⚠ CUIDADO!

Limpe o painel de controlo com um pano húmido. Não utilize detergentes. Após a limpeza, seque o painel de controlo com um pano macio.

6.2 Limpeza periódica

Limpe o equipamento regularmente:

1. Limpe o interior e os acessórios com água morna e um pouco de sabão neutro.
2. Inspeccione regularmente os vedantes da porta e limpe-os para garantir que estão limpos e livres de resíduos.
3. Limpe o condensador com uma escova pelo menos duas vezes por ano.
4. Limpe o tabuleiro do evaporador periodicamente para remover a água acumulada.
5. Enxague e seque bem.

6.3 Limpar a máquina de gelo

Limpe o dispositivo de fazer gelo e o depósito de gelo regularmente.

⚠ CUIDADO!

O depósito de gelo contém lâminas. Tenha cuidado ao limpá-las.

Para limpar a máquina de gelo:

1. Desative a produção de gelo. Consulte o capítulo "Funcionamento".
2. Levante o depósito de gelo 10 mm e puxe-o para o retirar do aparelho.

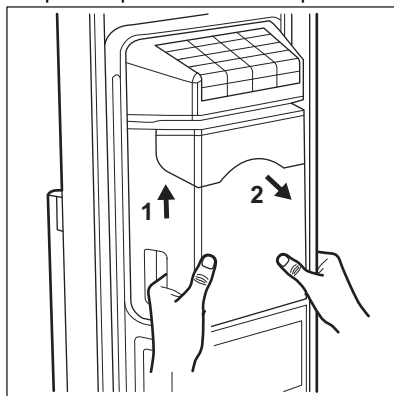

3. Aguarde que os aglomerados de gelo derretam no interior do cesto de gelo. Esvazie o depósito de gelo.
4. Utilize uma vareta de plástico ou madeira para remover cuidadosamente o gelo restante.
5. Enxague o recipiente de gelo com água morna e limpe-o com um pano macio.
6. Seque bem o recipiente de gelo e coloque-o no lugar.
7. Limpe a saída de gelo com um pano macio.

⚠ CUIDADO!

Não aplique força excessiva, pois pode danificar o mecanismo interno do dispositivo de fazer gelo.

⚠ CUIDADO!

Não utilize produtos de limpeza agressivos ou abrasivos nem ferramentas afiadas para remover o gelo. Não lave o recipiente de gelo numa máquina de lavar loiça.



A falha de energia, a utilização pouco frequente da máquina de gelo ou a abertura frequente da porta do congelador podem fazer com que os aglomerados de gelo bloqueiem o mecanismo dispensador.

6.4 Limpar o dispensador de gelo/água

⚠ CUIDADO!

Não use detergentes, pós abrasivos, cloro ou produtos de limpeza à base de óleos; este tipo de produtos danificam o acabamento.

⚠ CUIDADO!

Não pulverize detergentes diretamente no visor.

Limpe o dispensador regularmente:

1. Desligue o aparelho da alimentação elétrica.
2. Limpe o dispensador de gelo/água com um pano macio e água morna.
3. Retire o tabuleiro de água do dispensador.
4. Esvazie o tabuleiro e limpe-o.

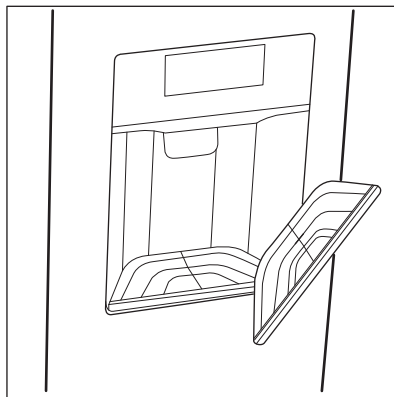

6.5 Substituir o filtro de água

Substitua o filtro de água a cada 6 meses ou após um período de inatividade prolongado. Utilize apenas filtros de água de substituição originais para garantir o funcionamento adequado do aparelho.



Antes de realizar qualquer operação, desligue a máquina de gelo. Consulte a secção "Permitir a produção de gelo" no capítulo "Funcionamento".

Remover o filtro de água

1. Desligue o abastecimento de água.
2. Abra a porta do compartimento do frigorífico e retire as gavetas para chegar ao filtro de água.
3. Drene o sistema de água dispensando a água durante aproximadamente 3 minutos ou até o fluxo de água parar.
4. Retire os cliques antiderrapantes dos tubos de água e dos conectores do filtro de água.

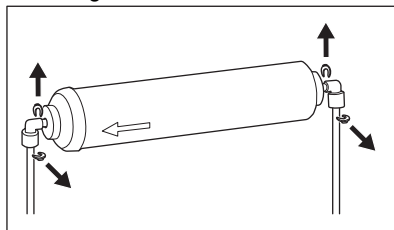

5. Retire o tubo da água de ambos os lados do filtro de água. Pressione a parte

exterior do conector do filtro de água com o polegar enquanto puxa simultaneamente o tubo para fora do conector.

6. Retire os conectores do filtro de água do filtro.

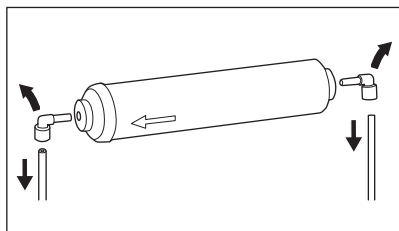

Recolha as peças separadas num único local.

Instalar o filtro de água

1. Desembale o filtro de água e retire as tampas e os cliques de ambos os lados.

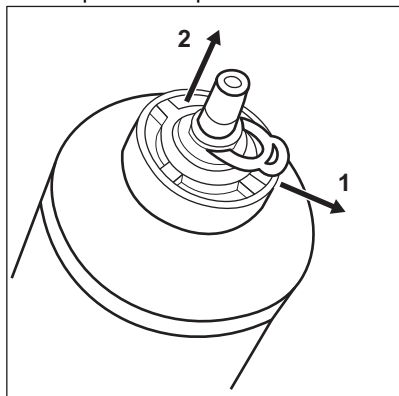

2. Ligue o filtro de água ao abastecimento de água utilizando um tubo conector. Enxague durante 5 minutos.

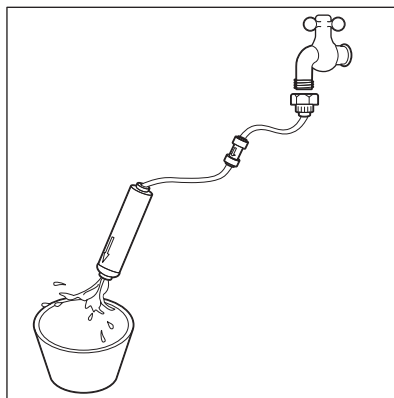

3. Abra a porta do compartimento do frigorífico e retire a gaveta superior para chegar ao suporte do filtro.
4. Ligue os tubos de água aos conectores do filtro de água. Insira cada tubo de água no conector correspondente até parar. Certifique-se de que a seta no filtro de água aponta para o compartimento do congelador.
5. Insira os conectores do filtro de água em ambos os lados do filtro.
6. Fixe os conectores e tubos do filtro de água com os cliques antiderrapantes.

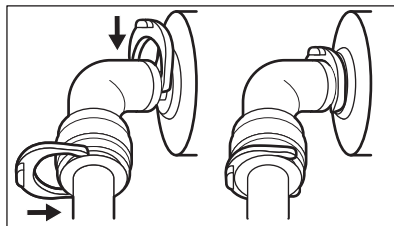
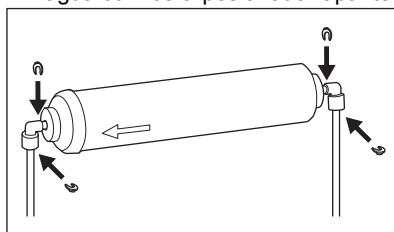

7. Insira o filtro de água no suporte acima do depósito de água.
8. Ligue o abastecimento de água.

6.6 Período de inatividade

Quando não pretender utilizar o aparelho durante longos períodos de tempo, adote as seguintes precauções:

1. Desligue o aparelho da alimentação eléctrica e desligue o abastecimento de água.

2. Retire todos os alimentos e gelo do depósito de gelo.
3. Limpe o aparelho e todos os acessórios.
4. Deixe a(s) aberta(s) para evitar cheiros desagradáveis.

7. SUGESTÕES E DICAS

7.1 Sugestões para poupar energia

- Frigorífico: A utilização mais eficiente da energia é garantida na configuração com as gavetas na parte inferior do aparelho e nas prateleiras uniformemente distribuídas. O posicionamento das caixas da porta não afeta o consumo de energia.
- Não abra a porta muitas vezes nem a deixe aberta mais tempo do que o necessário.
- Frigorífico: Não regule a temperatura demasiado alta para poupar energia, a menos que seja exigido pelas características dos alimentos.
- Garanta uma boa ventilação. Não tape as grelhas ou orifícios de ventilação.
- Certifique-se de que os produtos alimentares no interior do aparelho permitem a circulação do ar através de orifícios dedicados na parte interior traseira do aparelho.

7.2 Conselhos para a congelação

- Ative a função QuickFreeze pelo menos, 24 horas antes de colocar os alimentos no interior do compartimento do congelador.
- Antes de congelar, embale e vede alimentos frescos em: folha de alumínio, película ou sacos de plástico; recipientes herméticos com tampa.
- Para uma congelação e descongelação mais eficientes, divida os alimentos em pequenas porções.
- Recomenda-se que coloque etiquetas e datas em todos os seus alimentos congelados. Isto irá ajudá-lo a identificar os alimentos e a saber quando devem ser consumidos antes da sua deterioração.
- Os alimentos devem ser frescos quando são congelados para preservar a boa qualidade. Especialmente fruta e legumes

devem ser congelados depois da colheita para preservar todos os seus nutrientes.

- Não congele garrafas ou latas com líquidos, em particular bebidas que contenham dióxido de carbono - podem explodir durante a congelação.
- Não coloque alimentos quentes no congelador. Arrefeça à temperatura ambiente antes de os colocar no interior do compartimento.
- Para evitar a subida da temperatura de alimentos já congelados, não coloque alimentos frescos não congelados diretamente próximos daqueles. Coloque os alimentos à temperatura ambiente na parte do congelador onde não existam alimentos congelados.
- Não coma cubos de gelo, gelados com água ou gelados de gelo imediatamente após tirá-los do congelador. Risco de queimadura por frio.
- Não volte a congelar alimentos descongelados. Se os alimentos tiverem descongelado, cozinhe-os, arrefeça-os e, seguidamente, congele-os.

7.3 Sugestões para armazenamento de alimentos congelados

- O compartimento do congelador é o marcado com o .
- A regulação de uma temperatura mais alta no interior do aparelho pode levar a uma duração mais curta.
- Todo o compartimento do congelador é adequado ao armazenamento de produtos alimentares congelados.
- Deixe espaço suficiente em torno dos alimentos para permitir que o ar circule livremente.
- Para um armazenamento adequado, consulte o rótulo da embalagem dos alimentos para ver a respetiva validade.

- É importante envolver os alimentos de forma a prevenir que água, humidade ou condensação entrem no interior.

7.4 Validade

Compartimento do aparelho	Tipo de alimento
Frigorífico:	
Prateleiras da porta	Alimentos conservados como compotas, bebidas, condimentos
Prateleira superior	Comida de conveniência, charcutaria, sobras
Prateleiras intermédias	Alimentos lácteos, ovos
Gavetas de legumes	Frutas, ervas aromáticas, legumes
Congelador:	
Parte superior	Fruta, gelado, pastelaria
Parte média	Legumes
Parte inferior	Laticínios, marisco, carne, restos
Tipo de alimento	Validade (meses)
Fruta (exceto citrinos)	6 - 12
Legumes	8 - 10
Restos sem carne	1 - 2
Laticínios:	
Manteiga	6 - 9
Queijo mole (por exemplo, mozzarella)	3 - 4
Queijo duro (por exemplo, parmesão, cheddar)	6
Marisco:	
Peixe gordo (por exemplo, salmão, cavala)	2 - 3
Peixe magro (por exemplo, bacalhau, linguado)	4 - 6

Tipo de alimento	Validade (meses)
Camarão	12
Amêijoas e mexilhões sem casca	3 - 4
Peixe cozinhado	1 - 2
Carne:	
Aves	9 - 12
Vaca	6 - 12
Porco	4 - 6
Borrego	6 - 9
Salsichas	1 - 2
Presunto	1 - 2
Restos com carne	2 - 3

7.5 Sugestões para refrigeração de alimentos frescos

- Defina a temperatura para +4°C ou inferior para manter os alimentos frescos. A regulação de uma temperatura mais alta no interior do aparelho pode levar a uma duração mais curta dos alimentos.
- Tape os alimentos com a embalagem para preservar a sua frescura e aroma.
- Utilize sempre recipientes fechados para líquidos e alimentos, para evitar sabores ou aromas no compartimento.
- Para evitar a contaminação cruzada entre alimentos cozinhados e crus, cubra os alimentos cozinhados e separe-os dos crus.
- Recomenda-se que descongele os alimentos no interior do frigorífico.
- Não coloque alimentos quentes no interior do aparelho. Certifique-se de que arrefeceram à temperatura ambiente antes de os inserir.
- Seque as frutas e os legumes antes de os colocar no compartimento do frigorífico.
- Para prevenir desperdício alimentar, o novo abastecimento de alimentos deve ser colocado sempre por trás do antigo.

7.6 Conselhos para a refrigeração de alimentos

- A gaveta de alimentos frescos é a indicada (na placa de características) com .
- Fruta e legumes: limpe cuidadosamente (eliminar a sujidade) e coloque numa gaveta especial (gaveta para legumes).
- Aconselha-se a não manter fruta exótica como bananas, mangas, papaias, etc., no frigorífico.
- Os legumes como tomates, batatas, cebolas e alho não devem ser mantidos no frigorífico.

- Manteiga e queijo: coloque num recipiente hermético ou embale em folha de alumínio ou sacos de polietileno para excluir o máximo de ar possível.
- Garrafas: feche-as com uma tampa e coloque-as na prateleira de garrafas da porta ou (se disponível) noutra prateleira de garrafas.
- Consulte sempre a data de validade dos produtos para saber quanto tempo os manter.

8. RESOLUÇÃO DE PROBLEMAS

AVISO!

Consulte os capítulos relativos à segurança.

8.1 O que fazer se...

Problema	Causa possível	Solução
O aparelho não funciona.	O aparelho está desligado.	Ligar o aparelho.
	A ficha elétrica não está corretamente inserida na tomada.	Inserir corretamente a ficha na tomada elétrica.
	Não há tensão na tomada elétrica.	Ligue um aparelho elétrico diferente à tomada elétrica. Contacte um electricista qualificado.
O aparelho emite demasiado ruído.	O aparelho não está apoiado corretamente.	Verifique se o aparelho se mantém estável.
	Cubos de gelo ou distribuição de gelo picado.	Isto é normal. O ruído de quebrar ou bater o gelo faz parte do processo de produção de gelo.
O compressor funciona continuamente.	A temperatura não está definida corretamente.	Consulte o capítulo "Funcionamento".
	Demasiados alimentos colocados no aparelho ao mesmo tempo.	Aguardar algumas horas e verificar novamente a temperatura.
	A temperatura ambiente está demasiado elevada.	Consulte o capítulo "Instalação".
	Os alimentos guardados no aparelho estão demasiado quentes.	Arrefeça os produtos alimentares antes de os armazenar.
	As portas estão fechadas incorretamente.	Consulte a secção "Fechar a porta".

Problema	Causa possível	Solução
	A função QuickFreeze está ligada.	Consulte a secção "Função QuickFreeze".
O compressor não arranca imediatamente depois de premir o botão "QuickFreeze" ou depois de uma alteração da temperatura.	O compressor começa a funcionar passado algum tempo.	Isto é normal, não ocorre nenhum erro.
A porta está desnivelada ou interfere com a grelha de ventilação.	O aparelho não está nivelado.	Consulte as instruções de instalação.
A porta não abre facilmente.	Tenta reabrir a porta imediatamente após a fechar.	Aguarde alguns segundos depois de fechar antes de reabrir da porta.
A lâmpada não funciona.	A lâmpada está em modo de espera.	Fechar e abrir a porta.
	A lâmpada está avariada.	Contactar o Centro de Assistência Técnica Autorizado mais próximo.
Demasiado gelo.	A porta não está bem fechada.	Consulte a secção "Fechar a porta".
	A junta está deformada ou suja.	Consulte a secção "Fechar a porta".
	Os alimentos não estão bem embalados.	Embalar melhor os alimentos.
	A temperatura não está definida corretamente.	Consulte o capítulo "Funcionamento".
	O aparelho está totalmente carregado mas regulado para a temperatura mais baixa.	Definir uma temperatura mais alta. Consulte o capítulo "Funcionamento".
	A temperatura no aparelho está definida demasiado baixa e a temperatura ambiente demasiado alta.	Definir uma temperatura mais alta. Consulte o capítulo "Funcionamento".
Há água a escorrer na placa traseira do frigorífico.	Durante o processo de descongelação automática, o gelo descongela na placa traseira.	Isto está correto. Secar a cavidade com um pano macio.
Há demasiada água condensada na parede traseira do frigorífico.	A porta foi aberta demasiadas vezes.	Abrir a porta apenas quando é mesmo necessário.
	A porta não fecha totalmente.	Verificar se a porta está totalmente fechada.
	Os alimentos guardados não estão embalados.	Coloque os alimentos em embalagens adequadas antes de os guardar no aparelho.
Há água a escorrer para o chão.	A saída da água descongelada não está ligada ao tabuleiro de evaporação, por cima do compressor.	Encaixe a saída de água descongelada no tabuleiro de evaporação.

Problema	Causa possível	Solução
Não é possível definir a temperatura.	A função QuickFreeze está ligada.	Desligue a QuickFreeze função ou aguarde até que a função se desligue automaticamente para definir a temperatura. Consulte a secção "Função QuickFreeze".
	O modo QuickChill está ativo.	Desligue o modo QuickChill. Consulte o capítulo "Funcionamento" .
A temperatura no aparelho está demasiado baixa ou demasiado alta.	A temperatura não está definida corretamente.	Definir uma temperatura mais baixa/alta.
	A porta não está bem fechada.	Consulte a secção "Fechar a porta" .
	A temperatura de algum produto está demasiado elevada.	Arrefeça os produtos alimentares antes de os armazenar.
	Demasiados alimentos guardados ao mesmo tempo.	Guardar menos alimentos ao mesmo tempo.
	A porta foi aberta muitas vezes.	Abrir a porta apenas se necessário.
	A função QuickFreeze está ligada.	Consulte a secção "Função QuickFreeze".
	Não há circulação de ar frio no aparelho.	Certifique-se de que existe circulação de ar frio no aparelho. Consulte o capítulo "Sugestões e dicas" .
As paredes laterais do aparelho estão quentes.	O aparelho gera calor à medida que produz ar frio.	Isto é normal. Utilize luvas resistentes ao calor se precisar de tocar nos painéis laterais.
O dispensador não fornece água depois de pressionar a pá.	Não existe água no sistema.	Verifique se a válvula de água está aberta e se o filtro está corretamente instalado. Consulte as instruções de instalação.
	O filtro de água está incorrectamente instalado.	Consulte a secção "Substituir o filtro de água" no capítulo "Manutenção e limpeza".
A água dispensada não está suficientemente fria.	A temperatura do frigorífico é demasiado elevada.	Defina uma temperatura mais baixa. Consulte o capítulo "Funcionamento" .
	Mais do que 1l de água dispensada de uma só vez.	Aguarde cerca de 30 minutos para que a água arrefeça.
	A água é distribuída com demasiada frequência.	Aguarde cerca de 30 minutos para que a água arrefeça.
O dispensador não fornece gelo depois de pressionar a pá.	Não há gelo no depósito de gelo.	Ative a produção de gelo. Consulte a secção "Dispositivo de fazer gelo" no capítulo "Funcionamento".
	Não existe água no sistema.	Verifique se a válvula de água está aberta e se o filtro está corretamente instalado. Consulte as instruções de instalação.

Problema	Causa possível	Solução
	A pressão da água é demasiado baixa.	Certifique-se de que a pressão da água é 1,5 - 7 bar.
	O filtro de água está incorrectamente instalado.	Consulte a secção "Substituir o filtro de água" no capítulo "Manutenção e limpeza".
	Os cubos de gelo estão aglomerados.	Retire o gelo aglomerado do depósito de gelo.
	A saída de gelo está bloqueada.	Remova o bloqueio. Consulte a secção "Limpar a máquina de gelo".
	As portas estão fechadas incorrectamente.	Consulte a secção "Fechar a porta".
Os cubos de gelo dispensados são pequenos ou o fluxo de água é fraco.	A pressão da água é demasiado baixa.	Certifique-se de que a pressão da água é 1,5 - 7 bar.
	O filtro de água está obstruído.	Substitua o filtro de água. Consulte a secção "Substituir o filtro de água" no capítulo "Manutenção e limpeza".
	O medidor de fluxo de água está avariado.	Contactar o Centro de Assistência Técnica Autorizado mais próximo.



Se o problema persistir, contacte o Centro de Assistência Técnica Autorizado mais próximo.

8.2 Substituir a lâmpada

Para substituir a lâmpada, contacte um Centro de Assistência Técnica Autorizado.

8.3 Fechar a porta

1. Limpe as juntas da porta.
2. Se necessário, ajuste a porta. Consulte o capítulo "Instalação".
3. Se necessário, substitua as juntas da porta defeituosas. Para obter mais informações, contacte um Centro de Assistência Técnica Autorizado.

9. RUÍDOS

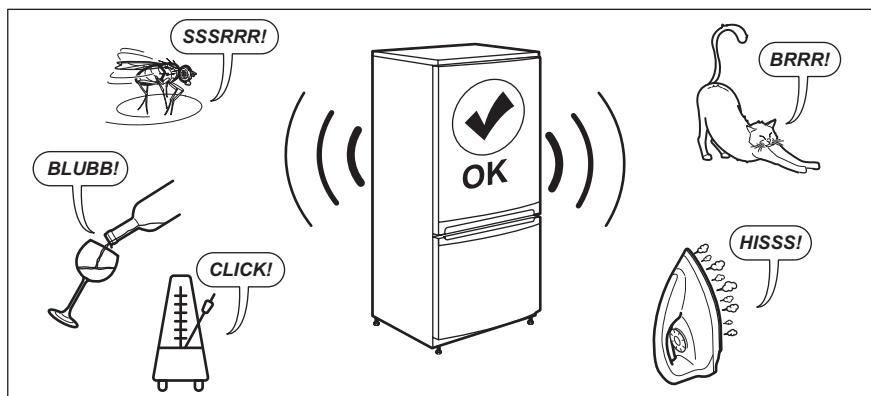

10. DADOS TÉCNICOS

As informações técnicas encontram-se na etiqueta energética e na placa de classificação do aparelho, que pode estar localizada no aparelho ou no seu interior.

Apenas para a Suíça

Tensão: 220-240 V

Frequência: 50 Hz

Apenas para a UE

O código QR na etiqueta de energia fornecida com o aparelho disponibiliza-lhe uma ligação da web para a informação relacionada com o desempenho do aparelho na base de dados da EU EPREL. Mantenha a etiqueta de energia para consulta juntamente com o manual do utilizador e todos os outros documentos disponibilizados com este aparelho. É também possível

encontrar a mesma informação na EPREL utilizando a ligação <https://eprel.ec.europa.eu> e o nome do modelo e o número do produto que encontra na placa de características do aparelho. Consulte a ligação www.theenergylabel.eu para obter informação detalhada sobre a etiqueta de energia.

Apenas para o Reino Unido

O código QR na etiqueta de energia fornecida com o aparelho disponibiliza-lhe uma ligação da web para a informação relacionada com o desempenho do aparelho. Mantenha a etiqueta de energia para consulta juntamente com o manual do utilizador e todos os outros documentos disponibilizados com este aparelho.

11. INFORMAÇÃO PARA INSTITUTOS DE TESTE

A instalação e preparação do aparelho para qualquer verificação EcoDesign deve estar em conformidade com:

UK	BS EN 62552
UE, Suíça, Israel	EN 62552
Austrália	IEC 62552

África do Sul	SANS 62552
EAU	UAE.S 5010-3:2022
GCC	SASO-2892_2018

Os requisitos de ventilação, dimensões de encaixe e folgas traseiras mínimas deverão ser conforme declarado neste Manual do Utilizador em "Instalação". Contacte o

fabricante para quaisquer informações adicionais, incluindo planos de carga.

12. PREOCUPAÇÕES AMBIENTAIS

Recicle os materiais que apresentem o símbolo . Coloque a embalagem nos contentores indicados para reciclagem. Ajude a proteger o ambiente e a saúde pública através da reciclagem dos aparelhos elétricos e eletrónicos. Não elimine aparelhos

marcados com o símbolo  com o lixo doméstico. Coloque o produto num ponto de recolha para reciclagem local ou contacte as suas autoridades municipais.

Le damos la bienvenida a AEG. Gracias por elegir nuestro aparato.



Obtener consejos, folletos, soluciones a problemas e información de asistencia y reparación:
www.aeg.com/support

Salvo modificaciones.

CONTENIDO

1. INFORMACIÓN SOBRE SEGURIDAD.....	220
2. INSTRUCCIONES DE SEGURIDAD.....	222
3. INSTALACIÓN.....	225
4. FUNCIONAMIENTO.....	227
5. USO DIARIO.....	231
6. LIMPIEZA Y MANTENIMIENTO.....	234
7. CONSEJOS.....	237
8. SOLUCIÓN DE PROBLEMAS.....	239
9. RUIDOS.....	243
10. DATOS TÉCNICOS.....	243
11. INFORMACIÓN PARA INSTITUTOS DE PRUEBAS.....	243
12. ASPECTOS MEDIOAMBIENTALES.....	244

1. ⚠ INFORMACIÓN SOBRE SEGURIDAD

Antes de instalar y utilizar el aparato, lea atentamente las instrucciones facilitadas. El fabricante no se hace responsable de lesiones o daños producidos como resultado de una instalación o un uso incorrectos. Conserve siempre estas instrucciones en lugar seguro y accesible para futuras consultas.

1.1 Seguridad de niños y personas vulnerables

- Este aparato puede ser utilizado por niños de 8 años en adelante y personas cuyas capacidades físicas, sensoriales o mentales estén disminuidas o que carezcan de la experiencia y conocimientos suficientes para manejarlo, siempre que cuenten con las instrucciones o la supervisión sobre el uso del electrodoméstico de forma segura y comprendan los riesgos. Los niños de 3 a 8 años y las personas con discapacidades muy extensas y complejas pueden cargar y descargar el aparato siempre que hayan

sido debidamente instruidos. Es necesario mantener alejados del aparato a los niños de menos de 3 años salvo que estén bajo supervisión continua.

- Es necesario vigilar a los niños para que no jueguen con el aparato.
- La limpieza y mantenimiento de usuario del producto no podrán ser realizados por niños sin supervisión.
- Mantenga todo el material de embalaje fuera del alcance de los niños y deséchelo de forma adecuada.

1.2 Instrucciones generales de seguridad

- Este aparato está diseñado únicamente para almacenar alimentos y bebidas.
- Este aparato está diseñado para uso doméstico en interiores.
- Este aparato se puede utilizar en oficinas, habitaciones de hotel, habitaciones de Bed&Breakfast, casas de campo y otros alojamientos similares donde dicho uso no exceda (en promedio) los niveles de uso doméstico.
- Para evitar la contaminación alimentaria, respete las siguientes instrucciones:
 - no abra la puerta durante largos periodos de tiempo;
 - limpie regularmente las superficies que pueden entrar en contacto con los alimentos y los sistemas de drenaje accesibles;
 - guarde la carne y el pescado crudos en recipientes adecuados en el frigorífico, de manera que no estén en contacto con otros alimentos ni goteen sobre ellos.
- **ADVERTENCIA:** Mantenga libres de obstrucciones las aberturas de ventilación del alojamiento del aparato o de la estructura empotrada.
- **ADVERTENCIA:** No utilice dispositivos mecánicos u otros medios para acelerar el proceso de descongelación, excepto los recomendados por el fabricante.
- **ADVERTENCIA:** No dañe el circuito de refrigerante.

- **ADVERTENCIA:** No utilice aparatos eléctricos dentro de los compartimentos de almacenamiento de alimentos del aparato, a menos que sean del tipo recomendado por el fabricante.
- No utilice agua pulverizada ni vapor para limpiar el aparato.
- Limpie el aparato con un paño suave humedecido. Utilice solo detergentes neutros. No utilice productos abrasivos, estropajos duros, disolventes ni objetos de metal.
- Cuando el aparato esté vacío durante un largo período, apáguelo, descongélelo, límpielo, séquelo y deje la puerta abierta para evitar que se desarrolle moho en el interior del aparato.
- No almacene sustancias explosivas tales como latas de aerosol con un propulsor inflamable en este aparato.
- Si el cable de alimentación sufre algún daño, el fabricante, su servicio técnico autorizado o un profesional tendrán que cambiarlo para evitar riesgos.

2. INSTRUCCIONES DE SEGURIDAD

2.1 Instalación

ADVERTENCIA!

Solo un técnico cualificado puede instalar el aparato.

- Retire todo el embalaje.
- No instale ni utilice un aparato dañado.
- Siga las instrucciones específicas de instalación del aparato y sobre invertir la puerta que están en nuestro sitio web.
- Tenga cuidado al mover el aparato, porque es pesado. Utilice siempre guantes de protección y calzado cerrado.
- Asegúrese de que el aire pueda circular alrededor del aparato.
- En la primera instalación o tras invertir el sentido de apertura de la puerta, espere al menos 4 horas antes de conectar el aparato al suministro eléctrico. Esto es para permitir que el aceite regrese al compresor.
- Desenchufe siempre el aparato de la toma de corriente antes de llevar a cabo

cualquier operación, (por ejemplo cambiar el sentido de apertura de la puerta).

- No instale el aparato cerca de radiadores, cocinas, hornos o placas de cocción, a menos que se especifique lo contrario en las instrucciones de instalación.
- No exponga el aparato a la lluvia.
- No instale el aparato en lugares con luz solar directa.
- No instale este aparato en áreas excesivamente húmedas o frías.
- Cuando mueva el aparato, levántelo por el borde delantero para evitar rayar el suelo.
- Proteja el suelo de arañazos al invertir la puerta del aparato.

2.2 Conexión eléctrica

ADVERTENCIA!

Riesgo de incendios y descargas eléctricas.

ADVERTENCIA!

Al colocar el producto, asegúrese de que el cable de alimentación no queda atrapado o doblado.

ADVERTENCIA!

No utilice adaptadores múltiples ni cables prolongadores.

PRECAUCIÓN!

Cualquier trabajo eléctrico necesario para instalar este aparato debe realizarlo un electricista cualificado.

- Asegúrese de que los parámetros de la placa de características son compatibles con los valores eléctricos del suministro eléctrico.
- El aparato debe estar conectado a tierra.
- Utilice siempre una toma con aislamiento de conexión a tierra correctamente instalada.
- Si la toma de corriente doméstica no está conectada a tierra, conecte el aparato a una toma de tierra independiente de acuerdo con la normativa vigente, con el asesoramiento de un electricista cualificado.
- Asegúrese de no provocar daños en los componentes eléctricos (p. ej., enchufe, cable de alimentación, compresor). Póngase en contacto con el Centro de servicio autorizado o un electricista para cambiar los componentes eléctricos.
- El cable de alimentación debe permanecer por debajo del nivel del enchufe.
- Conecte el enchufe a la toma de corriente únicamente cuando haya terminado la instalación. Asegúrese de que haya acceso al enchufe después de la instalación.
- No desconecte el aparato tirando del cable de alimentación. Tire siempre del enchufe.
- Este aparato se suministra con un enchufe de 13 A. Si fuera necesario cambiar el fusible del enchufe de alimentación, use exclusivamente un fusible ASTA (BS 1362) de 13 A (solo para Reino Unido e Irlanda).

2.3 Uso

ADVERTENCIA!

Existe riesgo de lesiones, quemaduras, descargas eléctricas o incendios.



El aparato contiene un gas inflamable, isobutano (R600a), un gas natural con alto grado de compatibilidad medioambiental. Tenga cuidado para no dañar el circuito de refrigerante que contiene isobutano.

- No cambie las especificaciones de este aparato.
- Este aparato está diseñado para utilizarse en un margen de temperatura ambiente de 10°C a 43°C. El margen de temperatura especificado garantiza un funcionamiento correcto del aparato.
- No utilice otros aparatos eléctricos (como máquinas de hacer helados) dentro de aparatos de refrigeración, salvo que el fabricante haya autorizado su utilización.
- Si se daña el circuito de refrigerante, asegúrese de que no haya llamas ni fuentes de ignición en la sala. Ventile la sala.
- No deje que los objetos calientes toquen las partes de plástico del aparato.
- No coloque refrescos en el congelador. De esta forma se creará presión en el contenedor de bebidas.
- No almacene gases ni líquidos inflamables en el aparato.
- No coloque productos inflamables o artículos mojados con productos inflamables dentro, cerca o sobre el aparato.
- No toque el compresor ni el condensador. Están calientes.
- No retire ni toque elementos del compartimento del congelador si sus manos están mojadas o húmedas.
- No vuelva a congelar los alimentos que se hayan descongelado.
- Siga las instrucciones del envase de los alimentos congelados.
- Envuelva los alimentos en cualquier material adecuado antes de ponerlos en el congelador.

- No permita que los alimentos entren en contacto con las paredes interiores de los compartimentos del aparato.
- No ponga alimentos muy salados o ácidos en contacto con las piezas de aluminio del aparato (p. ej., la tapa del ventilador).
- No toque las cuchillas metálicas de dentro del sistema de fabricación de hielo si está en funcionamiento.

2.4 Iluminación interna

ADVERTENCIA!

Riesgo de descarga eléctrica.

- Este producto contiene una o más fuentes de luz con clase de eficiencia energética F.
- En cuanto a la(s) bombilla(s) de este producto y las de repuesto vendidas por separado: Estas bombillas están destinadas a soportar condiciones físicas extremas en los aparatos domésticos, como la temperatura, la vibración, la humedad, o están destinadas a señalar información sobre el estado de funcionamiento del aparato. No están destinadas a utilizarse en otras aplicaciones y no son adecuadas para la iluminación de estancias domésticas.

2.5 Limpieza y mantenimiento

ADVERTENCIA!

Podría sufrir lesiones o dañar el aparato.

- Antes de proceder con el mantenimiento, apague el aparato y desconecte el enchufe de la red.
- Este aparato contiene hidrocarburos en la unidad de refrigeración. Solo una persona cualificada debe realizar el mantenimiento y la recarga de la unidad.

2.6 Asistencia técnica

- Para reparar el aparato, póngase en contacto con el centro de servicio

autorizado. Utiliza solamente piezas de repuesto originales.

- Tenga en cuenta que la autorreparación o la reparación no profesional puede tener consecuencias de seguridad y podría anular la garantía.
- Los siguientes repuestos están disponibles al menos durante 7 años después de que el modelo se haya retirado del mercado: termostatos, sensores de temperatura, placas de circuito impreso, fuentes de luz, manijas de puertas, bisagras de puertas, bandejas y cestas. Las juntas de las puertas están disponibles al menos durante 10 años tras la retirada del modelo. La duración puede ser mayor en su país. Visite nuestro sitio web para obtener más información.
- Tenga en cuenta que algunas de estas piezas de recambio solo están disponibles para los reparadores profesionales, y que no todas las piezas de recambio son relevantes para todos los modelos.

2.7 Desecho

ADVERTENCIA!

Existe riesgo de lesiones o asfixia.

- Desconecte el aparato de la red.
- Corte el cable de conexión a la red y deséchelo.
- Retire la puerta para evitar que los niños y las mascotas queden encerrados en el aparato.
- El circuito del refrigerante y los materiales aislantes de este aparato no dañan la capa de ozono.
- La espuma aislante contiene gas inflamable. Póngase en contacto con las autoridades locales para saber cómo desechar correctamente el aparato.
- No dañe la parte de la unidad de refrigeración que está cerca del intercambiador de calor.

3. INSTALACIÓN

⚠ ADVERTENCIA!

Consulte los capítulos sobre seguridad.

3.1 Dimensiones

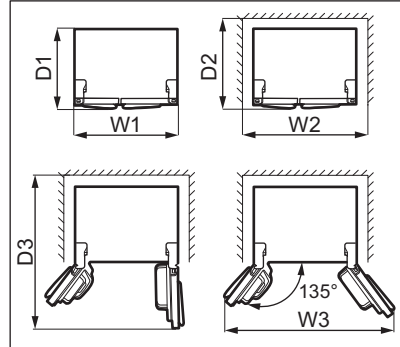
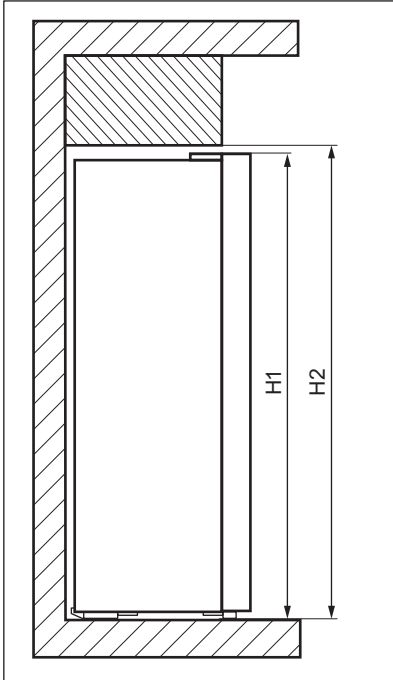

Dimensiones generales ¹

H1	mm	1770
W1	mm	910
D1	mm	730

¹ la altura, anchura y profundidad del aparato sin el asa

Espacio necesario en uso ²

H2	mm	1820
W2	mm	1010

Espacio necesario en uso ²

D2	mm	780
----	----	-----

² la altura, anchura y profundidad del aparato, incluyendo la manija, más el espacio necesario para la libre circulación del aire de refrigeración

Espacio total necesario en uso ³

H2	mm	1820
W3	mm	1540
D3	mm	1230

³ la altura, anchura y profundidad del aparato, incluido el mango, más el espacio necesario para la libre circulación del aire de refrigeración, más el espacio necesario para permitir la apertura de la puerta hasta el ángulo mínimo que permita la extracción de todo el equipo interno

3.2 Ubicación

Este aparato no está diseñado para utilizarse empotrado.

En el caso de una instalación diferente de la autónoma respetando el espacio requerido en las dimensiones de uso, el aparato funcionará correctamente pero el consumo de energía podría aumentar ligeramente.

Para garantizar el mejor funcionamiento del aparato, no lo instale en un lugar expuesto a luz solar directa. No instale el aparato cerca de fuentes de calor (hornos, estufas, radiadores, cocinas, campanas, placas de cocción o placas con extractor) a menos que se especifique lo contrario en las instrucciones de instalación. Asegúrese de que el aire pueda circular libremente alrededor de la parte posterior del armario.

Este aparato debe instalarse en una ubicación interior seca y bien ventilada.

Para garantizar el mejor rendimiento, si el aparato se coloca debajo de un mueble de cocina colgado en la pared, mantenga la distancia mínima entre la parte superior y el mueble. Sin embargo, lo ideal sería que el aparato no se coloque debajo de los muebles de pared. Una o más patas ajustables en la base del armario garantizan que el aparato se mantiene nivelado.

PRECAUCIÓN!

Si coloca el aparato contra un muro, utilice separadores traseros o mantenga la distancia mínima indicada en las instrucciones de instalación.

PRECAUCIÓN!

Se instala el aparato junto muro, consulte las instrucciones de instalación para conocer la distancia mínima entre el muro y el lado del aparato donde se encuentran las bisagras de la puerta para dejar espacio suficiente para abrir la puerta al retirar los equipos internos (por ejemplo, limpiar).

Este aparato está diseñado para utilizarse en un margen de temperatura ambiente de 10°C a 43°C.



Solo se puede garantizar el correcto funcionamiento del aparato dentro del rango de temperatura especificado.



Si tiene cualquier duda respecto al lugar de instalación del aparato, consulte al vendedor, a nuestro servicio de atención al cliente o al centro de servicio autorizado más cercano.



Puede que en algún momento sea necesario desconectar el aparato de la toma de corriente. Por lo que el enchufe debe quedar accesible tras la instalación del aparato.

3.3 Conexión eléctrica

- Antes de enchufarlo, asegúrese de que la tensión y la frecuencia indicadas en la placa de características se correspondan con la fuente de alimentación doméstica.
- El aparato debe estar conectado a tierra. El enchufe del cable de alimentación se suministra con un contacto para este fin. Si la toma de corriente doméstica no está conectada a tierra, conecte el aparato a una toma de tierra independiente de acuerdo con la normativa vigente, con el asesoramiento de un electricista cualificado.
- El fabricante declina toda responsabilidad si no se respetan las precauciones de seguridad anteriores.

3.4 Conexión de suministro de agua

Este aparato incluye un dispensador de agua y hielo que requiere una conexión a un suministro de agua. Para obtener instrucciones sobre cómo conectar el suministro de agua, consulte las instrucciones de instalación separadas.

⚠ ADVERTENCIA!

Instale el filtro de agua suministrado con el aparato. El uso del dispensador sin filtro de agua puede hacer que el agua fluya hacia el aparato, ya que el tapón del tubo puede desprenderse.

3.5 Cambio del sentido de apertura de la puerta

La puerta de este aparato no es reversible.

3.6 Nivelado

Al colocar el aparato, asegúrese de que queda nivelado. Esto se puede conseguir con dos patas ajustables en la parte inferior delantera.

4. FUNCIONAMIENTO

4.1 Panel de control

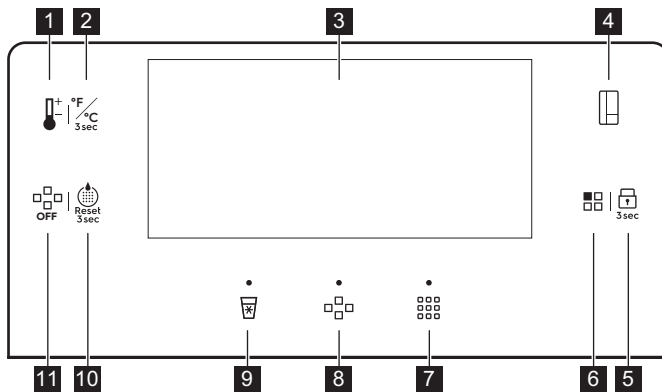

- 1** Botón de regulación de temperatura
- 2** Botón de cambio de unidad
- 3** Pantalla
- 4** Botón de cambio de compartimento
- 5** Tecla Lock
- 6** Tecla Mode

- 7** Botón/indicador de hielo picado
- 8** Botón/indicador de cubitos de hielo
- 9** Botón/indicador de agua fría
- 10** Botón de reinicio del filtro de agua
- 11** Botón OFF del hielo

4.2 Pantalla

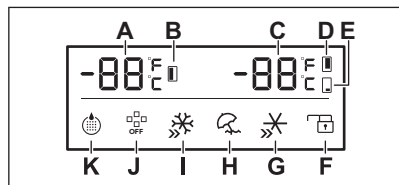

- A. Indicador de temperatura del congelador
- B. Indicador del compartimento congelador
- C. Indicador de temperatura del frigorífico / Multichill 0°
- D. Indicador del compartimento frigorífico
- E. Indicador de compartimento Multichill 0°
- F. Indicador Lock
- G. Indicador QuickChill
- H. Indicador Holiday
- I. Indicador QuickFreeze
- J. Indicador de hielo OFF
- K. Indicador del filtro de agua



La pantalla se oscurece automáticamente al cabo de 2 minutos de inactividad.

Al pulsar los botones del panel de control o abrir cualquiera de las puertas, la pantalla vuelve a iluminarse.

Los indicadores de hielo picado, cubitos de hielo y agua fría no se atenúan cuando están activos.

4.3 Encendido y apagado

Para encender el aparato, conecte el enchufe a la toma de corriente.

Para apagar el aparato, desconecte el enchufe de la toma de corriente.



PRECAUCIÓN!

Durante un corte de energía, retire el hielo del depósito para evitar fugas de agua. Antes de volver a encender el aparato, limpie bien el compartimento. Consulte la sección "Limpieza del fabricante de hielo" en el capítulo "Limpieza y mantenimiento".

4.4 Modo Demo

Active el modo Demo para mostrar las características del aparato.

Puede activar el modo Demo 1 minuto después de encender el aparato. Mientras cualquiera de las puertas está abierta, pulse y mantenga pulsados simultáneamente los

botones de regulación de temperatura e interruptor de compartimentos durante 5 segundos. El aparato confirma el ajuste con un sonido prolongado.

Para desactivar el modo Demo, apague el aparato y vuelva a encenderlo.

En el modo Demo:

- La máquina de hielo, el dispensador de agua, los compresores, los calentadores y los ventiladores están inactivos.
- El panel de control y la pantalla están activos y se pueden utilizar.
- Las lámparas están activas.

4.5 Regulación de temperatura

Pulse el botón de cambio de compartimento para seleccionar el compartimento. Pulse repetidamente el botón de regulación de temperatura hasta alcanzar la temperatura deseada.

El rango de temperatura puede variar entre:

- 2°C y 8°C para frigorífico (recomendado +4°C)
- -14°C y -22°C para congelador (recomendado -18°C)
- 5°C y -3°C para el compartimento Multichill 0°

Los indicadores de temperatura muestran la temperatura programada.

La temperatura programada se alcanza en un plazo de 24 horas. Se conserva después de un corte de energía.

4.6 Multichill 0°

El aparato incluye el compartimento Multichill 0° marcado con  / 0 Star que puede utilizarse como compartimento de enfriamiento o de refrigeración.

Para ajustar una temperatura entre 5°C y -3°C, pulse repetidamente el botón de cambio de compartimento para elegir el compartimento Multichill 0°. Pulse el botón de regulación de temperatura hasta alcanzar la temperatura deseada. El indicador de temperatura parpadea durante 5 segundos después de la selección.

Para apagar el compartimento Multichill 0°, pulse repetidamente el botón Conmutador de compartimentos para elegir el compartimento Multichill 0°. Pulse el botón de regulación de temperatura hasta llegar a "-". El indicador de temperatura parpadea durante 5 segundos después de la selección. Esto indica que el Multichill 0° deja de refrigerar.



Después de apagarlo, el Multichill 0° compartimento obtiene la temperatura ambiente.

4.7 Cambio de las unidades de temperatura

Para cambiar las unidades de temperatura entre °C y °F, mantenga pulsado el botón de cambio de unidad durante 3 segundos.

4.8 Bloqueo de seguridad

La función Lock bloquea los botones y evitar manipulaciones involuntarias. Mantenga pulsado el botón Lock durante 3 segundos para bloquear o desbloquear el panel de control. El indicador Lock está encendido.



La función Lock desactiva la producción de hielo y agua.

4.9 QuickFreeze función

La función QuickFreeze se utiliza para realizar una congelación previa y una congelación rápida en orden del compartimento congelador. Acelera la

congelación de alimentos frescos e impide que se calienten los alimentos ya almacenados.



Para congelar alimentos frescos, active la función QuickFreeze al menos 24 horas antes de colocar los alimentos para completar la precongelación.

Para activar esta función, pulse la Mode tecla repetidamente hasta que alcance el QuickFreeze ajuste. El QuickFreeze indicador parpadea durante 5 segundos y permanece iluminado después de la selección.

Cuando la función está activa:

- La temperatura ajustada del compartimento congelador es de -25 °C.
- La temperatura del compartimento congelador y del Multichill 0° compartimento congelador puede ajustarse con las teclas correspondientes.

Esta función se detiene automáticamente después de 50 horas.

Para desactivar la QuickFreeze función antes de que finalice automáticamente, pulse la Mode tecla y seleccione un modo diferente.

4.10 QuickChill

Usar la función QuickChill para enfriar los alimentos más rápido y mantenerlos frescos por más tiempo. Pulse el botón Mode hasta que el indicador QuickChill parpadee. La temperatura se establece en 2°C.

Para desactivar presione el botón Mode. La función se apaga automáticamente después de 2,5 horas y restaura la configuración de temperatura anterior.

4.11 Modo Holiday

Este modo Holiday está pensado para periodos de ausencia prolongada del hogar. La temperatura del compartimento frigorífico se configura como 17 °C para ahorrar energía y evitar olores. La temperatura no puede modificarse cuando el modo está activo.

Para activar el modo Holiday pulse repetidamente el botón Mode. El indicador

Holiday empieza a parpadear durante 5 segundos y se enciende.

Para desactivar el modo Holiday, pulse repetidamente el botón Mode hasta que el indicador Holiday se apague.

4.12 Reajuste del filtro de agua

Después de sustituir el filtro de agua, mantenga pulsado el botón de reinicio del filtro de agua durante 3 segundos hasta que el indicador del filtro de agua se apague. Consulte la sección "Sustitución del filtro de aire" en el capítulo "Limpieza y mantenimiento".

4.13 Sustituir el filtro de agua

Sustituya el filtro de agua cuando se encienda el indicador Filtro de agua.

Para sustituir el filtro de agua, consulte la sección "Sustitución del filtro de aire" del capítulo "Limpieza y mantenimiento".

Después de sustituir el filtro de agua, utilice el botón de reinicio del filtro de agua para restablecer los ajustes y desactivar el indicador parpadeante. Consulte la sección "Reajuste del filtro de agua".



El indicador del filtro de agua parpadea cada 6 meses.

4.14 Activación de la producción de hielo

Pulse el botón Ice OFF para activar o desactivar la producción de hielo. Cuando la producción de hielo está desactivada, el indicador Hielo OFF se enciende en la pantalla.

4.15 Cubitos de hielo

Antes de dispensar hielo, asegúrese de que la producción de hielo está activada. Consulte la sección "Activación de la producción de hielo" en el capítulo "Funcionamiento".

Para obtener cubitos de hielo:

1. Pulse el botón Cubitos de hielo. El indicador de Cubitos de hielo se ilumina.

2. Coloque un vaso lo más cerca posible del dispensador y presiónelo contra la paleta del centro para dispensar hielo.

Espera 2 segundos antes de retirar el vaso para evitar que el hielo se salga del mismo.

3. Deje de presionar la paleta para detener la dispensación de hielo.

4.16 Hielo picado

Antes de dispensar hielo, asegúrese de que la producción de hielo está activada.

Consulte la sección "Activación de la producción de hielo" en el capítulo "Funcionamiento".

Para obtener hielo picado

1. Pulse el botón Hielo picado. El indicador de hielo picado se enciende.
2. Coloque el vaso lo más cerca posible del dispensador y presiónelo contra la paleta del centro para dispensar hielo.

Espera 2 segundos antes de retirar el vaso para evitar que el hielo se salga del mismo.

3. Deje de presionar la paleta para detener la dispensación de hielo.

4.17 Agua fría

Para obtener agua fría

1. Pulse el botón Agua fría. El indicador de agua fría se ilumina.
2. Utilice la taza para presionar la paleta del centro y dispensar agua.

Espera 2 segundos antes de retirar la taza para evitar que el agua salpique.

3. Deje de pulsar la paleta para detener el flujo de agua.



Si dispensa más de 800 ml de agua de una vez, es posible que empiece a salir agua más caliente. Espere 30 minutos a que el agua se enfríe.



Quando dispense agua por primera vez, o después de un largo periodo de inactividad, no utilice los primeros 1-2 litros de agua dispensados.

4.18 Alarma de puerta abierta

Si la puerta se deja abierta durante más de 60 segundos, la alarma emite 5 pitidos cada 30 segundos. La alarma se detiene después de cerrar la puerta.

Si la puerta se deja abierta durante más de 10 minutos, la luz interna del frigorífico se apaga.

Consulte la sección "Cierre de la puerta".

4.19 Alarma de temperatura alta



La alarma suena al enchufar el aparato por primera vez.

Compartimento congelador

La alarma suena si la temperatura del aparato es demasiado alta.

Durante la alarma:

- la pantalla muestra ht parpadeando,
- el indicador de alarma parpadea
- y suena la alarma acústica.

Apagado de la alarma

- Pulse cualquier tecla del panel de control para apagar la alarma. La temperatura máxima alcanzada por el compartimento aparece en la pantalla, sustituyéndose a continuación por la temperatura programada. El indicador de alarma parpadea hasta que se restablece la temperatura.
- El pitido de alarma se apaga automáticamente después de 1 hora. El indicador de alarma parpadea y el código de error permanece en la pantalla.
- Si el aparato ha recuperado la temperatura ajustada, la alarma se apaga y se restablece la pantalla normal. Compruebe que los alimentos del interior no se hayan estropeado o descongelado. Si es sí, consulte la sección "Descongelación".



Consulte la sección "Regulación de temperatura" para ajustar la temperatura de cada compartimento.

5. USO DIARIO



ADVERTENCIA!

Consulte los capítulos sobre seguridad.

5.1 Extracción e instalación de los estantes de la puerta

Para retirar el estante de la puerta:

1. Sostenga el lado izquierdo del estante.
2. Levante el lado derecho del estante hasta que se libere del sujetador.

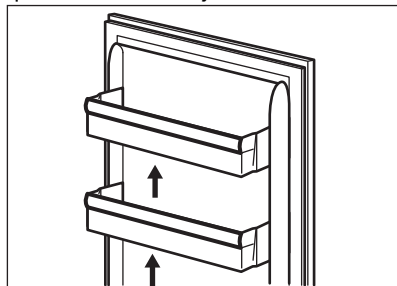

3. Levante el lado izquierdo del estante y retírelo.

Para volver a colocar el estante:

1. Coloque el estante plano en la puerta.
2. Ambos lados del estante hacia abajo simultáneamente para que el estante encaje en ambas sujeciones.

5.2 Estantes móviles

Las paredes del aparato están equipadas con una serie de guías para que pueda retirar fácilmente los estantes.

5.3 Fresh Zone

El Fresh Zonecájón protege los nutrientes, el sabor, la textura, el color y el peso de las frutas y verduras para que pueda disfrutar de alimentos de calidad durante más tiempo y tirar menos. El Fresh Zone se encuentra en

la parte inferior del frigorífico, directamente encima del cajón MultiChill 0°.

5.4 Control de humedad

El estante de cristal incorpora un dispositivo con ranuras, regulables mediante palanca deslizante, que permite regular la humedad en el/los cajón/cajones de verduras.



No coloques ningún producto alimenticio en el dispositivo de control de humedad.

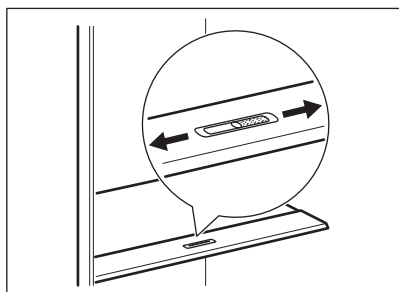

La posición del control de la humedad depende de la variedad y de las cantidades de frutas y verduras:

- Ranuras en MIN: recomendadas para pequeñas cantidades de frutas y verduras. En este ajuste, el contenido de humedad natural de las frutas y verduras se conserva durante más tiempo.
- Ranuras en MAX: recomendadas para grandes cantidades de frutas y verduras. En este ajuste, más circulación de aire da como resultado una menor humedad.

5.5 Extracción e instalación de cajones

Para retirar un cajón del compartimento:

1. Abra completamente la puerta.
2. Tire del cajón hacia afuera hasta el tope.
3. Levanta ligeramente la parte delantera del cajón y extráelo del aparato.

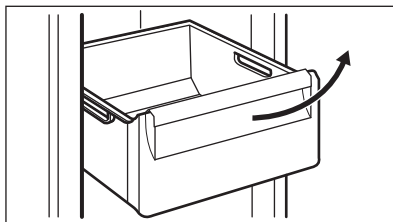

Para volver a colocar el cajón en su posición inicial, siga los pasos anteriores en orden inverso.

5.6 MULTIFLOW

El aparato está equipado con el sistema MULTIFLOW que permite un enfriamiento rápido y más eficaz de los alimentos y el mantenimiento de una temperatura más uniforme en cada parte del aparato.



No bloquee las salidas de aire.

5.7 Congelación de alimentos frescos

El compartimento del congelador es adecuado para congelar alimentos frescos y conservar a largo plazo los alimentos congelados y ultracongelados.

Para congelar alimentos frescos, active la función QuickFreeze al menos 24 horas antes de introducir los alimentos en el compartimento congelador.

La cantidad máxima de alimentos que pueden congelarse sin añadir otros alimentos frescos durante 24 horas, se indica en la placa de datos técnicos (una etiqueta situada en el interior del aparato).

Cuando haya finalizado el proceso de congelación, el aparato vuelve al ajuste de temperatura anterior. Consulte "Función QuickFreeze".

5.8 Almacenamiento de alimentos congelados

Al activar un aparato por primera vez o después de un periodo sin uso, déjelo en

marcha al menos durante 3 horas antes de colocar productos en el compartimento con la función QuickFreeze encendida.

Todos los alimentos de los estantes deben estar como mínimo a 15 mm de la puerta.

PRECAUCIÓN!

En caso de que se produzca una descongelación accidental, por ejemplo, por un corte del suministro eléctrico, si la interrupción ha sido más prolongada que el valor indicado en la placa de características bajo el "tiempo de elevación", los alimentos descongelados se deben consumir rápidamente o cocinar de inmediato y luego volverse a congelar. Consulte "Alarma de temperatura alta".

5.9 Descongelación

Los alimentos ultracongelados o congelados, antes de utilizarlos, se pueden descongelar en el compartimento del frigorífico o a temperatura ambiente, dependiendo del tiempo de que se disponga.

Es posible incluso cocinar trozos pequeños congelados, directamente desde el congelador, en este caso, la cocción tardará más en cocinarse.

5.10 Cebado del sistema de suministro de agua

Antes de utilizar el dispensador de agua/hielo por primera vez, o después de un largo período de inactividad, beba el sistema de suministro de agua:

1. Mantenga presionado un vaso grande contra la paleta del dispensador hasta que empiece a salir agua.
2. Continúe dispensando agua durante los siguientes 5 minutos para purgar el sistema y la conexión de fontanería de cualquier impureza. Deténgase para vaciar el vaso si es necesario.
3. El dispensador de agua detiene el flujo de agua después de 3 minutos de uso continuo. Suelte la palanca del dispensador y púlsela de nuevo para seguir dispensando agua.



Después de dispensar 800 ml de agua, el agua puede estar más caliente. Espere 30 minutos para que el agua se enfríe.

5.11 Fabricación de hielo

Antes del primer uso, asegúrese de que el suministro de agua está conectado. Para activar el fabricante de hielo, consulte la sección "Activación de la producción de hielo" del capítulo "Funcionamiento". El fabricante de hielo empieza a producir hielo después de unas 10 horas.

El fabricante de hielo produce hielo automáticamente sin operación manual. Cuando el depósito de hielo está lleno (aproximadamente 1.6 kg), el fabricante de hielo deja de fabricar hielo.



Cuando dispense hielo por primera vez, o después de un largo periodo de inactividad, no utilice la primera tanda de cubitos producidos.



No tire de la paleta con demasiada fuerza.

ADVERTENCIA!

No introduzca las manos ni herramientas en el conducto dispensador de hielo, para evitar lesiones y fallos en el mecanismo interno.

Apague el fabricante de hielo si no piensa utilizar cubitos de hielo durante mucho tiempo. Consulte la sección "Activación de la producción de hielo" en el capítulo "Funcionamiento". Retire los cubitos del depósito de hielo para evitar que los grumos de hielo bloqueen la salida del fabricante de hielo.

5.12 Filtro de agua

El aparato está equipado con un filtro de agua situado en el compartimento frigorífico, detrás de los cajones. Este filtro purifica el

agua de la fuente, permitiéndole obtener agua limpia y hielo directamente del dispensador.

Sustituya el filtro de agua con regularidad para garantizar la alta calidad del agua.

Consulte la sección "Sustitución del filtro de aire" en el capítulo "Limpieza y mantenimiento".

6. LIMPIEZA Y MANTENIMIENTO

⚠ ADVERTENCIA!

Consulte los capítulos sobre seguridad.

6.1 Limpieza del interior

Antes de utilizar el aparato por primera vez, lave el interior y todos los accesorios internos con agua templada y un detergente neutro para eliminar el típico olor de un producto nuevo y a continuación seque bien.

⚠ PRECAUCIÓN!

No utilice detergentes, polvos abrasivos ni limpiadores a base de cloro o aceite, ya que podrían dañar el acabado.

⚠ PRECAUCIÓN!

Los accesorios y las piezas del aparato no deben lavarse en lavavajillas.

⚠ PRECAUCIÓN!

Limpie el panel de control con un paño húmedo. No utilice ningún detergente. Después de limpiar, seque el panel de control con un paño suave.

6.2 Limpieza periódica

Limpie el equipo con regularidad:

1. Limpie el interior y los accesorios con agua tibia y detergente neutro.
2. Revise y limpie periódicamente las juntas de la puerta para mantenerlas limpias y sin restos.
3. Limpie el condensador con un cepillo al menos dos veces al año.
4. Limpie la bandeja de evaporación periódicamente para eliminar el agua acumulada.
5. Enjuague y seque bien.

6.3 Limpieza del fabricante de hielo

Limpie el fabricante de hielo y el depósito de hielo con regularidad.

⚠ PRECAUCIÓN!

El depósito de hielo contiene cuchillas. Tenga cuidado al limpiarlas.

Para limpiar el fabricante de hielo

1. Desactive la producción de hielo. Consulte el capítulo "Funcionamiento".
2. Levante el depósito de hielo unos 10 mm y tire de él para extraerlo del aparato.

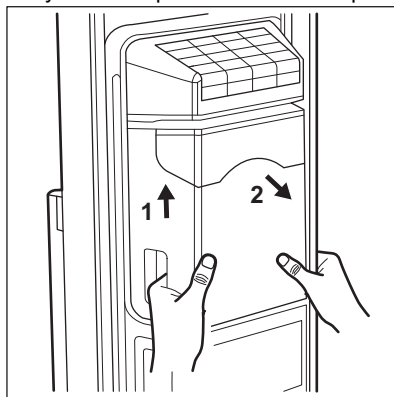

3. Espere a que se derritan los trozos de hielo del interior del depósito. Vacíe el depósito de hielo.
4. Utilice un palillo de plástico o de madera para retirar con cuidado el hielo restante.
5. Enjuague el cubo de hielo con agua tibia y límpielo con un paño suave.
6. Seque bien el contenedor de hielo y colóquelo en su sitio.
7. Limpie la salida de hielo con un paño suave.

⚠ PRECAUCIÓN!

No utilice demasiada fuerza, ya que podría dañar el mecanismo interno del fabricante de hielo.

⚠ PRECAUCIÓN!

No utilice limpiadores fuertes o abrasivos, ni herramientas afiladas para quitar el hielo. No lave el depósito de hielo en el lavavajillas.



Los cortes de corriente, el uso poco frecuente del fabricante de hielo o la apertura frecuente de la puerta del congelador pueden provocar que los trozos de hielo bloqueen el mecanismo del dispensador.

6.4 Limpieza del dispensador de hielo/agua

⚠ PRECAUCIÓN!

No utilice detergentes, polvos abrasivos ni limpiadores a base de cloro o aceite, ya que dañan el acabado.

⚠ PRECAUCIÓN!

No rocíe detergentes directamente sobre la pantalla.

Limpie el dispensador con regularidad:

1. Desconecte el aparato de la red eléctrica.
2. Limpie el dispensador de hielo/agua con un paño suave y agua tibia.
3. Retire la bandeja de agua del dispensador.
4. Vacíe la bandeja y límpiela.

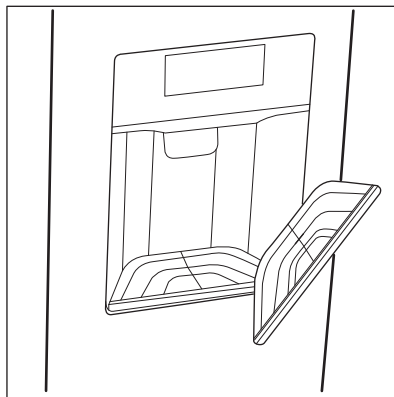

6.5 Sustitución del filtro de aire

Sustituya el filtro de agua cada 6 meses o después de un período prolongado de inactividad. Utilice únicamente filtros de agua de repuesto originales para garantizar un funcionamiento correcto del aparato.



Antes de realizar cualquier operación, apague el fabricante de hielo. Consulte la sección "Activación de la producción de hielo" en el capítulo "Funcionamiento".

Extracción del filtro de agua

1. Cierre el suministro de agua.
2. Abra la puerta del compartimento frigorífico y retire los cajones para acceder al filtro de agua.
3. Drene el sistema de agua dispensando el agua durante aproximadamente 3 minutos, o hasta que el flujo de agua se detenga.
4. Retire los clips antideslizantes de los tubos de agua y de los conectores del filtro de agua.

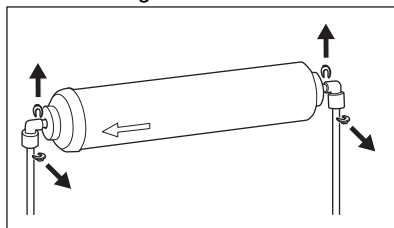

5. Separe el tubo de agua de ambos lados del filtro de agua. Presione la parte exterior del conector del tubo de agua con el pulgar mientras tira simultáneamente del tubo para sacarlo del conector.
6. Separe los conectores del filtro de agua del filtro.

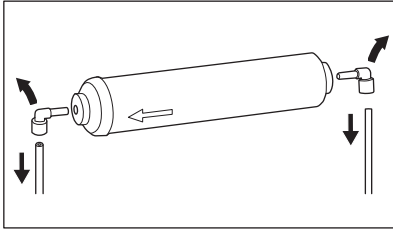

Recoja las piezas desmontadas en un solo lugar.

Instalación del filtro de agua

1. Saque el filtro de agua de su embalaje y retire las tapas y los clips de ambos lados.

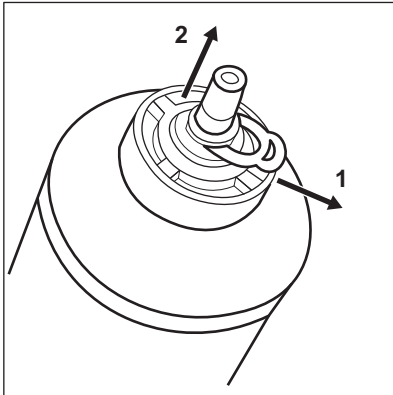

2. Conecte el filtro de agua al suministro de agua mediante un tubo conector. Enjuague durante 5 minutos.

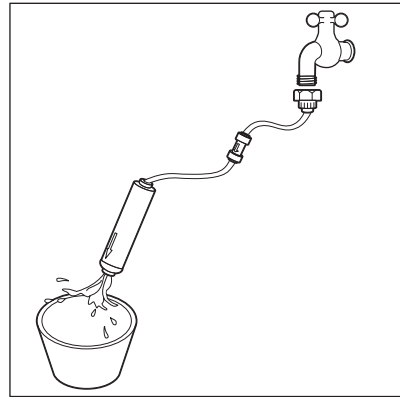

3. Abra la puerta del compartimento frigorífico y retire el cajón superior para acceder al portafiltros.
4. Conecte los tubos de agua a los conectores del filtro de agua. Introduzca cada tubo de agua en el conector correspondiente hasta el tope. Asegúrese de que la flecha del filtro de agua apunta hacia el compartimento congelador.
5. Inserte los conectores del filtro de agua a ambos lados del filtro.
6. Fije los conectores y los tubos del filtro de agua con los clips antideslizantes.

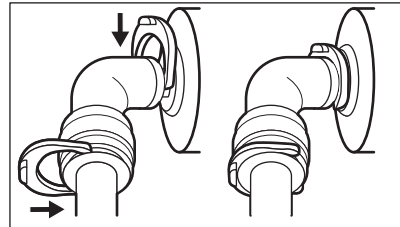
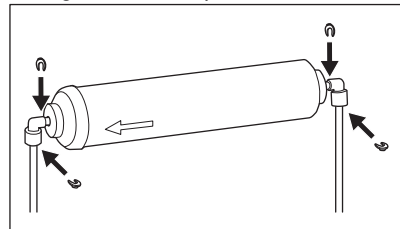

7. Inserte el filtro de agua en el soporte situado encima del depósito de agua.
8. Abra el suministro de agua.

6.6 Periodos sin funcionamiento

Si el aparato no se utiliza durante un tiempo prolongado, toma las siguientes precauciones:

1. Desconecte el aparato del suministro eléctrico y cierre el suministro de agua.
2. Retire todos los alimentos y el hielo del depósito de hielo.

3. Limpie el aparato y todos los accesorios.
4. Deje las puertas abiertas para evitar olores desagradables.

7. CONSEJOS

7.1 Consejos para ahorrar energía

- Frigorífico: Se garantiza el consumo más eficiente de energía en la configuración con los cajones en la parte inferior del aparato y los estantes distribuidos uniformemente. La posición de los contenedores de la puerta no afecta al consumo de energía.
- No abra la puerta con frecuencia ni la deje abierta más tiempo del necesario.
- Frigorífico: No fije una temperatura demasiado alta para ahorrar energía, a menos que lo requieran las características del alimento.
- Asegure una buena ventilación. No cubra las rejillas o los orificios de ventilación.
- Asegúrese de que los productos alimenticios dentro del aparato permitan la circulación de aire a través de los orificios dedicados al efecto en el interior trasero del aparato.

7.2 Consejos sobre la congelación

- Active la función QuickFreeze al menos 24 horas antes de colocar los alimentos en dentro del congelador.
- Antes de congelar, envuelva y selle los alimentos frescos en: papel de aluminio, film o bolsas de plástico, envases herméticos con tapa.
- Para congelar y descongelar con más eficacia, divida la comida en porciones pequeñas.
- Se recomienda poner etiquetas y fechas en todos sus alimentos congelados. Esto ayudará a identificar los alimentos y a saber cuándo deben utilizarse antes de su deterioro.
- Los alimentos deben ser frescos al congelarlos para preservar la buena calidad. Especialmente las frutas y

verduras deben ser congeladas después de cosecharlos para preservar todos sus nutrientes.

- No congele las botellas o latas con líquidos, en particular las bebidas que contienen dióxido de carbono, ya que pueden explotar durante la congelación.
- No coloque alimentos calientes en el compartimiento del congelador. Enfríelos a temperatura ambiente antes de colocarlos dentro del compartimiento.
- Para evitar aumentos en la temperatura de comida ya congelada, no coloque comida no congelada justo al lado. Coloque los alimentos a temperatura ambiente en la parte del compartimiento del congelador donde no hay alimentos congelados.
- No coma cubitos de hielo, sorbetes o helados inmediatamente después de sacarlos del congelador. Existe riesgo de quemaduras.
- No vuelva a congelar los alimentos descongelados. Si la comida se ha descongelado, cocínela, enfríela y luego congélela.

7.3 Consejos para el almacenamiento de alimentos congelados

- El compartimiento congelador es el marcado con .
- Una temperatura más alta en el interior del aparato puede reducir la vida útil.
- Todo el compartimiento congelador es adecuado para el almacenamiento de alimentos congelados.
- Deje suficiente espacio alrededor de los alimentos para permitir que el aire circule libremente.

- Para un almacenamiento adecuado, consulte la etiqueta de los envases de los alimentos para ver su vida útil.
- Es importante envolver los alimentos de tal manera que se evite que el agua, la humedad o la condensación entren en su interior.

7.4 Vida útil

Compartimento del aparato	Tipo de alimento
Frigorífico:	
Estantes de puerta	Conservas como mermeladas, bebidas, condimentos
Estante superior	Alimentos preparados, embutidos, sobras
Estantes intermedios	Lácteos, huevos
Cajones refrigerados	Frutas, hierbas, verduras
Congelador:	
Parte superior	Fruta, helados, pastelería
Parte central	Verduras
Parte inferior	Lácteos, marisco, carne, sobras
Tipo de alimento	Vida útil (meses)
Frutas (excepto cítricos)	6 - 12
Verduras	8 - 10
Sobras sin carne	1 - 2
Lácteos:	
Mantequilla	6 - 9
Queso blando (p. ej. mozzarella)	3 - 4
Queso duro (p. ej. parmesano, cheddar)	6
Marisco:	
Pescado graso (p. ej. salmón, caballa)	2 - 3

Tipo de alimento	Vida útil (meses)
Pescado magro (p. ej. bacalao, platija)	4 - 6
Langostinos	12
Almejas y mejillones desconchados	3 - 4
Pescado cocinado	1 - 2
Carne:	
Aves	9 - 12
Vacuno	6 - 12
Cerdo	4 - 6
Cordero	6 - 9
Salchichas	1 - 2
Jamón	1 - 2
Sobras con carne	2 - 3

7.5 Consejos para refrigeración de alimentos frescos

- Ajuste la temperatura a +4°C o menos para mantener los alimentos frescos. Una temperatura más alta en el interior del aparato puede reducir la vida útil de los alimentos.
- Cubra el alimento con el envase para preservar su frescura y aroma.
- Utilice siempre recipientes cerrados para líquidos y para alimentos, para evitar sabores u olores en el compartimento.
- Para evitar la contaminación cruzada entre alimentos cocidos y crudos, cubra la comida cocinada y sepárela de la cruda.
- Se recomienda descongelar los alimentos dentro de la nevera.
- No coloque alimentos calientes dentro del aparato. Asegúrese de que se hayan enfriado a temperatura ambiente antes de introducirlos.
- Seque las frutas y verduras antes de colocarlas en el compartimento frigorífico.
- Para evitar el desperdicio de alimentos, los alimentos más recientes deben colocarse siempre detrás de los viejos.

7.6 Consejos para la refrigeración de alimentos

- El compartimento de alimentos frescos es el marcado (en la placa de características) con .
- Frutas y verduras: límpielas a fondo (elimine la suciedad) y colóquelas en un cajón especial (cajón para verduras).
- Es aconsejable no guardar en el frigorífico las frutas exóticas como plátanos, mangos, papayas, etc.
- Las verduras como tomates, patatas, cebollas y ajos no deben guardarse en el frigorífico.
- Queso y mantequilla: colóquelo en un recipiente hermético, o envuélvalo en papel de aluminio o en bolsas de polietileno para eliminar todo el aire posible.
- Botellas: ciérrelas con un tapón y colóquelas en el estante para botellas de la puerta o en el botellero (si dispone de él).
- Consulte siempre la fecha de caducidad de los productos para saber cuánto tiempo debe conservarlos.

8. SOLUCIÓN DE PROBLEMAS



ADVERTENCIA!

Consulte los capítulos sobre seguridad.

8.1 Qué hacer si...

Problema	Posible causa	Solución
El aparato no funciona.	El aparato está apagado.	Encienda el aparato.
	El enchufe no está bien conectado a la toma de corriente.	Conecte el aparato a la toma de corriente correctamente.
El aparato hace ruido.	No hay tensión en la toma de corriente.	Conecte un aparato diferente a la de corriente. Póngase en contacto con un electricista cualificado.
	El aparato no está bien apoyado.	Compruebe que los soportes del aparato están estables.
El compresor funciona continuamente.	Dispensación de cubitos de hielo o hielo picado.	Esto es totalmente normal. El ruido al romper o batir el hielo forma parte del proceso de fabricación de hielo.
	La temperatura se ha ajustado de manera incorrecta.	Consulte el capítulo "Funcionamiento".
	Se ha introducido demasiada comida en el aparato al mismo tiempo.	Espere unas horas y vuelva a comprobar la temperatura.
	La temperatura ambiente es demasiado alta.	Consulte el capítulo "Instalación".
	Los alimentos introducidos en el aparato están demasiado calientes.	Enfríe los alimentos antes de guardarlos.
	Las puertas se cierran incorrectamente.	Consulte la sección "Cierre de la puerta".

Problema	Posible causa	Solución
	La función QuickFreeze está activada.	Consulte la sección "QuickFreeze función".
El compresor no se pone en marcha inmediatamente después de pulsar »QuickFreeze«, o tras cambiar la temperatura.	El compresor se pone en marcha al cabo de cierto tiempo.	Esto es normal, no se produce ningún error.
La puerta está mal alineada o interfiere con la rejilla de ventilación.	El aparato no está nivelado.	Consulte las instrucciones de instalación.
La puerta no se abre fácilmente.	Intente abrir la puerta inmediatamente después de cerrarla.	Espere unos segundos entre el cierre y la reapertura de la puerta.
La bombilla no funciona.	La bombilla está en modo de espera.	Cierre y abra la puerta.
	La bombilla es defectuosa.	Póngase en contacto con el servicio técnico autorizado más cercano.
Hay demasiada escarcha y hielo.	La puerta no está bien cerrada.	Consulte la sección "Cierre de la puerta".
	La junta de la puerta está sucia o deformada.	Consulte la sección "Cierre de la puerta".
	Los alimentos no están bien envueltos.	Envuelva mejor los productos.
	La temperatura se ha ajustado de manera incorrecta.	Consulte el capítulo "Funcionamiento".
	El aparato está completamente cargado y ajustado a la temperatura más baja.	Seleccione una temperatura más alta. Consulte el capítulo "Funcionamiento".
	La temperatura ajustada en el aparato es demasiado baja y la temperatura ambiente demasiado alta.	Seleccione una temperatura más alta. Consulte el capítulo "Funcionamiento".
El agua fluye por la placa posterior del frigorífico.	Durante el proceso de descongelación automática, la escarcha se derrite en la placa posterior.	Es correcto. Seque el agua con un paño suave.
Hay demasiada agua de condensación en la pared posterior del frigorífico.	La puerta se abre con demasiada frecuencia.	Abra la puerta solo cuando sea necesario.
	La puerta no se cierra completamente.	Asegúrese de que la puerta está cerrada completamente.
	Los alimentos guardados no están envueltos correctamente.	Envuelva los alimentos correctamente antes de guardarlos en el aparato.
El agua fluye por el suelo.	La salida de agua de descongelación no está conectada a la bandeja de evaporación situada sobre el compresor.	Acople la salida de agua de descongelación a la bandeja de evaporación.

Problema	Posible causa	Solución
No se puede ajustar la temperatura.	La función QuickFreeze está activada.	Apague la QuickFreeze función o espere hasta que la función se desactive automáticamente para ajustar la temperatura. Consulte la sección "QuickFreeze función".
	El modo QuickChill está activado.	Desconecte el modo QuickChill. Consulte el capítulo "Funcionamiento".
La temperatura del aparato es demasiado baja o demasiado alta.	La temperatura no se ha ajustado correctamente.	Seleccione una temperatura más alta/más baja.
	La puerta no está bien cerrada.	Consulte la sección "Cierre de la puerta".
	La temperatura de los productos es demasiado alta.	Enfríe los alimentos antes de guardarlos.
	Se han guardado muchos alimentos al mismo tiempo.	Guarde menos alimentos al mismo tiempo.
	La puerta se ha abierto con frecuencia.	Abra la puerta sólo si es necesario.
	La función QuickFreeze está activada.	Consulte la sección "QuickFreeze función".
Las paredes laterales del aparato están calientes.	No hay circulación de aire frío en el aparato.	Asegúrese de que el aire frío circula libremente en el aparato. Consulte el capítulo "Consejos".
	El aparato genera calor al producir aire frío.	Esto es totalmente normal. Utilice guantes resistentes al calor si tiene que tocar los paneles laterales.
El dispensador no suministra agua después de pulsar la paleta.	No hay agua en el sistema.	Compruebe si la válvula de agua está abierta y el filtro está correctamente instalado. Consulte las instrucciones de instalación.
	El filtro de agua está mal instalado.	Consulte la sección "Sustitución del filtro de aire" en el capítulo "Limpieza y mantenimiento".
El agua dispensada no está suficientemente fría.	La temperatura del frigorífico es demasiado alta.	Seleccione una temperatura más baja. Consulte el capítulo "Funcionamiento".
	Se ha dispensado más de 1l de agua de una vez.	Espere unos 30 minutos a que el agua se enfríe.
	Se dispensa agua con demasiada frecuencia.	Espere unos 30 minutos a que el agua se enfríe.
El dispensador no suministra hielo después de pulsar la paleta.	No hay hielo en el depósito.	Active la producción de hielo. Consulte la sección "Fabricación de hielo" en el capítulo "Funcionamiento".

Problema	Posible causa	Solución
	No hay agua en el sistema.	Compruebe si la válvula de agua está abierta y el filtro está correctamente instalado. Consulte las instrucciones de instalación.
	La presión del agua es demasiado baja.	Asegúrese de que la presión del agua es 1,5 - 7 bar.
	El filtro de agua está mal instalado.	Consulte la sección "Sustitución del filtro de aire" en el capítulo "Limpieza y mantenimiento".
	Los cubitos de hielo están apelmazados.	Retire el hielo apelmazado del depósito.
	La salida de hielo está bloqueada.	Retire la obstrucción. Consulte la sección "Limpieza del fabricante de hielo".
	Las puertas se cierran incorrectamente.	Consulte la sección "Cierre de la puerta".
Los cubitos de hielo dispensados son pequeños o el flujo de agua es deficiente.	La presión del agua es demasiado baja.	Asegúrese de que la presión del agua es 1,5 - 7 bar.
	El filtro de agua está obstruido.	Sustituya el filtro de agua. Consulte la sección "Sustitución del filtro de aire" en el capítulo "Limpieza y mantenimiento".
	El medidor de caudal de agua no funciona correctamente.	Póngase en contacto con el servicio técnico autorizado más cercano.



Si el problema persiste, llame al Servicio de Asistencia Autorizado más cercano.

8.2 Cambio de la bombilla

Póngase en contacto con un Centro de servicio autorizado para sustituir la lámpara.

8.3 Cierre de la puerta

1. Limpie las juntas de la puerta.
2. Si es necesario, ajuste la puerta. Consulte el capítulo "Instalación".
3. Si es necesario, cambie las juntas defectuosas de la puerta. Para obtener más información, póngase en contacto con el centro de servicio autorizado.

9. RUIDOS

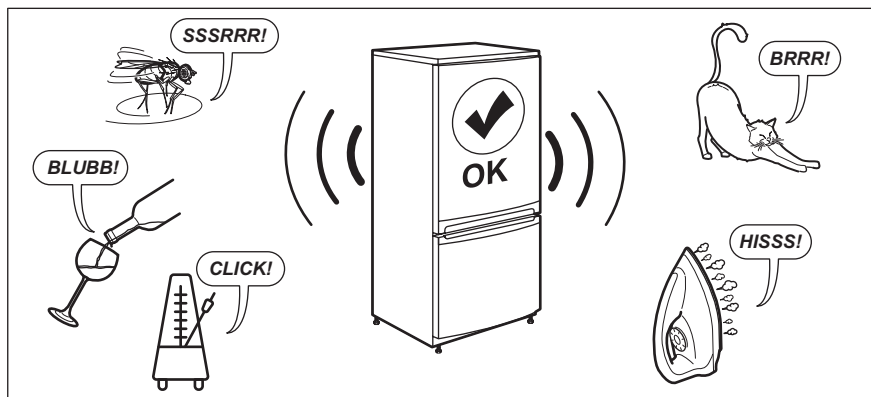

10. DATOS TÉCNICOS

La información técnica figura en la etiqueta energética y en la placa de datos técnicos del aparato, que puede estar situada sobre el aparato o en su interior.

Solo para Suiza

Tensión de alimentación: 220-240 V

Frecuencia: 50 Hz

Solo para la UE

El código QR de la etiqueta energética suministrada con el aparato proporciona un enlace web a la información relacionada con el rendimiento del aparato en la base de datos EPREL de la UE. Guarde la etiqueta energética como referencia junto con el manual de usuario y todos los demás documentos que se proporcionan con este aparato. También puede encontrar la misma

información en EPREL accediendo desde el enlace <https://eprel.ec.europa.eu> e introduciendo el nombre del modelo y el número de producto que se encuentran en la placa de datos técnicos del aparato. Consulte el enlace www.theenergylabel.eu para obtener información detallada sobre la etiqueta energética.

Solo para el Reino Unido

El código QR de la etiqueta energética suministrada con el aparato proporciona un enlace web a la información relacionada con el rendimiento del aparato. Guarde la etiqueta energética como referencia junto con el manual de usuario y todos los demás documentos que se proporcionan con este aparato.

11. INFORMACIÓN PARA INSTITUTOS DE PRUEBAS

La instalación y la preparación del aparato para cualquier verificación de EcoDiseño deberá cumplir con

UK	BS EN 62552
UE, Suiza, Israel	EN 62552
Australia	IEC 62552

Sudáfrica	SANS 62552
UAE	UAE.S 5010-3:2022
GCC	SASO-2892_2018

Los requisitos de ventilación, las dimensiones de los huecos y las separaciones mínimas traseras serán los indicados en este manual de usuario en "Instalación". Póngase en

contacto con el fabricante para cualquier otra información adicional, incluyendo los planos de carga.

12. ASPECTOS MEDIOAMBIENTALES

Recicle los materiales con el símbolo . Coloque el embalaje en los contenedores correspondientes para reciclarlo. Ayude a proteger el medioambiente y la salud pública reciclando los residuos de aparatos eléctricos y electrónicos. No deseche los aparatos

marcados con el símbolo  con los residuos domésticos. Lleve el producto a su centro de reciclaje local o póngase en contacto con su oficina municipal.

Välkommen till AEG! Tack för att du har valt en av våra produkter.



Få tips om användning, broschyrer, felsökning, service- och reparationsinformation:
www.aeg.com/support

Med reservation för ändringar.

INNEHÅLL

1. SÄKERHETSINFORMATION.....	245
2. SÄKERHETSANVISNINGAR.....	247
3. INSTALLATION.....	249
4. DRIFT.....	252
5. DAGLIG ANVÄNDNING.....	255
6. UNDERHÅLL OCH RENGÖRING.....	258
7. RÅD OCH TIPS.....	261
8. FELSÖKNING.....	263
9. LJUD.....	266
10. TEKNISKA DATA.....	266
11. INFORMATION FÖR TESTINSTITUT.....	266
12. MILJÖSKYDD.....	267

1. ⚠ SÄKERHETSINFORMATION

Läs bifogade instruktioner noga före installation och användning av produkten. Tillverkaren är inte ansvarig för eventuella personskador eller andra skador som uppkommit till följd av felaktig installation eller användning. Förvara alltid bruksanvisningen på en säker och tillgänglig plats för framtida behov.

1.1 Säkerhet för barn och personer med funktionsnedsättning

- Denna produkt kan användas av barn från 8 års ålder och uppåt, och av personer med nedsatt fysisk, sensorisk eller mental förmåga, samt personer med bristande erfarenhet och kunskap om de övervakas eller instrueras om hur produkten används på ett säkert sätt och förstår de risker som är förknippade med användningen. Barn mellan 3 och 8 år och personer med väldigt svåra och komplexa funktionsnedsättningar får fylla på och tömma maskinen,

förutsatt att de har fått rätt instruktioner. Barn under 3 år ska inte vistas i närheten av produkten utan ständig uppsikt.

- Barn ska hållas under uppsikt så att de inte leker med produkten.
- Barn får inte utföra rengöring och underhåll av produkten utan uppsikt.
- Håll allt förpackningsmaterial utom räckhåll för barn och kassera det på lämpligt sätt.

1.2 Allmän säkerhet

- Denna produkt är endast avsedd för förvaring av mat och dryck.
- Denna produkt är avsedd för enskilt hushållsbruk inomhus.
- Produkten kan användas i kontor, hotellrum, gårdsgästhus och liknande boenden där sådan användning inte innebär att genomsnittlig hushållsförbrukning överskrids.
- För att undvika kontaminering av livsmedel respektera följande instruktioner:
 - låt inte dörren vara öppen längre stunder,
 - rengör regelbundet ytor som kan komma i kontakt med mat samt åtkomliga dräneringssystem,
 - förvara rått kött och fisk i lämpliga behållare i kylan, så att det inte kommer i kontakt med eller droppar på annan mat.
- **WARNING!** Se till att ventilationsöppningarna i maskinens hölje eller inbyggda struktur inte blockeras.
- **WARNING!** Använd inga mekaniska verktyg eller andra medel för att påskynda upptiningsprocessen utöver de som rekommenderas av tillverkaren.
- **WARNING!** Var noga med att inte skada kylkretsen.
- **WARNING!** Använd inga elektriska produkter inne i förvaringsutrymmena såvida de inte är av en typ som rekommenderas av tillverkaren.
- Använd inte vattenspray och ånga för att rengöra produkten.

- Rengör produkten med en våt mjuk trasa. Använd bara neutrala rengöringsmedel. Använd inte slipande produkter, repande rengöringstussar, lösningsmedel eller metallföremål.
- När produkten är tom under en längre tid ska den stängas av, avfrostas, rengöras, torkas och dörren ska lämnas öppen för att förhindra att mögel utvecklas i produkten.
- Förvara inte explosiva ämnen som t.ex. sprayburkar med lättantändligt bränsle i den här produkten.
- Om nätsladden är skadad måste den bytas av tillverkaren, tillverkarens auktoriserade servicecenter eller personer med motsvarande utbildning, för att undvika fara.

2. SÄKERHETSANVISNINGAR

2.1 Installation

WARNING!

Endast en behörig person får installera den här produkten.

- Avlägsna allt förpackningsmaterial.
- Installera eller använd inte en skadad produkt.
- Följ de separata instruktionerna för installation av produkten och omhängning av dörren som finns på vår webbplats.
- Var alltid försiktig när produkten rör sig eftersom den är tung. Använd alltid skyddshandskar och täkta skor.
- Säkerställ att luft kan cirkulera runt produkten.
- Vid första installationen, eller om dörren har hängts om, vänta minst 4 timmar innan du ansluter produkten till nätspänning. Detta för att oljan ska rinna tillbaka i kompressorn.
- Innan du utför något underhåll på produkten (t ex hänger om dörren), dra ur stickkontakten från vägguttaget.
- Installera inte produkten i närheten av element eller spisar, ugnar eller hållar, såvida inte annat anges i installationsanvisningarna.
- Produkten får inte utsättas för regn.
- Installera inte produkten där den kan utsättas för direkt solljus.

- Installera inte produkten på platser som är mycket fuktiga eller kalla.
- När du flyttar produkten ska du lyfta den i framkanten för att undvika att repa golvet.
- Skydda golvet från repor när du hänger om dörren.

2.2 Elanslutning

WARNING!

Risk för brand och elektriska stötar.

WARNING!

När du sätter in din produkt, se till att elsladden inte kommer under produkten eller skadas.

WARNING!

Använd inte grenuttag eller förlängningskablar.

FÖRSIKTIGHETSÅTGÄRDER!

Allt elarbete vid installation av produkten skall utföras av en behörig elinstallatör.

- Se till att de värden som anges på produktdekalen överensstämmer med elnätets värden.
- Produkten måste jordas.

- Använd alltid ett korrekt installerat stötsäkert eluttag.
- Om nätspänningsmatningen inte är jordad, anslut produkten till en separat jordning enligt gällande bestämmelser. Rådfråga en kvalificerad elektriker för att göra detta.
- Se till att du inte skadar de elektriska komponenterna (t.ex. stickkontakten, nätkabeln och kompressorn). Kontakta det auktoriserade servicecentret eller en elektriker för att byta de elektriska komponenterna.
- Nätkabeln måste alltid vara under elkontakten.
- Anslut stickkontakten till eluttaget endast i slutet av installationen. Kontrollera att stickkontakten är åtkomlig efter installationen.
- Koppla inte bort produkten genom att dra i nätsladden. Dra alltid i stickkontakten.
- Denna produkt är utrustad med en 13 A nätkontakt. Om säkringen i stickkontakten måste bytas ut ska en 13 A ASTA (BS 1362)-säkring användas (endast Storbritannien och Irland).

2.3 Använd

WARNING!

Risk för skador, brännskador eller elstötar föreligger.



Produkten innehåller brandfarlig gas, isobutan (R600a), en naturgas med hög miljökompatibilitet. Var försiktig så att du inte skadar kylkretsen som innehåller isobutan.

- Ändra inte produktens specifikationer
- Denna produkt är avsedd att användas vid omgivande temperatur från 10°C till 43°C. Angivet temperaturintervall garanterar att produkten fungerar korrekt.
- Placera inte elektriska produkter (t.ex. glassmaskiner) i produkten såvida de inte anges av tillverkaren.
- Om kylkretsen skadas, så se till att inga flammor eller antändningskällor förekommer i rummet. Ventilera rummet.
- Låt inte heta föremål vidröra plastdelarna i produkten.
- Lägg inte läskedrycker i frysfacket. Detta skapar tryck i dryckesbehållaren.

- Förvara inte brandfarliga gaser och vätskor i produkten.
- Placera inte brandfarliga produkter eller föremål som är våta med brandfarliga produkter i, i närheten av eller på produkten.
- Vidrör inte kompressorn eller kondensorn. De är heta.
- Se till att aldrig avlägsna eller vidröra föremål från frysfacket med våta eller fuktiga händer.
- Frys inte mat på nytt om den har tinats.
- Följ förvaringsanvisningarna på förpackningen till den frysta maten.
- Lägg maten i påse eller förvaringsburk innan du lägger det i frysfacket.
- Låt inte matvaror komma i kontakt med produktens invändiga komponenter.
- Lägg inte mycket salta eller sura livsmedel intill produktens aluminiumdelar (t.ex. fläktkåpan).
- Vidrör inte metallbladen inuti ismaskinen när den är igång.

2.4 Invändig belysning

WARNING!

Risk för elektrisk stöt!

- Den här produkten innehåller en eller flera ljuskällor med energieffektivitetsklass F.
- När det gäller lampan/lamporna i denna produkt och reservlampor som säljs separat: Dessa lampor är avsedda att tåla extrema fysiska förhållanden i hushållsapparater, såsom temperatur, vibration, fuktighet eller är avsedda att signalera information om produktens driftsstatus. De är inte avsedda att användas i andra produkter eller som rumsbelysning i hemmet.

2.5 Underhåll och rengöring

WARNING!

Risk för personskadorna eller skador på produkten.

- Stäng av produkten och koppla bort den från eluttaget innan underhåll.
- Denna produkt innehåller kolväten i kylaggregatet. Endast behöriga personer

får utföra underhåll och påfyllning av enheten.

2.6 Service

- Kontakta ett auktoriserat servicecenter för reparation av produkten. Använd endast originalreservdelar.
- Observera att reparationer som utförs själv eller på ett icke fackmannamässigt sätt kan få säkerhetsmässiga konsekvenser och kan upphäva garantin.
- Följande reservdelar kommer att finnas tillgängliga i minst 7 år efter att modellen har slutat att tillverkas: termostater, temperaturgivare, kretskort, ljuskällor, dörrhandtag, dörrgångjärn, plåtar och korgar. Tätningslister till dörren kommer att finnas tillgängliga i 10 år efter att modellen har slutat att tillverkas. Det kan hända att de finns tillgängliga under längre tid i ditt land. För ytterligare information, besök vår webbplats.

- Observera att vissa av dessa reservdelar endast är tillgängliga för professionella reparatörer och att inte alla reservdelar är relevanta för alla modeller.

2.7 Avfallshantering

WARNING!

Risk för personskador eller kvävning föreligger.

- Koppla loss produkten från eluttaget.
- Klipp av strömkabeln och kassera den.
- Ta bort locket för att hindra att barn eller djur stängs in inuti produkten.
- Kylkretsen och isoleringsmaterialet i den här produkten är "ozonvänliga".
- Isoleringsmaterialet innehåller brandfarlig gas. Kontakta kommunen för information om hur produkten kasseras korrekt.
- Orsaka inte skada på den delen av kylväxlingen som är nära värmeväxlaren.

3. INSTALLATION

WARNING!

Se avsnitten om säkerhet.

3.1 Mått

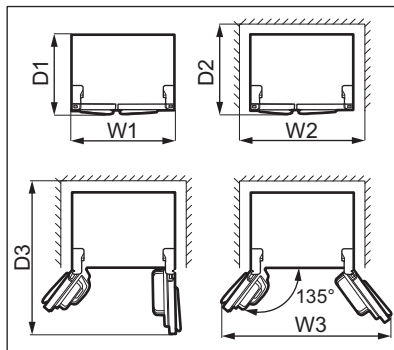
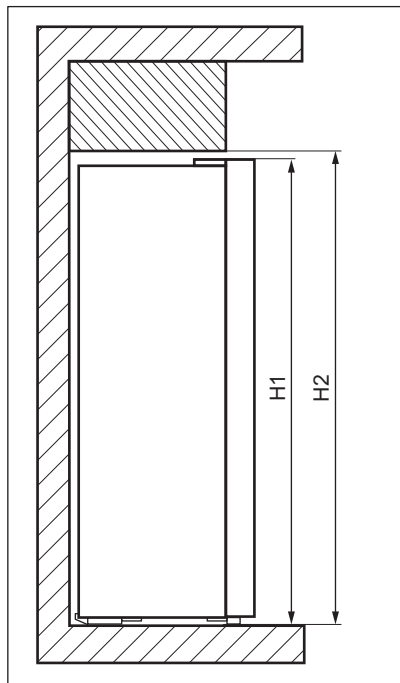

Yttermått ¹

H1	mm	1770
W1	mm	910
D1	mm	730

¹ produktens höjd, bredd och djup på galler utan handtag

Utrymme som krävs under användning ²

H2	mm	1820
W2	mm	1010
D2	mm	780

² höjd, bredd och djup på produkten inklusive handtaget, plus utrymmet som krävs för fri cirkulation av kylluften

Totalt utrymme som krävs under användning ³

H2	mm	1820
W3	mm	1540
D3	mm	1230

³ höjd, bredd och djup på produkten inklusive handtaget, plus utrymmet som krävs för fri cirkulation av kylluften, plus det utrymme som krävs för att tillåta lucköppning till minsta vinkel som tillåter borttagning av all intern utrustning

3.2 Placering

Den här produkten är inte avsedd att användas inbyggd.

Vid annan installation än fristående, med beaktande av utrymmet som krävs utifrån dimensionerna under användning, kommer produkten att fungera korrekt men energiförbrukningen kan öka något.

För att produkten ska fungera på bästa sätt bör du inte installera den på en plats med direkt solljus. Installera inte produkten nära värmekällan (ugnar, spisar, radiatorer, spisar, köksfläktar, hållar eller spishållar) om inte annat anges i installationsinstruktionerna. Se till att luft kan cirkulera fritt runt produktens baksida.

Den här produkten ska installeras i ett torrt, väl ventilerat rum inomhus.

För att få bästa effekt om produkten placeras under en överhängande väggenhet, måste minimiavståndet mellan skåpets översida och väggenheten behållas. Produkten bör dock helst inte placeras under överhängande väggenheter. En eller flera justerbara fötter under skåpet ser till att det går att få maskinen att stå plant.

FÖRSIKTIGHETSÅTGÄRDER!

Om produkten placeras mot en vägg ska distanserna användas för att hålla det minimiavstånd som anges i monteringsanvisningarna.

FÖRSIKTIGHETSÅTGÄRDER!

Om produkten installeras intill en vägg, se monteringsanvisningarna för att förstå minimiavståndet mellan väggen och den sida av produkten där gångjärnen sitter, för att ge tillräckligt utrymme för att öppna dörren när den inre utrustningen tas bort (t.ex. vid rengöring).

Denna produkt är avsedd att användas vid omgivningstemperatur från 10°C till 43°C.



Korrekt funktion av produkten kan endast garanteras inom angivet temperaturområde.



Om du är osäker på var du ska installera produkten kan du kontakta återförsäljaren, vår kundtjänst eller närmsta auktoriserade servicecenter.



Produkten måste kunna kopplas bort från elnätet. Stickkontakten måste därför vara lätt att komma åt när produkten har installerats.

3.3 Elanslutning

- Innan du ansluter produkten, se till att spänningen och frekvensen som visas på typskylten stämmer överens med nätspänningen i ditt hushåll.
- Produkten måste jordas. Nätkabeln är försedd med en kontakt för detta ändamål. Om nätspänningsmatningen inte är jordad, anslut produkten till en separat jordning enligt gällande bestämmelser. Rådfråga en kvalificerad elektriker för att göra detta.
- Tillverkaren fränsäger sig allt ansvar om ovanstående säkerhetsåtgärder inte iakttas.

3.4 Vattenförsörjningens anslutning

Denna produkt innehåller en vatten- och isdispenser som kräver vattenanslutning. Se den separata installationsanvisningen för anvisningar om hur du kopplar in vattenförsörjningen.

WARNING!

Installera det medföljande vattenfiltret. Om du använder dispensern utan ett vattenfilter kan vattnet rinna in i produkten eftersom slangskyddet kan lossna.

3.5 Omhängning av dörren

Det går inte att vända dörren på den här produkten.

3.6 Nivåutjämning

Se till att produkten står jämnt på en plan yta. Detta kan uppnås genom de två justerbara fötterna under skåpets framkant.

4. DRIFT

4.1 Kontrollpanel

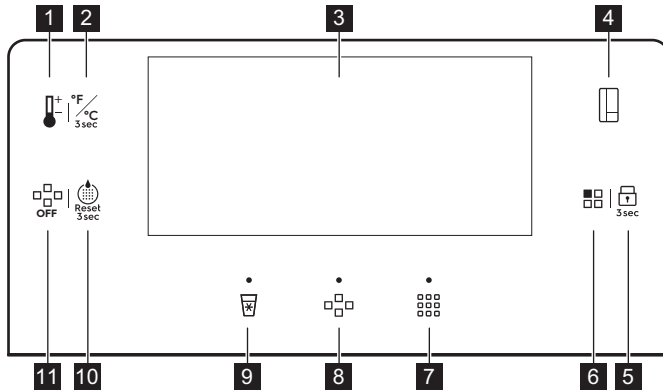

- 1** Temperaturregeringsknapp
- 2** Knapp för enhetsbyte
- 3** Display
- 4** Bytarknapp för facket
- 5** Lock-knapp
- 6** Mode-knapp

- 7** Knapp/indikator för krossad is
- 8** Knapp/indikator för isbitar
- 9** Knapp/indikator för kallt vatten
- 10** Återställningsknapp för vattenfilter
- 11** PÅ/AV-knapp för is

4.2 Display

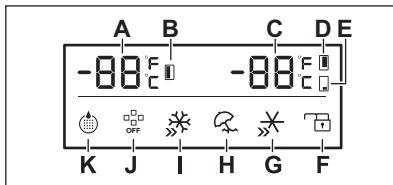

- A.** Temperaturindikator för frys
- B.** Indikator för frys
- C.** Kyl-/Multichill 0°temperaturindikator
- D.** Indikator för kylfack
- E.** Indikator för Multichill 0°-facket
- F.** Lock-indikator
- G.** QuickChill-indikator
- H.** Holiday-indikator
- I.** QuickFreeze-indikator
- J.** OFF-indikator för is
- K.** Indikator för vattenfilter



Displayen släcks automatiskt efter 2 minuter utan användning. Om du trycker på kontrollpanelknapparna eller öppnar någon av dörrarna lyser displayen upp igen. Indikatorerna för krossad is, isbitar och kallt vatten slocknar inte när de är aktiva.

4.3 Slå på och stänga av

Sätt på produkten genom att sätta i kontakten i eluttaget.

Stäng av produkten genom att dra ur kontakten från eluttaget.

FÖRSIKTIGHETSÅTGÄRDER!

Vid strömavbrott ska du ta bort isen från isfacket för att förhindra vattenläckage. Rengör facket noggrant innan du slår på produkten igen. Se avsnittet "Rengöring av ismaskinen" i kapitlet "Underhåll och rengöring".

4.4 DemoLäge

Välj Demo-läget för att visa produktens funktioner.

Du kan aktivera Demo-läget inom 1 minut efter att du slagit på produkten. Medan en av dörrarna är öppen, tryck och håll ned knapparna för temperaturreglering och fack samtidigt i 5 sekunder. Produkten bekräftar inställningen med en lång ljudsignal.

För att inaktivera Demo-läget stänger du av och sätter på produkten igen.

I Demo-läget:

- Ismaskin, vattendispenser, kompressorer, värmare och fläktar är inaktiva.
- Kontrollpanelen och displayen är aktiva och kan användas.
- Lamporna är aktiva.

4.5 Temperaturreglering

Tryck på brytarknappen för facket för att välja ett fack. Tryck på temperaturregleringsknappen upprepade gånger tills du når den önskade temperaturen.

Temperaturintervallet kan variera mellan:

- 2°C och 8°C för kyl (rekommenderas +4°C)
- -14°C och -22°C för frys (rekommenderas -18°C)
- 5°C och -3°C för Multichill 0°-facket

Temperaturindikatorerna visar den inställda temperaturen.

Den inställda temperaturen uppnås inom 24 timmar. Efter ett strömavbrott förblir den sparad.

4.6 Multichill 0°

Produkten levereras med Multichill 0°-facket märkt med  / 0 Star som kan användas antingen som frys- eller kylfack.

För att ställa in en temperatur mellan 5°C och -3°C, tryck upprepade gånger på fackknappen för att välja Multichill 0°-facket. Tryck på temperaturregleringsknappen tills du når den önskade temperaturen. Temperaturindikatorn blinkar i 5 sekunder efter valet.

För att stänga av Multichill 0°-facket, tryck upprepade gånger på fackknappen för att välja Multichill 0°-facket. Tryck på temperaturregleringsknappen tills du når "- -". Temperaturindikatorn blinkar i 5 sekunder efter valet. Detta indikerar att Multichill 0° stoppar kylningen.



När Multichill 0°-facket har stängts av får det omgivningstemperaturen.

4.7 Ändra visad temperaturenhet

För att växla temperaturenheter mellan °C och °F, tryck och håll in knappen för enhetsbyte i 3 sekunder.

4.8 Barnlås

Lock-funktionen låser knapparna så att oavsiktlig användning förhindras. Tryck och håll ned Lock-knappen i 3 sekunder för att låsa eller låsa upp kontrollpanelen. Indikatorn Lock är på.



Lock-funktionen inaktiverar is- och vattendispensering.

4.9 QuickFreeze-funktion

QuickFreeze-funktionen används för förfrysning och snabb infrysning i följd i frysavdelningen. Den här funktionen påskyndar infrysningen av färsk mat och skyddar mat som finns i skåpet från uppvärmning.



Färska matvaror fryses in genom aktivering av QuickFreeze-funktionen i minst 24 timmar innan matvarorna placeras i frysavdelningen.

För att aktivera den här funktionen, tryck på Mode-knappen flera gånger tills du når inställningen QuickFreeze. Indikatorlampan QuickFreeze blinkar i 5 sekunder och förblir tänd efter valet.

När funktionen är aktiv:

- Den inställda temperaturen i frysacket är -25°C .
- Temperaturen i kyleacket och Multichill 0°-acket kan justeras med motsvarande knappar.

Denna funktion stängs av automatiskt efter 50 timmar.

För att avaktivera QuickFreeze-funktionen innan den stängs av automatiskt, tryck på Mode-knappen och välj ett annat läge.

4.10 QuickChill

Använd QuickChill-funktionen för att kyla maten snabbare och hålla den fräsch längre. Tryck på Mode-knappen tills dess att QuickChill-indikatorn tänds. Temperaturen ställs in på 2°C .

Tryck på knappen Mode för att avaktivera. Funktionen stängs av automatiskt efter 2,5 timmar och återställer föregående temperaturinställning.

4.11 HolidayLäge

Holiday-läget är avsett för perioder med lång frånvaro från hemmet. Kylfackstemperaturen är inställd på 17°C för att spara energi och förhindra dålig lukt. Temperaturen kan inte ändras när läget är aktiverat.

För att aktivera Holiday-läget, tryck upprepade gånger på Mode-knappen. Holiday-indikatorn börjar blinka i 5 sekunder och blir sedan tänd.

För att inaktivera Holiday-läget, tryck upprepade gånger på Mode-knappen tills Holiday-indikatorn slås av.

4.12 Återställning av vattenfiltret

När du har bytt ut vattenfiltret ska du trycka och hålla ned återställningsknappen för vattenfiltret i 3 sekunder tills indikatorn för vattenfiltret släcks. Se avsnittet "Byte av vattenfiltret" i kapitlet "Underhåll och rengöring".

4.13 Byt ut vattenfiltret

Byt ut vattenfiltret när indikatorn för vattenfilter tänds.

Se avsnittet "Byte av vattenfiltret" i kapitlet "Underhåll och rengöring" för att byta ut vattenfiltret.

När du har bytt vattenfilter ska du använda återställningsknappen för vattenfiltret för att återställa inställningarna och inaktivera den blinkande indikatorn. Se avsnittet "Återställning av vattenfiltret".



Indikatorn för vattenfiltret blinkar var 6 månad.

4.14 Aktivering av istillverkningen

Tryck på PÅ/AV-knappen för is för att aktivera eller inaktivera isproduktionen. När isproduktionen är inaktiverad lyser PÅ/AV-indikatorn för is.

4.15 Isbitar

Innan isen matas ut ska du kontrollera att isproduktionen är aktiverad. Se avsnittet "Aktivering av istillverkningen" i kapitlet "Drift".

Så här får du isbitar:

1. Tryck på isbitsknappen. Indikatorn för isbitar tänds.
2. Placera en kopp så nära dispensern som möjligt och tryck den mot paddeln i mitten för att mata ut is.

Vänta i 2 sekunder innan du tar bort koppen så att isen inte faller ut ur koppen.

3. Sluta trycka på paddeln för att stoppa utmatningen av is.

4.16 Krossad is

Innan isen matas ut ska du kontrollera att isproduktionen är aktiverad. Se avsnittet "Aktivering av istillverkningen" i kapitlet "Drift".

Så här gör du för att få krossad is:

1. Tryck på krossad is-knappen. Krossad is-indikatorn tänds.
2. Placera koppen så nära dispensern som möjligt och tryck den mot paddeln i mitten för att mata ut is.

Vänta i 2 sekunder innan du tar bort koppen så att isen inte faller ut ur koppen.

3. Sluta trycka på paddeln för att stoppa utmatningen av is.

4.17 Kallt vatten

Så här gör du för att få kallt vatten:

1. Tryck på kallt vatten-knappen. Kallt vatten-indikatorn tänds.
2. Använd koppen till att trycka på paddeln i mitten för att dispensera vatten.

Vänta i 2 sekunder innan du tar bort koppen så att vattnet inte stänker ut.

3. Sluta trycka på paddeln för att stoppa vattenflödet.



Om du tappar ut mer än 800ml liter vatten på en gång kan varmare vatten börja rinna ut. Vänta 30 minuter tills vattnet kallnat.



När du tappar vatten för första gången, eller efter en längre tids frånvaro, ska du inte använda de första 1-2 literna vatten som tappas ut.

4.18 Larm för öppen dörr

Om dörren lämnas öppen i mer än 60 sekunder avger larmet 5 ljudsignaler var 30 sekund. Larmet stängs av när dörren stängs.

Om dörren lämnas öppen i mer än 10 minuter släcks det invändiga kylskåpsljudet.

Se avsnittet "Stänga luckan".

4.19 Larm för hög temperatur



Larmet aktiveras när du ansluter produkten för första gången.

Frysack

Larmet aktiveras när temperaturen i produkten är för hög.

Under larmet:

- displayen visas ht blinkande,
- larmindikatorn blinkar,
- ljudlarmet piper.

Stänga av larmet

- Tryck på valfri knapp på kontrollpanelen för att stänga av larmet. Den maximala temperaturen som uppnåtts i utrymmet visas på displayen, och ersätts sedan av den inställda temperaturen. Larmindikatorn blinkar tills inställd temperaturen återställts.
- Larmsignalen stängs av automatiskt efter 1 timme. Larmindikatorn blinkar och felkoden finns kvar på displayen.
- Om produkten återgår till den inställda temperaturen stängs larmet av och den normala displayen återställs. Kontrollera om maten inuti inte är förstörd eller tinad. Se avsnittet "Upptining" i så fall.



Se avsnittet "Temperaturreglering" för att ställa in temperaturen i varje kyl-/frysack.

5. DAGLIG ANVÄNDNING



VARNING!

Se Säkerhetsavsnitten.

5.1 Ta bort och montera dörrhyllorna

Ta bort dörrhyllan:

1. Håll i hyllans vänstra sida.
2. Lyft den högra sidan av hyllan tills den lossnar från fästet.

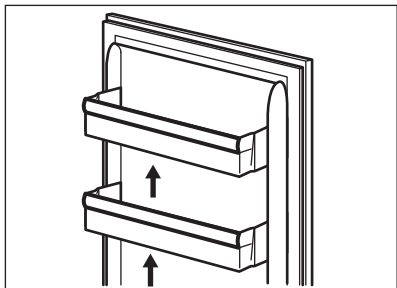

3. Lyft den vänstra sidan av hyllan och ta bort den.

Sätta tillbaka hyllan:

1. Placera hyllan platt mot dörren.
2. Tryck ned hyllans två sidor samtidigt så att hyllan passar in i båda fästena.

5.2 Flyttbara hyllor

Produktens innerväggar är försedda med ett antal skenor så att du enkelt kan ta ut hyllorna.

5.3 Fresh Zone

Fresh Zone-lådan skyddar näringsämnen, smaken, konsistensen, färgen och vikten på frukt och grönsaker så att du kan njuta av kvalitetsmat längre och slänga mindre. Fresh Zone sitter i den nedre delen av kylskåpet, direkt ovanför MultiChill 0-lådan.

5.4 Reglering av luftfuktigheten

Glashyllan har ventilationsspringor som öppnas/stängs med ett vred och möjliggör reglering av luftfuktigheten i grönsakslådan.



Placera inga matvaror på fuktighetsreglaget.

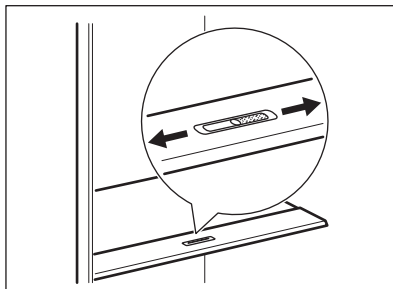

Lämplig inställning av vredet beror på typ och mängd av frukt och grönsaker:

- Springor på MIN: rekommenderas för små mängder frukt och grönsaker. På så sätt bevaras den naturliga fukthalten i frukt och grönsaker längre.
- Springor på MAX: rekommenderas för stora mängder frukt och grönsaker. På detta sätt leder mer luftcirkulation till lägre luftfuktighet.

5.5 Demontering och montering av lådor

Gör så här för att ta bort en låda från facket:

1. Öppna dörren till fullt.
2. Dra ut lådan helt.
3. Lyft lätt på främre delen av lådan och ta loss den från produkten.

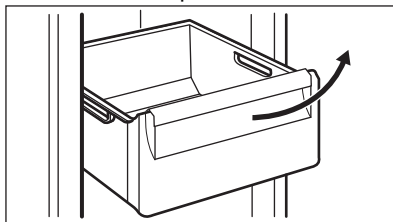

För att sätta tillbaka lådan i sitt ursprungliga läge, följ stegen ovan i omvänd ordning.

5.6 MULTIFLOW

Produkten är utrustad med MULTIFLOW-systemet som möjliggör snabbare och effektivare nedkylning av matvaror och håller en jämnare temperatur i varje del av produkten.



Blockera inte luftventilationskanalerna

5.7 Frysa färsk mat

Frysacket är lämpligt för infrysning av färsk mat och långvarig förvaring av fryst och djupfrysta mat.

Vid infrysning av färska matvaror, aktivera QuickFreeze-funktionen i minst 24 timmar innan livsmedlet som ska frysas placeras i frysavdelningen.

Den största mängd mat som kan frysas in utan att lägga till mer mat inom 24 timmar anges på produktdekalen (en etikett som finns på insidan av frysen).

När frysprocessen är klar återgår produkten automatiskt till föregående temperaturinställning. Se "QuickFreeze-funktionen".

5.8 Förvaring av fryst mat

Vid första uppstart eller efter ett uppehåll med produkten avstängd: låt produkten vara påslagen i minst 3 timmar med QuickFreeze-funktionen aktiverad innan du lägger in matvaror.

Förvara maten på hyllorna minst 15 mm från dörren.



FÖRSIKTIGHETSÅTGÄRDER!

I händelse av oavsiktlig avfrostning, t.ex. strömavbrott, och avbrottet varar längre än den tid som anges på typskylten under "Temperaturökningstid", måste upptinade matvaror användas eller tillagas omedelbart och sedan svalna och frysas in på nytt. Se "Larm för hög temperatur".

5.9 Uptining

Djupfryst och fryst mat kan tinas upp i kylfacket eller i rumstemperatur beroende på hur lång tid det får ta.

Små mängder kan även tillagas frusna direkt från frysen. I dessa fall tar tillagningen längre tid.

5.10 Starta vattenförsörjningssystemet

Innan du använder vatten-/isdispensern för första gången eller efter en längre tids inaktivitet ska du fylla på vattenförsörjningssystemet:

1. Tryck och håll en stor kopp mot dispenser paddeln till dess att vattnet börjar rinna.
2. Fortsätt att tappa ut vattnet under de närmaste 5 minuterna för att rensa systemet och röranslutningarna från smuts. Avbryt och töm glaset vid behov.
3. Vattendispensern stoppar vattenflödet efter 3 minuter av oavbruten användning. Frigör dispenser paddeln och tryck på den igen för att fortsätta vattentillmatningen.



När 800 ml vatten har pumpats ut kan vattnet bli varmare. Vänta i 30 minuter tills vattnet blivit lite kallare.

5.11 Ismaskin

Kontrollera att vattenförsörjningen är inkopplad före den första användningen. Se "Aktivering av istillverkningen"-avsnittet i kapitlet "Drift" för att starta ismaskinen. Efter cirka 10 timmar börjar ismaskinen att producera is.

Ismaskinen producerar is automatiskt utan att du behöver använda den manuellt. När isfacket är full (cirka 1.6 kg) slutar ismaskinen att producera is.



Vid den första utmatningen av is eller efter en längre tids inaktivitet ska du inte använda de första isbitarna som tillverkats.



Använd inte för mycket kraft när du drar i paddeln.

⚠ VARNING!

För inte in händerna eller verktyg i ismaskinens utmatningsränna så att du inte skadar dig eller orsakar fel på den inre mekanismen.

Stäng av ismaskinen om du inte avser att använda isbitar under en längre tid. Se avsnittet "Aktivering av istillverkningen" i kapitlet "Drift". Ta bort isbitarna från isfacket så att inte isbitarna blockerar ismaskinens uttag.

6. UNDERHÅLL OCH RENGÖRING

⚠ VARNING!

Se Säkerhetsavsnitten.

6.1 Invändig rengöring

För att få bort den typiska lukten hos nya produkter bör produkten rengöras invändigt och alla invändiga tillbehör bör tvättas av med ljummet vatten och lite neutralt diskmedel samt torkas ordentligt före den första användningen.

⚠ FÖRSIKTIGHETSÅTGÄRDER!

Använd inte starka rengöringsmedel, putsmedel, klorin eller oljebaserade rengöringsmedel eftersom de kan skada ytorna.

⚠ FÖRSIKTIGHETSÅTGÄRDER!

Tillbehör och andra delar av produkten är inte avsedda att diskas i maskin.

⚠ FÖRSIKTIGHETSÅTGÄRDER!

Rengör kontrollpanelen med en fuktig trasa. Använd inga rengöringsmedel. Torka kontrollpanelen torr med en mjuk trasa efter rengöring.

6.2 Regelbunden rengöring

Rengör utrustningen regelbundet:

1. Rengör insidan och tillbehören med ljummet vatten och lite neutralt rengöringsmedel.

5.12 Vattenfilter

Produkten är utrustad med ett vattenfilter som är placerat i kylfacket bakom lådorna. Filtret renar vattnet från vattenkällan, vilket betyder att du kan få rent vatten och is direkt från dispensern.

Byt ut vattenfiltret regelbundet för att säkerställa en hög vattenkvalitet. Se avsnittet "Byte av vattenfiltret" i kapitlet "Underhåll och rengöring".

2. Inspektera regelbundet dörrtätningarna och torka dem rena från eventuell smuts.
3. Rengör kondensorn med en borste minst två gånger om året.
4. Rengör avdunstningsbrickan regelbundet för att avlägsna vattenansamlingar.
5. Skölj och torka ordentligt.

6.3 Rengöring av ismaskinen

Rengör ismaskinen och isfacket regelbundet.

⚠ FÖRSIKTIGHETSÅTGÄRDER!

Isfacket innehåller knivar. Rengör dem med försiktighet.

Rengöring av ismaskinen:

1. Inaktivera isproduktionen. Se avsnittet "Drift".
2. Lyft upp isfacket ca 10 mm och dra i det för att ta bort det från produkten.

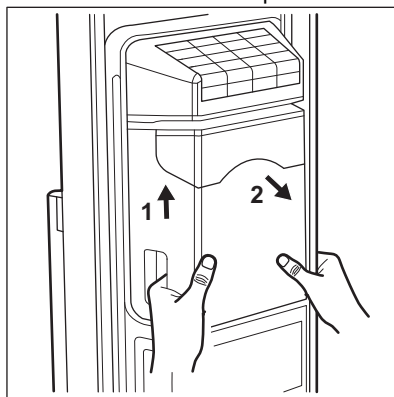

3. Avvakta tills isklumparna inuti isfacket har smält. Töm isfacket.
4. Använd en plast- eller träpinne för att försiktigt ta bort den kvarvarande isen.
5. Skölj isfacket med ljummet vatten och rengör det med en mjuk trasa.
6. Torka isfacket ordentligt och sätt tillbaka det på plats.
7. Rengör isuttaget med en mjuk trasa.

⚠ FÖRSIKTIGHETSÅTGÄRDER!

Ta inte i för hårt eftersom det kan skada ismaskinens invändiga mekanism.

⚠ FÖRSIKTIGHETSÅTGÄRDER!

Använd inte starka eller slipande rengöringsmedel eller vassa verktyg för att ta bort isen. Diska inte isfacket i diskmaskinen.



Strömavbrott, sporadisk användning av ismaskinen eller frekvent öppnande av kylskåpsdörren kan göra så att isbitarna blockerar dispensermekanismen.

6.4 Rengöra is-/vattendispensern

⚠ FÖRSIKTIGHETSÅTGÄRDER!

Använd inte starka rengöringsmedel, putsmedel, klorin eller oljebaserade rengöringsmedel eftersom de skadar ytorna.

⚠ FÖRSIKTIGHETSÅTGÄRDER!

Spruta inte rengöringsmedel rakt på displayen.

Rengör dispensern regelbundet:

1. Koppla ur ugnen från eluttaget.
2. Rengör is-/vattendispensern med en mjuk trasa och ljummet vatten.
3. Ta bort vattentbrickan från dispensern.
4. Töm plåten och torka den ren.

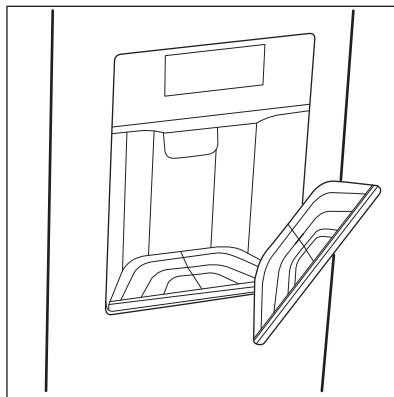

6.5 Byte av vattenfiltret

Byt ut vattenfiltret var 6 månad eller efter att maskinen inte har använts under en längre period. Använd endast originalvattenfilter för att säkerställa att produkten fungerar korrekt.



Stäng av ismaskinen innan du utför någon åtgärd. Se avsnittet "Aktivering av istillverkningen" i kapitlet "Drift".

Ta bort vattenfiltret

1. Stäng av vattentillförseln.
2. Öppna kylfackets lucka och ta bort lådorna så att du kan komma åt vattenfiltret.
3. Töm vattensystemet genom att tappa ut vattnet i ca 3 minuter, eller tills vattenflödet upphör.
4. Ta bort halkskyddsklämmorna från vattenledningarna och vattenfiltrets anslutningar.

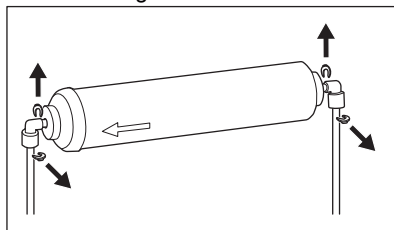

5. Ta loss vattenledningen från båda sidorna av vattenfiltret. Tryck på vattenfiltrets yttre del med tummen

samtidigt som du drar ut ledningen ur anslutningen.

6. Ta loss anslutningarna från vattenfiltret.

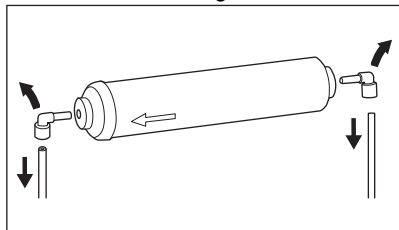

Samla ihop de lossade delarna på ett ställe.

Installera vattenfiltret

1. Ta ut vattenfiltret ur förpackningen och ta bort locken och klämmorna på båda sidorna.

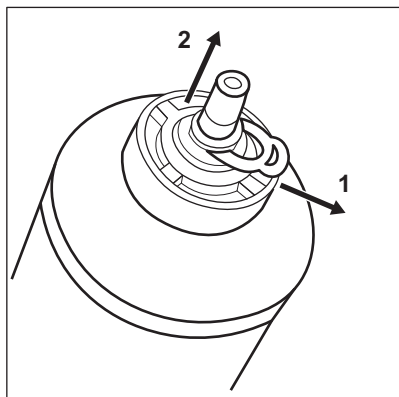

2. Koppla vattenfiltret till vattenförsörjningen med en kopplings slang. Skölj filtret i 5 minuter.

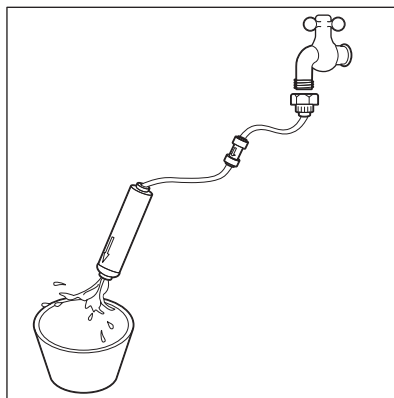

3. Öppna kylfackets lucka och ta bort den övre lådan för att komma åt filterhållaren.
4. Anslut vattenledningarna till vattenfiltrets anslutningar. För in vattenledningarna i tillhörande anslutningar tills det tar stopp. Se till att pilen på vattenfiltret är riktad mot frysfacket.
5. Sätt i vattenfiltrets anslutningar på båda sidorna av filtret.
6. Sätt fast vattenfiltrets anslutningar och ledningar med halkskyddsklämmorna.

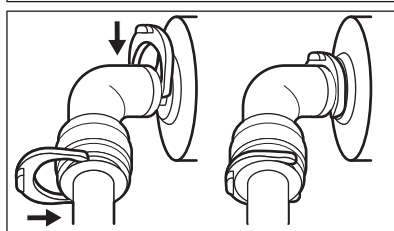
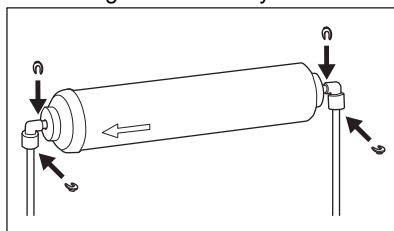

7. Placera vattenfiltret i hållaren ovanför vattentanken.
8. Slå på vattenförsörjningen.

6.6 Perioder utan användning

Följ nedanstående anvisningar om produkten inte kommer att användas under längre tid:

1. Koppla bort produkten från elnätet och stäng av vattentillförseln.
2. Ta bort all mat och is från isfacket.

3. Rengör produkten och alla tillbehör.
4. Låt dörrarna stå öppna för att undvika att dålig lukt bildas.

7. RÅD OCH TIPS

7.1 Tips för energibesparing

- Kyl: Den mest effektiva energianvändningen säkerställs i konfigurationen med lådorna i kylskåpets nedre del och med hyllorna fördelade jämnt. Hur hyllorna i dörren är placerade påverkar inte energiförbrukningen.
- Öppna inte dörren för ofta och låt den inte stå öppen längre än nödvändigt.
- Kyl: Ställ inte in för hög temperatur för att spara energi om det inte behövs för matens egenskaper.
- Säkerställ god ventilation. Täck inte över ventilationsgaller eller hål.
- Se till att livsmedelsprodukter inuti kylskåpet inte hindrar luft från cirkulera genom avsedda hål i kylskåpets bakre del.

7.2 Tips för infrysning

- Aktivera QuickFreeze-funktionen minst 24 timmar innan du lägger in mat i frysen.
- Innan mat läggs in i frysen ska den packas in och förslutas i: aluminiumfolie, plastfolie eller påsar, lufttäta behållare med lock.
- Dela upp maten i mindre portioner för effektivare infrysning och upptining.
- Det är bra att sätta etiketter och datum på all fryst mat. Detta hjälper till att identifiera maten och veta när den bör ätas.
- Maten ska vara färsk när den fryses in för att bevara den goda kvaliteten. Särskilt frukt och grönsaker ska frysas efter skörd för att alla näringsämnen ska bevaras.
- Frys inte in flaskor eller burkar med vätska, särskilt inte de som innehåller kolsyra - de kan explodera i frysen.
- Ställ inte in varm mat i frysfacket. Låt varm mat svalna till rumstemperatur innan de läggs in i frysen.
- Undvik att lägga in färsk icke fryst mat bredvid redan fryst mat, eftersom den frysta maten då kan tina upp. Lägg in färsk icke fryst mat i den del av frysen där det inte finns någon fryst mat.

- Ät inte isbitar eller isglass direkt efter du har tagit ut dem ur frysen. Det finns risk för frostsador.
- Frys inte om mat som har tinat. Om maten har tinat, tillaga den, låt den svalna och frys därefter in den.

7.3 Tips för förvaring av fryst mat

- Frysfacket är det som är märkt med .
- Hög temperaturinställning kan leda till kortare hållbarhet.
- Hela frysfacket är lämpligt för förvaring av frysta livsmedelsprodukter.
- Se till att det finns tillräckligt med utrymme runt maten så att luft kan cirkulera fritt.
- För korrekt förvaring, se etiketten på livsmedelsförpackningar där livsmedlets hållbarhet står.
- Det är viktigt att förpacka maten på ett sådant sätt att vatten, fukt eller kondens inte kan komma in.

7.4 Hållbarhet

Produktens fack	Typ av mat
Kyl:	
Dörrhyllor	Konserverade livsmedel som sylt, drickor, kryddor
Översta hyllan	Snabbmat, charkuteriprodukter, restprodukter
Mellanhyllor	Mejeriprodukter, ägg
Grönsaksåldor	Frukt, örter, grönsaker
Frys:	
Övre delen	Frukt, glass, bakverk

Produktens fack	Typ av mat
Mittendelen	Grönsaker
Nedre delen	Mejeriprodukter, fisk och skaldjur, kött, restprodukter

Typ av mat	Hållbarhet (månader)
Frukt (ej citrus)	6 - 12
Grönsaker	8 - 10
Rester utan kött	1 - 2
Mejeriprodukter:	
Smör	6 - 9
Mjuk ost (t.ex. mozzarella)	3 - 4
Hård ost (t.ex. parmesan, cheddar)	6
Skaldjur:	
Fet fisk (t.ex. lax, makrill)	2 - 3
Mager fisk (t.ex. torsk, flundra)	4 - 6
Råkor	12
Musslor utan skal	3 - 4
Tillagad fisk	1 - 2
Kött:	
Fågel	9 - 12
Nötkött	6 - 12
Fläskkött	4 - 6
Lamm	6 - 9
Korv	1 - 2
Skinka	1 - 2
Rester med kött	2 - 3

7.5 Tips för kylning av färska matvaror

- Ställ in temperaturen på +4°C eller lägre för att hålla matvaror färska.

Högre temperaturinställning inuti produkten kan leda till kortare hållbarhet för matvarorna.

- Täck alltid maten för att bevara dess färskhets och arom.
- Använd alltid stängda behållare för vätskor och livsmedel för att undvika smaker eller lukt i kylan.
- För att undvika korskontaminering mellan tillagad och rå mat, ska den tillagade maten täckas och separeras från den råa maten.
- Det bästa är att tina maten i kylan.
- Ställ inte in varm mat i kylskåpet. Se till att den har svalnat vid rumstemperatur innan du sätter in den.
- Torka frukt och grönsaker innan de du placerar dem i kylfacket.
- För att förhindra att mat kastas bör ny mat alltid placeras bakom den gamla.

7.6 Tips för kylning av livsmedel

- Färska mat är den som är märkt (på typskylten) med .
- Frukt och grönsaker: rengör noggrant (ta bort jord) och lägg dem i en särskild låda (grönsakslåda).
- Exotiska frukter som banan, mango, papaya osv. ska helst inte förvaras i kylskåpet.
- Grönsaker som tomater, potatis, lök och vitlök ska inte förvaras i kylskåpet.
- Smör och ost: lägg i en lufttät behållare eller vira in i aluminiumfolie eller en plastpåse för att få ut så mycket luft som möjligt.
- Flaskor: sätt på kapsyl och sätt dem i dörrens flaskhylla eller (om tillgängligt) i flaskstället.
- Titta alltid på livsmedelens utgångsdatum för att veta hur länge de kan förvaras.

8. FELSÖKNING

VARNING!

Se Säkerhetsavsnitten.

8.1 Vad gör jag om ...

Problem	Möjlig orsak	Lösning
Produkten fungerar inte.	Produkten är avstängd.	Sätt på produkten.
	Stickkontakten sitter inte ordentligt i eluttaget.	Anslut stickkontakten ordentligt i eluttaget.
	Det finns ingen spänning i eluttaget.	Anslut en annan produkt till eluttaget. Kontakta en behörig elektriker.
Produkten är högljudd.	Produkten har inte ordentligt stöd.	Kontrollera att produkten står stadigt.
	Utmatning av isbitar eller krossad is.	Detta är normalt. Ljudet från när isen krossas eller skakas är en del av istillverkningsprocessen.
Kompressorn arbetar kontinuerligt.	Temperaturen är felaktigt inställd.	Se avsnittet "Drift".
	För mycket livsmedel läggs in i produkten samtidigt.	Vänta några timmar och kontrollera sedan temperaturen igen.
	Rumstemperaturen är för hög.	Se avsnittet "Installation".
	Alltför varma matvaror har lagts in.	Kyl ned livsmedelsprodukterna innan de ställs in.
	Dörrarna är felaktigt stängda.	Se avsnittet "Stänga luckan".
	QuickFreeze-funktionen är påslagen.	Se avsnittet "QuickFreeze-funktion".
Kompressorn startar inte omedelbart när "QuickFreeze" trycks in eller när temperaturen har ändrats.	Kompressorn startar efter en stund.	Detta är ett normalt förlopp, inget fel har uppstått.
Dörren är felinriktad eller stör ventilationsgallret.	Produkten står inte plant.	Se installationsanvisningarna.
Det är svårt att öppna dörren.	Du försöker öppna dörren direkt efter att den har stängts.	Vänta några sekunder med att öppna dörren efter att den har stängts.
Belysningen fungerar inte.	Lampan är i viloläge.	Stäng och öppna dörren.
	Lampan är trasig.	Kontakta närmaste auktoriserade serviceverkstad.
Det är för mycket frost och is.	Dörren är inte ordentligt stängd.	Se avsnittet "Stänga luckan".
	Dörrtätningen är deformerad eller smutsig.	Se avsnittet "Stänga luckan".
	Matvaror är inte ordentligt förpackade.	Förpacka matvarorna bättre.

Problem	Möjlig orsak	Lösning
	Temperaturen är felaktigt inställd.	Se avsnittet "Drift".
	Produkten är full med matvaror och är inställd på den lägsta temperaturen.	Ställ in en högre temperatur. Se avsnittet "Drift".
	Produktens inställda temperatur är för låg och omgivningstemperaturen är för hög.	Ställ in en högre temperatur. Se avsnittet "Drift".
Det rinner vatten på den bakre väggen i kylskåpet.	Under den automatiska avfrostningen tinar frost på den bakre väggen.	Detta är normalt. Torka bort vattnet med en mjuk trasa.
Det finns för mycket kondensvatten på kylskåpets bakre vägg.	Dörren har öppnats för ofta.	Öppna bara dörren när det behövs.
	Dörren har inte stängts ordentligt.	Kontrollera att dörren är ordentligt stängd.
	Matvaror som har lagts in är inte ordentligt förpackade.	Förpacka maten på lämpligt sätt innan den läggs in.
Vatten rinner ut på golvet.	Smältvattenutloppet är inte anslutet till avdunstningsbrickan ovanför kompressorn.	Anslut smältvattenutloppet till avdunstningsbrickan.
Det går inte att ställa in temperaturen.	QuickFreeze-funktionen är påslagen.	Ställ in temperaturen genom att stänga av QuickFreeze-funktionen eller vänta tills funktionen stängs av automatiskt. Se avsnittet "QuickFreeze-funktion".
	QuickChill-läget är på.	Stäng av QuickChill-läget. Se avsnittet "Drift".
Temperaturen i skåpet är för låg/för hög.	Temperaturen är inte rätt inställd.	Ställ in en högre eller lägre temperatur.
	Dörren är inte ordentligt stängd.	Se avsnittet "Stänga luckan".
	Matvarornas temperatur är för hög.	Kyl ned livsmedelsprodukterna innan de ställs in.
	Mycket matvaror har lagts in i skåpet samtidigt.	Lägg inte in så mycket matvaror samtidigt.
	Dörren har öppnats ofta.	Öppna endast dörren när det behövs.
	QuickFreeze-funktionen är påslagen.	Se avsnittet "QuickFreeze-funktion".
	Kallluft cirkulerar inte i produkten.	Kontrollera att kallluft cirkulerar inne i skåpet. Se avsnittet "Råd och tips".
Produktens sidoväggar är varma.	Produkten genererar uppvärmning när den producerar kall luft.	Detta är normalt. Använd värmebeständiga handskar om du måste vidröra sidopanelerna.
Dispensern fyller inte på vatten när du trycker på paddeln.	Det finns inget vatten i systemet.	Kontrollera om vattenventilen är öppen och att filtret är korrekt installerat. Se installationsanvisningarna.

Problem	Möjlig orsak	Lösning
	Vattenfiltret är felinstallerat.	Se avsnittet "Byte av vattenfiltret" i kapitlet "Underhåll och rengöring".
Det vatten som pumpas ut är inte tillräckligt kallt.	Kyltemperaturen är för hög.	Ställ in en lägre temperatur. Se avsnittet "Drift".
	Mer än 1l vatten rinner ut på en gång.	Vänta i cirka 30 minuter tills vattnet kallnat.
	Vattenutmatningen sker för ofta.	Vänta i cirka 30 minuter tills vattnet kallnat.
Dispensern fyller inte på is när du trycker på paddeln.	Ingen is finns i isfacket.	Aktivera istillverkningen. Se avsnittet "Ismaskin" i kapitlet "Drift".
	Det finns inget vatten i systemet.	Kontrollera om vattenventilen är öppen och att filtret är korrekt installerat. Se installationsanvisningarna.
	Vattentrycket är för lågt.	Kontrollera att vattentrycket är 1,5 - 7 bar.
	Vattenfiltret är felinstallerat.	Se avsnittet "Byte av vattenfiltret" i kapitlet "Underhåll och rengöring".
	Isbitarna är hopklumpade.	Ta bort den hopklumpade isen från isfacket.
	Isuttaget är blockerat.	Åtgärda blockeringen. Se avsnittet "Rengöring av ismaskinen".
	Dörrarna är felaktigt stängda.	Se avsnittet "Stänga luckan".
De utmatade isbitarna är små eller så är vattenflödet svagt.	Vattentrycket är för lågt.	Kontrollera att vattentrycket är 1,5 - 7 bar.
	Vattenfiltret är igentäppt.	Byt ut vattenfiltret. Se avsnittet "Byte av vattenfiltret" i kapitlet "Underhåll och rengöring".
	Vattenflödesmätaren fungerar inte som den ska.	Kontakta närmaste auktoriserade serviceverkstad.



Kontakta närmaste auktoriserade serviceverkstad om problemet kvarstår.

8.2 Byte av LED-lampa

Kontakta det auktoriserade servicecentret vid lampbyte.

8.3 Stänga luckan

1. Rengör dörrrens tätningslist.
2. Justera dörrren vid behov. Se avsnittet "Installation".
3. Byt vid behov ut defekt dörrtätningslist. Kontakta en auktoriserad serviceverkstad för mer information.

9. LJUD

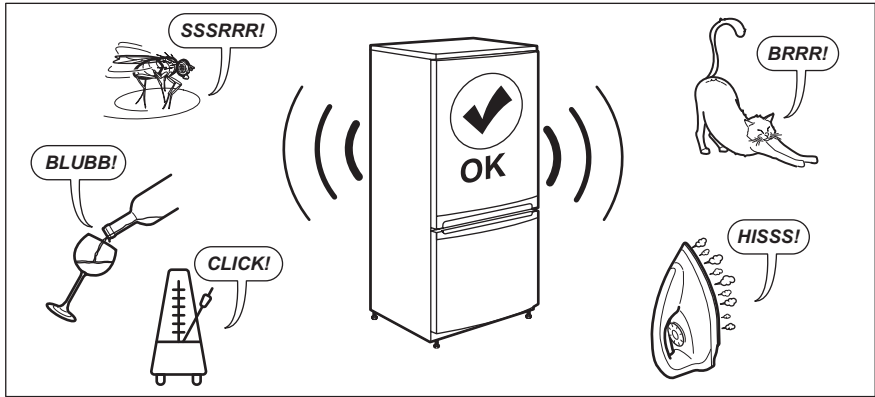

10. TEKNISKA DATA

Den tekniska informationen finns på energimärkning och på produktdekal, som kan vara placerad på eller inuti produkten.

Endast för Schweiz

Märkspänning: 220–240 V

Frekvens: 50 Hz

Endast för EU

QR-koden på energimärkningsetiketten som medföljer produkten innehåller en webblänk till information gällande maskinens prestanda i EU EPREL-databasen. Förvara energimärkningsetiketten som referens tillsammans med användarhandboken och alla andra dokument som medföljer denna produkt. Det går också att hitta samma

information i EPREL med länken <https://eprel.ec.europa.eu> och modellnamnet och produktnumret som du hittar på produktens typskylt. Se länken www.theenergylabel.eu för mer detaljerad information om energimärkningsetiketten.

Endast för Storbritannien

QR-koden på energidekalen som medföljer produkten innehåller en webblänk till information gällande produktens prestanda. Förvara energimärkningsetiketten som referens tillsammans med användarhandboken och alla andra dokument som medföljer denna produkt.

11. INFORMATION FÖR TESTINSTITUT

Installation och förberedelse av produkten för all EcoDesign-verifiering ska överensstämma med:

UK	BS EN 62552
EU, Schweiz, Israel	EN 62552
Australien	IEC 62552
Sydafrika	SANS 62552

Förenade Arabemiraten	UAE.S 5010-3:2022
-----------------------	-------------------

GCC	SASO-2892_2018
-----	----------------

Ventilationskrav, urtagsdimensioner och minsta bakre fritt utrymme ska vara som anges i denna bruksanvisning i "Installation". Kontakta tillverkaren för ytterligare information, inklusive hur man fyller på.

12. MILJÖSKYDD

Återvinn material med symbolen . Återvinn förpackningen i rätt återvinningsbehållare. Bidra till att skydda vår miljö och vår hälsa genom att återvinna avfall från elektriska och elektroniska apparater. Släng inte produkter

som är märkta med symbolen  med hushållsavfallet. Lämna in produkten på närmaste återvinningsstation eller kontakta kommunen.

aeg.com

212003771-C-142026



CE