

AEG

Gourmet 6 High Power Blender

User Manual

TB6-1-6ST

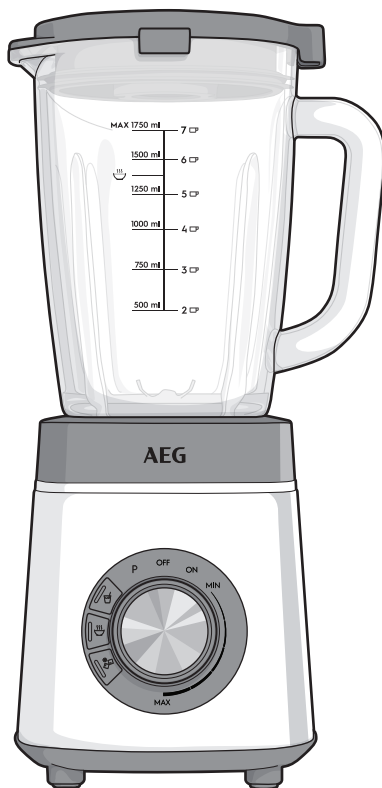

BG РЪКОВОДСТВО ЗА ПОТРЕБИТЕЛЯ
NL GEBRUIKERSHANDLEIDING
EN INSTRUCTION BOOK

FR NOTICE D'UTILISATION
DE BEDIENUNGSANLEITUNG
GR ΕΓΧΕΙΡΙΔΙΟ ΧΡΗΣΤΗ

PT MANUAL DO UTILIZADOR
ES MANUAL DEL USUARIO
AR دليل المستخدم

COMPONENT

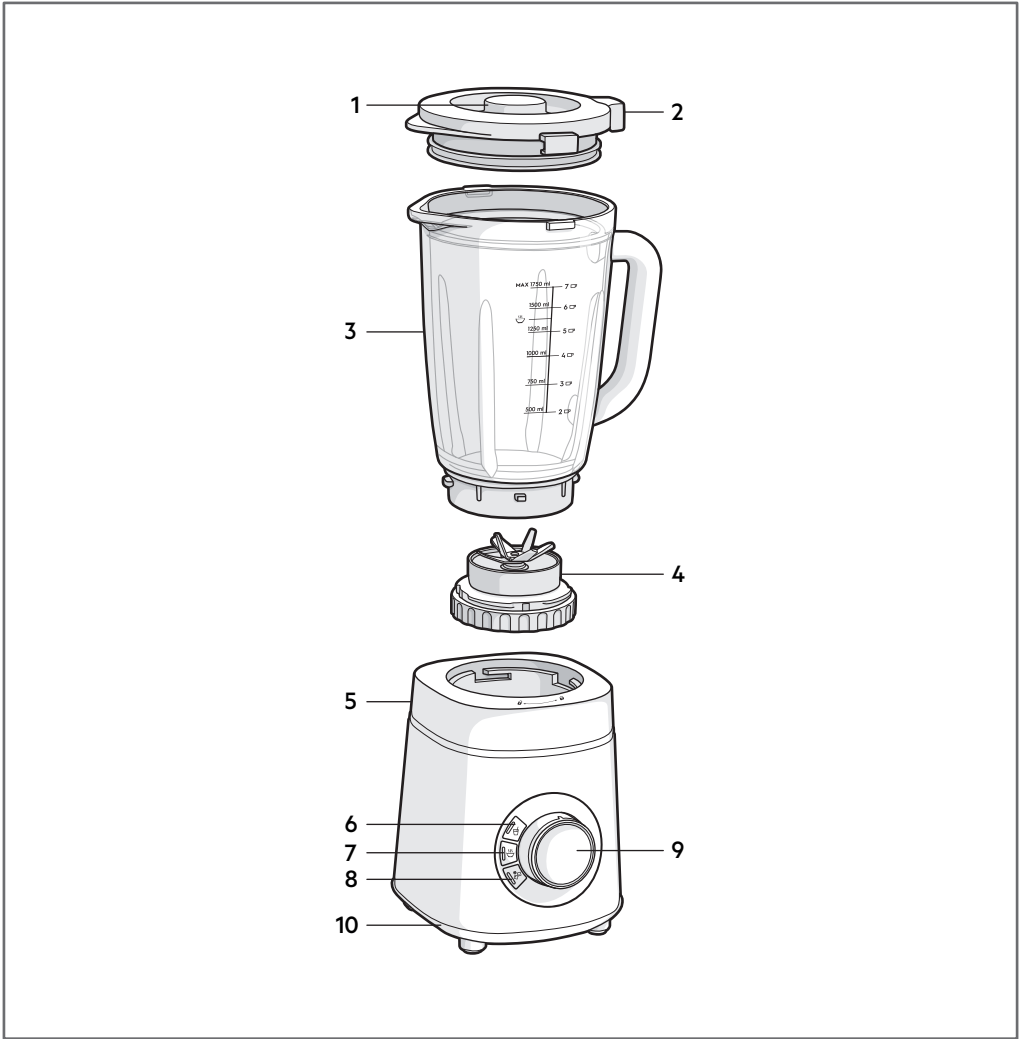

HOW TO USE

1 				
2 		Smoothie	MAX 1.75 L	Max Speed ⌚ 90 sec
		Hot Soup	MAX 1.4 L	Max Speed ⌚ 60 sec
		Ice crush	MAX 8-10 pcs	10x pulse
		Carrot Soup	700 gr 1050 gr	Max Speed ⌚ 60 sec

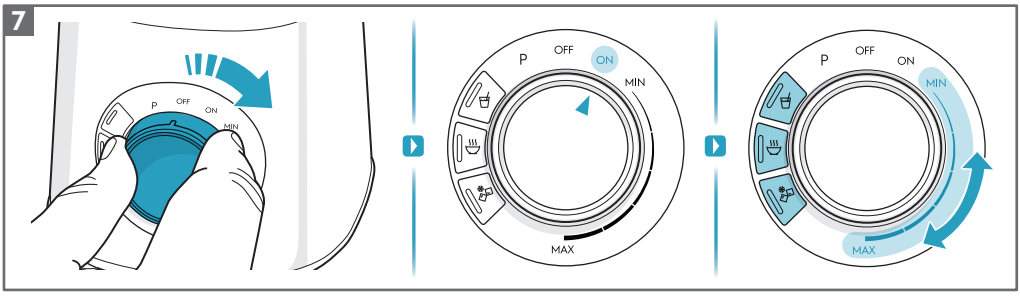
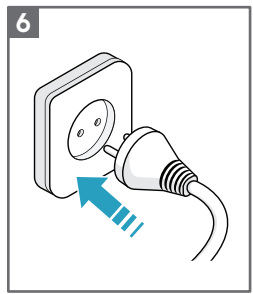
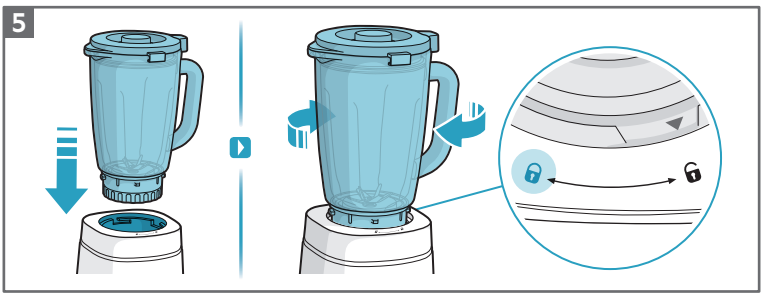
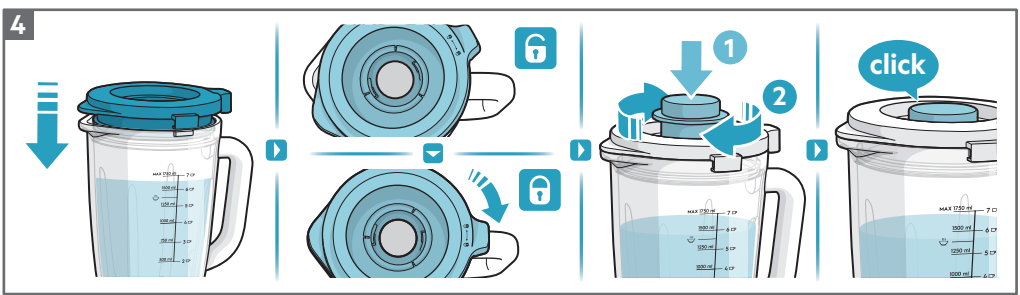
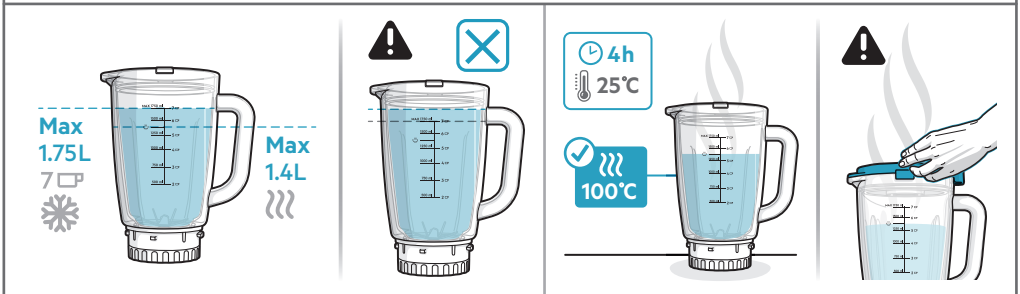
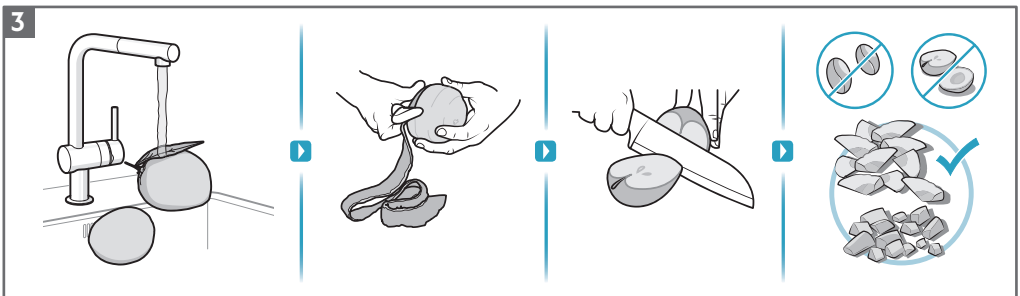

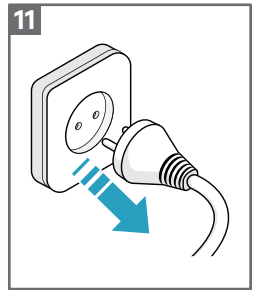
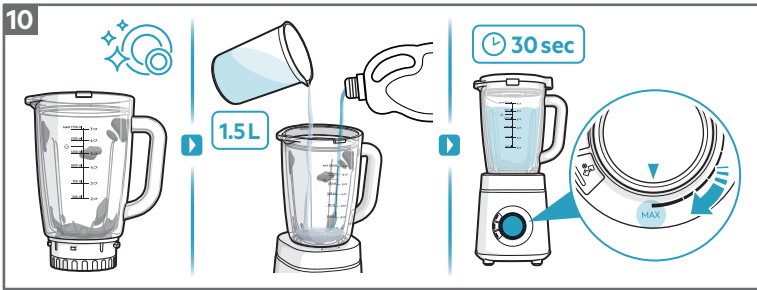
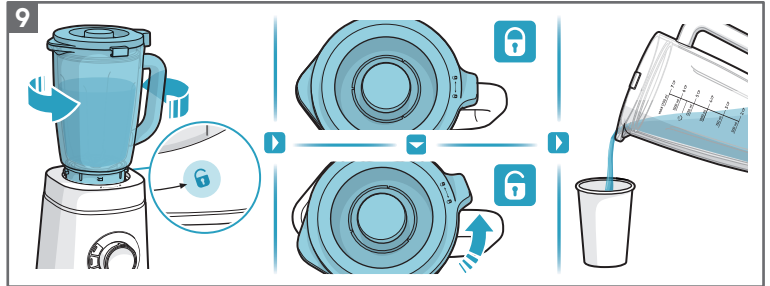
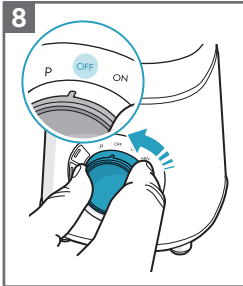
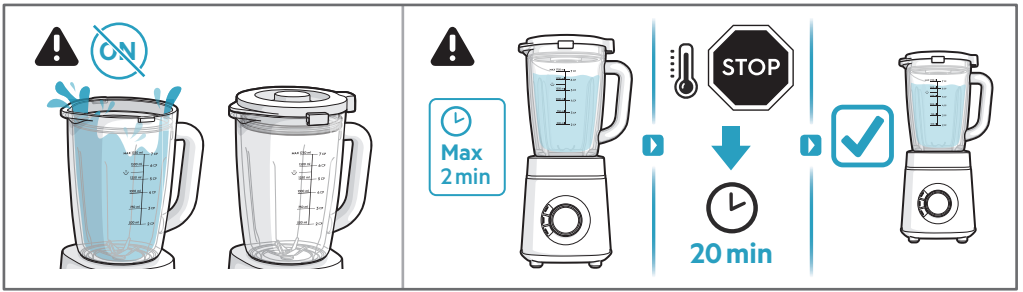

CLEANING AND CARE

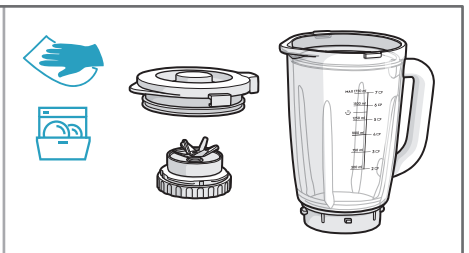
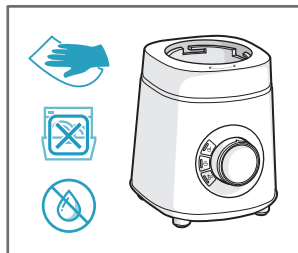
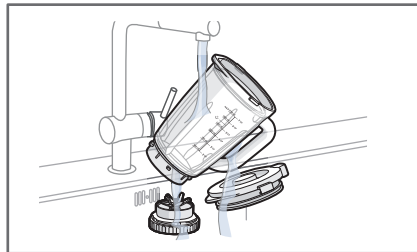
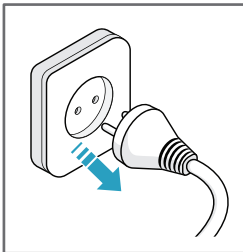

СЪВЕТ ЗА БЕЗОПАСНОСТ

Прочетете внимателно следната инструкция преди да използвате уреда за първи път.

- Този уред е предназначен за смесване на храна.
- Този уред може да се използва от лица с намалени физически, сетивни и умствени възможности или лица без опит и познания, ако са под наблюдение или бъдат инструктирани относно безопасната употреба на уреда и разбират възможните рискове. Този уред не трябва да се използва от деца. Съхранявайте уреда и кабела му на място, недостъпно за деца. Почистването и поддръжката не трябва да се извършват от деца, ако не са под наблюдение. Децата не трябва да си играят с уреда.
- Уредът може да бъде свързан само към захранване, чието напрежение и честота отговарят на спецификациите на табелката с данни.
- Ако захранващият кабел е повреден, той трябва да се замени от производителя, от негов сервизен агент или лица със сходна квалификация, за да се избегне риск.
- Винаги поставяйте уреда върху плоска и хоризонтална повърхност.
- Винаги изключвайте уреда от копчето и от електрическата мрежа, ако е оставен без надзор, както и преди монтаж, демонтаж, почистване, смяна на аксесоари или достъп до части, които се движат по време на употреба.
- **ПРЕДУПРЕЖДЕНИЕ! остриетата са много остри. Внимавайте по време на монтаж, демонтаж след употреба или по време на почистване.**
- Този уред е предназначен само за домашна употреба. Той не трябва да се използва за други цели.
- Този уред е предназначен за употреба в домашни условия и подобни приложения, като:
 - кухненски зони за персонал в магазини, офиси и други работни среди;
 - селскостопански къщи;
 - от клиенти в хотели, мотели и друг вид жилищно настаняване;
 - хотели, предлагащи закуска.
- При голямо натоварване (максимален капацитет), не оставяйте блендера да работи повече от 2 минути. Оставете го да се охлади поне 20 минути преди да продължите.
- Не надвишавайте максималния обем на пълнене, както е посочено на каната.
- Каната е направена от боросиликатно стъкло, което може да издържи дори и на вряща вода (100°C). Уверете се, че каната е стояла на стайна температура (25°C) поне 4 часа преди да налееете в нея вряла вода.
- Внимавайте, когато изливате гореща течност, защото отделената пара може да причини изгаряния.
- Никога не работете с уреда без капак.
- Никога не потапяйте уреда, кабела или щепсела във вода или друга течност.
- Не използвайте за разбъркване на боя. Това може да причини експлозия.
- Не позволявайте кабела да се докосва или да виси върху горещи повърхности.
- Използвайте само аксесоари или части, препоръчани за този уред.
- Уредът не може да се използва за смесване или смилане на твърди и сухи вещества, с изключение на кубчета лед и замразени плодове.
- Дръжте ръцете и приборите извън уреда по време на работа, за да избегнете риска от тежки наранявания или повреда на уреда.
- Консумация на електричество в изключен режим: 0.5W

ОПАЗВАНЕ НА ОКОЛНАТА СРЕДА

Рециклирайте материалите със символа . Поставяйте опаковките в съответните контейнери за рециклирането им. Помогнете за опазването на околната среда и човешкото здраве, както и за рециклирането на отпадъци от електрически и електронни уреди.

Не изхвърляйте уредите, означени със символа , заедно с битовата смет. Върнете уреда в местния пункт за рециклиране или се обърнете към вашата общинска служба.

AEG си запазва правото да променя продукти, информация и спецификации без предизвестие.

КОМПОНЕНТ (Снимка на страница '2')

- | | | | |
|---|------------------------------|----|------------------------------|
| 1 | Мерителен капак | 6 | Програма за смути |
| 2 | Капак | 7 | Програма за гореща супа |
| 3 | Кана от боросиликатно стъкло | 8 | Програма за разбиване на лед |
| 4 | Острие | 9 | Селектор на скорости |
| 5 | Основа на блендера | 10 | Крачета против плъзгане |

VEILIGHEIDSADVIES

Lees de volgende instructies zorgvuldig door voordat je het apparaat voor het eerst gebruikt.

- Dit apparaat is ontworpen voor het mengen van voedsel.
- Apparaten kunnen worden gebruikt door personen met beperkte lichamelijke, zintuiglijke of verstandelijke vermogens of met een gebrek aan ervaring en kennis, mits zij onder toezicht staan of instructie hebben gekregen over het veilige gebruik van het apparaat en als zij de mogelijke gevaren begrijpen. Dit apparaat mag niet door kinderen worden gebruikt. Houd het apparaat en het snoer buiten bereik van kinderen. Reiniging en onderhoud mag niet worden uitgevoerd door kinderen die niet onder toezicht staan. Kinderen mogen niet met het apparaat spelen.
- Het apparaat mag alleen worden aangesloten op een stroomtoevoer waarvan de spanning en frequentie voldoen aan de specificaties op het typeplaatje.
- Indien het netsnoer beschadigd is, moet het worden vervangen door de fabrikant, zijn serviceagent of een dergelijk gekwalificeerd persoon om gevaar te voorkomen.
- Plaats het apparaat altijd op een plat, vlak oppervlak.
- Schakel het apparaat altijd uit. Haal de stekker uit het stopcontact wanneer je het apparaat onbeheerd achterlaat en voordat je monteert, demonteert, reinigt, accessoires vervangt of onderdelen nadert die zich tijdens het gebruik verplaatsen.
- **WAARSCHUWING!** de messen zijn zeer scherp. Wees voorzichtig bij het monteren, demonteren na gebruik of tijdens het reinigen.
- Dit apparaat is uitsluitend bedoeld voor huishoudelijk gebruik. Het mag niet voor andere doeleinden worden gebruikt.
- Dit apparaat is bedoeld voor gebruik in huishoudelijke en soortgelijke toepassingen, zoals:
 - keukenruimten van personeel in winkels, kantoren en andere werkruimten;
 - boerderijen;
 - door gasten in hotels, motels en andere woonomgevingen;
 - omgevingen voor bed and breakfast.
- Laat de blender niet langer dan 2 minuten werken bij zware belasting (maximale capaciteit). Laat hem nog 20 minuten afkoelen voordat je doorgaat.
- Overschrijd nooit het maximale vulvolume dat op de kan staat aangegeven.
- De kan is gemaakt van borosilicaatglas dat zelfs bestand is tegen kokend water (100°C). Zorg ervoor dat de temperatuur van de kan minstens 4 uur op kamertemperatuur (25°C) is voordat je er kokend water in schenkt.
- Wees voorzichtig bij het schenken van hete vloeistof, want de stoom die vrijkomt, kan brandwonden veroorzaken.
- Gebruik het apparaat nooit zonder deksel.
- Dompel de behuizing, het snoer of de stekker van het apparaat nooit onder in water of een andere vloeistof.
- Gebruik dit apparaat niet om verf te roeren. Dit kan een explosie veroorzaken.
- Laat het netsnoer niet in aanraking komen met hete oppervlakken of hieroverheen hangen.
- Gebruik alleen accessoires of onderdelen die voor dit apparaat worden aanbevolen.
- Het apparaat kan niet worden gebruikt voor het mengen of malen van harde en droge substanties, met uitzondering van ijsblokjes en bevroren fruit.

- Houd handen en keukengerei uit de buurt van het apparaat tijdens de werking om het risico op ernstig letsel of schade aan het apparaat te voorkomen.
- Energieverbruik wanneer uitgeschakeld: 0,5W

MILIEUBESCHERMING

Recycleer de materialen met het symbool . Gooi de verpakking in een geschikte afvalcontainer om het te recyclen. Bescherm het milieu en de volksgezondheid en recycleer op een correcte manier het afval van elektrische en elektronische apparaten.

Gooi apparaten gemarkeerd met het symbool  niet weg met het huishoudelijk afval. Breng het product naar het milieustation bij u in de buurt of neem contact op met de gemeente.

AEG behoudt zich het recht voor om producten, informatie en specificaties zonder kennisgeving te wijzigen.

COMPONENT (Afbeelding pagina '2')

- | | | | |
|---|------------------------|----|--------------------------|
| 1 | Deksel meten | 6 | Smoothie-programma |
| 2 | Deksel | 7 | Programma voor hete soep |
| 3 | Glazen borosilicaatkan | 8 | IJsmakerprogramma |
| 4 | Mesinzet | 9 | Snelheidsknop |
| 5 | Blenderbasis | 10 | Antislipvoetjes |

SAFETY ADVICE

Read the following instruction carefully before using the appliance for the first time.

- This appliance is designed for mixing food.
- This appliance can be used by persons with reduced physical, sensory or mental capabilities or lack of experience and knowledge if they have been given supervision or instruction concerning use of the appliance in a safe way and if they understand the hazards involved. This appliance shall not be used by children.
Keep the appliance and its cord out of reach of children. Cleaning and user maintenance shall not be made by children without supervision. Children shall not play with the appliance.
- The appliance can only be connected to a power supply whose voltage and frequency comply with the specifications on the rating plate.
- If the supply cord is damaged, it must be replaced by the manufacturer, its service agent or similarly qualified persons in order to avoid a hazard.
- Always place the appliance on a flat level surface.
- Always switch off and disconnect the appliance from the mains if it is left unattended and before assembling, disassembling, cleaning, changing accessories or approaching parts that move during use.
- **WARNING! the blades are very sharp. Care shall be taken when assembling, disassembling after use or during cleaning.**
- This appliance is intended for domestic use only. It must not be used for other purposes.
- This appliance is intended to be used in household and similar applications such as:
 - staff kitchen areas in shops, offices and other working environments;
 - farm houses;
 - by clients in hotels, motels and other residential type environments;
 - bed and breakfast type environments.
- With heavy load (maximum capacity), do not let the blender run for more than 2 minutes. Allow it to cool down for at least 20 minutes before continuing.
- Do not exceed the maximum filling volume as indicated on the jar.

- The jar is made of borosilicate glass that can withstand even boiling water (100°C). Please ensure that the jar temperature is in room temperature (25°C) for at least 4 hours before pouring it with boiling water.
- Be careful when pouring hot liquid as released steam can caused burn.
- Never operate appliance without lid.
- Never operate appliance with the attachments ON unless the mixing bowl is in place and motor head (10) is down.
- Never immerse the appliance body, cord or plug in water or any other liquid.
- Do not use this application to stir paint. It may cause an explosion.
- Do not let cord touch or hang over hot surfaces.
- Use only accessories or parts recommended for this appliance.
- The appliance cannot be used for blending or grinding hard and dry substance, except for ice cubes and frozen fruits.
- Keep hands and utensils out of the appliance during operation to avoid the risk of severe injury or damage to the appliance.
- Power consumption in off mode: 0.5W

ENVIRONMENTAL CONCERNS

Recycle materials with the symbol . Put the packaging in relevant containers to recycle it. Help protect the environment and human health by recycling waste of electrical and electronic appliances.

Do not dispose appliances marked with the symbol  with the household waste. Return the product to your local recycling facility or contact your municipal office.

For Switzerland:

Where should you take your old equipment?

Anywhere that sells new equipment or hand it in to official SENS collection points or official SENS recycling firms. The list of official SENS collection points can be found at www.erecycling.chseconds.

AEG reserves the right to change products, information and specifications without notice.

COMPONENT (picture page '2')

- | | | | |
|---|------------------------|----|-------------------|
| 1 | Measuring lid | 6 | Smoothie program |
| 2 | Lid | 7 | Hot soup program |
| 3 | Borosilicate glass jar | 8 | Ice crush program |
| 4 | Blade assembly | 9 | Speed selector |
| 5 | Blender base | 10 | Non-slip feet |

CONSIGNES DE SÉCURITÉ

Lisez attentivement les instructions suivantes avant la première utilisation de l'appareil.

- Cet appareil est conçu pour mixer les aliments.
- Cet appareil peut être utilisé par des personnes ayant des capacités physiques, sensorielles ou mentales réduites ou dénuées d'expérience ou de connaissance, si ces personnes sont correctement surveillées ou si des instructions relatives à l'utilisation de l'appareil en toute sécurité leur ont été données et si elles comprennent les risques encourus. Cet appareil ne doit pas être utilisé par des enfants. Laissez l'appareil et son cordon d'alimentation hors de portée des enfants. Les enfants ne doivent pas nettoyer ni entreprendre une opération de maintenance sur l'appareil sans surveillance. Ne laissez pas les enfants jouer avec l'appareil.
- L'appareil ne peut être connecté qu'à une alimentation électrique dont la tension et la fréquence sont conformes aux spécifications de la plaque signalétique.
- Si le câble d'alimentation est endommagé, il doit être remplacé par le fabricant, son prestataire de service après-vente ou par un professionnel qualifié afin d'éviter tout danger.
- Placez toujours l'appareil sur une surface plane.

- Mettez à l'arrêt et débranchez toujours l'appareil s'il est laissé sans surveillance et avant de monter, démonter, nettoyer, changer un accessoire ou approcher des pièces mobiles lors de l'utilisation.
- AVERTISSEMENT! les lames sont très coupantes. Des précautions doivent être prises lors du montage, du démontage après utilisation et du nettoyage.
- Cet appareil est exclusivement destiné à un usage domestique. Il ne doit pas être utilisé à d'autres fins.
- Cet appareil est conçu pour un usage domestique ou des domaines similaires, tels que:
 - cuisines réservées aux employés dans les magasins, les bureaux et autres environnements de travail;
 - exploitations agricoles;
 - par les clients dans des hôtels, motels et autres environnements de type résidentiel;
 - des environnements de type bed and breakfast.
- Ne laissez pas le mixeur fonctionner pendant plus de 2 minutes avec une charge importante (capacité maximale). Laissez-le refroidir pendant au moins 20 minutes avant de continuer.
- Ne dépassez pas le volume de remplissage maximal indiqué sur le récipient.
- Le récipient est en verre borosilicaté capable de résister à l'eau bouillante (100°C). Veuillez - vous assurer que le récipient est à température ambiante (25°C) pendant au moins 4 heures avant de le remplir d'eau bouillante.
- Faites attention lorsque vous versez un liquide chaud car la vapeur libérée peut provoquer des brûlures.
- N'utilisez jamais l'appareil sans couvercle.
- N'immergez jamais le corps de l'appareil, le cordon ou la prise dans l'eau ou dans un autre liquide.
- N'utilisez pas cet appareil pour mélanger de la peinture. Cela peut provoquer une explosion.
- Ne laissez pas le cordon au contact d'une surface chaude ou pendre au-dessus de celle-ci.
- N'utilisez que les accessoires ou les pièces recommandées pour cet appareil.
- L'appareil ne peut pas être utilisé pour mélanger ou broyer des substances dures et sèches, à l'exception des glaçons et des fruits surgelés.
- Maintenez les mains et les ustensiles éloignés de l'appareil en cours de fonctionnement afin d'éviter tout risque de blessure grave ou de dommage à l'appareil.
- Consommation d'énergie en mode arrêt : 0,5 W

EN MATIÈRE DE PROTECTION DE L'ENVIRONNEMENT

Recyclez les matériaux portant le symbole . Déposez les emballages dans les conteneurs prévus à cet effet. Contribuez à la protection de l'environnement et à votre sécurité, recyclez vos produits électriques et électroniques.

Ne jetez pas les appareils portant le symbole  avec les ordures ménagères. Emmenez un tel produit dans votre centre local de recyclage ou contactez vos services municipaux.

Pour la Suisse:

Où aller avec les appareils usagés ?

Partout où des appareils neufs sont vendus, mais aussi dans un centre de collecte ou une entreprise de récupération officiels SENS. La liste des centres de collecte officiels SENS est disponible sous www.erecycling.ch

AEG se réserve le droit de modifier les produits, les informations et les caractéristiques techniques sans préavis.



Points de collecte sur www.quefairedemesdechets.fr
Privilégiez la réparation ou le don de votre appareil !



COMPOSANT (Image page '2')

- | | | | |
|---|---------------------------------|----|------------------------|
| 1 | Couvercle doseur | 6 | Programme Smoothie |
| 2 | Couvercle | 7 | Programme Soupe chaude |
| 3 | Récipient en verre borosilicaté | 8 | Programme Glace pilée |
| 4 | Ensemble lame | 9 | Sélecteur de vitesse |
| 5 | Base du mixeur | 10 | Pieds antidérapants |

SICHERHEITSHINWEISE

Lesen Sie vor der ersten Nutzung des Geräts die folgenden Anweisungen sorgfältig.

- Dieses Gerät dient zum Mischen von Lebensmitteln.
- Dieses Gerät kann von Personen mit eingeschränkten physischen, sensorischen oder geistigen Fähigkeiten oder mit mangelnder Erfahrung / mangelndem Wissen benutzt werden, wenn diese durch eine für ihre Sicherheit zuständige Person beaufsichtigt werden oder von dieser Person Anweisungen erhalten haben, wie das Gerät sicher zu bedienen ist und welche Gefahren bei nicht ordnungsgemäßer Bedienung bestehen. Das Gerät darf nicht von Kindern benutzt werden. Halten Sie Kinder vom Gerät und dem Netzkabel fern. Reinigung und Wartung dürfen nicht von Kindern ohne Beaufsichtigung durchgeführt werden. Kinder dürfen nicht mit dem Gerät spielen.
- Das Gerät darf nur an eine Stromversorgung angeschlossen werden, deren Spannung und Frequenz den Angaben auf dem Typenschild entsprechen.
- Wenn das Netzkabel beschädigt ist, muss es vom Hersteller, einem autorisierten Servicetechniker oder einer ähnlich qualifizierten Person zur Vermeidung einer Gefahrenquelle ersetzt werden.
- Stellen Sie das Gerät immer auf eine ebene Oberfläche.
- Schalten Sie das Gerät stets aus und trennen Sie es von der Netzversorgung, wenn es unbeaufsichtigt ist, sowie vor dem Zusammenbau, der Demontage, der Reinigung, dem Austausch des Zubehörs und bevor Sie sich Teilen nähern, die sich während des Betriebs bewegen.
- **ACHTUNG! Die Klingen sind sehr scharf. Gehen Sie bei der Montage, Demontage oder beim Reinigen vorsichtig vor.**
- Dieses Gerät ist nur für den häuslichen Gebrauch bestimmt. Es darf nicht für andere Zwecke verwendet werden.
- Dieses Gerät ist für die Verwendung im Haushalt und ähnliche Zwecke vorgesehen, z. B.:
 - Personalküchenbereiche in Geschäften, Büros und anderen Arbeitsumfeldern;
 - Bauernhöfe;
 - durch Gäste in Hotels, Motels und anderen wohnungsähnlichen Räumlichkeiten;
 - in Bed- and -Breakfast - Umgebungen.
- Lassen Sie den Mixer bei starker Beladung (maximaler Kapazität) nicht länger als 2 Minuten laufen. Mindestens 20 Minuten abkühlen lassen, bevor Sie fortfahren.
- Überschreiten Sie nicht die maximale Füllmenge, die auf dem Behälter angegeben ist.
- Der Behälter besteht aus Borosilikat-Glas, das sogar kochendem Wasser (100 °C) standhält. Stellen Sie sicher, dass die Temperatur des Behälters mindestens 4 Stunden lang Raumtemperatur hat (25 °C), bevor Sie kochendes Wasser eingießen.
- Seien Sie beim Gießen heißer Flüssigkeit vorsichtig, da freigesetzter Dampf Verbrennungen verursachen kann.
- Betreiben Sie das Gerät nie ohne Deckel.
- Tauchen Sie das Gerätegehäuse, das Kabel oder den Netzstecker nicht in Wasser oder andere Flüssigkeiten.
- Verwenden Sie dieses Gerät nicht zum Umrühren von Farben. Es besteht gegebenenfalls Explosionsgefahr.
- Lassen Sie das Kabel nicht heiße Oberflächen berühren oder darüber hängen.
- Verwenden Sie nur für dieses Gerät empfohlene Zubehör- oder Ersatzteile.
- Das Gerät darf nicht zum Mischen oder Zerkleinern harter und trockener Substanzen, mit Ausnahme von Eiswürfeln oder gefrorenen Früchten, verwendet werden.
- Halten Sie während des Betriebs Hände und Utensilien vom Gerät fern, um schwere Verletzungen oder Schäden am Gerät zu vermeiden.
- Stromverbrauch im ausgeschalteten Zustand: 0,5 W

KOMPONENTE (Bild Seite '2')

- | | | | |
|---|--------------------------|----|------------------------------|
| 1 | Messdeckel | 6 | Smoothie-Programm |
| 2 | Deckel | 7 | Programm für heiße Suppe |
| 3 | Behälter aus Borosilikat | 8 | Eiscrush-Programm |
| 4 | Klingeneinheit | 9 | Geschwindigkeitswahlschalter |
| 5 | Mixersockel | 10 | Rutschfeste Füße |

INFORMATIONEN ZUR ENTSORGUNG

Ihre Pflichten als Endnutzer



Dieses Elektro- bzw. Elektronikgerät ist mit einer durchgestrichenen Abfalltonne auf Rädern gekennzeichnet. Das Gerät darf deshalb nur getrennt vom unsortierten Siedlungsabfall gesammelt und zurückgenommen werden, es darf also nicht in den Hausmüll gegeben werden. Das Gerät kann z. B. bei einer kommunalen Sammelstelle oder ggf. bei einem Vertreiber (siehe zu deren Rücknahmepflichten unten) abgegeben werden. Das gilt auch für alle Bauteile, Unterbaugruppen und Verbrauchsmaterialien des zu entsorgenden Altgeräts.

Gilt nur, wenn das Produkt Batterien und/oder entnehmbare Leuchtmittel enthält.

Bevor das Altgerät entsorgt werden darf, müssen alle Altbatterien und Altkumulatoren vom Altgerät getrennt werden, die nicht vom Altgerät umschlossen sind. Das gleiche gilt für Lampen, die zerstörungsfrei aus dem Altgerät entnommen werden können. Der Endnutzer ist zudem selbst dafür verantwortlich, personenbezogene Daten auf dem Altgerät zu löschen.

Hinweise zum Recycling



Helfen Sie mit, alle Materialien zu recyceln, die mit diesem Symbol gekennzeichnet sind. Entsorgen Sie solche Materialien, insbesondere Verpackungen, nicht im Hausmüll sondern über die bereitgestellten Recyclingbehälter oder die entsprechenden örtlichen Sammelsysteme.

Recyceln Sie zum Umwelt- und Gesundheitsschutz auch elektrische und elektronische Geräte.

Rücknahmepflichten der Verreiber in Deutschland

Wer auf mindestens 400 m² Verkaufsfläche Elektro- und Elektronikgeräte vertreibt oder sonst geschäftlich an Endnutzer abgibt, ist verpflichtet, bei Abgabe eines neuen Geräts ein Altgerät des Endnutzers der gleichen Geräteart, das im Wesentlichen die gleichen Funktionen wie das neue Gerät erfüllt, am Ort der Abgabe oder in unmittelbarer Nähe hierzu unentgeltlich zurückzunehmen. Das gilt auch für Verreiber von Lebensmitteln mit einer Gesamtverkaufsfläche von mindestens 800 m², die mehrmals im Kalenderjahr oder dauerhaft Elektro- und Elektronikgeräte anbieten und auf dem Markt bereitstellen. Solche Verreiber müssen zudem auf Verlangen des Endnutzers Altgeräte, die in keiner äußeren Abmessung größer als 25 cm sind (kleine Elektrogeräte), im Einzelhandelsgeschäft oder in unmittelbarer Nähe hierzu unentgeltlich zurückzunehmen; die Rücknahme darf in diesem Fall nicht an den Kauf eines Elektro- oder Elektronikgerätes geknüpft, kann aber auf drei Altgeräte pro Geräteart beschränkt werden. Ort der Abgabe ist auch der private Haushalt, wenn das neue Elektro- oder Elektronikgerät dorthin geliefert wird; in diesem Fall ist die Abholung des Altgerätes für den Endnutzer kostenlos.

Die vorstehenden Pflichten gelten auch für den Vertrieb unter Verwendung von Fernkommunikationsmitteln, wenn die Verreiber Lager- und Versandflächen für Elektro- und Elektronikgeräte bzw. Gesamtlager- und -versandflächen für Lebensmittel vorhalten, die den oben genannten Verkaufsflächen entsprechen. Die unentgeltliche Abholung von Elektro- und Elektronikgeräten ist dann aber auf Wärmeüberträger (z. B. Kühlschrank), Bildschirme, Monitore und Geräte, die Bildschirme mit einer Oberfläche von mehr als 100 cm² enthalten, und Geräte beschränkt, bei denen mindestens eine der äußeren Abmessungen mehr als 50 cm beträgt. Für alle übrigen Elektro- und Elektronikgeräte muss der Verreiber geeignete Rückgabemöglichkeiten in zumutbarer Entfernung zum jeweiligen Endnutzer gewährleisten; das gilt auch für kleine Elektrogeräte (s.o.), die der Endnutzer zurückgeben will, ohne ein neues Gerät zu kaufen.

Rücknahmepflichten von Verreibern und andere Möglichkeiten der Entsorgung von Elektro- und Elektronikgeräten in der Region Wallonien

Verreiber, die Elektro- und Elektronikgeräte verkaufen, sind verpflichtet, bei der Lieferung von Neugeräten Altgeräte desselben Typs, die im Wesentlichen die gleichen Funktionen wie die Neugeräte erfüllen, kostenlos vom Endverbraucher zurückzunehmen. Dies gilt auch bei der Lieferung von neuen Elektround Elektronikgeräten oder beim Fernabsatz.

Darüber hinaus ist jeder, der Elektro- und Elektronikgeräte auf einer Verkaufsfläche von mindestens 400 m² verkauft, verpflichtet, Altgeräte, die in keiner äußeren Abmessung größer als 25 cm sind (Elektrokleingeräte), im Ladengeschäft oder in unmittelbarer Nähe kostenlos zurückzunehmen; die Rücknahme darf in diesem Fall nicht vom Kauf eines Elektro- oder Elektronikgerätes abhängig gemacht werden.

Die Rücknahme von Elektro- und Elektronikgeräten kann auch auf Containerplätzen oder zugelassenen Recyclinghöfen erfolgen. Für weitere Informationen wenden Sie sich bitte an Ihre Gemeindeverwaltung.

UMWELTTIPPS

Recyceln Sie Materialien mit dem Symbol . Entsorgen Sie die Verpackung in den entsprechenden Recyclingbehältern. Recyceln Sie zum Umwelt- und Gesundheitsschutz elektrische und elektronische Geräte.

Entsorgen Sie Geräte mit diesem Symbol  nicht mit dem Hausmüll. Bringen Sie das Gerät zu Ihrer örtlichen Sammelstelle oder wenden Sie sich an Ihr Gemeindeamt.

AEG behält sich das Recht vor, Produkte, Informationen und Spezifikationen ohne Vorankündigung zu ändern.

Für die Schweiz:

Wohin mit den Altgeräten?

Überall dort wo neue Geräte verkauft werden oder Abgabe bei den offiziellen SENS-Sammelstellen oder offiziellen SENS-Recyclern. Die Liste der offiziellen SENS-Sammelstellen findet sich unter <http://www.erecycling.ch>

ΣΥΜΒΟΥΛΗ ΑΣΦΑΛΕΙΑΣ

Διαβάστε προσεκτικά τις ακόλουθες οδηγίες πριν χρησιμοποιήσετε τη συσκευή για πρώτη φορά.

- Η συσκευή αυτή έχει σχεδιαστεί για ανάμειξη φαγητού.
- Η συσκευή αυτή μπορεί να χρησιμοποιηθεί από άτομα με μειωμένες σωματικές, αισθητηριακές ή διανοητικές ικανότητες ή με έλλειψη εμπειρίας και γνώσεων, εφόσον βρίσκονται υπό επίβλεψη ή έχουν λάβει οδηγίες για την ασφαλή χρήση της συσκευής και κατανοούν τους κινδύνους που ενέχονται. Αυτή η συσκευή δεν θα χρησιμοποιείται από παιδιά. Κρατήστε τη συσκευή και το καλώδιο μακριά από παιδιά. Τα παιδιά δεν πρέπει να εκτελούν καθαρισμό και συντήρηση χωρίς επίβλεψη. Τα παιδιά δεν πρέπει να παίζουν με την συσκευή.
- Η συσκευή μπορεί να συνδεθεί μόνο σε παροχή ρεύματος με ισχύ και συχνότητα που πληρούν τις προϋποθέσεις που βρίσκονται πάνω στην πινακίδα τεχνικών χαρακτηριστικών.
- Εάν το καλώδιο τροφοδοσίας έχει υποστεί φθορές, θα πρέπει να αντικατασταθεί από τον κατασκευαστή, τον πάροχο σέρβις του ή ένα κατάλληλα καταρτισμένο άτομο, ώστε να αποφευχθούν τυχόν κίνδυνοι.
- Να τοποθετείτε πάντα τη συσκευή σε επίπεδη επιφάνεια.
- Να απενεργοποιείτε πάντα τη συσκευή και να την βγάξετε από την πρίζα εάν δεν υπάρχει επίβλεψη και πριν από τη συναρμολόγηση, την αποσυναρμολόγηση, τον καθαρισμό, την αλλαγή των αξεσουάρ ή την προσέγγιση εξαρτημάτων τα οποία κινούνται κατά τη χρήση.
- **ΠΡΟΕΙΔΟΠΟΙΗΣΗ! οι λεπίδες είναι πολύ κοφτερές. Η συναρμολόγηση και η αποσυναρμολόγηση μετά από τη χρήση ή τον καθαρισμό πρέπει να γίνονται με προσοχή.**
- Αυτή η συσκευή προορίζεται μόνο για οικιακή χρήση. Δεν πρέπει να χρησιμοποιείται για άλλους σκοπούς.
- Αυτή η συσκευή προορίζεται για οικιακή χρήση και παρόμοιες εφαρμογές όπως:
 - χώροι κουζίνας προσωπικού σε καταστήματα, γραφεία και άλλα εργασιακά περιβάλλοντα,
 - αγροικίες,
 - από πελάτες σε ξενοδοχεία, μοτέλ και άλλα οικιστικά περιβάλλοντα,
 - ξενώνες.
- Με μεγάλο φορτίο (μέγιστη χωρητικότητα), μην αφήνετε το μπλέντερ να λειτουργεί για περισσότερο από 2 λεπτά. Αφήστε το να κρυώσει για τουλάχιστον 20 λεπτά πριν συνεχίσετε.
- Μην υπερβαίνετε τον μέγιστο όγκο πλήρωσης όπως υποδεικνύεται πάνω στο δοχείο.
- Το δοχείο είναι κατασκευασμένο από βοριοπυριτικό γυαλί και μπορεί να αντέξει ακόμα και βραστό νερό (100°C). Βεβαιωθείτε ότι η θερμοκρασία του δοχείου είναι σε θερμοκρασία δωματίου (25°C) για τουλάχιστον 4 ώρες πριν ρίξετε βραστό νερό.
- Να είστε προσεκτικοί όταν ρίχνετε καυτό υγρό, καθώς ο ατμός που απελευθερώνεται μπορεί να προκαλέσει εγκαύματα.
- Μην χρησιμοποιείτε ποτέ τη συσκευή χωρίς καπάκι.
- Μη βυθίζετε το σώμα της συσκευής, το καλώδιο ή την πρίζα σε νερό ή σε άλλα υγρά.
- Μη χρησιμοποιείτε τη συσκευή για την ανάμειξη μπογιάς. Μπορεί να προκληθεί έκρηξη.
- Μην αφήνετε το καλώδιο να ακουμπάει ή να κρέμεται πάνω από ζεστές επιφάνειες.
- Να χρησιμοποιείτε μόνο αξεσουάρ και εξαρτήματα που συνιστώνται για αυτήν τη συσκευή.
- Αυτή η συσκευή δεν μπορεί να χρησιμοποιηθεί για την ανάμειξη ή το άλεσμα σκληρών και ξηρών ουσιών, εκτός από παγάκια και κατεψυγμένα φρούτα.
- Μην βάζετε τα χέρια σας ή εργαλεία μέσα στη συσκευή ενώ λειτουργεί για την αποφυγή του κινδύνου σοβαρού τραυματισμού ή πρόκλησης ζημιάς στη συσκευή.
- Κατανάλωση ρεύματος σε λειτουργία απενεργοποίησης: 0,5 W

ΠΕΡΙΒΑΛΛΟΝΤΙΚΑ ΘΕΜΑΤΑ

Ανακυκλώστε τα υλικά που φέρουν το σύμβολο . Τοποθετήστε τα υλικά συσκευασίας σε κατάλληλα δοχεία για ανακύκλωση. Συμβάλετε στην προστασία του περιβάλλοντος και της ανθρώπινης υγείας ανακυκλώνοντας τις άχρηστες ηλεκτρικές και ηλεκτρονικές συσκευές.

Μην απορρίπτετε με τα οικιακά απορρίμματα συσκευές που φέρουν το σύμβολο . Επιτρέψτε το προϊόν στην τοπική σας μονάδα ανακύκλωσης ή επικοινωνήστε με τη δημοτική αρχή.

Η AEG διατηρεί το δικαίωμα να αλλάζει προϊόντα, πληροφορίες και προδιαγραφές χωρίς προειδοποίηση.

ΕΞΑΡΤΗΜΑ (Εικόνα σελίδα '2')

- | | | | |
|---|---------------------------------|----|---------------------------------|
| 1 | Καπάκι μέτρησης | 6 | Πρόγραμμα για smoothie |
| 2 | Καπάκι | 7 | Πρόγραμμα για ζεστή σούπα |
| 3 | Δοχείο από βοριοπιπτιτικό γυαλί | 8 | Πρόγραμμα για θρυμματισμό πάγου |
| 4 | Συγκρότημα λεπίδων | 9 | Επιλογέας ταχύτητας |
| 5 | Βάση μπλέντερ | 10 | Αντιολισθητικά πόδια |

CONSELHO DE SEGURANÇA

Leia atentamente as instruções que se seguem antes de utilizar o aparelho pela primeira vez.

- Este aparelho foi concebido para misturar alimentos.
- Este aparelho pode ser utilizado por pessoas com capacidades físicas, sensoriais ou mentais reduzidas ou com pouca experiência e conhecimento, desde que sejam supervisionadas e/ou instruídas relativamente à utilização do aparelho de forma segura e compreendam os perigos envolvidos. Este aparelho não pode ser utilizado por crianças. Mantenha o aparelho e o respetivo cabo fora do alcance das crianças. A limpeza e a manutenção por parte do utilizador não devem ser efetuadas por crianças sem supervisão. As crianças não deverão brincar com o aparelho.
- O aparelho só pode ser ligado a uma fonte de alimentação cuja voltagem e frequência cumpram com as especificações indicadas na placa de características.
- Se o cabo de alimentação estiver danificado, deve ser substituído pelo fabricante, por um Centro de Assistência Técnica Autorizado ou por uma pessoa igualmente qualificada, para evitar perigos.
- Coloque sempre o aparelho sobre uma superfície nivelada.
- Desligue sempre o aparelho e retire a respetiva ficha da tomada elétrica se não estiver sob supervisão e antes de montar, desmontar, substituir acessórios ou aproximar peças que se movem durante a utilização.
- **AVISO!** as lâminas são muito afiadas. Deve ter cuidado ao montar, desmontar após a utilização ou durante a limpeza.
- Este aparelho destina-se apenas a uso doméstico. Não pode ser utilizado para outras finalidades.
- Este aparelho destina-se exclusivamente a utilizações domésticas ou semelhantes, tais como:
 - áreas de cozinha destinadas ao pessoal em lojas, escritórios e outros ambientes de trabalho;
 - turismo rural;
 - por clientes de hotéis, motéis e outros ambientes residenciais;
 - ambientes tipo bed and breakfast.

- Com uma carga pesada (capacidade máxima), não deixe a liquidificadora funcionar durante mais de 2 minutos. Deixe arrefecer durante pelo menos 20 minutos antes de continuar.
- Não exceda o volume de enchimento máximo indicado no copo.
- O copo é feito de vidro de borossilicato que suporta até água a ferver (100 °C). Certifique-se de que a temperatura do copo está à temperatura ambiente (25 °C) durante pelo menos 4 horas antes de verter água a ferver.
- Tenha cuidado quando verter líquidos quentes, porque o vapor libertado pode provocar queimaduras.
- Nunca utilize o aparelho sem a tampa.
- Nunca mergulhe o corpo do aparelho, o cabo ou a ficha em água ou outro líquido.
- Não utilize este aparelho para misturar tinta. Pode provocar uma explosão.
- Não permita que o cabo de alimentação toque ou fique pendurado sobre superfícies quentes.
- Utilize apenas acessórios ou peças recomendadas para este aparelho.
- O aparelho não pode ser utilizado para misturar ou triturar substâncias duras e secas, exceto cubos de gelo e frutas congeladas.
- Mantenha as mãos e os utensílios afastados do aparelho durante o funcionamento para evitar o risco de ferimentos graves ou danos no aparelho.
- Consumo de energia no modo desligado: 0,5 W

PREOCUPAÇÕES AMBIENTAIS

Recicle os materiais que apresentem o símbolo . Coloque a embalagem nos contentores indicados para reciclagem. Ajude a proteger o ambiente e a saúde pública através da reciclagem dos aparelhos eléctricos e electrónicos.

Não elimine os aparelhos que tenham o símbolo  juntamente com os resíduos domésticos. Coloque o produto num ponto de recolha para reciclagem local ou contacte as suas autoridades municipais.

A AEG reserva-se no direito de alterar produtos, informações e especificações sem aviso prévio.

COMPONENTE (Imagem da página '2')

- | | | | |
|---|--------------------------------|----|-------------------------|
| 1 | Tampa de medição | 6 | Programa Smoothie |
| 2 | Tampa | 7 | Programa de sopa quente |
| 3 | Copo de vidro de borossilicato | 8 | Programa de picar gelo |
| 4 | Conjunto de lâminas | 9 | Seletor de velocidade |
| 5 | Base da liquidificadora | 10 | Pés antidesslizantes |

ADVERTENCIA DE SEGURIDAD

Lea atentamente las siguientes instrucciones antes de utilizar el aparato por primera vez.

- Este aparato está diseñado para mezclar alimentos.
- Este aparato puede ser utilizado por personas cuyas capacidades físicas, sensoriales o mentales estén disminuidas o que carezcan de la experiencia y conocimientos suficientes para manejarlo, siempre que cuenten con las instrucciones o la supervisión sobre el uso del electrodoméstico de forma segura y comprendan los riesgos. Este aparato no debe ser utilizado por niños. Mantenga el aparato y el cable fuera del alcance de los niños. La limpieza y el mantenimiento correspondientes al usuario no podrán ser realizados por niños sin supervisión. Los niños no deben jugar con el aparato.
- El aparato sólo se puede conectar a una fuente de alimentación cuyo voltaje y frecuencia cumplan las especificaciones de la placa de características.

- Si el cable eléctrico sufre algún daño, el fabricante, su servicio técnico o un profesional tendrán que cambiarlo para evitar riesgos.
- Coloque siempre el aparato sobre una superficie plana.
- Apague y desenchufe siempre el aparato de la red eléctrica si está desatendido y antes de montarlo, desmontarlo, limpiarlo, cambiar accesorios o acercarlo a piezas que se muevan durante el uso.
- **ADVERTENCIA! Las cuchillas están muy afiladas. Debe prestarse atención al montaje, desmontaje tras el uso o durante la limpieza.**
- Este aparato está diseñado exclusivamente para uso doméstico. No puede utilizarse para otros propósitos.
- Este aparato está diseñado para uso doméstico o para ser utilizado en/por:
 - zonas de cocina para personal de tiendas, oficinas y otros entornos de trabajo;
 - granjas;
 - clientes de hoteles, moteles, pensiones y otros entornos residenciales;
 - entornos de tipo hostales y pensiones.
- Con cargas pesadas (capacidad máxima), no haga funcionar la licuadora durante más de 2 minutos. Deje que se enfríe durante al menos 20 minutos antes de continuar.
- No supere el volumen de llenado máximo indicado en el aparato.
- La jarra está fabricada de cristal borosilicato que puede soportar hasta agua hirviendo (100°C). Asegúrese de que la temperatura del recipiente esté a temperatura ambiente (25°C) durante al menos 4 horas antes de verterla con agua hirviendo.
- Tenga cuidado al verter líquidos calientes; el vapor liberado puede causar quemaduras.
- No utilice nunca el aparato sin tapa.
- Nunca sumerja el cuerpo del aparato, el cable ni el enchufe en agua ni en ningún otro líquido.
- No use este aparato para remover pintura. Puede causar una explosión.
- No permita que el cable toque o cuelgue sobre superficies calientes.
- Utilice únicamente accesorios o piezas recomendados para este aparato.
- El aparato no se puede utilizar para mezclar o triturar sustancias duras y secas, excepto los cubitos de hielo y las frutas congeladas.
- Mantenga las manos y utensilios fuera del aparato durante el funcionamiento para evitar lesiones graves o daños en el aparato.
- Consumo de energía en el modo apagado: 0,5 W

ASPECTOS MEDIOAMBIENTALES

Recicle los materiales con el símbolo . Coloque el material de embalaje en los contenedores adecuados para su reciclaje. Ayude a proteger el medio ambiente y la salud pública, así como a reciclar residuos de aparatos eléctricos y electrónicos.

No deseche los aparatos marcados con el símbolo  junto con los residuos domésticos. Lleve el producto a su centro de reciclaje local o póngase en contacto con su oficina municipal.

AEG se reserva el derecho de cambiar los productos, su información y/o especificaciones sin previo aviso

COMPONENTE (Imagen página '2')



- | | | | |
|---|----------------------------------|----|---------------------------|
| 1 | Tapa medidora | 6 | Programa de batido |
| 2 | Tapa | 7 | Programa de sopa caliente |
| 3 | Jarra de cristal de borosilicato | 8 | Programa de hielo picado |
| 4 | Conjunto de cuchilla | 9 | Selector de velocidad |
| 5 | Base de batidora | 10 | Patatas antideslizantes |

نصيحة متعلقة بالسلامة

اقرأ التعليمات التالية بعناية قبل استخدام الجهاز لأول مرة.

- هذا الجهاز مصمم لمزج الأطعمة.
- يمكن استخدام هذا الجهاز بمعرفة الأشخاص الذين يعانون من ضعف القدرات البدنية أو الحسية أو العقلية أو الذين تنقصهم الخبرة أو المعرفة شريطة توفر الإشراف والتوجيه لهم فيما يتعلق باستخدام الجهاز بطريقة آمنة إذا استوعبوا المخاطر ذات الصلة. يُحظر على الأطفال استخدام هذا الجهاز. أبعاد الجهاز وأبعاد سلكه عن متناول الأطفال. يجب ألا يتم التنظيف أو الصيانة المنزلية بواسطة الأطفال من دون إشراف الأباء. يجب منع الأطفال من العبث بالجهاز.
- لا يمكن توصيل الجهاز إلا بمصدر طاقة ذي جهد وتردد يتوافقان مع المواصفات الموجودة على لوحة التصنيف.
- في حالة تلف كبل الإمداد الكهربائي، يجب استبداله من قبل المصنِّع أو وكيل الخدمة الخاص بها أو غيره من الأشخاص المؤهلين لتفادي التعرض للخطر.
- ضع الجهاز دائمًا على سطح مستوٍ.
- قم دائمًا بإيقاف تشغيل الجهاز وفصله عن التيار الكهربائي عند تركه دون مراقبة وقبل التجميع أو الفك أو التنظيف أو تغيير الملحقات أو الاقتراب من الأجزاء التي تتحرك أثناء الاستخدام.
- **تحذير:** الشفرات حادة جدًا. ولذا، يجب توخي الحذر عند تجميع الجهاز وتفكيكه بعد الاستخدام أو أثناء التنظيف.
- الجهاز مصمم للاستخدام المنزلي فقط. ويجب عدم استخدامه في أي أغراض أخرى.
- يقتصر استخدام هذا الجهاز على الاستعمال المنزلي وما شابه ذلك مثل:
 - مناطق مطبخ الموظفين في المحلات والمكاتب وبيئات العمل الأخرى؛
 - البيوت الزراعية؛
 - بواسطة العملاء في الفنادق، والفنادق الصغيرة على الطرق، وأماكن السكن الأخرى؛
 - البيئات التي بها أسرة وأماكن لتناول الفطور.
- في ظل الحمل الثقيل (السعة القصوى)، لا تدع الخلاط يعمل لأكثر من دقيقتين في المرة الواحدة. اتركه ليبرد لمدة لا تقل عن 20 دقيقة قبل المتابعة.
- لا تتجاوز الحد الأقصى لحجم المملء على النحو المذكور على الإبريق.
- الإبريق مصنوع من زجاج البورسليكات الذي يتحمل حتى الماء المغلي (100 درجة مئوية). يُرجى التأكد من أن درجة حرارة الإبريق هي درجة حرارة الغرفة (25 درجة مئوية) لمدة 4 ساعات على الأقل قبل صب الماء المغلي.
- توج الحذر الشديد أثناء صب السائل الساخن حيث إن البخار المنبعث قد يتسبب في حدوث حروق.
- لا تشغّل الجهاز بدون وضع الغطاء.
- لا تعمر أبدًا جسم الجهاز أو السلك أو القابض في الماء أو أي سائل آخر.
- لا تستخدم هذا الجهاز في قلب مواد الطلاء. فقد يتسبب ذلك في حدوث انفجار.
- لا تدع السلك يلامس الأسطح الساخنة أو يتدلى منها.
- استخدم فقط الملحقات أو الأجزاء الموصى بها لهذا الجهاز.
- لا يمكن استخدام الجهاز في مزج أو طحن مادة صلبة وجافة، باستثناء مكعبات الثلج والفاكهة المجمدة.
- أثناء التشغيل، أبعاد اليدين والأواني عن الجهاز لتجنب مخاطر وقوع أي إصابة شديدة أو تعرض الجهاز للتلف.
- استهلاك الطاقة في وضع الإيقاف: 0,5 واط

المخاوف البيئية

أعد تدوير المواد التي تحمل الرمز  ضع الغلطة في حاوية مناسبة لإعادة التدوير. ساعد في حماية البيئة والصحة الإنسانية وقم بإعادة تصنيع مخلفات الأجهزة الإلكترونية والكهربائية. ال تتخلص من الأجهزة التي تحمل رمز  مع غيرها من المخلفات المنزلية الأخرى. ومن ثم قم بإعادة المنتج إلى الجهة المسؤولة عن إعادة التصنيع بمنطقتك أو اتصل بالمجلس المحلي التابع له. تحتفظ شركة AEG بالحق في تغيير المنتجات والمعلومات والمواصفات دون إشعار.

المكون المكوّن (صفحة الصور 2)

1	غطاء قياس	6	برنامج السموثي
2	الغطاء	7	برنامج الشوربة الساخنة
3	إبريق من زجاج البورسليكات	8	برنامج سحق الثلج
4	مجموعة الشفرة	9	محدد السرعة
5	قاعدة الشفرة	10	قدم غير انزلاقية