



GI8200X5TN

PT	Manual de instruções Máquina de lavar loiça	3
ES	Manual de instrucciones Lavavajillas	30



INSTALAÇÃO / INSTALACIÓN

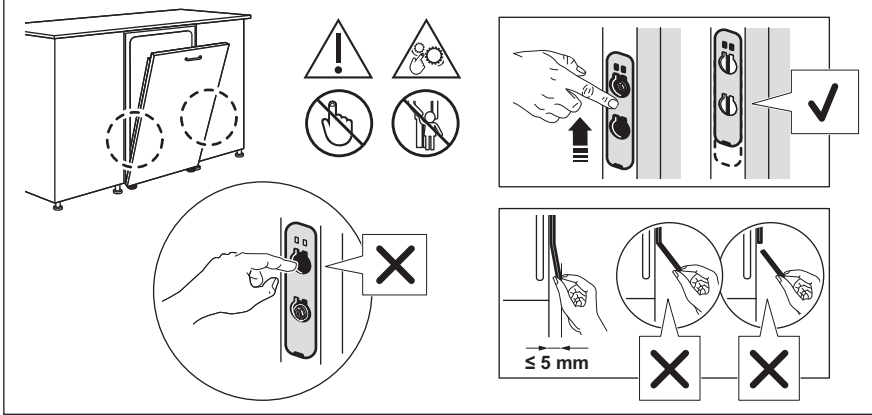
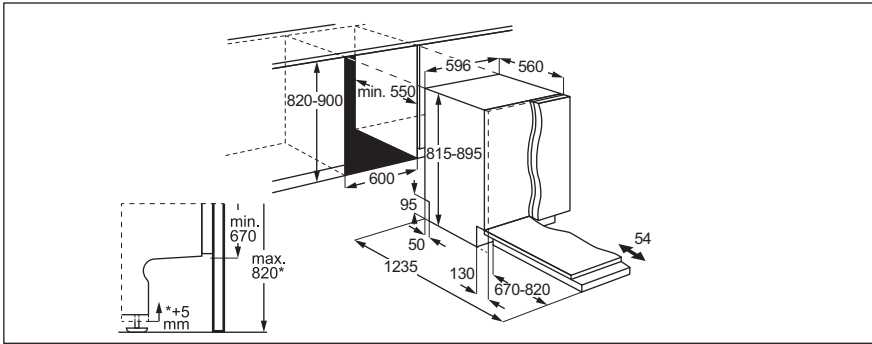

Bem-vindo(a) à AEG! Obrigado por escolher o nosso aparelho.



Obter conselhos de utilização, folhetos, resolução de problemas e informações sobre assistência e reparações:
www.aeg.com/support

Sujeito a alterações sem aviso prévio.

ÍNDICE

1. INFORMAÇÕES DE SEGURANÇA.....	3
2. INSTRUÇÕES DE SEGURANÇA.....	5
3. DESCRIÇÃO DO PRODUTO	7
4. PAINEL DE COMMANDOS.....	8
5. PROGRAMAS E OPÇÕES.....	9
6. DEFINIÇÕES.....	10
7. LIGAÇÃO SEM FIOS.....	13
8. ANTES DA PRIMEIRA UTILIZAÇÃO.....	13
9. CARREGAR A MÁQUINA DE LAVAR LOIÇA.....	15
10. UTILIZAÇÃO DIÁRIA.....	18
11. SUGESTÕES E DICAS.....	20
12. MANUTENÇÃO E LIMPEZA.....	22
13. RESOLUÇÃO DE PROBLEMAS	24
14. DADOS TÉCNICOS.....	29
15. PREOCUPAÇÕES AMBIENTAIS.....	29

1. ⚠ INFORMAÇÕES DE SEGURANÇA

Antes da instalação e utilização do aparelho, leia atentamente as instruções fornecidas. O fabricante não poderá ser responsabilizado por ferimentos ou danos resultantes de instalação ou utilização incorretas. Guarde sempre as instruções em local seguro e acessível para consultar no futuro.

1.1 Segurança de crianças e pessoas vulneráveis

- Este aparelho pode ser utilizado por crianças com 8 anos de idade ou mais velhas e por pessoas com capacidades físicas, sensoriais ou mentais reduzidas ou falta de experiência e conhecimento se forem supervisionadas ou instruídas no que respeita à utilização do aparelho de uma forma segura e compreenderem os perigos envolvidos. É necessário manter as crianças com menos de 8 anos de

idade e pessoas com incapacidades muito extensas e complexas afastadas do aparelho, a menos que sejam constantemente vigiadas.

- As crianças devem ser vigiadas para garantir que não brincam com o aparelho.
- Mantenha os detergentes fora do alcance das crianças.
- Mantenha as crianças e os animais domésticos afastados do aparelho quando a porta estiver aberta.
- A limpeza e a manutenção básica do aparelho não devem ser efetuadas por crianças sem supervisão.

1.2 Segurança geral

- Este aparelho destina-se apenas a lavar louça e talheres domésticos.
- Este aparelho foi concebido unicamente para utilização doméstica num ambiente interior.
- Este aparelho pode ser utilizado em escritórios, quartos de hóspedes de hotéis, quartos de hóspedes de pousadas, casas de hóspedes de turismo rural e outros alojamentos semelhantes onde tal utilização não exceda os níveis de utilização doméstica (médios).
- Não altere as especificações deste aparelho.
- A pressão de funcionamento da água (mínima e máxima) tem de situar-se entre 0.05 (0.5) / 1 (10) bar (MPa).
- Siga o número máximo de 14 definições de colocação.
- A porta do aparelho não deve ser deixada na posição aberta para evitar o risco de tropeçar.
- Se o cabo de alimentação estiver danificado, deve ser substituído pelo fabricante, por um Centro de Assistência Técnica Autorizado ou por uma pessoa igualmente qualificada, para evitar perigos.
- AVISO: As facas e outros utensílios com pontas afiadas devem ser introduzidas no cesto com a ponta virada para baixo ou colocadas numa posição horizontal.
- Antes de qualquer operação de manutenção, desative o aparelho e desligue a ficha da tomada elétrica.

- Não utilize jatos de água e/ou vapor a alta pressão para limpar o aparelho.
- Se o aparelho tiver aberturas de ventilação na base, não devem ficar obstruídas por tapetes ou carpetes.
- O aparelho deve ser ligado à rede de abastecimento de água com a mangueira nova fornecida. Não é permitido reutilizar uma mangueira antiga.

2. INSTRUÇÕES DE SEGURANÇA

2.1 Instalação

AVISO!

A instalação deste aparelho tem de ser efetuada por uma pessoa qualificada.

- Retire a embalagem toda.
- Não instale nem utilize o aparelho se estiver danificado.
- Siga as instruções de instalação fornecidas.
- Tenha cuidado ao mover o aparelho, uma vez que é pesado. Utilize sempre luvas de proteção e calçado fechado.
- Não instale nem utilize o aparelho a temperaturas inferiores a 0 °C.
- Instale o aparelho num local seguro e adequado que cumpra com os requisitos da instalação.
- Não utilize o aparelho antes de o instalar na estrutura embutida de uma forma segura.
- Se o painel de móveis não estiver instalado, a porta pode fechar inesperadamente. Abra cuidadosamente a porta do aparelho para evitar o risco de ferimentos. Após a instalação, certifique-se de que as tampas de plástico estão bloqueadas na sua posição. A existência de danos ou a remoção das tampas de plástico nas partes laterais da porta pode afetar a funcionalidade do aparelho e causar ferimentos. Se a tampa de plástico estiver danificada, contacte o Centro de Assistência Técnica Autorizado para a substituir.

2.2 Ligação elétrica

AVISO!

Risco de incêndio e choque elétrico.

- AVISO: Este aparelho foi concebido para ser instalado/ligado com ligação à terra no edifício.
- Certifique-se de que os parâmetros da placa de características são compatíveis com a fonte de alimentação elétrica.
- Utilize sempre uma tomada devidamente instalada e à prova de choques elétricos.
- Não utilize adaptadores de tomadas duplas ou triplas, nem cabos de extensão.
- Evite danificar a ficha e o cabo de alimentação. Se for necessária uma substituição, contacte o nosso Centro de Assistência Técnica Autorizado.
- Ligue a ficha à tomada apenas no final da instalação e certifique-se de que a ficha está acessível.
- Não desligue o aparelho puxando o cabo de alimentação. Puxe sempre a ficha.

2.3 Ligação de água

AVISO!

Risco de choque elétrico.

- Não danifique as mangueiras da água.
- Antes de ligar a tubos novos, tubos não utilizados durante muito tempo, após reparações ou instalação de novos dispositivos (por exemplo, medidores de água), deixe a água correr até ficar limpa.
- Verifique se existem fugas de água durante e após a primeira utilização.

- Se a mangueira de entrada de água estiver danificada, feche imediatamente a torneira da água e desligue a ficha da tomada eléctrica. Contactar um Centro de Assistência Técnica para saber como substituir a mangueira de entrada de água.
- A perda de energia eléctrica desativa o sistema de proteção da água, aumentando o risco de inundações.
- A mangueira de entrada de água tem uma válvula de segurança e uma bainha com um cabo de alimentação interior.

2.4 Utilização

- Mantenha os produtos ou itens inflamáveis molhados com produtos inflamáveis afastados do aparelho.
- Os detergentes para máquina de lavar loiça são perigosos. Siga as instruções de segurança da embalagem do detergente.
- Não beber nem brincar com a água no aparelho.
- Aguarde até que o programa termine para remover a loiça, uma vez que o detergente pode permanecer na loiça.
- Não armazene artigos ou aplique pressão sobre a porta aberta do aparelho.
- O aparelho pode libertar vapor quente se abrir a porta durante o decorrer de um programa.

2.5 Iluminação interna

AVISO!

Risco de ferimentos.

- Este aparelho possui uma lâmpada interna que se acende quando abre a porta ou liga o aparelho enquanto a porta está aberta. A lâmpada desliga-se quando fecha a porta, desliga o aparelho ou automaticamente após algum tempo.
- Para substituir a iluminação interna, contacte o Centro de Assistência Técnica Autorizado.

2.6 Assistência técnica

- Para reparar o aparelho, contacte o Centro de Assistência Técnica Autorizado. Utilize apenas peças sobressalentes originais.

- A auto-reparação ou reparação não profissional pode ser insegura e pode anular a garantia.
- As seguintes peças de reposição estão disponíveis durante pelo menos 7 anos após o modelo ser descontinuado: motor, bomba de circulação e escoamento, aquecedores e elementos de aquecimento, incluindo bombas de calor, tubagem e equipamento relacionado, incluindo mangueiras, válvulas, filtros e aquastops, peças estruturais e interiores relacionadas com unidades da porta, placas de circuito impresso, visores eletrónicos, interruptores de pressão, termóstatos e sensores, software e firmware incluindo software de restauro. As seguintes peças de reposição estão disponíveis durante pelo menos 10 anos após o modelo ser descontinuado: dobradiças e vedantes da porta, outros vedantes, braços aspersores, filtros de escoamento, suportes interiores e periféricos de plástico, tais como cestos e tampas. A duração pode ser mais longa no seu país. Para saber mais informações, visite o nosso website.
- Algumas peças sobressalentes estão disponíveis apenas para reparações profissionais e podem não ser relevantes para o modelo.
- Relativamente à(s) lâmpada(s) que está(ão) acesa(s) no interior deste produto e as lâmpadas de substituição, vendidas em separado: Estas lâmpadas destinam-se a suportar condições físicas extremas em eletrodomésticos, tais como temperatura, vibração, humidade, ou destinam-se a sinalizar informação relativamente ao estado operacional do aparelho. Não se destinam a ser utilizadas em outras aplicações e não se adequam à iluminação de espaços domésticos.

2.7 Eliminação

AVISO!

Risco de ferimentos ou asfixia.

- Desligue o aparelho da alimentação eléctrica.
- Corte o cabo de alimentação eléctrica e elimine-o.

- Remova o trinco da porta para evitar que crianças ou animais de estimação possam ficar aprisionados no interior do aparelho.

3. DESCRIÇÃO DO PRODUTO

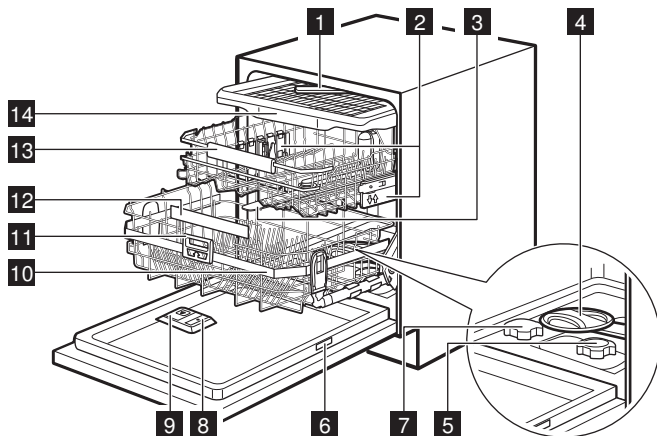

- 1 Braço aspersor de teto
- 2 Reguladores da altura do cesto
- 3 Braço aspersor superior
- 4 Braço aspersor inferior
- 5 Filtros
- 6 Placa de classificação
- 7 Depósito de sal
- 8 Distribuidor de abrillantador
- 9 Distribuidor de detergente
- 10 cesto ComfortLift®
- 11 Pega de desbloqueio
- 12 Pega do cesto inferior
- 13 Cesto superior
- 14 Gaveta de talheres

3.1 Placa de classificação

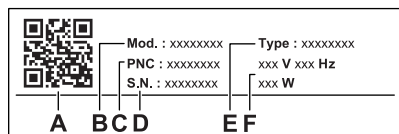

- A. código QR
- B. Nome do modelo
- C. Número do produto
- D. Número de série
- E. Tipo de produto
- F. Classificações elétricas

O código QR pode ser utilizado de duas formas.

Efetue a leitura do código QR com a câmara do seu dispositivo móvel para abrir a página da aplicação na loja de aplicações. Instale a aplicação.

Leia o código QR com o leitor na aplicação para emparelhar a máquina de lavar loiça com o seu dispositivo móvel.

3.2 TimeOnFloor

A função exibe a seguinte informação no piso por baixo da porta do aparelho:

- O tempo restante assim que o programa se inicia.
- 0:00 e CLEAN quando o programa está concluído.
- DELAY e a contagem decrescente quando o início programado começa.

- Um código de erro quando o aparelho avaria.



Quando a função AirDry abre a porta, a função TimeOnFloor é desativada. Para consultar o tempo restante do programa em execução, consulte o visor do painel de comandos.

4. PAINEL DE COMMANDOS

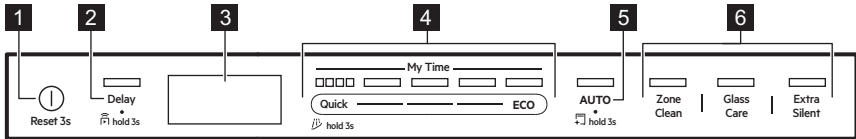

- 1 Botão Ligar/Desligar/Botão Reiniciar
- 2 Botão de início programado / Início remoto botão
- 3 Visor
- 4 Barra de seleção do programa My Time
- 5 Botão de programa AUTO / botão de programa MachineCare
- 6 Botões das opções de programa

4.1 Indicadores no visor

O medidor de energia indica o nível de eficiência energética do programa e da opção selecionados. Quanto mais segmentos estiverem acesos, menor é o consumo. Está apagado nos programas Quick, Rinse&Hold e MachineCare.

ECO Está aceso quando seleciona o programa ECO. Consulte o capítulo "Programas e opções".

Está aceso quando o dispensador de abrilhantador necessita de ser reabastecido. Consulte o capítulo "Antes da primeira utilização".

Está aceso quando o recipiente do sal necessita de ser reabastecido. Consulte o capítulo "Antes da primeira utilização".

Está aceso quando ativa a ligação sem fios. Quanto mais fraco for o sinal Wi-Fi, menor será o indicador. Consulte o capítulo "Ligação sem fios".

Está aceso quando se perde o sinal Wi-Fi. Consulte o capítulo "Resolução de problemas".

Está aceso quando ativa a função Início remoto. Consulte o capítulo "Utilização diária".

Está ativado quando seleciona um programa com a fase de secagem. Consulte o capítulo "Programas e opções".

Está aceso quando seleciona um programa sem a fase de secagem. Consulte o capítulo "Programas e opções".

Está aceso quando seleciona o programa Rinse&Hold. Consulte o capítulo "Programas e opções".

Está aceso quando é necessário executar o programa MachineCare e quando o inicia. Consulte o capítulo "Manutenção e limpeza".

Está aceso quando define o início programado. Consulte o capítulo "Utilização diária".

Pisca quando põe em pausa um ciclo de lavagem ou uma contagem decrescente do atraso abrindo a porta do aparelho. Consulte o capítulo "Utilização diária".



Os indicadores de erro são apresentados juntamente com os códigos de erro quando o aparelho avaria. Para os códigos de erro, consulte o capítulo "Resolução de problemas".

5. PROGRAMAS E OPÇÕES

5.1 Programas de lavagem de louça

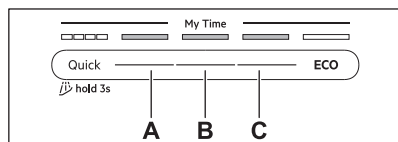

Quick

Para louça e talheres com sujidade recente. Fases: lavagem da louça a 60°C, enxaguamento a 50°C, AirDry. O programa não inclui a fase de secagem nem a libertação de abrihantador. Deixe os itens na máquina de lavar louça com a porta aberta para permitir a secagem ao ar.

A. 1h00m

Para louça e talheres com sujidade recente, ligeiramente seca. Fases: lavagem da louça a 65°C, enxaguamento intermédio, enxaguamento final a 55°C, secagem, AirDry.

B. 1h30m

Para louça, talheres, panelas e tachos com sujidade normal, ligeiramente seca. Fases: lavagem da louça a 65°C, enxaguamento intermédio, enxaguamento final a 60°C, secagem, AirDry.

C. 2h00m

Para louça, talheres, panelas e tachos com sujidade normal e seca. Fases: lavagem da louça a 65°C, enxaguamento intermédio, enxaguamento final a 55°C, secagem, AirDry.

ECO

Este programa oferece a utilização e o consumo mais eficientes da água e energia para louça, talheres, panelas e tachos com sujidade normal. Fases: pré-lavagem, lavagem da louça a 50°C, enxaguamento intermédio, enxaguamento final a 40°C, secagem, AirDry. Este é o programa padrão para institutos de testes. Este programa é utilizado para avaliar a conformidade com o Regulamento de Ecodesign da Comissão (UE) 2019/2022.

AUTO

Para louça, talheres, panelas e tachos com todos os níveis de sujidade. Fases: pré-lavagem, lavagem da louça a 55°C,

enxaguamento intermédio, enxaguamento final a 55-60°C, secagem, AirDry. Este ciclo inteligente deteta o tamanho da carga e o nível de sujidade. Ajusta automaticamente a temperatura de lavagem, a duração e a quantidade de água para resultados ótimos de limpeza e secagem.

5.2 Opções do programa

ZoneClean

A opção cria duas zonas de limpeza. O cesto inferior aplica a pressão máxima da água para uma limpeza profunda de tachos e panelas. O cesto superior utiliza uma pressão suave para limpar itens delicados. A opção não afeta o consumo de água e energia. Aplicável aos programas Quick, 1h00m, 1h30m, 2h00m.

GlassCare

A opção protege os itens delicados, especialmente os copos, evitando mudanças rápidas de temperatura. A opção limita a temperatura de lavagem a 45°C para garantir uma limpeza suave, mas eficaz. Aplicável aos programas Quick, 1h00m, 1h30m, 2h00m.

ExtraSilent

Esta opção reduz a velocidade da bomba de lavagem para minimizar o ruído gerado pelo aparelho. A duração da lavagem é prolongada para manter a eficácia da limpeza. Aplicável aos programas 1h30m, 2h00m, ECO.

5.3 Programas especiais

Rinse&Hold

O programa refresca a louça que será lavada mais tarde. Não utilize detergente com este programa. Consulte o capítulo "Utilização diária".

MachineCare

O programa limpa o interior do aparelho a 65°C, removendo eficazmente depósitos de calcário e gordura para manter um desempenho duradouro. Consulte o capítulo "Manutenção e limpeza".

5.4 Extras na aplicação

Ligue a sua máquina de lavar loiça à aplicação para aceder a opções de lavagem de loiça adicionais. Consulte o capítulo "Ligação sem fios".

5.5 Valores de consumo

A - programa, **B** - água (l), **C** - energia (kWh), **D** - duração (min).

A	B	C	D
Quick	8.5	0.475	30
Rinse&Hold	4.0	0.150	15
1h00m	10.5	1.000	60
1h30m	10.5	1.000	90
2h00m	10.5	0.900	120
ECO	8.4	0.488	310
AUTO	12.5	1.000	180

A	B	C	D
MachineCare	10.0	0.575	60

A pressão e a temperatura da água, bem como as variações da corrente elétrica, as opções, a quantidade de pratos e os graus de sujidade podem alterar os valores.

Os valores para programas diferentes de ECO são apenas indicativos.

5.6 Informação para institutos de teste

Para receber a informação necessária para realizar testes de desempenho (por exemplo, de acordo com a diretiva EN60436), envie um e-mail para:

info.test@dishwasher-production.com

No seu pedido, inclua o código do número do produto (PNC) constante da placa de características.

Para questões relacionadas com a sua máquina de lavar loiça, consulte o manual de assistência fornecido com o seu aparelho.

6. DEFINIÇÕES

6.1 Visão geral das configurações

Altere as configurações no modo de configuração ou na aplicação.

Idioma

Definir o idioma preferido. Predefinição: Inglês.

WiFi

Selecione LIGADO para ativar ou DESLIG. para desativar a ligação sem fios. Se a máquina de lavar loiça estiver ligada a uma rede sem fios, pode consultar aqui os endereços IP e MAC, bem como redefinir as credenciais da rede. Consulte o capítulo "Ligação sem fios".

Esquecer a rede

Selecione SIM para redefinir as credenciais da rede. Selecione NÃO para sair. Consulte o capítulo "Ligação sem fios".

Dureza da água

Defina o nível do descalcificador da água (1-10) de acordo com a dureza da água. Predefinição: 5.¹⁾

Nível de abrilhant.

Ajuste o nível de abrilhantador (0-8). Predefinição: 8.¹⁾

Luminosidade

Ajuste a luminosidade do visor (0-9).

AirDry

Selecione LIGADO para ativar ou DESLIG. para desativar a função AirDry. Predefinição: LIGADO.¹⁾

Sons teclado

Selecione LIGADO para ativar ou DESLIG. para desativar o som do botão ao ser premido. Predefinição: LIGADO.

¹⁾ Consulte mais detalhes posteriormente neste capítulo.

TimeOnFloor

Selecione LIGADO para ativar ou DESLIG. para desativar a função TimeOnFloor. Predefinição: LIGADO.

Som de fim

Selecione LIGADO para ativar ou DESLIG. para desativar o sinal sonoro de fim de um programa. Predefinição: DESLIG..

Hora utilização

Verifique o total de horas de utilização da máquina de lavar louça. O contador para em 65535.

Número PNC

Verifique o número PNC do seu aparelho. Forneça este número ao contactar um Centro de Assistência Técnica Autorizado.

Reiniciar definições

Selecione SIM para repor as definições de fábrica do aparelho. A definição não reinicia as horas de utilização. A definição não repõe a configuração da ligação sem fios. Selecione NÃO para sair.

6.2 Modo de configuração

Como aceder ao modo de configuração

Pode aceder ao modo de configuração antes de iniciar um programa. Não é possível aceder ao modo de configuração enquanto o programa estiver em curso.

Mantenha premidos simultaneamente os botões ECO e AUTO durante cerca de 3 segundos.

O visor mostra a primeira configuração: Idioma.

Como navegar no modo de definição

Utilize a barra de seleção My Time para navegar no modo de configuração.

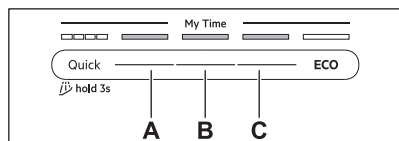

- A. Botão Anterior
- B. Botão OK

C. Botão Seguinte

Utilize Anterior e Seguinte para alternar entre as configurações e para alterar o seu valor. Utilize OK para aceder à configuração e para confirmar a alteração do seu valor.

Como alterar uma definição

Certifique-se de que o aparelho está no modo de configuração.

1. Prima Anterior ou Seguinte para selecionar uma definição.

O visor apresenta o nome da definição e o seu valor atual.

2. Prima OK para aceder à definição.

O visor apresenta os valores disponíveis.

3. Prima Anterior ou Seguinte para alterar o valor.

4. Prima OK para confirmar a definição.

A definição foi guardada. O aparelho regressa à lista de configurações.

5. Prima simultaneamente ECO e AUTO durante cerca de 3 segundos para sair do modo de configuração.

O aparelho volta à seleção de programa.

As definições guardadas permanecem válidas até que volte a alterá-las.



O aparelho sai do modo de configuração se não for premido qualquer botão decorridos 10 segundos.

6.3 Amaciador de água

O descalcificador da água remove minerais da água que podem ter um efeito negativo nos resultados da lavagem e no aparelho.

Quanto maior for o teor destes minerais, maior é a dureza da água. A dureza da água é medida em escalas equivalentes.

O nível do descalcificador de água deve ser ajustado de acordo com a dureza da água do seu abastecimento de água. O ajuste é necessário independentemente do tipo de detergente utilizado para garantir bons resultados de lavagem da loiça e para manter o indicador de sal ativo. Os serviços de abastecimento de água podem informá-lo sobre a dureza da água na sua área de residência.



As pastilhas combinadas com agente amaciador têm uma eficácia limitada no amaciamento da água. Consulte a embalagem do produto.

Water hardness

°dH	°fH	mmol/l	mg/l (ppm)	°Clar k	L 1)
47 -50	84 -90	8,4 -9,0	835 -904	58 -63	10
43 -46	76 -83	7,6 -8,3	755 -834	53 -57	9
37 -42	65 -75	6,5 -7,5	645 -754	46 -52	8
29 -36	51 -64	5,1 -6,4	505 -644	36 -45	7
23 -28	40 -50	4,0 -5,0	395 -504	28 -35	6
19 -22	33 -39	3,3 -3,9	325 -394	23 -27	5
15 -18	26 -32	2,6 -3,2	255 -324	18 -22	4
11 -14	19 -25	1,9 -2,5	185 -254	13 -17	3
4 -10	7 -18	0,7 -1,8	70 -184	5 -12	2
<4	<7	<0,7	<70	< 5	1

1) Nível do descalcificador da água

O descalcificador de água é submetido a um processo de regeneração automático. 2)

6.4 Nível de abrilhantador

O abrilhantador melhora os resultados de secagem. É libertado automaticamente

durante a fase de enxaguamento a quente. Pode definir a quantidade libertada de abrilhantador.

Quando o distribuidor de abrilhantador estiver vazio, o indicador  acende-se, indicando que é necessário reabastecer o abrilhantador. Se a secagem for satisfatória quando utilizar apenas pastilhas combinadas, pode desativar o distribuidor e o indicador de falta de abrilhantador. Todavia, para os melhores resultados de secagem, utilize sempre abrilhantador e mantenha ativo o indicador de falta de abrilhantador.

Para desativar o distribuidor de abrilhantador e o indicador, regule o nível de abrilhantador para 0.

6.5 AirDry

AirDry melhora os resultados de secagem com baixo consumo de energia. A porta do aparelho abre automaticamente durante a fase de secagem e permanece entreaberta. Desativar a função pode reduzir o desempenho da secagem.

AirDry é ativada automaticamente com todos os programas, exceto .

Quando a porta abre, o visor apresenta o tempo remanescente do programa em execução.

A duração da fase de secagem e o tempo de abertura da porta variam em função do programa e das opções selecionadas.

CUIDADO!

Não tente fechar a porta do aparelho durante os primeiros 2 minutos após a abertura automática. Isso pode danificar o aparelho.

2) Para o correto funcionamento do descalcificador da água, a resina do dispositivo descalcificador tem necessidade de ser regenerada regularmente. Este processo é automático e faz parte da operação normal da máquina de lavar loiça. A frequência da regeneração depende da definição do nível do descalcificador de água. Quanto maior o nível, mais frequente será a regeneração. A níveis elevados, a regeneração ocorre duas vezes por ciclo: durante a lavagem da loiça e após o enxaguamento final. Em níveis mais baixos, a regeneração ocorre apenas após o enxaguamento final. O enxaguamento do descalcificador ocorre no início do ciclo sucessivo. Em níveis elevados, também ocorre no final da lavagem da loiça. O enxaguamento do descalcificador termina com um escoamento completo. A regeneração aumenta a duração do programa em, no máximo, 5 min, o consumo de água em, no máximo, 4 l, e o consumo de energia em 2 Wh. Nas condições laboratoriais padrão atualmente aplicáveis com dureza da água 2.5 mmol/l (descalcificador da água: nível 3), a regeneração ocorrerá a cada 62 l de água usada. A temperatura da água, a pressão da água e as variações da rede elétrica podem alterar os valores.

7. LIGAÇÃO SEM FIOS

Configure a ligação sem fios para controlar a sua máquina de lavar louça através da aplicação no seu dispositivo móvel.

Parâmetros do módulo de Wi-Fi	
Módulo Wi-Fi	NIUS-SA
Frequência	2,412 - 2,472 GHz
Protocolo	IEEE 802.11 b-g-n
Potência máxima	<20 dBm
Encriptação	WPA, WPA2

7.1 Como configurar a ligação sem fios

Para ligar a sua máquina de lavar louça, necessita de:

- Rede sem fios com a ligação à internet.
 - Dispositivo móvel ligado à rede sem fios.
1. Para transferir a aplicação, leia o código QR localizado na contracapa do manual do utilizador. Também pode transferir a aplicação diretamente a partir da loja de aplicações.
 2. Siga as instruções na aplicação.
 3. Ligue a máquina de lavar louça.
 4. Para ativar o módulo sem fios, siga um dos dois métodos:

- Prima simultaneamente Delay e Quick durante 2 segundos.
- Entre no modo de configuração, seleccione WiFi e altere o valor para LIGADO.

A máquina de lavar louça apresenta o estado do módulo sem fios.

5. Introduza as credenciais da rede doméstica na aplicação. Caso contrário, a máquina de lavar louça cancela a configuração após algum tempo.

Se a ligação for bem sucedida, a máquina de lavar louça exibe uma confirmação.

Para cancelar a configuração, desligue e volte a ligar o aparelho.

7.2 Como reiniciar a ligação sem fios

Se pretender ligar a uma rede sem fios diferente ou atualizar as credenciais da rede atual, primeiro reinicie a ligação sem fios.

Entre no modo de configuração e ative a definição Esquecer a rede.

Indicador  desligado.

Configure uma nova ligação sem fios.

8. ANTES DA PRIMEIRA UTILIZAÇÃO

1. Prima e mantenha premido o botão on/off até o aparelho se ativar.
2. Seleccione o idioma.
3. Ajuste o nível do descalcificador da água à dureza da água.
4. Encha o depósito de sal.
5. Encha o distribuidor de abrillantador.
6. Encha o distribuidor de abrillantador.
7. Abra a torneira da água.
8. Inicie o programa Quick para remover quaisquer resíduos do processo de fabrico. Não coloque louça nos cestos.

Depois de iniciar o programa, o aparelho recarrega a resina do descalcificador de água até durante 5 minutos. A fase de lavagem só

começa depois de este procedimento estar concluído. O processo é repetido periodicamente.

8.1 O depósito de sal

CUIDADO!

Utilize apenas sal de regeneração para máquinas de lavar louça. Não utilize sal de cozinha.

O sal é utilizado para recarregar a resina do amaciador da água e para garantir bons resultados de lavagem no quotidiano.

Como encher o depósito de sal



Certifique-se de que o cesto ComfortLift® está vazio e bloqueado na posição superior.

1. Rode a tampa do depósito de sal para a esquerda e retire-a.
2. Deite 1 l de água no depósito de sal (apenas se estiver a enchê-lo pela primeira vez).
3. Utilizando o funil fornecido, encha o depósito de sal com 1 kg de sal para a máquina de lavar louça.
4. Agite o funil com cuidado segurando-o pela pega para introduzir os últimos grãos.
5. Remova o sal em torno da abertura do depósito de sal.
6. Rode a tampa no sentido dos ponteiros do relógio para fechar o depósito de sal.

CUIDADO!

É possível que saia água e sal do depósito de sal quando estiver a enchê-lo. Para evitar a corrosão, encha o depósito de sal e inicie imediatamente um ciclo completo de lavagem de louça com detergente.

8.2 Como encher o distribuidor de abrillantador

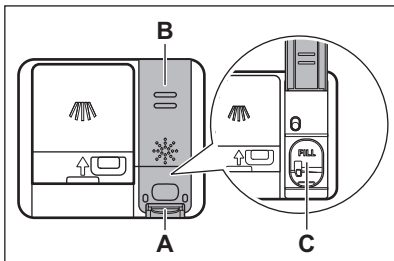

CUIDADO!

O compartimento (C) destina-se apenas ao abrillantador. Não encha com detergente.

CUIDADO!

Utilize apenas abrillantador próprio para máquinas de lavar louça.

1. Prima o elemento de libertação (A) para abrir a tampa (B).
2. Coloque abrillantador no distribuidor (C) até o líquido chegar à marca "FILL".
3. Retire o abrillantador entornado com um pano absorvente para evitar a formação de espuma em excesso.
4. Feche a tampa. Certifique-se de que a tampa fica bloqueada.

8.3 Como encher o distribuidor de abrillantador

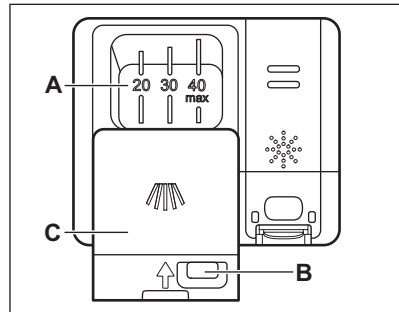

CUIDADO!

Utilize apenas detergente próprio para máquinas de lavar louça.

1. Prima o elemento de desbloqueio (B) para abrir a tampa (C).
2. Coloque o detergente no compartimento (A). Não exceda a marca "40 max". Pode utilizar detergente em pastilhas, pó ou gel.
3. Se o programa incluir uma fase de pré-lavagem, coloque até 5 g de detergente na parte interior da porta da máquina de lavar louça.
4. Feche a tampa. Certifique-se de que a tampa fica bloqueada.

Para mais informações sobre a dosagem de detergente, consulte as instruções do fabricante na embalagem do produto. Normalmente, 20 - 25 ml de detergente em

gel ou até 18 g de detergente em pó é suficiente para lavar uma carga com sujidade normal.

9. CARREGAR A MÁQUINA DE LAVAR LOIÇA

- Para obter os melhores resultados de limpeza, disponha os itens nos cestos conforme indicado no manual do utilizador.
- Carregue a máquina de lavar loiça até à sua capacidade total para poupar água e energia.
- Não sobrecarregue os cestos para garantir que a máquina de lavar loiça funciona de forma eficiente.
- Certifique-se de que as peças nos cestos não entram em contacto ou tapam outras. Só assim a água consegue ter alcance completo e lavar a loiça.
- Utilize o aparelho apenas para lavar objetos que possam ser lavados na máquina.
- Não lave os seguintes materiais na máquina de lavar loiça: madeira, marfim, estanho, cobre, alumínio, porcelana ornamentada e aço em carvão desprotegido. Tal pode fazer com que se rachem, deformem, descolorem, caiam ou enferrujem.
- Não lave no aparelho, artigos que possam absorver água (esponjas, panos domésticos).
- Coloque os itens ocios (chávenas, copos e panelas) com a abertura virada para baixo, para permitir o escoamento da água.
- Certifique-se de que os copos não tocam uns nos outros.
- Coloque as peças leves no cesto superior. Certifique-se de que as peças não se mexem livremente.
- Coloque os talheres e os objetos pequenos na gaveta dos talheres.
- Antes de iniciar um programa, certifique-se de que o braço aspersor se pode deslocar livremente.
- Ajuste a altura do cesto superior para acomodar pratos grandes.

9.1 ComfortLift®

⚠ CUIDADO!

Não se sente na prateleira ou exerça pressão excessiva sobre o cesto bloqueado.

⚠ CUIDADO!

Não exceda a capacidade máxima de carga de 18 kg.

⚠ CUIDADO!

Certifique-se de que as peças não ficam fora da estrutura do cesto, porque podem danificar as peças e o mecanismo ComfortLift®.

O mecanismo ComfortLift® permite levantar o cesto inferior (até ao segundo nível de cesto) e baixá-lo, para que seja mais fácil colocar e retirar a loiça.

Para carregar ou descarregar o cesto inferior:

1. Levante o cesto puxando o cesto para fora da máquina de lavar loiça, puxando-o pela pega. Não utilize a pega de desbloqueio.

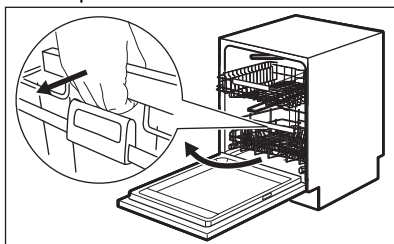

O cesto fica automaticamente bloqueado no nível superior.

2. Coloque cuidadosamente as peças no cesto ou remova-as.
3. Baixe o cesto ligando a pega de desbloqueio à estrutura do cesto. Levante completamente a pega de desbloqueio e ligeiramente a pega do

cesto até que o cesto desengate de ambos os lados.

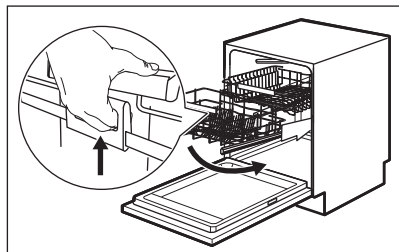

Quando o cesto estiver desbloqueado, empurre a prateleira para baixo. O mecanismo volta à posição predefinida no nível inferior.

Existem duas formas de baixar o cesto, dependendo da carga:

- Se o cesto estiver completamente cheio de pratos, empurre-o suavemente para baixo.
- Se o cesto estiver vazio ou com meia carga, empurre-o para baixo.

9.2 Como ajustar a altura do cesto superior

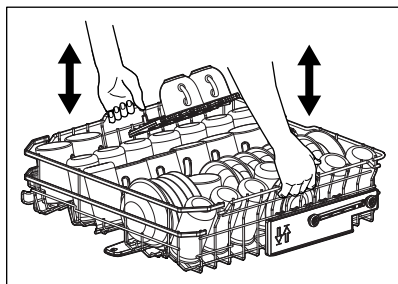

Como levantar o cesto superior

1. Puxe o cesto para fora até parar.
2. Levante o cesto de um ou dos dois lados até que o mecanismo fique bloqueado e o cesto estável.

Como baixar o cesto superior

1. Puxe o cesto para fora até parar.
2. Levante ligeiramente o cesto de um ou dos dois lados, depois empurre-o para baixo e deixe-o cair.

9.3 Características do cesto da máquina de lavar louça

Os acessórios incluídos podem variar consoante o modelo da máquina de lavar louça.

Cesto inferior

O número de pinos dobráveis pode variar consoante o modelo da sua máquina de lavar louça.

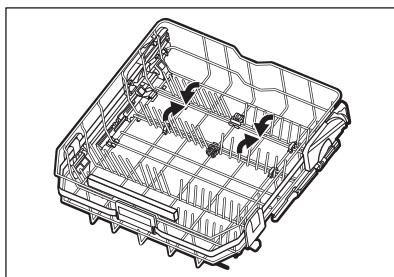

Cesto superior

O número de pinos dobráveis pode variar consoante o modelo da sua máquina de lavar louça. As prateleiras para chávenas podem ser rebatidas para dar espaço a pratos altos.

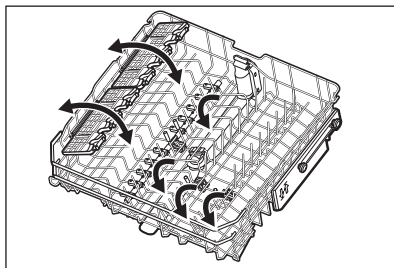

As prateleiras para chávenas têm pegas suaves para segurar os copos, enquanto os espigões de borracha garantem estabilidade.

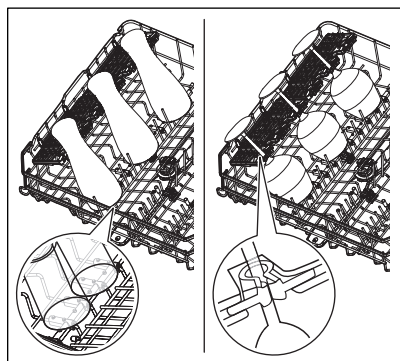

Gaveta de talheres

Use a gaveta para talheres e objetos pequenos. A gaveta inclui suportes dobráveis para facas.

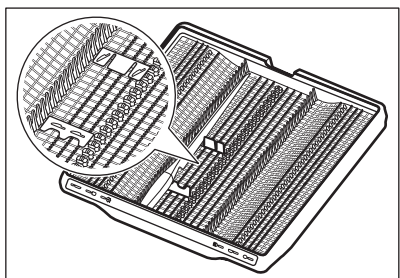

Como remover acessórios

As prateleiras para chávenas e as pegas suaves podem ser temporariamente removidas para acomodar objetos pesados.

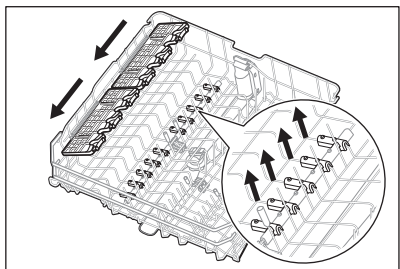

Os suportes para facas podem ser removidos temporariamente, se necessário.

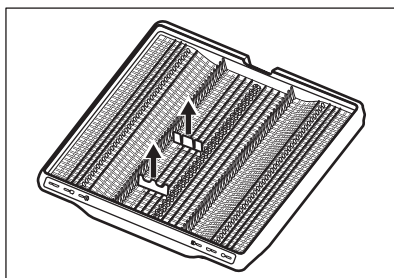

Alturas máximas de louça (mm)

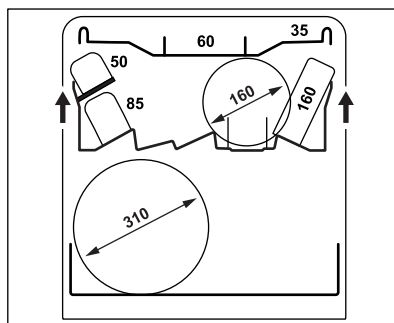
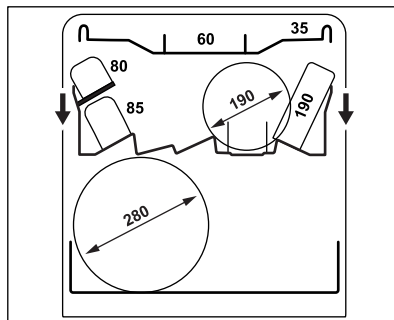

9.4 Exemplos para carregar a máquina de lavar louça

Cesto inferior

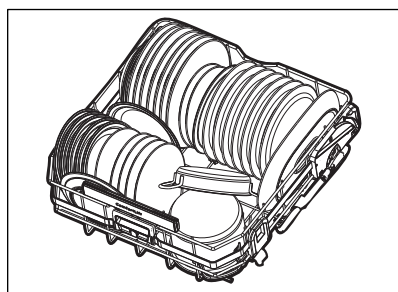
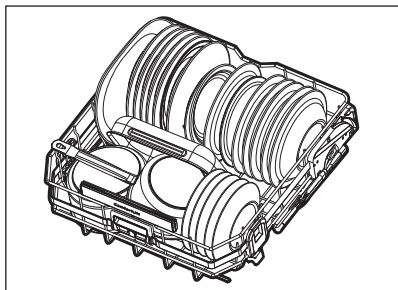

Cesto superior

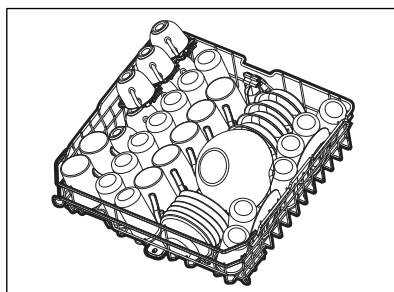
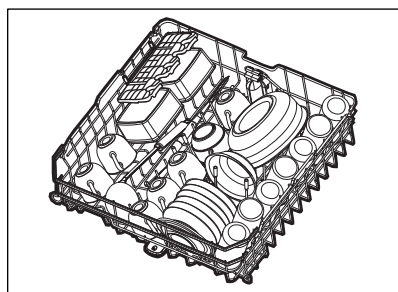

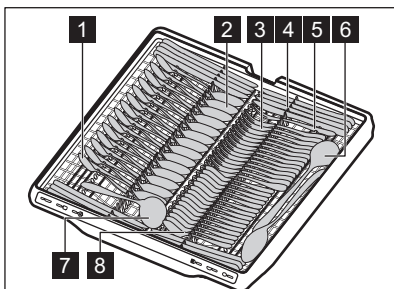
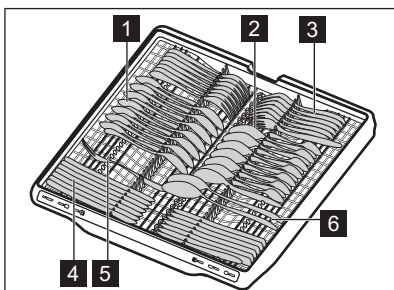

Gaveta de talheres



- 1** Colher de chá (14 unidades)
- 2** Colher de sopa (14 unidades)
- 3** Garfo (14 unidades)
- 4** Faca (14 unidades)
- 5** Garfo de servir (1 unidade)
- 6** Colher de servir (2 unidades)
- 7** Concha para molho (1 unidade)
- 8** Colher de sobremesa (14 unidades)

10. UTILIZAÇÃO DIÁRIA

1. Abra a torneira da água.

2. Prima e mantenha premido o botão on/off até o aparelho se ativar.
3. Encha o depósito de sal se o indicador  estiver aceso.
4. Encha o distribuidor de abrillantador se o indicador  estiver aceso.
5. Coloque os cestos.
6. Encha o distribuidor de abrillantador.
7. Selecione e inicie um programa.
8. Feche a torneira da água quando o programa estiver concluído.



10.1 Início remoto

A função permite iniciar um programa a partir da aplicação.

Como ativar o início remoto

Certifique-se de que o indicador  está aceso e de que a sua máquina de lavar louça está adicionada na aplicação. Caso contrário, consulte o capítulo "Ligaç o sem fios".

1. Prima Delay continuamente durante 3 segundos.

O indicador  est  apagado, o indicador  est  aceso.

2. Feche a porta do aparelho.



Abriu a porta com o in cio remoto ativado desativa esta fun o. Ative o in cio remoto novamente antes de fechar a porta, caso contr rio, o ciclo de lavagem inicia imediatamente ap s fechar a porta. A abertura da porta n o desativa o in cio remoto se o in cio programado estiver definido.

Como desativar o in cio remoto

Prima Delay durante 3 segundos.

Indicador  desligado.

10.2 Como iniciar um programa a partir da barra de sele o My Time

1. Deslize o dedo pela barra de sele o My Time para escolher um programa.

A luz relativa ao programa est  acesa.

2. Ative uma op o do programa, se o desejar.

3. Feche a porta do aparelho para iniciar o programa.

10.3 Como iniciar o programa Rinse&Hold

1. Prima continuamente Quick durante cerca de 3 segundos.

O indicador  est  ligado.

2. Feche a porta do aparelho para iniciar o programa.

10.4 Como iniciar o programa AUTO

1. Prima AUTO.

A luz relacionada com o bot o acende-se. O visor apresenta a dura o m xima poss vel do programa.

2. Feche a porta do aparelho para iniciar o programa.

Os sensores funcionam v rias vezes durante o ciclo e a dura o inicial do programa pode diminuir.

10.5 Como ativar uma op o do programa

S  pode ser ativada uma op o de cada vez. Ative a op o antes de iniciar um programa. N o   poss vel ativar ou desativar a op o enquanto um programa estiver em curso.

1. Selecione um programa na barra de sele o My Time.
2. Prima o bot o de op o.

A luz relacionada com o bot o acende-se. Se a op o n o for aplic vel, a luz relacionada com o bot o pisca e   emitido um som.



A ativa o de uma op o aumenta frequentemente o consumo de  gua, o consumo de energia e a dura o do programa.

10.6 Como atrasar o in cio de um programa

1. Selecione um programa.
2. Prima Delay repetidamente at  o visor apresentar o tempo de atraso pretendido (de 1 a 24 horas).

A luz relacionada com o bot o acende-se.

3. Feche a porta do aparelho para iniciar a contagem decrescente.

Durante a contagem decrescente, não é possível alterar o programa ou a opção. Pode alterar o tempo de atraso na aplicação. Quando a contagem decrescente estiver concluída, o programa inicia.

10.7 Como cancelar o início programado de um programa

Prima e segure continuamente ⓘ durante cerca de 3 segundos.

O aparelho volta à seleção de programa. Selecione novamente um programa.

10.8 Como cancelar um programa em curso

Prima e segure continuamente ⓘ durante cerca de 3 segundos.

O aparelho volta à seleção de programa.



Certifique-se de que existe detergente no distribuidor de detergente antes de iniciar outro programa.

10.9 Abrir a porta do aparelho durante o funcionamento

Abrir a porta durante a execução de um programa coloca o ciclo de lavagem em pausa. O visor apresenta o tempo remanescente do programa. A barra de programa na parte inferior do visor indica o

progresso atual do ciclo de lavagem. O comprimento da barra diminui juntamente com o tempo restante do programa. Depois de fechar a porta, o ciclo de lavagem retoma a partir do ponto em que foi interrompido.

Se abrir a porta durante a contagem decrescente do início programado, a contagem é interrompida. O visor apresenta o estado da contagem decrescente atual. Após fechar a porta, a contagem decrescente é retomada.



Abrir a porta com o aparelho em funcionamento pode afetar o consumo de energia e a duração do programa.

10.10 Fim do programa

Quando o programa estiver concluído, a máquina de lavar louça desliga-se automaticamente.

Todos os botões ficam inativos excepto o botão de Ligar/Desligar.

10.11 Desativação automática

Esta função poupa energia desligando o aparelho quando não está em funcionamento. A função entra automaticamente em funcionamento:

- Quando o programa tiver terminado.
- Após 10 minutos, se nenhum programa tiver sido iniciado e nenhum botão tiver sido premido.

11. SUGESTÕES E DICAS

11.1 Geral

Siga as sugestões para garantir resultados de lavagem e secagem ótimos na utilização diária e ajudar a proteger o ambiente.

- Lavar a louça na máquina de lavar louça, de acordo com as instruções no manual do utilizador, consome habitualmente menos água e energia do que lavar a louça à mão.
- Não faça o pré-enxaguamento da louça à mão. Aumenta o consumo de água e de energia. Quando necessário, selecione um programa com fase pré-lavagem.

- Retire os resíduos maiores de alimentos da louça e esvazie chávenas e copos antes de os colocar no interior do aparelho.
- Selecione um programa de acordo com o tipo de carga e o grau de sujidade.
- Para prevenir que o calcário se acumule no interior do aparelho:
 - Ateste o depósito de sal sempre que necessário.
 - Utilize a dosagem recomendada de detergente e de abrillantador.

- Certifique-se de que o nível atual do descalcificador de água corresponde à dureza da água fornecida.
- Siga as instruções no capítulo "Manutenção e limpeza".

11.2 Utilizar sal, abrillantador e detergente

- Utilize apenas sal, abrillantador e detergente próprios para a máquina de lavar louça. Outros produtos podem danificar o aparelho.
- Em áreas com água dura ou muito dura, recomendamos a utilização de detergente básico para máquina de lavar louça (em pó, gel ou pastilhas sem agentes adicionais), abrillantador e sal em separado para obter resultados ótimos de lavagem e secagem.
- As pastilhas combinadas podem não se dissolver completamente durante programas curtos, o que pode deixar resíduos de detergente na louça. Consulte a embalagem do produto. Utilize pastilhas com programas mais longos.
- Utilize sempre a quantidade correta de detergente. A dosagem insuficiente de detergente pode resultar em resultados de lavagem deficientes e na formação de película ou manchas devido à água dura nos itens. A utilização de demasiado detergente com água mole ou amolecida provoca resíduos de detergente na louça. Consulte as instruções na embalagem do detergente.
- Utilize sempre a quantidade correta de abrillantador. A dosagem insuficiente de abrillantador afeta os resultados de secagem. A utilização excessiva de abrillantador provoca camadas azuladas nos itens. Para ajustar o nível de abrillantador, consulte o capítulo "Definições".
- Certifique-se de que o nível do descalcificador da água está correto. Se o nível definido for demasiado alto, a água fica excessivamente macia, o que pode causar corrosão no vidro. Para ajustar o nível do descalcificador da água, consulte o capítulo "Definições".

11.3 O que fazer se quiser deixar de utilizar pastilhas de detergente combinadas

Antes de começar a utilizar separadamente detergente, sal e abrillantador, execute os seguintes passos:

1. Selecione o nível máximo do descalcificador de água.
2. Certifique-se de que os depósitos de sal e de abrillantador estão cheios.
3. Inicie o programa Quick. Não acrescente detergente e não coloque pratos nos cestos.
4. Quando o programa estiver concluído, regule o nível do amaciador da água para a dureza da água na sua área.
5. Regule a quantidade de abrillantador a libertar.

11.4 Antes de iniciar um programa

Antes de iniciar o programa selecionado, certifique-se de que:

- Os filtros estão limpos e bem instalados.
- A tampa do depósito de sal está bem apertada.
- Os braços aspersores não estão obstruídos.
- Há sal e abrillantador suficientes.
- A disposição das peças nos cestos é a correta.
- O programa é adequado para o tipo de carga e o grau de sujidade.
- É utilizada a quantidade correta de detergente.

11.5 Descarregar os cestos

1. Deixe a loiça arrefecer antes de a retirar do aparelho. A loiça quente danifica-se facilmente.
2. Esvazie primeiro o cesto inferior e só depois o cesto superior.



Quando o programa terminar, pode ficar água nas superfícies internas do aparelho.

12. MANUTENÇÃO E LIMPEZA

⚠ AVISO!

Antes de qualquer manutenção, exceto durante a execução do  programa, desative o aparelho e desligue a ficha da tomada elétrica.



Certifique-se de que o cesto ComfortLift® está vazio e bloqueado na posição superior.

Filtros sujos e braços aspersores obstruídos têm um efeito negativo nos resultados da lavagem.

Os filtros limpam-se automaticamente e não requerem limpeza após cada utilização. Limpe os filtros uma vez por semana. Limpe os braços aspersores de dois em dois meses. A frequência de limpeza pode variar, dependendo da frequência com que o aparelho é utilizado.

12.1 Como iniciar Programa MachineCare

Antes de iniciar o programa, limpe os filtros e os braços aspersores conforme indicado mais adiante neste capítulo.

1. Utilize um produto de descalcificação ou um produto de limpeza especificamente concebido para máquinas de lavar loiça. Siga as instruções apresentadas na embalagem. Não coloque loiça nos cestos.
2. Prima continuamente AUTO durante cerca de 3 segundos.

 indicador is on.

3. Feche a porta do aparelho para iniciar o programa.

Quando o programa tiver terminado,  O indicador está desligado.

12.2 Remoção de objetos estranhos

Verifique os filtros e o sifão após cada utilização da máquina de lavar loiça. Objetos estranhos (por exemplo, pedaços de vidro,

plástico, ossos ou palitos, etc) diminuem o desempenho da limpeza e podem provocar danos na bomba de escoamento.

⚠ CUIDADO!

Se não conseguir remover os objetos estranhos, contacte um Centro de Assistência Técnica Autorizado.

1. Desmonte o sistema dos filtros conforme instruído neste capítulo.
2. Remova todos os objetos estranhos manualmente.
3. Volte a montar os filtros conforme instruído neste capítulo.

12.3 Limpar os filtros

O sistema de filtro é composto por 3 peças.

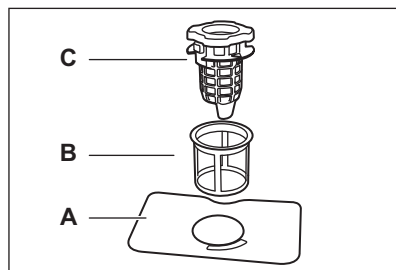

1. Rode o filtro de escoamento (C) no sentido contrário ao dos ponteiros do relógio e levante-o. Remova o filtro plano (A).

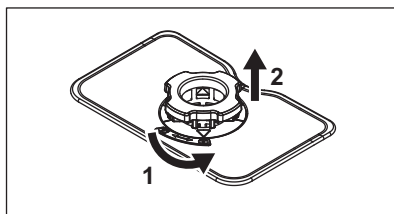

2. Prima os dois botões no filtro de escoamento (C) e remova-o do filtro fino (B).

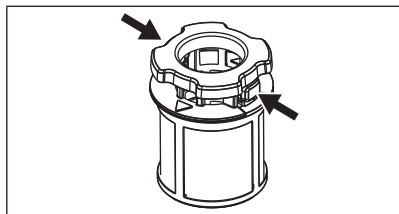

3. Lave os filtros.
4. Certifique-se de que não existem resíduos de alimentos ou sujeira na extremidade do reservatório ou à sua volta.
5. Volte a colocar o filtro plano (A) no lugar.
6. Encaixe o filtro de escoamento (C) no filtro fino (B).
7. Insira o filtro fino (B) no filtro plano (A). Rode o filtro de escoamento (C) no sentido dos ponteiros do relógio até ele bloquear.

⚠ CUIDADO!

Uma posição incorreta dos filtros pode causar resultados de lavagem incorretos e danos no aparelho.

12.4 Limpeza interna

- Limpe o interior do aparelho com um pano macio húmido.
- Não utilize produtos abrasivos, esfregões, ferramentas aguçadas, produtos químicos fortes, produtos de polimento ou solventes.
- Limpe a porta, incluindo a junta de borracha, uma vez por semana.
- Para manter o desempenho do seu aparelho, utilize um produto de limpeza concebido especificamente para máquinas de lavar loiça, pelo menos, de dois em dois meses. Siga cuidadosamente as instruções da embalagem do produto.
- Para otimizar os resultados da limpeza, inicie o programa

12.5 Limpar o braço aspersor inferior

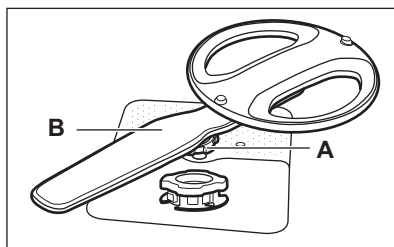

1. Rode a porca de aperto (A) no sentido contrário ao dos ponteiros do relógio e puxe o braço aspersor (B) para cima.
2. Lave o braço aspersor em água corrente. Utilize um objeto fino e pontiagudo como, por exemplo, um palito, para remover a sujeira dos orifícios. Passe água pelos orifícios para eliminar quaisquer detritos remanescentes.
3. Pressione o braço aspersor para baixo e rode a porca de aperto no sentido dos ponteiros do relógio.

12.6 Limpar o braço aspersor superior

1. Puxe o cesto superior para fora.
2. Para desprender o braço aspersor do cesto, rode a porca de aperto (A) no sentido dos ponteiros do relógio.

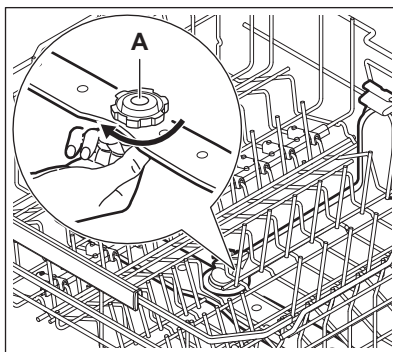

3. Lave o braço aspersor em água corrente. Utilize um objeto fino e pontiagudo como, por exemplo, um palito, para remover a sujeira dos orifícios. Passe água pelos orifícios para eliminar quaisquer detritos remanescentes.

4. Para voltar a instalar o braço aspersor, rode a porca de aperto no sentido contrário ao dos ponteiros do relógio até ouvir um clique.

12.7 Limpar o braço aspersor de teto

O braço aspersor de teto está localizado na parte superior do aparelho. O braço aspersor (C) está instalado no tubo de entrega (A) com o elemento de fixação (B).

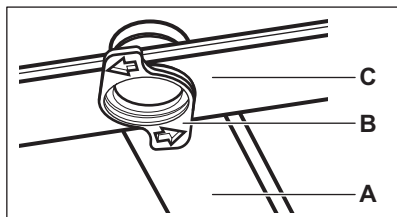

1. Liberte os batentes nos lados das calhas deslizantes da gaveta dos talheres e puxe a gaveta para fora.

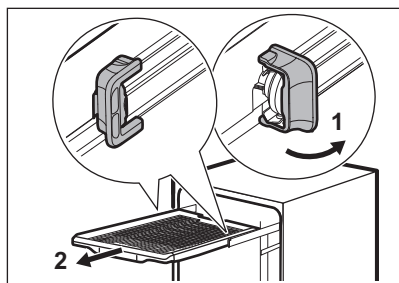

2. Mova o cesto superior para o nível mais baixo para ter acesso mais facilmente ao braço aspersor.
3. Rode o elemento de fixação (B) no sentido contrário ao dos ponteiros do relógio e puxe o braço aspersor (C) para baixo.
4. Lave o braço aspersor em água corrente. Utilize um objeto fino e pontiagudo como,

por exemplo, um palito, para remover a sujidade dos orifícios. Passe água pelos orifícios para eliminar quaisquer detritos remanescentes.

5. Insira o elemento de fixação (B) no braço aspersor (C) e fixe-o no tubo de entrega (A) rodando-o no sentido dos ponteiros do relógio. Certifique-se de que o elemento de fixação bloqueia no lugar.
6. Instale a gaveta de talheres nas calhas deslizantes e bloqueie os batentes.

12.8 Limpar o filtro da mangueira de entrada

1. Feche a torneira da água.
2. Rode o fixador (A) no sentido dos ponteiros do relógio. Desligue a mangueira.

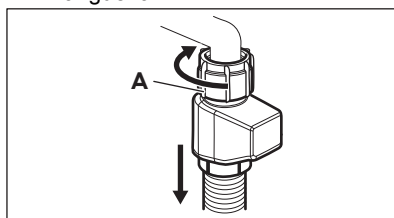

3. Limpe o filtro da mangueira de entrada.

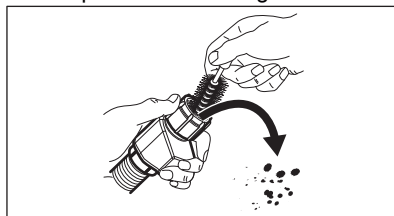

12.9 Limpeza externa

- Limpe o aparelho com um pano macio e húmido.
- Utilize apenas detergentes neutros.
- Não utilize produtos abrasivos, esfregões ou solventes.

13. RESOLUÇÃO DE PROBLEMAS

Quase todos os problemas que ocorrem podem ser resolvidos sem necessidade de contactar um Centro de Assistência Técnica

Autorizado. Consulte a tabela para obter informações sobre possíveis problemas.

No caso de alguns problemas, o visor apresenta um código de erro.

Depois de verificar o aparelho, desative-o e, de seguida, ative-o novamente. Se o problema persistir, contacte um Centro de Assistência Técnica Autorizado.

IMPORTANTE

Feche a torneira da água, desligue o aparelho da corrente e não o utilize até que o problema esteja resolvido.

Não consegue ativar o aparelho.

- Verificar se a ficha está ligada à tomada elétrica.
- Certifique-se de que não há um disjuntor desligado no quadro elétrico.

O programa não inicia.

- Certifique-se de que a porta do aparelho está fechada.
- Se o início programado estiver definido, cancele a contagem decrescente ou aguarde pelo fim da mesma.
- O aparelho recarrega a resina no interior do amaciador de água. O procedimento demora aproximadamente 5 minutos.

Código de erro i10 ou i11 . O aparelho não se enche com água.

- Assegurar que a torneira da água está aberta.
- Certifique-se de que a pressão do abastecimento de água se encontra entre 0.05 (0.5) / 1 (10) MPa (bar). Para obter estas informações, contacte os serviços locais de abastecimento de água.
- Certifique-se de que a torneira da água não está obstruída.
- Certifique-se de que o filtro da mangueira de entrada não está obstruído. Se necessário, limpe o filtro. Consulte o capítulo "Manutenção e limpeza".
- Certifique-se de que a mangueira de entrada não tem dobras ou vincos.

Código de erro i20. O aparelho não escoar a água.

- Certifique-se de que o sifão do lava-loiça não está obstruído.
- Certifique-se de que o sistema de filtração interior não está obstruído.
- Certifique-se de que a mangueira de entrada não tem dobras ou vincos.

Código de erro i23. Avaria da bomba de escoamento.

- A tampa da bomba de escoamento está solta ou em falta. Inspeccione a tampa. Para localizar a tampa, consulte as instruções sobre como limpar a bomba de escoamento, fornecidas mais adiante neste capítulo.

Código de erro i24. Avaria da bomba de escoamento.

- A bomba de escoamento está bloqueada por um objeto estranho. Consulte a secção "Como limpar a bomba de escoamento " mais adiante neste capítulo.

Código de erro i28. Avaria da bomba de escoamento.

- Feche a torneira de água e contacte um Centro de Assistência Técnica Autorizado.

Código de erro i30. O dispositivo anti-inundação foi ativado.

- Feche a torneira da água.
- Certifique-se de que o aparelho está corretamente instalado.
- Certifique-se de que os cestos estão carregados conforme instruído no manual do utilizador.

Códigos de erro i51 - i59. Falha de funcionamento da bomba de lavagem.

- Desligue e volte a ligar o aparelho.

Código de erro i61 ou i69. A temperatura da água no interior do aparelho está demasiado alta ou ocorreu uma avaria do sensor da temperatura.

- Certifique-se de que a temperatura da água de admissão não excede 60°C.
- Desligue e volte a ligar o aparelho.

Códigos de erro i97, i98 ou iC0 - iC5 . Avaria técnica do aparelho.

- Desligue e volte a ligar o aparelho.

Código de erro iF1. O nível de água no interior do aparelho é demasiado alto.

- Desligue e volte a ligar o aparelho.
- Certifique-se de que os filtros estão limpos.
- Certifique-se de que a mangueira de saída está instalada na altura certa acima do chão. Consulte as instruções de instalação.

O aparelho para e inicia mais vezes durante o funcionamento.

- Isto é normal. Esta ação proporciona uma lavagem ótima com poupança de energia.

O programa demora demasiado tempo.

- Se o início programado estiver definido, cancele a contagem decrescente ou aguarde pelo fim da mesma.
- A ativação de opções do programa aumenta a duração do mesmo.

A duração do programa apresentada é diferente da duração na tabela dos valores de consumo.

- A duração do programa pode variar devido à pressão e temperatura da água, flutuações na rede de abastecimento, opções selecionadas, quantidade de louça e grau de sujidade.

O tempo restante indicado no visor aumenta e avança quase até ao fim da duração do programa.

- Não se trata de uma anomalia. O aparelho está a funcionar corretamente.

Existe uma pequena fuga na porta do aparelho.

- O aparelho não está nivelado. Desaperte ou aperte os pés ajustáveis (se aplicável).

É difícil fechar a porta do aparelho.

- O aparelho não está nivelado. Desaperte ou aperte os pés ajustáveis (se aplicável).
- Existe loiça saliente dos cestos.

A porta do aparelho abre-se durante o ciclo de lavagem.

- A função AirDry está ativada para melhorar os resultados de secagem enquanto poupa energia. Para desativar a função, consulte o capítulo "Definições".

Ouve-se ruído de trepidação ou pancadas do interior do aparelho.

- A loiça não foi bem arrumada nos cestos. Consulte o capítulo "Carregar a máquina de lavar loiça".
- Certifique-se de que os braços aspersores rodam livremente.

O aparelho faz disparar o disjuntor.

- A amperagem do aparelho não é suficiente para fornecer todos os aparelhos que estão a funcionar. Verifique a amperagem da tomada e a capacidade

do contador ou desligue um dos aparelhos em utilização.

- Falha elétrica interna do aparelho. Contacte um Centro de Assistência Técnica Autorizado.

O aparelho está ligado mas não funciona.

O visor apresenta Falha corrente.

- A corrente elétrica está fora da gama de funcionamento. O ciclo de lavagem de loiça é interrompido temporariamente e automaticamente retomado quando a alimentação de energia é reposta.

O aparelho desliga-se durante o funcionamento.

- Corte de potência completo. O ciclo de lavagem de loiça é interrompido temporariamente e automaticamente retomado quando a alimentação de energia é reposta.

O visor apresenta Updating. Apenas o botão on/off está ativo.

- O aparelho transfere e instala o firmware automaticamente quando o mesmo estiver disponível. O visor mostra Updating para a duração do processo de atualização. Aguarde até que o processo esteja concluído. Se interromper o processo de atualização desativando o aparelho, ele retoma quando o aparelho for ativado. A atualização do firmware não altera os valores da declaração de desempenho do aparelho.

13.1 Como limpar a bomba de escoamento

⚠ CUIDADO!

Tenha cuidado durante a limpeza, pois a bomba de escoamento pode conter detritos cortantes, como vidro.

1. Desative o aparelho e desligue a ficha da tomada elétrica.
2. Remova o sistema de filtro.
3. Remova a água residual com uma esponja.
4. Puxe a tampa de plástico com o dedo.

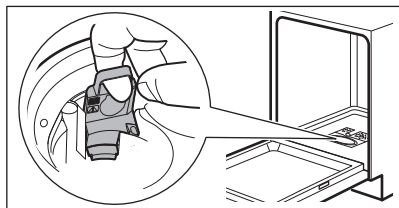

5. Remova cuidadosamente quaisquer objetos estranhos.
6. Volte a colocar a tampa de plástico no seu lugar. Certifique-se de que não está solta.
7. Instale o sistema de filtro e ligue o aparelho à corrente.

13.2 Os resultados de lavagem e secagem de louça não são satisfatórios

Resultados de lavagem insatisfatórios.

- Consulte o capítulo "Sugestões e dicas".
- Utilize um programa de lavagem mais intensivo.
- Limpe os orifícios do braço aspersor e os filtros. Consulte o capítulo "Manutenção e limpeza".
- A causa pode estar na qualidade do detergente. Experimente um detergente diferente.

Secagem insatisfatória.

- Consulte o capítulo "Sugestões e dicas".
- A louça foi deixada demasiado tempo dentro do aparelho fechado. Ative a função AirDry para definir a abertura automática da porta e para melhorar o desempenho da secagem. Consulte o capítulo "Definições".
- Descarregue a máquina de lavar louça apenas quando o programa estiver concluído e o visor apresentar 0:00.
- Não existe abrillantador ou a dosagem não é suficiente. Encha o distribuidor de abrillantador ou regule a dosagem para um nível superior (se aplicável). Para ajustar o nível, consulte o capítulo "Definições".
- A causa pode estar na qualidade do abrillantador. Experimente um abrillantador diferente.
- Utilize sempre abrillantador, mesmo com pastilhas combinadas.

- Ative a opção de melhoria da secagem através da aplicação.
- As peças de plástico podem ter de ser secas com uma toalha.
- O programa Quick não tem a fase de secagem. Selecione um programa diferente.
- Gotas de água do cesto superior caíram no cesto inferior. Descarregue primeiro o cesto inferior e, de seguida, o cesto superior.

Riscas esbranquiçadas nos copos e pratos.

- A quantidade de detergente é demasiada. Reduza a quantidade.

Camadas azuladas nos copos e pratos.

- Foi libertada uma quantidade demasiado alta de abrillantador. Ajuste a dosagem para um nível inferior.

Manchas e marcas de água secas nos copos e pratos.

- A quantidade de abrillantador libertado não é suficiente. Ajuste a dosagem para um nível superior. Consulte o capítulo "Definições".
- A causa pode estar na qualidade do abrillantador. Experimente um abrillantador diferente.
- Consulte o capítulo "Carregar a máquina de lavar louça".

O interior do aparelho está molhado.

- Não se trata de um defeito do aparelho. A humidade condensa-se nas paredes do aparelho.

Espuma invulgar durante a lavagem.

- Utilize o detergente especificamente concebido para máquinas de lavar louça.
- Utilize um detergente de um fabricante diferente.
- Não faça o pré-enxaguamento dos pratos em água corrente.

Vestígios de ferrugem nos talheres.

- Existe demasiado sal na água que é utilizada para a lavagem. Depois de encher o depósito de sal, remova sempre o sal derramado.
- Foram colocados juntos itens enferrujados e talheres de aço inoxidável. Não coloque estes itens próximos uns dos outros.

Distribuidor do detergente com resíduos de detergente no fim do programa.

- A água não consegue tirar o detergente do distribuidor. Certifique-se de que os

braços aspersores não estão bloqueados ou obstruídos.

- Certifique-se de que as peças nos cestos não impedem a abertura da tampa do distribuidor de detergente.

Odores no interior do aparelho.

- Consulte o capítulo "Manutenção e limpeza".
- Utilize regularmente um programa com uma temperatura de lavagem de 65°C.

Depósitos de calcário na loiça, na cuba e na face interior da porta.

- A sua água é dura. Utilize sal e defina a regeneração do amaciador da água mesmo quando as pastilhas forem utilizadas. Consulte a secção sobre o descalcificador de água no capítulo "Definições".
- O nível de sal está baixo. Se o indicador de falta de sal estiver aceso, encha o depósito de sal.
- A tampa do depósito de sal está solta. Inspeccione a tampa.
- Inicie o programa  com um descalcificador ou um produto de limpeza concebido para máquinas de lavar loiça.
- Se continuar haver depósitos de calcário, limpe o aparelho com os detergentes adequados.
- Experimente um detergente diferente.
- Contacte o fabricante do detergente.

Loiça baça, descolorada ou lascada.

- Certifique-se de que apenas as peças laváveis na máquina são lavadas no aparelho.
- Carregue e descarregue os cestos com cuidado. Consulte o capítulo "Carregar a máquina de lavar loiça".
- Coloque as peças delicadas no cesto superior.
- Ative a opção GlassCare para garantir um cuidado especial para copos e itens delicados.

Consulte os capítulos "Antes da primeira utilização", "Carregar a máquina de lavar loiça", "Utilização diária" ou "Sugestões e dicas" para outras causas possíveis.

13.3 Problemas com a ligação sem fios

A ativação da ligação sem fios não é bem-sucedida.

- ID da rede sem fios ou palavra-passe errada. Cancele a configuração e reinicie-a para introduzir as credenciais corretas. Consulte o capítulo "Ligação sem fios".
- Existe um problema no sinal de rede sem fios. Verifique a sua rede sem fios e o seu router. Reiniciar o router.
- O sinal da rede sem fios é fraco. Para verificar esta questão, ligue o seu dispositivo móvel e a máquina de lavar loiça à mesma rede, na mesma divisão. Se não for bem sucedido, aproxime o router da máquina de lavar loiça.
- O sinal da rede sem fios é interrompido por um aparelho micro-ondas colocado junto da máquina de lavar loiça. Desligue o micro-ondas.
- Contactar os serviços de apoio ao cliente do operador da rede sem fios se houver mais problemas com a rede sem fios.

A aplicação não consegue estabelecer a ligação à máquina de lavar loiça.

- Existe um problema no sinal de rede sem fios. Verifique a sua rede sem fios e o seu router. Reiniciar o router.
- Verifique se o dispositivo móvel está ligado à rede sem fios.
- Instalou um novo router ou alterou a configuração do router. Configure novamente a máquina de lavar loiça e o dispositivo móvel. Consulte o capítulo "Ligação sem fios".
- Contactar os serviços de apoio ao cliente do operador da rede sem fios se houver mais problemas com a rede sem fios.

A aplicação não consegue estabelecer a ligação à máquina de lavar loiça através de qualquer rede que não a rede sem fios doméstica. O indicador Wi-Fi pisca.

- Perdeu-se a ligação à nuvem. Aguarde que a ligação seja restabelecida.

A aplicação não consegue frequentemente estabelecer a ligação à máquina de lavar loiça.

- O sinal da rede sem fios é interrompido por um aparelho micro-ondas colocado junto da máquina de lavar loiça. Desligue o micro-ondas. Evite utilizar o micro-ondas e o início remoto ao mesmo tempo.

- O sinal da rede sem fios é fraco. Coloque o router o mais perto possível da máquina

de lavar loiça ou considere a compra de um extensor de rede sem fios.

14. DADOS TÉCNICOS

Dimensões	Largura / Altura / Profundidade (mm)	596 / 815 - 895 / 560
Ligação elétrica 1)	Tensão (V)	200 - 240
	Frequência (Hz)	50 - 60
Pressão do fornecimento de água	Mín. / máx. MPa (bar)	0.05 (0.5) / 1 (10)
Fornecimento de água	Água fria ou água quente (°C) 2)	mínimo 5 - máximo 60
Capacidade	Definições de colocação	14

1) Consulte a placa de classificação para conhecer os outros valores.

2) Se a água quente for proveniente de fontes de energias renováveis (p. ex., painéis solares), utilize o fornecimento de água quente para diminuir o consumo de energia.

14.1 Link para a base de dados de EU EPREL

O código QR no rótulo energético fornecido com o aparelho disponibiliza um link da web para o registo deste aparelho na base de dados da EU EPREL. Mantenha a etiqueta de energia para consulta juntamente com o manual do utilizador e todos os outros documentos disponibilizados com este aparelho.

É possível encontrar informações sobre o desempenho do produto na base de dados de EU EPREL utilizando a ligação <https://eprel.ec.europa.eu> e o nome do modelo e o número do produto que pode encontrar na placa de características do aparelho. Consulte o capítulo "Descrição do produto".

15. PREOCUPAÇÕES AMBIENTAIS

Recicle os materiais que apresentem o símbolo . Coloque a embalagem nos contentores indicados para reciclagem. Ajude a proteger o ambiente e a saúde pública através da reciclagem dos aparelhos elétricos e eletrónicos. Não elimine aparelhos

marcados com o símbolo  com o lixo doméstico. Coloque o produto num ponto de recolha para reciclagem local ou contacte as suas autoridades municipais.

Le damos la bienvenida a AEG. Gracias por elegir nuestro aparato.



Obtener consejos, folletos, soluciones a problemas e información de asistencia y reparación:
www.aeg.com/support

Salvo modificaciones.

CONTENIDO

1. INFORMACIÓN SOBRE SEGURIDAD.....	30
2. INSTRUCCIONES DE SEGURIDAD.....	32
3. DESCRIPCIÓN DEL PRODUCTO	34
4. PANEL DE CONTROL.....	35
5. PROGRAMAS Y OPCIONES.....	36
6. AJUSTES.....	37
7. CONEXIÓN INALÁMBRICA.....	40
8. ANTES DEL PRIMER USO.....	40
9. CARGA DEL LAVAVAJILLAS.....	42
10. USO DIARIO.....	45
11. CONSEJOS.....	47
12. LIMPIEZA Y MANTENIMIENTO.....	49
13. SOLUCIÓN DE PROBLEMAS	51
14. DATOS TÉCNICOS.....	55
15. ASPECTOS MEDIOAMBIENTALES.....	56

1. ⚠ INFORMACIÓN SOBRE SEGURIDAD

Antes de instalar y utilizar el aparato, lea atentamente las instrucciones facilitadas. El fabricante no se hace responsable de lesiones o daños producidos como resultado de una instalación o un uso incorrectos. Conserve siempre estas instrucciones en lugar seguro y accesible para futuras consultas.

1.1 Seguridad de niños y personas vulnerables

- Este aparato puede ser utilizado por niños de 8 años en adelante y personas cuyas capacidades físicas, sensoriales o mentales estén disminuidas o que carezcan de la experiencia y conocimientos suficientes para manejarlo, siempre que cuenten con las instrucciones o la supervisión sobre el uso del electrodoméstico de forma segura y comprendan los riesgos. Es necesario mantener alejados

del aparato a los niños de menos de 8 años, así como a las personas con minusvalías importantes y complejas, salvo que estén bajo supervisión continua.

- Es necesario vigilar a los niños para que no jueguen con el aparato.
- Mantenga los detergentes fuera del alcance de los niños.
- Mantenga a los niños y mascotas alejados del aparato cuando la puerta se encuentre abierta.
- La limpieza y mantenimiento de usuario del producto no podrán ser realizados por niños sin supervisión.

1.2 Instrucciones generales de seguridad

- Este electrodoméstico está diseñado únicamente para limpiar vajilla y utensilios domésticos.
- Este aparato está diseñado para uso doméstico en interiores.
- Este aparato se puede utilizar en oficinas, habitaciones de hotel, habitaciones de Bed&Breakfast, casas de campo y otros alojamientos similares donde dicho uso no exceda (en promedio) los niveles de uso doméstico.
- No cambie las especificaciones de este aparato.
- La presión del suministro de agua para el funcionamiento del aparato (mínima y máxima) debe estar entre 0.05 (0.5) / 1 (10) MPa (bares).
- Coloque el máximo número de 14 cubiertos.
- La puerta del aparato no debe dejarse abierta para evitar el riesgo de tropiezos.
- Si el cable de alimentación sufre algún daño, el fabricante, su servicio técnico autorizado o un profesional tendrán que cambiarlo para evitar riesgos.
- **ADVERTENCIA:** Los cuchillos y otros utensilios con puntas afiladas deben colocarse en el cesto con las puntas hacia abajo o en posición horizontal.
- Antes de realizar tareas de mantenimiento, apague el aparato y desenchúfelo de la toma de corriente.

- No utilice agua pulverizada a alta presión ni vapor para limpiar el aparato.
- Si el aparato tiene orificios de ventilación en la base, no deben cubrirse, por ejemplo con una alfombra.
- El aparato debe conectarse a la toma de agua utilizando el juego nuevo de tubos que se facilita. No deben reutilizarse los tubos antiguos.

2. INSTRUCCIONES DE SEGURIDAD

2.1 Instalación

ADVERTENCIA!

Solo un técnico cualificado puede instalar el aparato.

- Retire todo el embalaje.
- No instale ni utilice un aparato dañado.
- Siga las instrucciones de instalación proporcionadas.
- Tenga cuidado al mover el aparato, ya que es pesado. Utilice guantes de protección y calzado cerrado.
- No instale ni utilice el aparato a temperaturas inferiores a 0 °C.
- Instale el aparato en un lugar seguro y adecuado que cumpla los requisitos de instalación.
- No utilice el aparato antes de instalarlo en la estructura empotrada por motivos de seguridad.
- Si el panel de muebles no está instalado, la puerta puede cerrarse inesperadamente. Abra la puerta del aparato con cuidado para evitar el riesgo de lesiones. Después de la instalación, asegúrese de que las cubiertas de plástico estén bloqueadas en su posición. Los daños o desmontaje de las cubiertas de plástico a los lados de la puerta pueden afectar a la funcionalidad del aparato y provocar lesiones. Si la cubierta de plástico está dañada, póngase en contacto con el Centro de servicio autorizado para su sustitución.

2.2 Conexión eléctrica

ADVERTENCIA!

Riesgo de incendios y descargas eléctricas.

- **ADVERTENCIA:** Este aparato está diseñado para instalarse/conectarse a una conexión a tierra del edificio.
- Asegúrese de que los parámetros de la placa de datos técnicos sean compatibles con el suministro eléctrico.
- Utilice siempre una toma con aislamiento de conexión a tierra correctamente instalada.
- No utilice adaptadores múltiples ni cables prolongadores.
- Evite daños en el enchufe de red y el cable de red. Si es necesario sustituirlo, póngase en contacto con nuestro Centro de servicio autorizado.
- Conecte el enchufe de red a la toma de corriente solo al final de la instalación y asegúrese de acceder al enchufe de red.
- No desconecte el aparato tirando del cable de alimentación. Tire siempre del enchufe.

2.3 Conexión de agua

ADVERTENCIA!

Riesgo de descarga eléctrica.

- No provoque daños en los tubos de agua.
- Antes de conectar a tuberías nuevas, tuberías que no se hayan usado durante mucho tiempo, o donde se hayan realizado reparaciones o instalado nuevos

dispositivos (p. ej., medidores de agua), deje correr el agua hasta que esté limpia.

- Compruebe si hay fugas de agua durante y después del primer uso.
- Si la manguera de entrada de agua está dañada, cierre la llave de agua y quite inmediatamente el enchufe de la toma de corriente. Póngase en contacto con un centro de servicio autorizado para sustituir la manguera de entrada de agua.
- La pérdida de energía eléctrica desactiva el sistema de protección del agua, lo que aumenta el riesgo de inundación.
- La manguera de entrada de agua incorpora una válvula de seguridad y un manguito con un cable de alimentación interior.

2.4 Uso

- Mantenga los productos inflamables o los artículos húmedos con productos inflamables lejos del aparato.
- Los detergentes para lavavajillas son peligrosos. Siga las instrucciones de seguridad del envase del detergente.
- No beba agua ni juegue con el agua del aparato.
- Espere hasta que finalice el programa para retirar los platos, ya que puede quedar detergente en los platos.
- No guarde los artículos ni ejerza presión sobre la puerta abierta del aparato.
- El aparato puede liberar vapor caliente si abre la puerta mientras está en marcha un programa.

2.5 Iluminación interna



ADVERTENCIA!

Existe riesgo de sufrir heridas.

- Este aparato incorpora una lámpara interna que se enciende al abrir la puerta o enciende el aparato si la puerta está abierta. La lámpara se apaga al cerrar la puerta, al apagar el aparato o automáticamente al cabo de un tiempo.
- Antes de cambiar la luz interna, diríjase al servicio técnico autorizado.

2.6 Asistencia técnica

- Para reparar el aparato, póngase en contacto con el centro de servicio autorizado. Utilice solamente piezas de recambio originales.
- La autorreparación o la reparación no profesional pueden ser poco seguras y anular la garantía.
- Las siguientes piezas de repuesto están disponibles al menos 7 años después de que el modelo se haya retirado: motor, bomba de circulación y desagüe, calentadores y elementos de calentamiento, incluidas las bombas de calor, tuberías y equipos relacionados, incluidas las mangueras, válvulas, filtros y aquastops, piezas estructurales e interiores relacionadas con los conjuntos de puertas, placas de circuitos impresos, pantallas electrónicas, presostatos, termostatos y sensores, software y firmware, incluido el software de restablecimiento. Los siguientes repuestos están disponibles al menos 10 años después de que el modelo se haya retirado: bisagras y juntas de puertas, otras juntas, brazos aspersores, filtros de desagüe, rejillas interiores y periféricos de plástico como cestas y tapas. La duración puede ser mayor en su país. Visite nuestro sitio web para obtener más información.
- Algunas piezas de repuesto solo están disponibles para talleres profesionales y pueden no ser relevantes para el modelo.
- En relación con la(s) lámpara(s) contenidas en este producto y las lámparas de repuesto a la venta por separado: Estas lámparas están previstas para soportar condiciones físicas extremadas en aparatos de uso doméstico, como temperatura, vibración o humedad, o para ofrecer información sobre el estado operativo del aparato. No están previstas para su uso en otras aplicaciones y no son aptas para alumbrado en viviendas.

2.7 Desecho

ADVERTENCIA!

Existe riesgo de lesiones o asfixia.

- Desconecte el aparato de la red.

- Corte el cable de conexión a la red y deséchelo.
- Retire el pestillo de la puerta para evitar que los niños y las mascotas queden encerrados en el aparato.

3. DESCRIPCIÓN DEL PRODUCTO

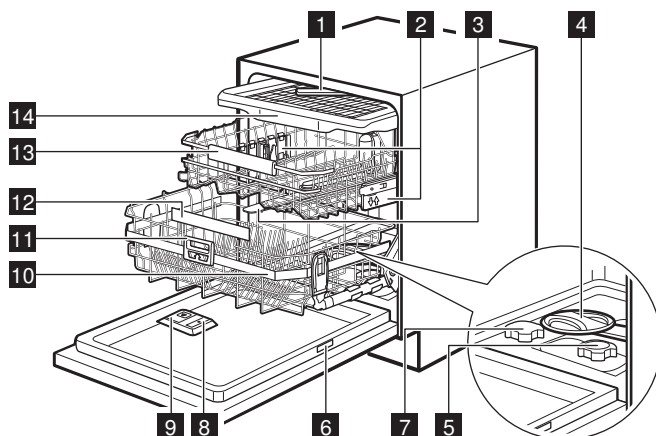

- 1 Brazo aspersor de techo
- 2 Ajustadores de altura de cesto
- 3 Brazo aspersor intermedio
- 4 Brazo aspersor inferior
- 5 Filtros
- 6 Placa de datos técnicos
- 7 Depósito de sal
- 8 Dosificador de abrillantador
- 9 Dosificador de detergente
- 10 Cesto ComfortLift®
- 11 Asa de liberación
- 12 Asa del cesto inferior
- 13 Cesto superior
- 14 Cajón de cubiertos

3.1 Placa de datos técnicos

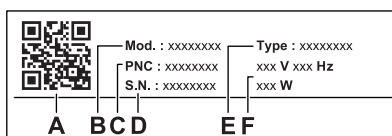

- A. Código QR
- B. Nombre del modelo
- C. Número de producto
- D. Número de serie
- E. Tipo de producto
- F. Clasificaciones eléctricas

Se puede utilizar el código QR de dos maneras.

Escanee el código QR con la cámara de su dispositivo móvil para abrir la página de la aplicación en la tienda de aplicaciones. Instale la aplicación.

Escanee el código QR con el escáner de la aplicación para emparejar el lavavajillas con su dispositivo móvil.

3.2 TimeOnFloor

La función muestra la información siguiente en la parte inferior bajo la puerta del aparato:

- El tiempo restante una vez iniciado el programa.
- 0:00 y CLEAN cuando el programa haya finalizado.
- DELAY y la cuenta atrás cuando empieza el inicio retardado.
- Un código de error cuando el aparato no funciona correctamente.



Quando la función AirDry abre la puerta, la función TimeOnFloor se desactiva. Para comprobar el tiempo restante del programa en curso, consulte la pantalla del panel de control.

4. PANEL DE CONTROL

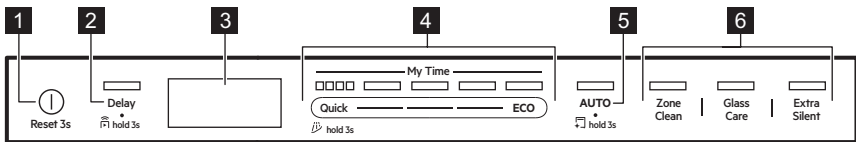

- 1 Botón de encendido/apagado / Botón de reinicio
- 2 Botón de inicio retardado / botón Inicio diferido
- 3 Pantalla
- 4 Barra de selección de programas My Time
- 5 Botón de programa AUTO / Botón de programa MachineCare
- 6 Botones de opción de programa

4.1 Indicadores en la pantalla



El medidor de energía indica el nivel de eficiencia energética del programa y la opción seleccionados. Cuantos más segmentos estén encendidos, menor será el consumo. Se apaga con los programas Quick, Rinse&Hold y MachineCare.

ECO Se enciende al seleccionar el programa ECO. Consulte el capítulo "Programas y opciones".



Se enciende cuando hay que rellenar el dosificador de abrillantador. Consulte el capítulo "Antes del primer uso".



Se enciende cuando hay que rellenar el depósito de sal. Consulte el capítulo "Antes del primer uso".

Se enciende cuando se activa la conexión inalámbrica. Cuanto más débil sea la señal Wi-Fi, menor será el indicador. Consulte el capítulo "Conexión inalámbrica".



Se activa cuando se pierde la señal Wi-Fi. Consulte el capítulo "Solución de problemas".



Se enciende cuando se activa la función de Inicio diferido. Consulte el capítulo "Uso diario".



Se activa cuando hay un programa con la fase de secado seleccionado. Consulte el capítulo "Programas y opciones".



Se activa cuando se selecciona un programa con la fase de secado. Consulte el capítulo "Programas y opciones".



Se enciende al seleccionar el programa Rinse&Hold. Consulte el capítulo "Programas y opciones".



Se enciende cuando se necesita ejecutar el programa MachineCare y al iniciarlo. Consulte el capítulo "Limpieza y mantenimiento".



Se enciende cuando se activa el inicio retardado. Consulte el capítulo "Uso diario".

Parpadea cuando se hace una pausa en un ciclo de lavado o en la cuenta atrás de un retardo al abrir la puerta del aparato. Consulte el capítulo "Uso diario".



Los indicadores de error se muestran junto con los códigos de error cuando el aparato no funciona correctamente. Para ver los códigos de error, consulte el capítulo "Solución de problemas".

5. PROGRAMAS Y OPCIONES

5.1 Programas de lavavajillas

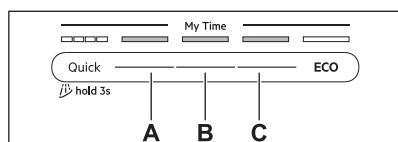

Quick

Para vajilla y cubiertos con suciedad fresca. Fases: lavado de platos en 60°C, enjuague en 50°C, AirDry. El programa no incluye la fase de secado ni la liberación del abrillantador. Deje las prendas en el lavavajillas con la puerta abierta para que se sequen al aire.

A. 1h00m

Para vajilla y cubiertos con suciedad fresca y ligeramente seca. Fases: lavado de platos en 65°C, aclarado intermedio, aclarado final en 55°C, secado, AirDry.

B. 1h30m

Para vajilla, cubiertos, ollas y sartenes con suciedad normal ligeramente seca. Fases: lavado de platos en 65°C, aclarado intermedio, aclarado final en 60°C, secado, AirDry.

C. 2h00m

Para vajilla, cubiertos, ollas y sartenes con suciedad normal seca. Fases: lavado de platos en 65°C, aclarado intermedio, aclarado final en 55°C, secado, AirDry.

ECO

Este programa ofrece el uso más eficaz en cuanto al consumo de agua y energía para vajilla, cubiertos, ollas y sartenes con suciedad normal. Fases: prelavado, lavado

de platos en 50°C, aclarado intermedio, aclarado final en 40°C, secado, AirDry. Este es el programa estándar para institutos de pruebas. Este programa se utiliza para evaluar el cumplimiento del Reglamento de la Comisión sobre ecodiseño (UE) 2019/2022.

AUTO

Para vajilla, cubiertos, ollas y sartenes con todos los grados de suciedad. Fases: prelavado, lavado de platos en 55°C, aclarado intermedio, aclarado final en 55-60°C, secado, AirDry. Este ciclo inteligente detecta el tamaño de la carga y el nivel de suciedad. Ajusta automáticamente la temperatura del lavavajillas, la duración y la cantidad de agua para obtener resultados óptimos de limpieza y secado.

5.2 Opciones del programa

ZoneClean

La opción crea dos zonas de limpieza. El cesto inferior aplica la presión máxima de agua para limpiar a fondo ollas y sartenes. El cesto superior utiliza una presión suave para limpiar las prendas delicadas. La opción no afecta al consumo de agua y energía. Aplicable a los programas Quick, 1h00m, 1h30m, 2h00m.

GlassCare

La opción protege los artículos delicados, especialmente la cristalería, evitando cambios rápidos de temperatura. La opción limita la temperatura del lavavajillas a 45°C para garantizar una limpieza suave pero eficaz. Aplicable a los programas Quick, 1h00m, 1h30m, 2h00m.

ExtraSilent

La opción reduce la velocidad de la bomba de lavado para minimizar el ruido generado por el aparato. La duración del lavado de platos se amplía para mantener la eficacia de la limpieza. Aplicable a los programas 1h30m, 2h00m, ECO.

5.3 Programas especiales

Rinse&Hold

El programa actualiza los platos que se lavarán más tarde. No utilice detergente con este programa. Consulte el capítulo "Uso diario".

MachineCare

El programa limpia el interior del aparato en 65°C, eliminando eficazmente la cal y la acumulación de grasa para mantener un rendimiento duradero. Consulte el capítulo "Limpieza y mantenimiento".

5.4 Extras en la aplicación

Conecte su lavavajillas a la aplicación para acceder a todas las opciones de lavado adicionales. Consulte el capítulo "Conexión inalámbrica".

5.5 Valores de consumo

A - programa, **B** - agua (l), **C** - energía (kWh), **D** - duración (min).

A	B	C	D
Quick	8.5	0.475	30

A	B	C	D
Rinse&Hold	4.0	0.150	15
1h00m	10.5	1.000	60
1h30m	10.5	1.000	90
2h00m	10.5	0.900	120
ECO	8.4	0.488	310
AUTO	12.5	1.000	180
MachineCare	10.0	0.575	60

La presión y temperatura del agua, las variaciones del suministro de energía, las opciones, la cantidad de platos y el grado de suciedad pueden alterar los valores.

Los valores de los programas distintos de ECO son solo indicativos.

5.6 Información para institutos de pruebas

Para recibir toda la información necesaria para efectuar pruebas de rendimiento (p.ej., según EN60436), envíe un correo electrónico a:

info.test@dishwasher-production.com

En su solicitud, incluya el código de número de producto (PNC) de la placa de características.

Para cualquier otra pregunta relacionada con su lavavajillas, consulte el manual de servicio suministrado con el aparato.

6. AJUSTES

6.1 Descripción general de los ajustes

Cambie los ajustes en el modo de ajuste o en la aplicación.

Idioma

Ajuste el idioma preferido. Valor por defecto: English.

WiFi

Seleccione ON para activar o OFF para desactivar la conexión inalámbrica. Si el lavavajillas está conectado a una red

inalámbrica, puede comprobar las direcciones IP y MAC aquí, además de restablecer las credenciales de red. Consulte el capítulo "Conexión inalámbrica".

Olvidate de la red

Seleccione SÍ para restaurar las credenciales de red. Seleccione NO para salir. Consulte el capítulo "Conexión inalámbrica".

Dureza del agua

Ajuste el nivel del descalcificador de agua (1-10) en función de la dureza del agua.

Valor por defecto: 5.¹⁾

Nivel de abrillantador

Ajuste el nivel de abrillantador (0-8). Valor por defecto: 8.¹⁾

Brillo

Ajuste el brillo de la pantalla (0-9).

AirDry

Seleccione ON para activar o OFF para desactivar la función AirDry. Valor por defecto: ON.¹⁾

Tonos teclas

Seleccione ON para activar o OFF para desactivar el sonido del botón cuando se pulsa. Valor por defecto: ON.

TimeOnFloor

Seleccione ON para activar o OFF para desactivar la función TimeOnFloor. Valor por defecto: ON.

Sonido de final

Seleccione ON para activar u OFF para desactivar la señal acústica al final de un programa. Valor por defecto: OFF.

Uso horario

Compruebe las horas totales de uso del lavavajillas. El contador se detiene en 65535.

PNC

Compruebe el número de su aparato. PNC Indique el número cuando se ponga en contacto con un Centro de servicio autorizado.

Restablecer ajustes

Seleccione SÍ para restablecer los ajustes de fábrica del aparato. El ajuste no restablece el uso de la hora. El ajuste no restablece la configuración de la conexión inalámbrica. Seleccione NO para salir.

6.2 Modo de ajuste

Cómo acceder al modo de ajuste

Puede entrar en el modo de ajuste antes de iniciar un programa. No puede entrar en el modo de ajuste mientras se realiza un programa.

Mantenga pulsados simultáneamente ECO y AUTO durante unos 3 segundos.

La pantalla muestra el primer ajuste: Idioma.

Cómo navegar en el modo de ajuste

Utilice la barra de selección My Time para navegar en el modo de ajuste.

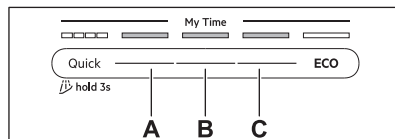

A. Botón Anterior

B. Botón OK

C. Botón Siguiente

Utilice Anterior y Siguiente para cambiar entre los ajustes y para cambiar su valor. Use OK para introducir el ajuste seleccionado y confirmar el cambio de valor.

Cómo cambiar un ajuste

Asegúrese de que el aparato se encuentra en modo de ajuste.

1. Pulse Anterior o Siguiente para seleccionar un ajuste.

La pantalla muestra el nombre del ajuste y su valor actual.

2. Pulse OK para introducir el ajuste.

La pantalla muestra las opciones disponibles.

3. Pulse Anterior o Siguiente para cambiar el valor.

4. Pulse OK para confirmar el valor de ajuste.

Se guarda el ajuste. El aparato vuelve a la lista de ajustes.

5. Mantenga pulsados simultáneamente ECO y AUTO durante unos 3 segundos para salir del modo de ajuste.

El aparato vuelve a la selección de programa. Los ajustes guardados son válidos hasta que los vuelva a cambiar.



El aparato sale del modo de ajuste después de 10 segundos si no se pulsa ningún botón.

6.3 Descalcificador de agua

El descalcificador elimina minerales del suministro de agua que podrían afectar

¹⁾ Consulte más detalles más adelante en este capítulo.

negativamente al resultado de lavado y al funcionamiento del aparato.

Cuanto mayor sea el contenido de dichos minerales, más dura será el agua. La dureza del agua se mide en escalas equivalentes.

El nivel del descalcificador de agua debe ajustarse en función de la dureza del agua de su suministro de agua. El ajuste es necesario independientemente del tipo de detergente utilizado para garantizar buenos resultados de lavado y mantener activo el indicador de sal. La empresa local de suministro de agua puede informarle de la dureza del agua de su zona.



Las pestañas multiusos con descalcificador tienen una eficacia limitada para ablandar el agua. Consulte el envase del producto.

Water hardness

°dH	°fH	mmol /l	mg/l (ppm)	°Clar k	L 1)
47	84	8,4	835	58	10
-50	-90	-9,0	-904	-63	
43	76	7,6	755	53	9
-46	-83	-8,3	-834	-57	
37	65	6,5	645	46	8
-42	-75	-7,5	-754	-52	
29	51	5,1	505	36	7
-36	-64	-6,4	-644	-45	
23	40	4,0	395	28	6
-28	-50	-5,0	-504	-35	
19	33	3,3	325	23	5
-22	-39	-3,9	-394	-27	
15	26	2,6	255	18	4
-18	-32	-3,2	-324	-22	

°dH	°fH	mmol /l	mg/l (ppm)	°Clar k	L 1)
11	19	1,9	185	13	3
-14	-25	-2,5	-254	-17	
4	7	0,7	70	5	2
-10	-18	-1,8	-184	-12	
<4	<7	<0,7	<70	< 5	1

1) Nivel del descalcificador de agua

El descalcificador de agua se somete a un proceso automático de regeneración. 2)

6.4 Nivel de abrillantador

El abrillantador mejora los resultados de secado. Se libera automáticamente durante la fase de aclarado en caliente. Se puede ajustar la cantidad de abrillantador expulsada.

Cuando el dosificador de abrillantador está vacío, el indicador  se enciende, notificando que se debe rellenar el abrillantador. Si el resultado de secado es satisfactorio usando solo multitabletas, puedes desactivar el dosificador y el aviso. Sin embargo, para obtener el mejor secado, utilice siempre abrillantador y mantenga activo el indicador de abrillantador.

Para desactivar el dosificador de abrillantador y el indicador, fije el nivel de abrillantador en 0.

6.5 AirDry

AirDry mejora los resultados de secado con un bajo consumo de energía. La puerta del aparato se abre automáticamente durante la fase de secado y permanece entreabierta. La

2) Para el correcto funcionamiento del descalcificador de agua, la resina del dispositivo debe regenerarse regularmente. Este proceso es automático y forma parte del funcionamiento normal del lavavajillas. La frecuencia de regeneración depende del ajuste del nivel del descalcificador de agua. Cuanto más alto sea el nivel, más frecuente será la regeneración. A niveles altos, la regeneración se produce dos veces en un ciclo: durante el lavado de platos y después del enjuague final. A niveles más bajos, la regeneración se produce solo después del enjuague final. El aclarado del suavizante se produce al principio del ciclo sucesivo. A niveles altos, también se produce al final del lavado de platos. El aclarado del descalcificador termina con un drenaje completo. La regeneración aumenta la duración del programa en un máximo de 5 min, el consumo de agua en un máximo de 4 l y el consumo de energía en 2 Wh. En las condiciones estándar de laboratorio aplicables actualmente con una dureza del agua de 2.5 mmol/l (descalcificador de agua: nivel 3), la regeneración se producirá cada 62 l de agua usada. La presión y temperatura del agua, así como las variaciones de suministro eléctrico pueden alterar dichos valores.

desactivación de la función puede reducir el rendimiento de secado.

AirDry se activa automáticamente con todos los programas excepto .

Cuando se abre la puerta, la pantalla muestra el tiempo restante del programa en ejecución.

La duración de la fase de secado y el tiempo de apertura de la puerta varían en función del programa y la opción seleccionada.

PRECAUCIÓN!

No intente cerrar la puerta del aparato durante 2 minutos después de la apertura automática. Podría dañar el aparato.

7. CONEXIÓN INALÁMBRICA

Configure la conexión inalámbrica para controlar su lavavajillas a través de la aplicación de su dispositivo móvil.

Parámetros del módulo Wi-Fi

Módulo Wi-Fi	NIUS-SA
Frecuencia	2,412 - 2,472 GHz
Protocolo	IEEE 802.11 b-g-n
Potencia máx	<20 dBm
Cifrado	WPA, WPA2

7.1 Cómo configurar la conexión inalámbrica

Para conectar su lavavajillas, necesita:

- Red inalámbrica con conexión a Internet.
- Dispositivo móvil conectado a la red inalámbrica.

1. Para descargar la aplicación, escanee el código QR que se encuentra en la contraportada del manual del usuario. También puede descargar la aplicación directamente desde la tienda de aplicaciones.
2. Siga las instrucciones de la app.
3. Ponga en marcha el lavavajillas.
4. Para activar el módulo inalámbrico, siga uno de los dos métodos:

- Mantenga pulsados simultáneamente Delay y Quick durante 2 segundos.
- Entre en el modo de ajuste, seleccione WiFi y cambie el valor a ON.

El lavavajillas muestra el estado del módulo inalámbrico.

5. Introduzca las credenciales de la red doméstica en la aplicación.

De lo contrario, el lavavajillas cancela la configuración transcurrido un tiempo.

Si la conexión se realiza correctamente, el lavavajillas muestra una confirmación.

Para cancelar la configuración, apague y encienda el aparato.

7.2 Cómo restablecer la conexión inalámbrica

Si desea conectarse a una red inalámbrica diferente o actualizar las credenciales de la red actual, restablezca antes la conexión inalámbrica.

Entre en el modo de ajuste y active el ajuste Olvídate de la red.

El indicador  está apagado.

Configure una nueva conexión inalámbrica.

8. ANTES DEL PRIMER USO

1. Mantenga pulsada la tecla de encendido/apagado hasta que el aparato se active.
2. Seleccione el idioma.
3. Ajuste el nivel del descalcificador de agua a la dureza del agua.
4. Llene el depósito de sal.
5. Llenado del dosificador de abrillantador.

6. Llene el dosificador de detergente.
7. Abra el grifo.
8. Use el programa Quick para eliminar cualquier posible residuo del proceso de fabricación. No introduzca platos en los cestos.

Después de iniciar el programa, el aparato recarga la resina del descalcificador durante hasta 5 minutos. La fase de lavado empieza solo después de que termine este proceso. El proceso se repite periódicamente.

8.1 El depósito de sal

⚠ PRECAUCIÓN!

Utilice solo sal regeneradora para lavavajillas. No use sal de cocina.

La sal se utiliza para recargar la resina del descalcificador y asegurar un buen resultado de lavado en el uso diario.

Llenado del depósito de sal



Asegúrese de que el cesto ComfortLift® está vacío y bloqueado en posición elevada.

1. Gire el tapón del depósito de sal hacia la izquierda y extráigalo.
2. Vierta 1 l de agua en el recipiente de sal (solo si lo llena por primera vez).
3. Utilizando el embudo suministrado, llene el recipiente de sal con 1 kg de sal para lavavajillas.
4. Agite cuidadosamente el embudo por el asa para hacer que entren los últimos granos.
5. Retire la sal que haya quedado alrededor del depósito.
6. Para cerrarlo, gire el tapón del depósito de sal hacia la derecha.

⚠ PRECAUCIÓN!

El agua y la sal pueden salirse del depósito de sal cuando lo llena. Para evitar la corrosión, llene primero el recipiente de sal e inicie inmediatamente después un ciclo completo de lavado con detergente.

8.2 Llenado del dosificador de abrillantador

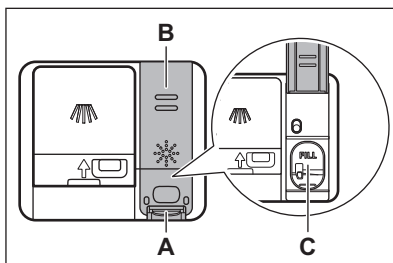

⚠ PRECAUCIÓN!

El compartimento (C) es solo para abrillantador. No lo llene con detergente.

⚠ PRECAUCIÓN!

Utilice únicamente abrillantador adecuado para lavavajillas.

1. Pulse el elemento de apertura (A) para abrir la tapa (B).
2. Vierta el abrillantador en el dosificador (C) hasta que el líquido alcance el nivel "FILL".
3. Limpie el abrillantador con un paño absorbente para evitar que se forme demasiada espuma.
4. Cierre la tapa. Asegúrese de que la tapa encaja en su sitio.

8.3 Cómo llenar el dosificador de detergente

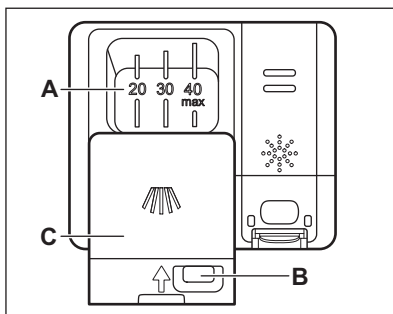

PRECAUCIÓN!

Utilice solo un detergente adecuado para lavavajillas.

1. Pulse la tecla de apertura (B) para abrir la tapa (C).
2. Ponga el detergente en el compartimento (A). No exceda la marca "40 max". Puede usar detergente en pastillas, polvo o gel.
3. Si el programa incluye una fase de prelavado, ponga hasta 5 g de detergente

en la parte interior de la puerta del lavavajillas.

4. Cierre la tapa. Asegúrese de que la tapa encaja en su sitio.

Para obtener más información sobre la dosis de detergente, consulte las instrucciones del fabricante del envase del producto. Normalmente, 20 - 25 ml de detergente en gel o hasta 18 g de detergente en polvo es lo adecuado para lavar una carga con suciedad normal.

9. CARGA DEL LAVAVAJILLAS

- Para obtener los mejores resultados de limpieza, coloque los artículos en las cestos como se indica en el manual del usuario.
- Cargue el lavavajillas a su máxima capacidad para ahorrar agua y energía.
- No sobrecargue las cestos para asegurarse de que el lavavajillas funciona correctamente.
- Asegúrese de que los objetos de los cestos no se tocan entre sí ni se cubren unos a otros. Solo entonces el agua puede llegar a todos los platos y lavarlos completamente.
- Utilice el aparato, exclusivamente, para el lavado de utensilios del hogar aptos para lavavajillas.
- No lave los siguientes materiales en el lavavajillas: madera, marfil, estaño, cobre, aluminio, porcelana de adorno delicado y acero carbón sin protección. Pueden romperse, deformarse, decolorarse, picarse u oxidarse.
- No lave en el aparato objetos que puedan absorber agua (esponjas, paños de limpieza, etc.).
- Coloque los objetos huecos (tazas, vasos y sartenes) con la abertura hacia abajo para que el agua se drene.
- Asegúrese de que las piezas de cristalería no estén en contacto.
- Coloque los objetos ligeros en el cesto superior. Asegúrese de que los objetos no se mueven.
- Coloque los cubiertos y los objetos pequeños en el cajón de cubiertos.

- Antes de iniciar un programa, compruebe que el brazo aspersor gira sin obstrucción.
- Ajuste la altura del cesto superior para que quepan platos grandes.

9.1 ComfortLift®

PRECAUCIÓN!

No se sienta en la rejilla ni aplique una presión excesiva al cesto bloqueado.

PRECAUCIÓN!

No supere la capacidad de carga máxima de 18 kg.

PRECAUCIÓN!

Asegúrese de que nada sobresalga del bastidor del cesto porque puede romperse o dañar el ComfortLift® mecanismo.

El ComfortLift® mecanismo permite levantar la rejilla inferior (hasta el nivel de la segunda rejilla) y bajarla para cargar y descargar fácilmente la vajilla.

Para cargar o descargar el cesto inferior:

1. Levante el cesto tirando de él hacia fuera del lavavajillas con el asa. No debe

utilizar el asa de liberación.

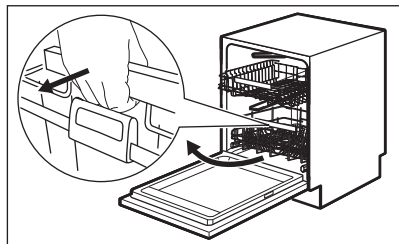

El cesto se bloquea automáticamente en el nivel superior.

2. Coloque con cuidado los artículos en el cesto o retírelos.
3. Baje el cesto conectando el asa de liberación con el bastidor del cesto. Levante el asa de liberación completamente y el asa del cesto ligeramente hasta que se suelte en ambos lados.

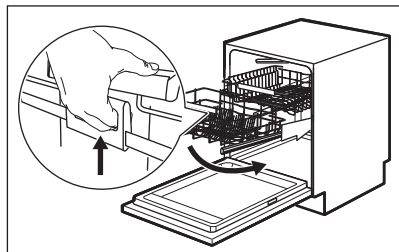

Una vez desbloqueado el cesto, empuje la rejilla hacia abajo. El mecanismo vuelve a su posición inicial en el nivel inferior.

Hay dos formas de bajar el cesto, según la carga:

- Si el cesto está completamente cargado de platos, empujelo suavemente hacia abajo.
- Si el cesto está vacío o a media carga, empujelo hacia abajo.

9.2 Cómo ajustar la altura del cesto superior

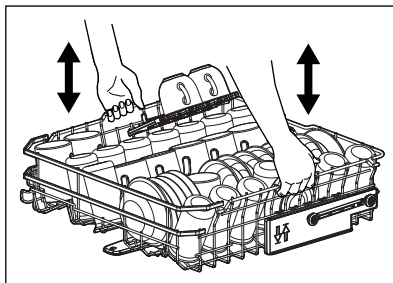

Cómo elevar el cesto superior

1. Tire del cesto hasta el tope.
2. Eleve el cesto por uno o por ambos lados hasta que el mecanismo se bloquee en su sitio y quede estable.

Cómo bajar el cesto superior

1. Tire del cesto hasta el tope.
2. Eleve ligeramente el cesto por uno o por ambos lados, empujelo a continuación hacia abajo y déjelo caer.

9.3 Características de la cesta del lavavajillas

Los accesorios incluidos pueden variar según el modelo de lavavajillas.

Cesto inferior

El número de púas plegables puede variar según el modelo de su lavavajillas.

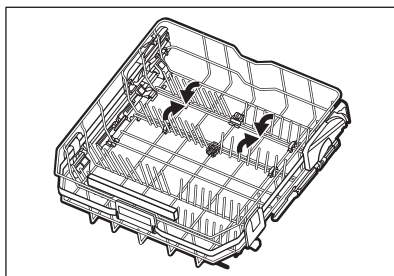

Cesto superior

El número de púas plegables puede variar según el modelo de su lavavajillas. Las estanterías para sostener tazas se pueden

plegar hacia abajo para hacer espacio para platos altos.

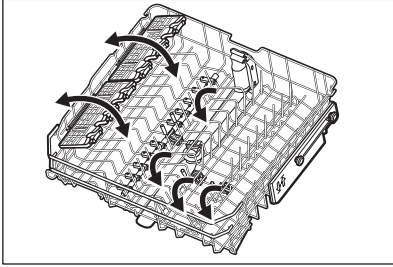

Las estanterías para tazas tienen agarres suaves para sostener la cristalería, mientras que las púas de goma aseguran estabilidad.

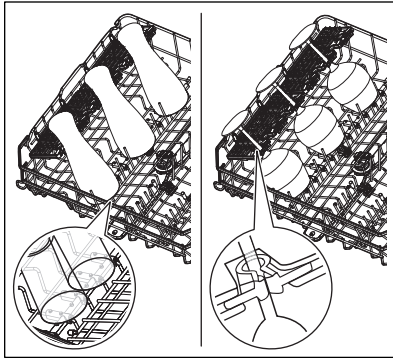

Cajón de cubiertos

Utilice el cajón para cubiertos y artículos pequeños. El cajón incluye soportes de cuchillos plegables.

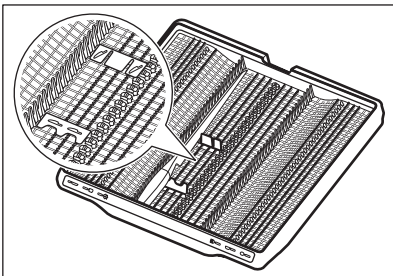

Cómo retirar los accesorios

Las estanterías para tazas y las empuñaduras suaves se pueden quitar temporalmente para acomodar artículos voluminosos.

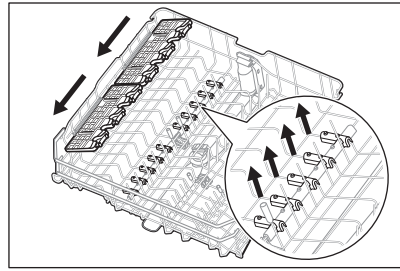

Los soportes de cuchillos se pueden quitar temporalmente si es necesario.

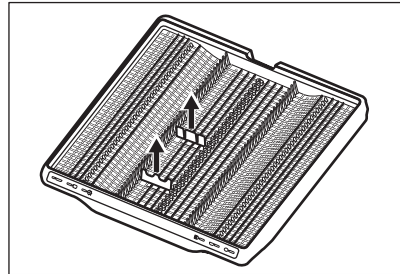

Alturas máximas de la placa (mm)

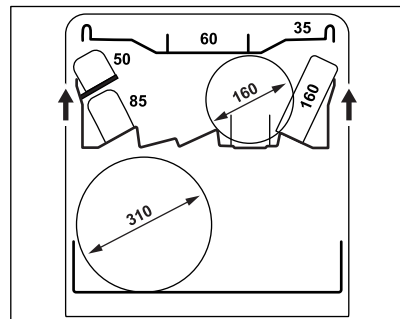
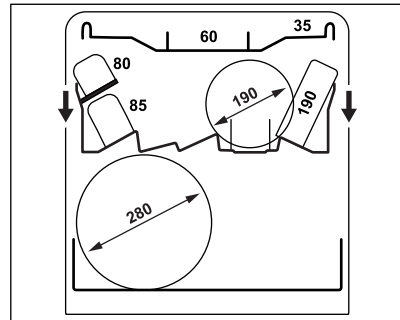

9.4 Ejemplos de carga del lavavajillas

Cesto inferior

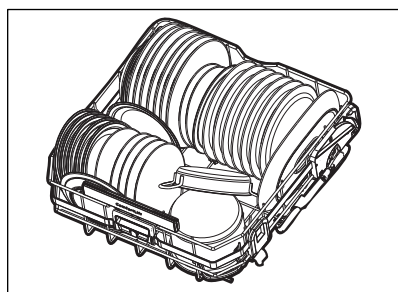
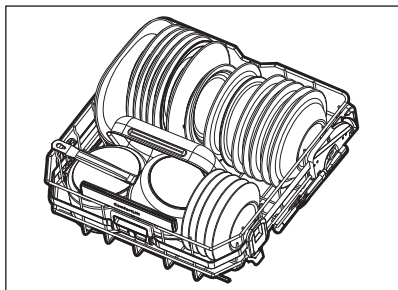

Cesto superior

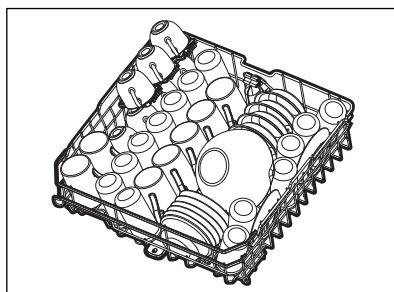
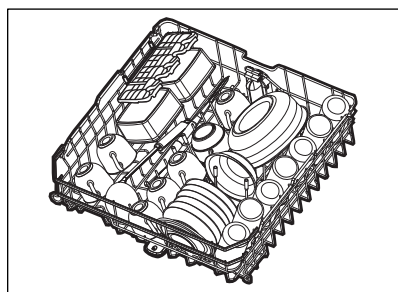

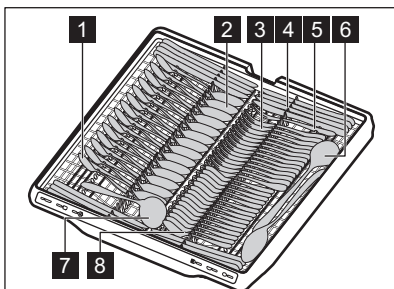
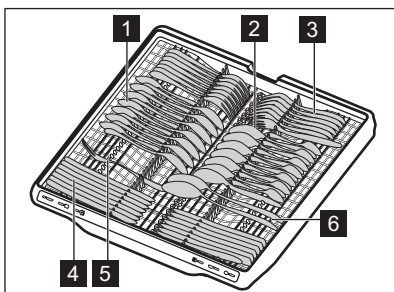

Cajón de cubiertos



- 1 Cuchara de té (14 piezas)
- 2 Cuchara de sopa (14 piezas)
- 3 Tenedor (14 piezas)
- 4 Cuchillo (14 piezas)
- 5 Tenedor para servir (1 piezas)
- 6 Cuchara para servir (2 piezas)
- 7 Cucharón para salsa (1 piezas)
- 8 Cuchara de postre (14 piezas)

10. USO DIARIO

1. Abra el grifo.

2. Mantenga pulsada la tecla de encendido/apagado hasta que el aparato se active.
3. Llene el recipiente de sal si el indicador  está encendido.
4. Llene el dosificador de abrillantador si el indicador  está encendido.
5. Cargue los cestos.
6. Llene el dosificador de detergente.
7. Seleccione e inicie un programa.
8. Cierre la llave del agua cuando termine el programa.

10.1 Inicio diferido

La función permite iniciar un programa desde la aplicación.

Cómo activar el inicio diferido

Compruebe que el indicador  esté encendido y que su lavavajillas se haya añadido a la aplicación. Si no es así, consulte el capítulo "Conexión inalámbrica".

1. Mantenga pulsado Delay durante 3 segundos.

El indicador  se apaga, el indicador  se enciende.

2. Cierre la puerta del aparato.



Al abrir la puerta mientras el inicio remoto está activado, esta función se desactiva. Active el inicio diferido antes de cerrar la puerta; de lo contrario, el ciclo de lavado empieza inmediatamente después de cerrar la puerta. Al abrir la puerta no se desactiva el inicio diferido si se ajusta el inicio retardado.

Cómo desactivar el inicio diferido

Pulse Delay durante 3 segundos.

El indicador  está apagado.

10.2 Cómo iniciar un programa desde la barra de selección My Time

1. Deslice los dedos por la barra de selección My Time para elegir un programa adecuado.

Se enciende la luz relacionada con el programa.

2. Active una opción de programa si lo desea.
3. Cierre la puerta del aparato para iniciar el programa.

10.3 Cómo iniciar el programa Rinse&Hold

1. Mantenga pulsado Quick durante unos 3 segundos.

El indicador  se enciende.

2. Cierre la puerta del aparato para iniciar el programa.

10.4 Cómo iniciar el programa AUTO

1. Pulse AUTO.

La luz correspondiente al botón está encendida. En la pantalla se muestra la máxima duración posible del programa.

2. Cierre la puerta del aparato para iniciar el programa.

Los sensores funcionan varias veces y la duración del programa inicial puede disminuir.

10.5 Cómo activar una opción de programa

Solo se puede activar una opción a la vez. Active la opción antes de iniciar un programa. No puede activar ni desactivar la opción mientras se está ejecutando un programa.

1. Seleccione un programa de la barra de selección My Time.
2. Pulse el botón de opciones.

La luz correspondiente al botón está encendida.

Si la opción no es aplicable, la luz correspondiente al botón parpadea y suena un tono.



La activación de una opción suele consumir más agua, más energía y prolongar la duración del programa.

10.6 Cómo retardar el inicio de un programa

1. Seleccione un programa.
2. Pulse Delay repetidamente hasta que la pantalla muestre el retardo que desee (entre 1 y 24 horas).

La luz correspondiente al botón está encendida.

3. Cierre la puerta del aparato para iniciar la cuenta atrás.

Durante la cuenta atrás, no se puede cambiar el programa ni la opción. Puede cambiar el retardo en la aplicación.

El programa se pone en marcha cuando termina la cuenta atrás.

10.7 Cómo cancelar el inicio retardado de un programa

Mantener pulsado ⓘ durante unos 3 segundos.

El aparato vuelve a la selección de programa. Vuelva a seleccionar un programa.

10.8 Cómo cancelar un programa en marcha

Mantener pulsado ⓘ durante unos 3 segundos.

El aparato vuelve a la selección de programa.



Compruebe que hay detergente en el dosificador antes de iniciar un nuevo programa.

10.9 Apertura de la puerta mientras el aparato está funcionando

Al abrir la puerta mientras se ejecuta un programa, se detiene el ciclo de lavado de

platos. La pantalla muestra el tiempo de programa restante. La barra de programas en la parte inferior de la pantalla indica el progreso actual del ciclo de lavado. La longitud de la barra disminuye con la duración del programa. Después de cerrar la puerta, el ciclo de lavado de platos se reanuda a partir del punto en que se interrumpió.

Si abre la puerta durante la cuenta atrás del inicio retardado, se pausa la cuenta atrás. La pantalla muestra el estado de cuenta atrás actual. Tras cerrar la puerta, se reanuda la cuenta atrás.



Abrir la puerta mientras el aparato está funcionando puede afectar al consumo de energía y a la duración del programa.

10.10 Fin del programa

Cuando finaliza el programa, el lavavajillas se desactiva automáticamente.

Todos los botones están inactivos, excepto el botón de encendido/apagado.

10.11 Desconexión automática

La función ahorra energía al apagar el aparato cuando no está en funcionamiento.

La función se pone en marcha automáticamente:

- Cuando el programa ha terminado.
- Transcurridos 10 minutos si no se ha iniciado ningún programa y no se ha pulsado ningún botón.

11. CONSEJOS

11.1 General

Siga estos consejos para obtener un resultado óptimo de la limpieza y el secado en el uso diario y proteger el medio ambiente.

- Lavar los platos en el lavavajillas, tal y como se indica en el manual de

instrucciones, suele consumir menos agua y energía que lavar los platos a mano.

- No preenjuague los platos a mano. Aumenta el consumo de agua y energía. Cuando sea necesario, seleccione un programa con fase de prelavado.

- Quite los residuos más grandes de comida de los platos y vacíe las tazas y vasos antes de meterlos en el aparato.
- Seleccione un programa según el tipo de carga y el grado de suciedad.
- Para prevenir la acumulación de cal dentro del aparato:
 - Rellene el depósito de sal siempre que sea necesario.
 - Use la dosis recomendada de detergente y abrillantador.
 - Asegúrese de que el ajuste actual del descalcificador de agua se adecúa a la dureza del suministro de agua.
 - Siga las instrucciones del capítulo "Limpieza y mantenimiento".

11.2 Uso de sal, abrillantador y detergente

- Utilice únicamente sal, abrillantador y detergente diseñados para lavavajillas. Otros productos pueden dañar el aparato.
- En las zonas con agua dura y muy dura, se recomienda usar solo detergente para lavavajillas (polvo, gel, pastillas que no contengan agentes adicionales), abrillantador y sal por separado para unos resultados de limpieza y secado óptimos.
- Es posible que las pastillas multiusos no se disuelvan completamente durante los programas cortos, lo que puede llevar a residuos de detergente en los platos. Consulte el envase del producto. Utilice pastillas con programas más largos.
- Utilice siempre la cantidad correcta de detergente. Una dosis insuficiente de detergente puede dar lugar a resultados de limpieza deficientes y a películas o manchas de agua dura en los artículos. El uso de demasiado detergente con agua blanda o descalcificada produce residuos de detergente en los platos. Consulte las instrucciones del envase del detergente.
- Use siempre la cantidad correcta de abrillantador. Una dosis insuficiente de abrillantador disminuye los resultados del secado. Usar demasiado abrillantador produce capas azuladas. Para ajustar el nivel de abrillantador, consulte el capítulo «Ajustes».
- Asegúrese de que el nivel del descalcificador de agua es correcto. Si se ajusta un nivel demasiado alto, el agua se

vuelve demasiado blanda, lo que puede corroer el vidrio. Para ajustar el nivel del descalcificador de agua, consulte el capítulo «Ajustes».

11.3 Qué hacer si desea dejar de utilizar pastillas de detergentes combinadas

Antes de volver a utilizar por separado detergente, sal y abrillantador, realice estos pasos:

1. Ajuste el descalcificador en el nivel más alto.
2. Asegúrese de que los recipientes de sal y de abrillantador están llenos.
3. Inicie el programa Quick. No añada detergente ni cargue platos en los cestos.
4. Cuando termine el programa, ajuste el descalcificador según la dureza del agua de su zona.
5. Ajuste la dosificación del abrillantador.

11.4 Antes de iniciar un programa

Antes de iniciar el programa seleccionado, asegúrese de que:

- Los filtros están limpios e instalados correctamente.
- La tapa del depósito de sal está bien cerrada.
- Los brazos aspersores no están obstruidos.
- Hay suficiente sal y abrillantador.
- La disposición de los utensilios en los cestos es correcta.
- El programa es adecuado para el tipo de carga y el grado de suciedad.
- Se utiliza la cantidad correcta de detergente.

11.5 Descarga de los cestos

1. Deje enfriar la vajilla y cristalería antes de retirarla del aparato. Los artículos calientes son sensibles a los golpes.
2. Vacíe primero el cesto inferior y a continuación el superior.



Después de terminar el programa, todavía puede quedar agua en las superficies interiores del aparato.

12. LIMPIEZA Y MANTENIMIENTO

⚠ ADVERTENCIA!

Antes de realizar tareas mantenimiento que no sean ejecutar el programa , apague el aparato y desconecte el enchufe de la toma principal.



Asegúrese de que el cesto ComfortLift® está vacío y bloqueado en posición elevada.

Los filtros sucios y los brazos aspersores obstruidos afectan negativamente a la calidad del lavado.

Los filtros son autolimpiantes y no requieren limpieza después de cada uso. Limpie los filtros una vez a la semana. Limpie los brazos aspersores una vez cada dos meses. La frecuencia de limpieza puede variar dependiendo de la frecuencia con que se utilice el aparato.

12.1 Cómo empezar Programa MachineCare

Antes de iniciar el programa, limpie los filtros y los brazos aspersores como se indica más adelante en este capítulo.

1. Utilice un descalcificador o producto de limpieza diseñado específicamente para lavavajillas. Siga las instrucciones que aparecen en el paquete. No introduzca platos en los cestos.
2. Mantenga pulsado AUTO durante unos 3 segundos.

 indicator is on.

3. Cierre la puerta del aparato para iniciar el programa.

Cuando el programa ha terminado,  el indicador está apagado.

12.2 Eliminación de cuerpos extraños

Revise los filtros y el sumidero después de cada uso del lavavajillas. Los cuerpos extraños (como trozos de vidrio, plástico,

huesos, palillos de dientes, etc.) disminuyen el rendimiento de la limpieza y pueden causar daños en la bomba de desagüe.

⚠ PRECAUCIÓN!

Si no puede retirar los cuerpos extraños, póngase en contacto con un Centro de servicio técnico autorizado.

1. Desmonte el sistema de filtros como se indica en este capítulo.
2. Retire manualmente cualquier cuerpo extraño.
3. Vuelva a montar los filtros como se indica en este capítulo.

12.3 Limpieza de filtros

El sistema de filtrado consta de tres piezas.

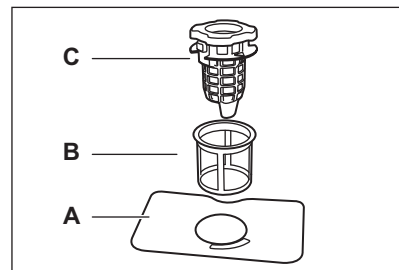

1. Gire el filtro de drenaje (C) hacia la izquierda y levántelo. Retire el filtro plano (A).

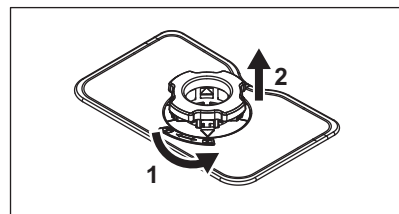

2. Pulse los dos botones del filtro de drenaje (C) y extráigalo del filtro fino (B).

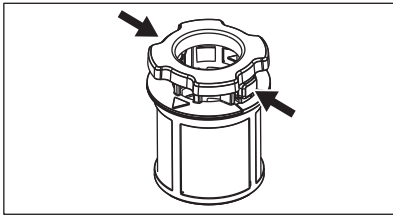

3. Lave los filtros.
4. Asegúrese de que no haya residuos de alimentos o suciedad en el borde del sumidero o a su alrededor.
5. Instale el filtro plano (A) en su sitio.
6. Introduzca el filtro de drenaje (C) en el filtro fino (B).
7. Inserte el filtro fino (B) en el filtro plano (A). Gire el filtro de drenaje (C) a la derecha hasta que se bloquee.

⚠ PRECAUCIÓN!

Una posición incorrecta de los filtros puede provocar resultados de lavado no satisfactorios e incluso dañar el aparato.

12.4 Limpieza del interior

- Limpie el interior del aparato con un paño suave humedecido.
- No utilice productos abrasivos, estropajos abrasivos o duros, utensilios afilados, productos químicos agresivos ni disolventes.
- Limpie la puerta, incluida la junta de goma, una vez por semana.
- Para mantener el funcionamiento óptimo del aparato, utilice un producto específico de limpieza para lavavajillas al menos cada dos meses. Siga atentamente las instrucciones del envase del producto.
- Para obtener unos resultados de limpieza óptimos, inicie el programa .

12.5 Limpieza del brazo aspersor inferior

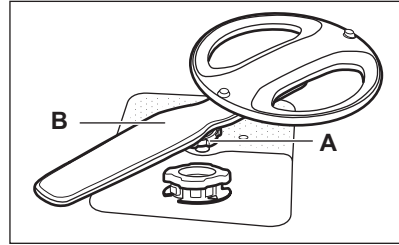

1. Gire la tuerca de apriete (A) a la izquierda y tire del brazo aspersor (B) hacia arriba.
2. Lave el brazo aspersor bajo el agua corriente. Retire las partículas de suciedad de los orificios mediante un objeto fino y puntiagudo, como un palillo. Pase agua a través de los orificios para eliminar cualquier residuo que quede.
3. Presione el brazo aspersor hacia abajo y gire la tuerca de apriete hacia la derecha.

12.6 Limpieza del brazo aspersor superior

1. Extraiga el cesto superior.
2. Para separar el brazo aspersor del cesto, gire la tuerca de apriete (A) hacia la derecha.

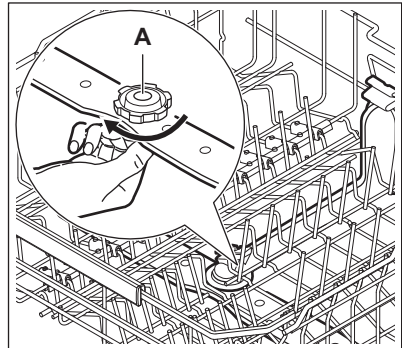

3. Lave el brazo aspersor bajo el agua corriente. Retire las partículas de suciedad de los orificios mediante un objeto fino y puntiagudo, como un palillo. Pase agua a través de los orificios para eliminar cualquier residuo que quede.

- Para volver a instalar el brazo aspersor, gire la tuerca de apriete hacia la izquierda hasta que oiga un clic.

12.7 Limpieza del brazo aspersor de techo

El brazo aspersor de techo está en el techo del aparato. El brazo aspersor (C) está instalado en el tubo de descarga (A) con el elemento de montaje (B).

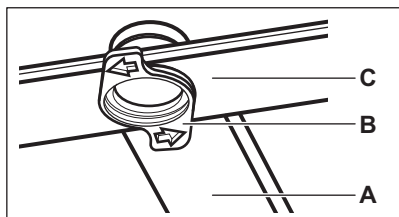

- Suelte los topes de los lados de los carriles deslizantes del cajón de cubiertos y extraiga el cajón.

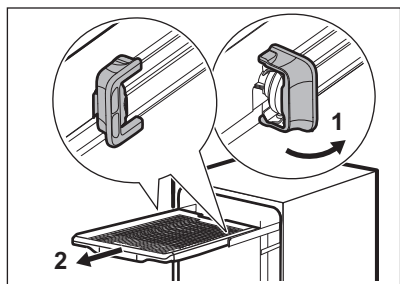

- Mueva el cesto superior al nivel más bajo para alcanzar el brazo aspersor con más facilidad.
- Gire el elemento de montaje (B) hacia la izquierda y tire del brazo aspersor (C) hacia abajo.
- Lave el brazo aspersor bajo el agua corriente. Retire las partículas de

suciedad de los orificios mediante un objeto fino y puntiagudo, como un palillo. Pase agua a través de los orificios para eliminar cualquier residuo que quede.

- Inserte el elemento de montaje (B) en el brazo aspersor (C) y fíjelo en el tubo de descarga (A) girándolo hacia la izquierda. Asegúrese de que el elemento de montaje encaje en su sitio.
- Instale el cajón de cubiertos en los carriles deslizantes y bloquee los topes.

12.8 Limpieza del filtro del tubo de entrada

- Cierre el grifo.
- Gire la sujeción (A) hacia la derecha. Desconecte el tubo.

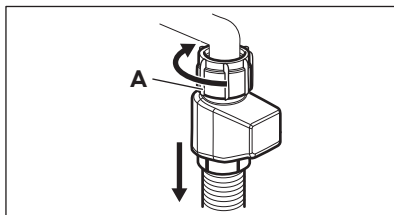

- Limpie el filtro del tubo de entrada.

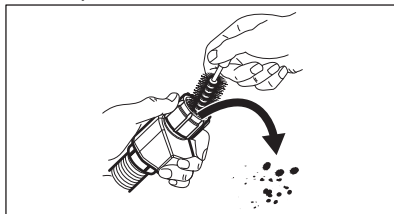

12.9 Limpieza del exterior

- Limpie el aparato con un paño suave humedecido.
- Utilice solo detergentes neutros.
- No utilice productos abrasivos, estropajos duros ni disolventes.

13. SOLUCIÓN DE PROBLEMAS

La mayoría de los problemas que pueden surgir se resuelven sin necesidad de ponerse en contacto con el Centro de servicio técnico. Consulte la tabla para informarse sobre posibles problemas.

Con algunos problemas, la pantalla muestra un código de error.

Una vez comprobado el aparato, apáguelo y enciéndalo. Si el problema continúa, póngase en contacto con el Centro de servicio autorizado.

IMPORTANTE

Cierre el grifo de agua, desenchufe el aparato y no lo utilice hasta que se solucione el problema.

No se puede encender el aparato.

- Compruebe que el enchufe esté conectado a la toma de corriente.
- Asegúrese de que no haya fusibles dañados en la caja de fusibles.

El programa no se inicia.

- Asegúrese de que la puerta del aparato esté cerrada.
- Si se ha ajustado el inicio retardado, cancele la cuenta atrás o espere hasta que esta acabe.
- El aparato recarga la resina dentro del descalcificador de agua. La duración del proceso es de aproximadamente 5 minutos.

i10 o i11 código de error. El aparato no carga agua.

- Compruebe que el grifo esté abierto.
- Asegúrese de que la presión del suministro de agua esté entre 0.05 (0.5) / 1 (10) MPa (bar). Para esta información, póngase en contacto con la empresa local de suministro de agua.
- Compruebe que el grifo no está obstruido.
- Asegúrese de que el filtro de la manguera de entrada no está obstruido. Limpie el filtro si fuera necesario. Consulte el capítulo "Limpieza y mantenimiento".
- Asegúrese de que la manguera de entrada no esté doblada ni retorcida.

i20 código de error. El aparato no desagua.

- Asegúrese de que el desagüe no está obstruido.
- Compruebe que el filtro de desagüe no está obstruido.
- Asegúrese de que la manguera de desagüe no está doblada ni retorcida.

i23 código de error. Fallo de funcionamiento de la bomba de desagüe.

- La tapa de la bomba de desagüe está suelta o falta. Inspeccione la tapa. Para conocer la ubicación de la tapa, consulte las instrucciones sobre cómo limpiar la bomba de desagüe, que se proporcionan más adelante en este capítulo.

i24 código de error. Fallo de funcionamiento de la bomba de desagüe.

- La bomba de desagüe está bloqueada por un objeto extraño. Consulte la sección «Cómo hacer la limpieza de la bomba de desagüe» más adelante en este capítulo.

i28 código de error. Fallo de funcionamiento de la bomba de desagüe.

- Cierre el grifo y póngase en contacto con el servicio técnico oficial.

i30 código de error. El dispositivo contra inundación se ha activado.

- Cierre el grifo.
- Asegúrese de que el aparato está instalado correctamente.
- Asegúrese de que los cestos se cargan según las instrucciones del manual de usuario.

i51 - i59 códigos de error. Fallo de funcionamiento de la bomba de lavado.

- Apague y encienda el aparato.

i61 o i69 código de error. La temperatura del agua dentro del aparato es demasiado alta o se ha producido un fallo de funcionamiento del sensor de temperatura.

- Asegúrese de que la temperatura del agua de entrada no exceda los 60°C.
- Apague y encienda el aparato.

i97, i98, o iC0 - iC5 códigos de error. Fallo técnico del aparato.

- Apague y encienda el aparato.

iF1 código de error. El nivel de agua dentro del aparato es demasiado alto.

- Apague y encienda el aparato.
- Asegúrese de que los filtros están limpios.
- Asegúrese de que la manguera de salida esté instalada a la altura correcta sobre el suelo. Consulte las instrucciones de instalación.

El aparato se detiene y se pone en marcha más veces durante el funcionamiento.

- Es normal. Proporciona resultados de limpieza óptimos y ahorra energía.

El programa dura demasiado.

- Si se ha ajustado el inicio retardado, cancele la cuenta atrás o espere hasta que esta acabe.
- Activar opciones de programa aumenta la duración del programa.

La duración del programa en pantalla es diferente a la duración de la tabla de valores de consumo.

- La duración del programa puede cambiar debido a la presión y temperatura del agua, las variaciones de alimentación principal, las opciones seleccionadas, la cantidad de platos y el grado de suciedad.

En la pantalla aumenta el tiempo restante y llega casi hasta el fin de la duración del programa.

- Esto no es un defecto. El aparato funciona correctamente.

Pequeña fuga de la puerta del aparato.

- El aparato no está nivelado. Afloje o apriete las patas ajustables (en su caso).

Es difícil cerrar la puerta del aparato.

- El aparato no está nivelado. Afloje o apriete las patas ajustables (en su caso).
- Hay partes de la vajilla que sobresalen de los cestos.

La puerta del aparato se abre durante el ciclo de lavado.

- La función AirDry se activa para mejorar los resultados de secado y ahorrar energía. Para desactivar la función, consulte el capítulo "Ajustes".

Sonidos de traqueteo o golpeteo dentro del aparato.

- La vajilla no está colocada correctamente en los cestos. Consulte el capítulo "Carga del lavavajillas".
- Asegúrese de que los brazos aspersores pueden rotar libremente.

El aparato dispara el disyuntor.

- El amperaje no es suficiente para el suministro simultáneo de todos los aparatos. Compruebe el amperaje de la toma y la capacidad del medidor o apague uno de los aparatos.
- Fallo eléctrico interno del aparato. Póngase en contacto con el Servicio técnico oficial.

El aparato está encendido pero no funciona. La pantalla muestra Fallo de alimentación..

- La fuente de alimentación está fuera del rango de funcionamiento. El ciclo de lavado del lavavajillas se interrumpe temporalmente y se reanuda

automáticamente cuando se restablece la energía.

El aparato se apaga durante el funcionamiento.

- Corte de energía completo. El ciclo de lavado del lavavajillas se interrumpe temporalmente y se reanuda automáticamente cuando se restablece la energía.

La pantalla muestra Updating. Solo está activo el botón de encendido/apagado.

- El aparato descarga e instala la actualización de firmware automáticamente cuando está disponible. La pantalla muestra Updating durante el proceso de actualización. Espere a que termine el proceso. Si interrumpe el proceso de actualización desactivando el aparato, se reanuda al encender el aparato. La actualización de firmware no cambia los valores de la declaración de rendimiento del aparato.

13.1 Cómo hacer la limpieza de la bomba de desagüe

⚠ PRECAUCIÓN!

Tenga cuidado al limpiar, ya que la bomba de desagüe puede contener residuos afilados, como cristal.

1. Apague el aparato y desconecte el enchufe de la toma de corriente.
2. Retire el sistema de filtro.
3. Elimine el agua residual con una esponja.
4. Tire de la cubierta de plástico con el dedo.

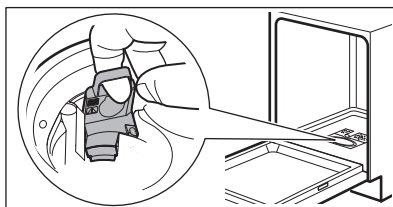

5. Retire con cuidado cualquier objeto extraño.
6. Vuelva a colocar la tapa de plástico en su sitio. Asegúrese de que no esté suelta.
7. Instale el sistema de filtro y enchufe el aparato.

13.2 Los resultados de lavado y el secado no son satisfactorios

Malos resultados del lavado de platos.

- Consulte el capítulo "Consejos".
- Utilice un programa de lavado más intensivo.
- Limpie las boquillas del brazo aspersor y los filtros. Consulte el capítulo "Limpieza y mantenimiento".
- La calidad del detergente puede ser la causa. Pruebe con otro detergente.

Malos resultados de secado.

- Consulte el capítulo "Consejos".
- Se ha dejado la vajilla demasiado tiempo dentro del aparato cerrado. Active la función AirDry para ajustar la apertura automática de la puerta y mejorar el rendimiento de secado. Consulte el capítulo "Ajustes".
- Descargue el lavavajillas solo cuando el programa haya finalizado y la pantalla muestre 0:00.
- No hay abrillantador o la dosificación es insuficiente. Llene el dosificador de abrillantador o ajuste la dosis a un valor superior (si procede). Para ajustar el nivel, consulte el capítulo "Ajustes".
- La calidad del abrillantador puede ser la causa. Pruebe utilizando otro abrillantador.
- Utilice siempre abrillantador, incluso con pastillas multiusos.
- Active la opción de mejora del secado a través de la aplicación.
- Los objetos de plástico pueden tener que secarse con un paño.
- El programa Quick no tiene la fase de secado. Seleccione un programa diferente.
- Han caído gotas de agua del cesto superior sobre el cesto inferior. Descargue primero el cesto inferior y, a continuación, el superior.

Rayas blanquecinas en vasos y platos.

- La cantidad de detergente es demasiada. Reduzca la cantidad.

Capas azules en vasos y platos.

- La dosificación del abrillantador es demasiado alta. Reduzca la dosificación.

Gotas de agua y manchas secas en vasos y platos.

- La cantidad de abrillantador es insuficiente. Aumente la dosificación. Consulte el capítulo "Ajustes".
- La calidad del abrillantador puede ser la causa. Pruebe con un abrillantador diferente.
- Consulte el capítulo "Carga del lavavajillas".

El interior del aparato está mojado.

- Esto no es un defecto del aparato. La humedad se condensa en las paredes del aparato.

Espuma inusual durante el lavado.

- Utilice detergente diseñado específicamente para lavavajillas.
- Utilice un detergente de otro fabricante.
- No preenjuague los platos bajo el agua corriente.

Rastros de óxido en los cubiertos.

- Hay demasiada sal en el agua que se utiliza para lavar. Después de llenar el recipiente de sal, retire siempre la sal derramada.
- Se colocaron artículos que se oxidan junto a cubiertos de acero inoxidable. No ponga estos elementos juntos.

Restos de detergente en el dosificador al final del programa.

- El agua no puede lavar el detergente del dosificador. Compruebe que los brazos aspersores no estén bloqueados o atascados.
- Asegúrese de que los objetos de los cestos no impiden que se abra la tapa del dosificador de detergente.

Olores en el interior del aparato.

- Consulte el capítulo "Limpieza y mantenimiento".
- Utilice con regularidad un programa con una temperatura de lavado de 65°C.

Depósitos calcáreos en la vajilla, la cuba y el interior de la puerta.

- El agua del grifo es dura. Utilice agua y ajuste la regeneración del descalcificador de agua aunque use pastillas multiusos. Consulte la sección de descalcificador de agua en el capítulo "Ajustes".
- El nivel de sal es bajo. Si el indicador de sal está encendido, llene el depósito de sal.
- La tapa del depósito de sal está suelta. Inspeccione el tapón.

- Inicie el programa  con un descalcificador o un producto de limpieza diseñado para lavavajillas.
- Si los depósitos de cal persisten, limpie el aparato con los detergentes adecuados.
- Pruebe con otro detergente.
- Contacte con el fabricante del detergente.

Vajilla mate, descolorida o agrietada.

- Asegúrese de lavar en el aparato únicamente elementos aptos para lavavajillas.
- Cargue y descargue con cuidado el cesto. Consulte el capítulo "Carga del lavavajillas".
- Coloque los objetos delicados en el cesto superior.
- Active la opción GlassCare para garantizar un cuidado especial de la cristalería y objetos delicados.

Consulte los capítulos "Antes del primer uso", "Carga del lavavajillas", "Uso diario" o "Consejos" para conocer otras causas posibles.

13.3 Problemas con la conexión inalámbrica

La activación de la conexión inalámbrica no se ha realizado correctamente.

- ID de red inalámbrica o contraseña incorrecta. Cancele la configuración y vuelva a iniciarla para introducir las credenciales correctas. Consulte el capítulo "Conexión inalámbrica".
- Hay un problema con la señal de la red inalámbrica. Compruebe la red inalámbrica y router. Reinicie el router.
- La señal de la red inalámbrica es débil. Para verificarlo, conecte su dispositivo móvil y el lavavajillas a la misma red en la

misma habitación. Si no funciona, acerque el router al lavavajillas.

- La señal inalámbrica está perturbada por un microondas situado cerca del lavavajillas. Apague el microondas.
- Póngase en contacto con su proveedor de servicios inalámbricos si tiene más problemas con la red inalámbrica.

La aplicación no puede conectarse al lavavajillas.

- Hay un problema con la señal de la red inalámbrica. Compruebe la red inalámbrica y router. Reinicie el router.
- Compruebe si su dispositivo móvil está conectado a la red.
- Se ha instalado un nuevo router o se ha modificado la configuración del router. Configure de nuevo el lavavajillas y el dispositivo móvil. Consulte el capítulo "Conexión inalámbrica".
- Póngase en contacto con su proveedor de servicios inalámbricos si tiene más problemas con la red inalámbrica.

La aplicación no puede conectarse al lavavajillas a través de otra red que no sea la red inalámbrica doméstica. El indicador de Wi-Fi parpadea.

- Se ha perdido la conexión a la nube. Espere a que se restablezca la conexión.

Con frecuencia, la aplicación no puede conectarse al lavavajillas.

- La señal inalámbrica está perturbada por un microondas situado cerca del lavavajillas. Apague el microondas. Evite utilizar el microondas y el inicio diferido al mismo tiempo.
- La señal de la red inalámbrica es débil. Mueva el router lo más cerca posible del lavavajillas o considere la posibilidad de adquirir un repetidor inalámbrico.

14. DATOS TÉCNICOS

Dimensiones	Ancho / alto / fondo (mm)	596 / 815 - 895 / 560
Conexión eléctrica ¹⁾	Tensión (V)	200 - 240
	Frecuencia (Hz)	50 - 60
Presión del suministro de agua	Mín. / máx. MPa (bar)	0.05 (0.5) / 1 (10)
Suministro de agua	Agua fría o caliente (°C) ²⁾	mín. 5 - máx. 60

- 1) Consulte la placa de datos técnicos para otros valores.
- 2) Si el agua caliente procede de una fuente de energía alternativa (por ejemplo, paneles solares), utilice la toma de agua caliente para reducir el consumo de energía.

14.1 Enlace a la base de datos EPREL de la UE

El código QR de la etiqueta energética suministrada con el aparato proporciona un enlace web para el registro de este aparato en la base de datos de EU EPREL. Guarde la etiqueta energética como referencia junto con el manual de usuario y todos los demás documentos que se proporcionan con este aparato.

También es posible encontrar información relacionada con el rendimiento del producto en la base de datos EPREL de la UE utilizando el enlace <https://eprel.ec.europa.eu> y el nombre del modelo y el número de producto que se encuentra en la placa de características del aparato. Consulte el capítulo "Descripción del producto".

15. ASPECTOS MEDIOAMBIENTALES

Recicle los materiales con el símbolo . Coloque el embalaje en los contenedores correspondientes para reciclarlo. Ayude a proteger el medioambiente y la salud pública reciclando los residuos de aparatos eléctricos y electrónicos. No deseche los aparatos

marcados con el símbolo  con los residuos domésticos. Lleve el producto a su centro de reciclaje local o póngase en contacto con su oficina municipal.







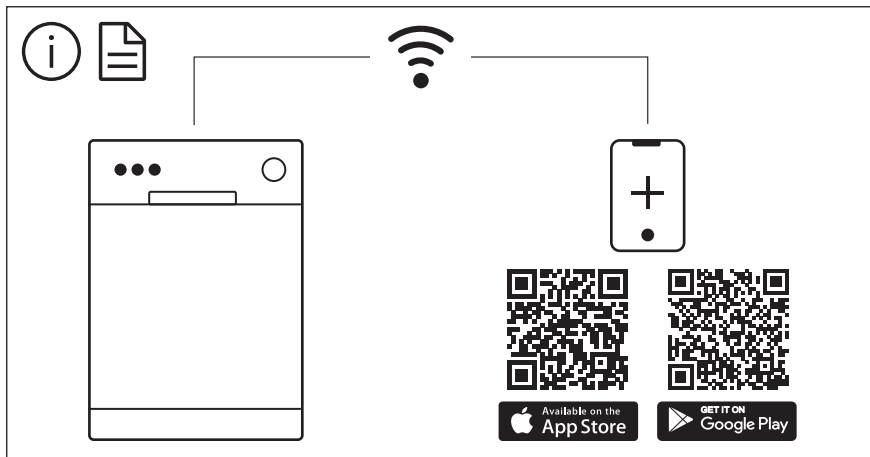

The software in this product contains components that are based on free and open source software. AEG gratefully acknowledges the contributions of the open software and robotics communities to the development project.

To access the source code of these free and open source software components whose license conditions require publishing, and to see their full copyright information and applicable license terms, please visit:
<http://aeg.opensoftwarerepository.com> (folder NIUS)