

AEG

INSTRUCTION BOOK

CM3-1-3ST

Coffee Maker

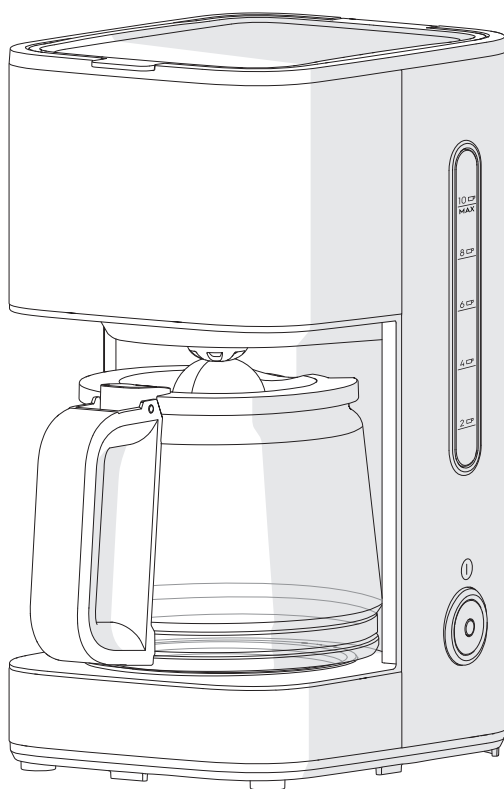

GB INSTRUCTION BOOK
DE GEBRAUCHSANWEISUNG
AR دفترچه راهنمای کاربر
ES MANUAL DEL USUARIO

BG РЪКОВОДСТВО НА
ПОТРЕБИТЕЛЯ
FR MODE D'EMPLOI
GR ΕΓΧΕΙΡΙΔΙΟ ΟΔΗΓΙΩΝ

IT ISTRUZIONI
NL GEBRUIKSAANWIJZING
PT MANUAL DE INSTRUÇÕES

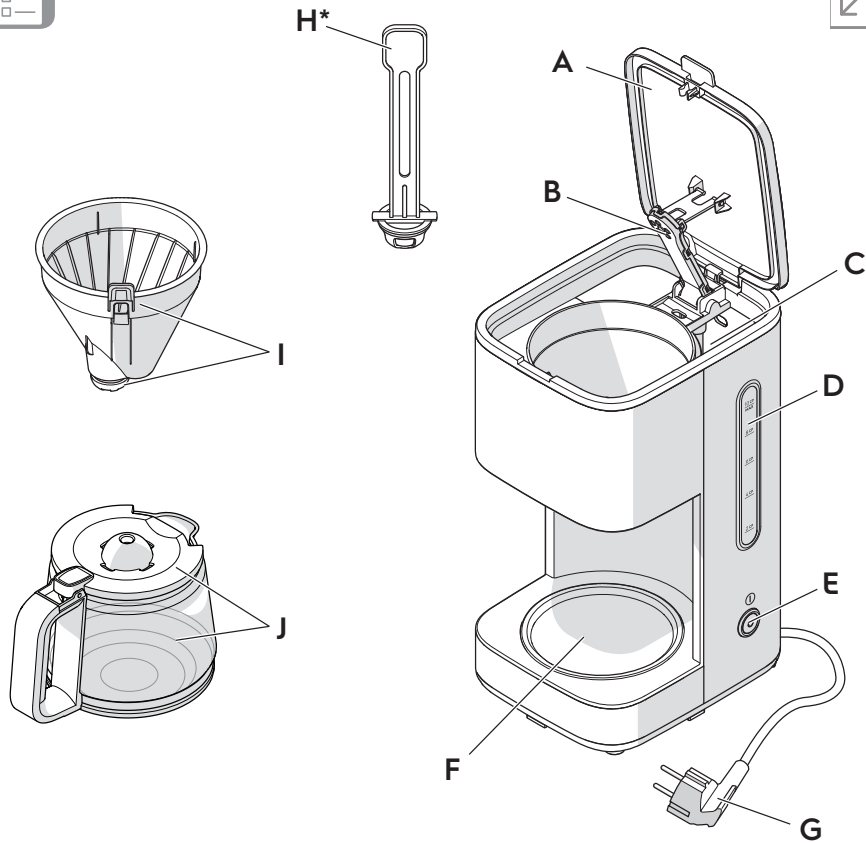

* Optional filter to be purchased separately.

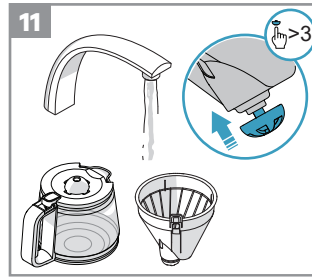
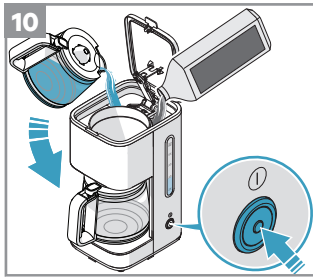
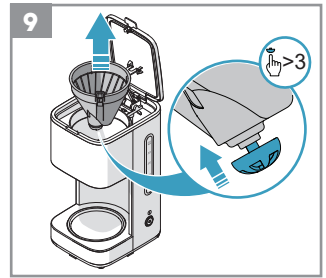
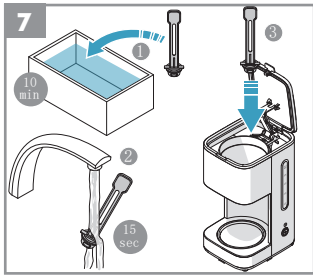
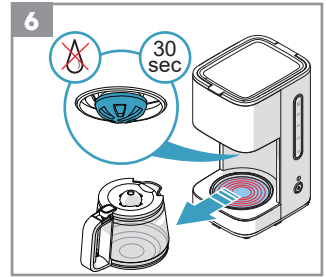
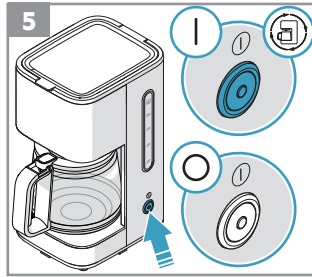
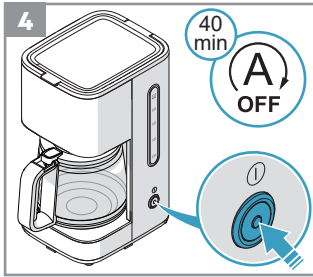
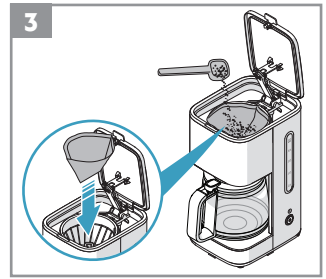
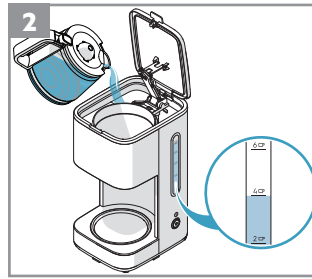
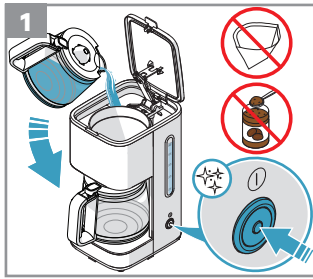

 aeg.com/shop



Premium Coffee Descaler
Ref : ECF-4-2
PNC : 900167954



Premium Coffee Tablets
Ref : TCF
PNC : 950078803



Pure Advantage™ water filter
Ref : APAF3
PNC : 9001672881



Pure Advantage™ water filter
Ref : APAF6
PNC : 9001672899

CONTENTS

ENGLISH	5	БЪЛГАРСКИ	18	NEDERLANDS	29
DEUTSCH	8	FRANÇAIS	20	PORTUGUÊS	32
عربي	12	ΕΛΛΗΝΙΚΑ	23		
ESPAÑOL	14	ITALIANO	26		

FOR PERFECT RESULTS

Thank you for choosing this AEG product. We have created it to give you impeccable performance for many years, with innovative technologies that help make life simpler. Features you might not find on ordinary appliances. Please spend a few minutes reading to get the very best from it.

Visit our website to:



Get usage advice, brochures, trouble shooter, service information:
www.aeg.com/webselfservice



Register your product for better service:
www.registeraeg.com



Buy accessories and consumables for **your appliance**:
www.aeg.com/shop

CUSTOMER CARE AND SERVICE

When contacting Service, ensure that you have the following data available:

- Model Number
- PNC number
- Serial number

The information can be found on the rating plate.

ENGLISH

Thank you for choosing an AEG product. In order to ensure the best results, always use original AEG accessories and spare parts. They have been designed especially for your product. This product is designed with the environment in mind. All plastic parts are marked for recycling purposes.

COMPONENTS (Picture page 2)

- | | |
|--------------------------|--|
| A. Hinged lid | F. Warming plate |
| B. Shower head | G. Power cord and plug |
| C. Water tank | H. Electrolux PureAdvantage™ water filter* |
| D. Water level indicator | I. Filter holder |
| E. ON/OFF switch | J. Coffee jug and jug lid |

* Optional filter to be purchased separately.

SAFETY ADVICE

Read the following instructions carefully before using the appliance for the first time.

- This appliance can be used by children aged from 8 years and above if they have been given supervision or instruction concerning use of the appliance in a safe way and if they understand the hazards involved. Cleaning and user maintenance shall not be made by children unless they are older than 8 and supervised. Keep the appliance and its cord out of reach of children aged less than 8 years.
- Children shall not play with the appliance.
- The appliance may only be connected to a power supply whose voltage and frequency comply with the specifications on the rating plate!
- Never use or pick up the appliance if
 - the supply cord is damaged,
 - the housing is damaged.
- The appliance must only be connected to an earthed socket. If necessary, an extension cable suitable for 10 A can be used.
- If the appliance or the supply cord is damaged, it must be replaced by the manufacturer, its service agent or similarly qualified person, in order to avoid hazard.
- This appliance shall not be placed in a cabinet when in use.
- Always place the appliance on a flat, level surface.
- Never leave the appliance unattended while connected to the supply mains.
- The appliance must be switched off and the mains plug withdrawn each time after use, before cleaning and maintenance.
- The appliance and accessories become hot during operation. Use only designated handles and knobs. Allow to cool down before cleaning or storage.
- Do not immerse the appliance in water or any other liquid.
- Do not use or place the appliance on a hot surface or near source of heat.
- Warning: Avoid spillage on the connector.
- Attention: The heating element surface is subject to residual heat after use.
- The mains cable must not come into contact with any hot parts of the appliance.
- This appliance is intended for domestic use only. The manufacturer cannot accept any liability for possible damage caused by improper or incorrect use.

- Do not exceed the maximum filling volume as indicated on the appliance, as there is risk of water tank water overflow from the back hole.
- Never operate appliance with open lid.
- Power consumption in off mode: 0.3W

This appliance is intended to be used in household and similar applications such as:

- staff kitchen areas in shops, offices and other working environments;
- farm houses;
- by clients in hotels, motels and other residential type environments;
- bed and breakfast type environments.
- Not suitable for contact with high acidic and/or high salty food

The surface with symbol  **Caution, hot surface are liable to get hot during use.**

GETTING STARTED (PICTURE PAGE 3)

- 1 Place the machine on a flat surface. When starting the machine for the first time, fill the tank with cold water. Start the machine with the ON/OFF switch. Let a full tank of water pass through the machine once or twice to clean it, without using paper filter or coffee.
- 2 Making coffee: open the lid and fill the water tank with fresh cold water up to the desired level. There is a water level indicator on the water tank and on the coffee jug.
- 3 Insert a size 1x4 paper filter in the filter holder and fill it with ground coffee. For average strong coffee 6-7 g coffee powder per cup is sufficient. Close the water tank lid and place the jug back (complete with lid).
- 4 Start the machine with the ON/OFF switch. The ON/OFF indicator light will come on and hot water will flow into the filter. If the machine is not turned off manually, the Safety Auto-Off function turns it off after 40 minutes.
- 5 The brewing process can be interrupted by pressing the ON/OFF switch at any time. The turned off ON/OFF indicator light means that your coffee maker is shut off. Press the ON/OFF switch again, the appliance will start the complete brewing cycle all over again
- 6 If the jug is removed, the filter valve prevents coffee from dripping onto the warming plate. (While preparing coffee, the jug must not be removed for longer than 30 seconds or the filter will overflow.)
- 7 The machine is compatible with Electrolux PureAdvantage™ water filter. If you choose to use the water filter, it's recommended to change filter after 60 brew cycles. Before using the new filter, place the new filter into a container of clean cool water, and let soak for 10 minutes. Then rinse the filter for 10 to 15 seconds under the running tap water.

CLEANING AND CARE

- 8 Turn the machine off and unplug the power cord. Wipe all outer surfaces with a damp cloth. Coffee jug and jug lid are dishwasher proof. Never use caustic or abrasive cleaners, and never immerse the machine in liquid!
- 9 To clean the filter holder, lift it up by the handgrip and remove the filter holder. To clean the filter valve thoroughly, push it several times while it is being rinsed. The filter holder can also be washed in the dishwasher.

DESCALING

- 10** We recommend descaling every 3 months. Use only an environmentally friendly descaling agent and always follow the manufacturer's instructions.
- First fill the water tank with water and then add the descaling agent (or fill in water and vinegar 1:1).
 - Place the coffee jug with the lid on the warming plate.
 - Press ON/OFF switch to start descaling process.
 - When it completes one-cup volume solution liquid, switch it off manually.
 - Leave the remaining solution liquid rest for 15 mins in the appliance.
 - Repeat Step c to e 3-5 times.
 - Run the brewing process until the solution liquid runs out.
 - Brew clean water 2-3 times before brewing coffee
- 11** Rinse the coffee jug, jug lid and filter insert thoroughly under running water. Activate the anti-drip valve several times as it is rinsed.

Enjoy your new AEG product!

DISPOSAL

Recycle the materials with the symbol . Put the packaging in applicable containers to recycle it. Help protect the environment and human health and to recycle waste of electrical and electronic appliances..



Do not dispose appliances marked with the symbol  with the household waste. Return the product to your local recycling facility or contact your municipal office.

AEG reserves the right to change products, information and specifications without notice.

DEUTSCH

Vielen Dank, dass Sie sich für dieses AEG-Produkt entschieden haben. Um bestmögliche Ergebnisse zu erzielen, sollten Sie ausschließlich Originalzubehör und Originalersatzteile von AEG verwenden. Diese wurden speziell für Ihr Produkt entwickelt wurden. Dieses Produkt wurde mit Rücksicht auf die Umwelt hergestellt. Alle Kunststoffteile sind für Recyclingzwecke markiert.

KOMPONENTE (BILD SEITE 2)

- | | |
|-----------------------------|--|
| A. Aufklappbarer Deckel | F. Wärmeplatte |
| B. Duschkopf | G. Netzkabel und Stecker |
| C. Wassertank | H. Electrolux PureAdvantage™ Wasserfilter* |
| D. Anzeige des Wasserstands | I. Siebträger |
| E. EIN/AUS-SCHALTER | J. Kaffeekanne und Deckel |

* Optionaler Filter muss separat erworben werden.

SICHERHEITSHINWEISE

Lesen Sie vor der ersten Nutzung des Geräts die folgenden Anweisungen sorgfältig durch.

- Das Gerät kann von Kindern ab 8 Jahren benutzt werden, wenn sie beaufsichtigt werden oder Anweisungen erhalten haben, wie das Gerät sicher zu bedienen ist, und wenn sie verstehen, welche Gefahren bei nicht ordnungsgemäßer Bedienung bestehen. Reinigung und Wartung dürfen nicht von Kindern durchgeführt werden, es sei denn, sie sind älter als 8 Jahre und werden beaufsichtigt. Halten Sie Kinder unter 8 Jahren vom Gerät und dem Netzkabel fern.
- Kinder dürfen nicht mit dem Gerät spielen.
- Das Gerät darf nur an eine Stromversorgung angeschlossen werden, deren Spannung und Frequenz den Angaben auf dem Typenschild entsprechen!
- Das Gerät darf unter folgenden Umständen niemals benutzt oder angehoben werden:
 - wenn das Netzkabel beschädigt ist,
 - wenn das Gehäuse beschädigt ist.
- Das Gerät darf nur an eine geerdete Steckdose angeschlossen werden. Bei Bedarf kann ein für 10 A geeignetes Verlängerungskabel verwendet werden.
- Wenn das Gerät oder das Netzkabel beschädigt ist, muss es vom Hersteller, einem autorisierten Servicetechniker oder einer ähnlich qualifizierten Person ersetzt werden, um Gefahren zu vermeiden.
- Dieses Gerät darf sich während des Gebrauchs nicht in einem Schrank befinden.
- Stellen Sie das Gerät immer auf eine ebene Oberfläche.
- Lassen Sie das Gerät niemals unbeaufsichtigt, während es an das Stromnetz angeschlossen ist.
- Nach jedem Gebrauch sowie vor jeder Reinigung oder Wartung muss das Gerät ausgeschaltet und der Netzstecker gezogen werden.
- Gerät und Zubehör werden während des Betriebs heiß. Verwenden Sie nur die dafür vorgesehenen Griffe und Knöpfe. Vor der Reinigung oder Lagerung abkühlen lassen.
- Tauchen Sie das Gerät nicht in Wasser oder andere Flüssigkeiten.
- Stellen Sie das Gerät nicht auf eine heiße Oberfläche oder in die Nähe einer Wärmequelle und betreiben Sie es dort auch nicht.
- **Warnung:** Der Stecker darf nicht nass werden.

- Achtung: Die Oberfläche des Heizelements ist nach dem Gebrauch immer noch heiß.
- Das Netzkabel darf nicht mit heißen Teilen des Geräts in Kontakt kommen.
- Dieses Gerät ist nur für den häuslichen Gebrauch bestimmt. Der Hersteller übernimmt keine Haftung für mögliche Schäden, die durch unsachgemäße oder falsche Verwendung verursacht werden.
- Überschreiten Sie nicht das auf dem Gerät angegebene maximale Füllvolumen, da das Risiko besteht, dass Wasser aus dem Loch auf der Rückseite überläuft.
- Betreiben Sie das Gerät niemals mit geöffnetem Deckel.
- Stromverbrauch im ausgeschalteten Zustand: 0,3 W

Dieses Gerät ist für die Verwendung in den Bereichen Haushalt und ähnliche Anwendungen vorgesehen, wie z. B.:

- Personalküchenbereiche in Geschäften, Büros und anderen Arbeitsumfeldern,
- Bauernhöfe,
- für Gäste in Hotels, Motels und anderen Beherbergungsumgebungen,
- in Umgebungen vom Typ Frühstückspension.
- Nicht geeignet für den Kontakt mit stark säurehaltigen und/oder stark salzhaltigen Lebensmitteln

Die Oberfläche mit dem Symbol : **Achtung, beheizte Oberflächen können während des Gebrauchs heiß werden.**

ERSTE SCHRITTE (BILD SEITE 3)

- 1 Stellen Sie die Maschine auf eine ebene Fläche. Füllen Sie beim ersten Starten der Maschine den Tank mit kaltem Wasser. Die Maschine mit dem EIN/AUS-Schalter starten. Lassen Sie ein- oder zweimal, ohne Papierfilter oder Kaffee zu verwenden, einen vollen Wassertank durch die Maschine laufen, um sie zu reinigen.
- 2 Kaffee zubereiten: Öffnen Sie den Deckel und füllen Sie den Wassertank mit frischem kaltem Wasser bis zum gewünschten Wasserstand. Am Wassertank und am Kaffeebehälter befindet sich eine Wasserstandsanzeige.
- 3 Setzen Sie einen Papierfilter der Größe 1x4 in den Filterhalter ein und füllen Sie ihn mit gemahlenem Kaffee. Für durchschnittlich starken Kaffee sind 6–7 g Kaffeepulver pro Tasse ausreichend. Schließen Sie den Deckel des Wassertanks und stellen Sie die Kaffeekanne (vollständig mit Deckel) wieder an ihren Platz.
- 4 Die Maschine mit dem EIN/AUS-Schalter starten. Die EIN/AUS-Kontrolllampe leuchtet auf und heißes Wasser fließt in den Filter. Wenn die Maschine nicht manuell ausgeschaltet wird, schaltet die Sicherheits-Auto-Off-Funktion sie nach 40 Minuten aus.
- 5 Der Brühvorgang kann jederzeit durch Drücken des EIN/AUS-Schalters unterbrochen werden. Die ausgeschaltete EIN/AUS-Kontrolllampe bedeutet, dass Ihre Kaffeemaschine ausgeschaltet ist. Drücken Sie den EIN/AUS-Schalter erneut, und das Gerät startet den gesamten Brühzyklus von vorn.
- 6 Wenn die Kaffeekanne entfernt wird, verhindert das Filterventil, dass Kaffee auf die Wärmeplatte tropft. (Während der Zubereitung des Kaffees darf die Kanne nicht länger als 30 Sekunden entfernt werden, da der Filter sonst überläuft.)
- 7 Das Gerät ist mit dem Electrolux PureAdvantage™ Wasserfilter kompatibel. Wenn Sie den Wasserfilter verwenden, wird empfohlen, den Filter nach 60 Brühzyklen zu wechseln. Vor der Verwendung den neuen Filter in einen Behälter mit sauberem, kühlem Wasser geben und für 10 Minuten einweichen lassen. Spülen Sie dann den Filter 10 bis 15 Sekunden unter fließendem Leitungswasser.

REINIGUNG UND PFLEGE

- 8 Schalten Sie das Gerät aus und ziehen Sie den Netzstecker aus der Steckdose. Wischen Sie alle Außenflächen mit einem feuchten Tuch ab. Kaffeekanne und Kannendeckel sind spülmaschinenfest. Verwenden Sie niemals ätzende oder scheuernde Reinigungsmittel und tauchen Sie das Gerät niemals in Flüssigkeiten ein!

- 9 Zum Reinigen des Filterhalters heben Sie den Handgriff an und entfernen Sie den Filterhalter. Um das Filterventil gründlich zu reinigen, drücken Sie mehrmals darauf, während es gespült wird. Der Filterhalter kann auch im Geschirrspüler gewaschen werden.

ENTKALKEN

- 10 Wir empfehlen eine Entkalkung alle 3 Monate. Verwenden Sie nur ein umweltfreundliches Entkalkungsmittel und befolgen Sie immer die Anweisungen des Herstellers.
- Füllen Sie zuerst den Wassertank mit Wasser und geben Sie dann den Entkalker hinzu (oder füllen Sie Wasser und Essig 1:1 ein).
 - Die Kaffeekanne mit Deckel auf die Warmhalteplatte setzen.
 - EIN/AUS-Schalter drücken, um einen normalen Brühvorgang zur Entkalkung zu starten.
 - Sobald es ein Fassenvolumen an Lösungsflüssigkeit verbraucht hat, schalten Sie es manuell aus.
 - Lassen Sie die restliche Lösungsflüssigkeit 15 Minuten lang im Gerät stehen.
 - Schritt c bis e 3–5 Mal wiederholen.
 - Den Brühvorgang so lange laufen lassen, bis die Lösungsflüssigkeit verbraucht ist.
 - Vor dem Kaffeekochen 2-3 Mal sauberes Wasser aufbrühen
- 11 Kaffeekanne, Deckel und Filtereinsatz gründlich unter fließendem Wasser abspülen. Das Anti-Tropfventil beim Spülen mehrmals aktivieren.

Viel Freude mit Ihrem neuen Produkt von AEG!

ENTSORGUNG

Recyceln Sie Materialien mit dem Symbol . Entsorgen Sie die Verpackung in den entsprechenden Behältern, um sie zu recyceln. Helfen Sie mit, Umwelt und Gesundheit zu schützen, und Abfälle von Elektro- und Elektronikgeräten zu recyceln.



Entsorgen Sie Geräte mit dem Symbol  nicht mit dem Hausmüll. Bringen Sie das Gerät zu Ihrer örtlichen Sammelstelle oder wenden Sie sich an Ihr Gemeindeamt.

AEG behält sich das Recht vor, Produkte, Informationen und Spezifikationen ohne Vorankündigung zu ändern.

INFORMATIONEN ZUR ENTSORGUNG

Ihre Pflichten als Endnutzer

Dieses Elektro- bzw. Elektronikgerät ist mit einer durchgestrichenen Abfalltonne auf Rädern gekennzeichnet. Das Gerät darf deshalb nur getrennt vom unsortierten Siedlungsabfall gesammelt und zurückgenommen werden, es darf also nicht in den Hausmüll gegeben werden. Das Gerät kann z. B. bei einer kommunalen Sammelstelle oder ggf. bei einem Vertreter (siehe zu deren Rücknahmepflichten unten) abgegeben werden. Das gilt auch für alle Bauteile, Unterbaugruppen und Verbrauchsmaterialien des zu entsorgenden Altgeräts. Bevor das Altgerät entsorgt werden darf, müssen alle Altbatterien und Altkumulatoren vom Altgerät getrennt werden, die nicht vom Altgerät umschlossen sind. Das gleiche gilt für Lampen, die zerstörungsfrei aus dem Altgerät entnommen werden können. Der Endnutzer ist zudem selbst dafür verantwortlich, personenbezogene Daten auf dem Altgerät zu löschen.



Hinweise zum Recycling

Für die Schweiz:



Wohin mit den Altgeräten?
Überall dort wo neue Geräte verkauft werden oder Abgabe bei den offiziellen SENS-Sammelstellen oder offiziellen SENSE-Recyclern. Die Liste der offiziellen SENS-Sammelstellen findet sich unter www.erecycling.ch

شكرًا لك على اختيار منتج AEG. لضمان الحصول على أفضل النتائج، استخدم دائمًا منتجات وقطع غيار AEG الأصلية. فقد صُممت خصيصًا لمنتجاتك. روعي في تصميم هذا المنتج الحفاظ على البيئة. جميع الأجزاء البلاستيكية عليها علامات لأغراض إعادة التدوير.

المكوّن (صفحة الصور ٢) المكوّن (صفحة الصور ٢)

- | | |
|--------------------------------|--|
| A. غطاء بمفصلات | F. لوحة التدفئة |
| B. رأس الدش | G. سلك الكهرباء والقابس |
| C. خزان المياه | H. مرشح ماء Electrolux PureAdvantage™* |
| D. مؤشر مستوى الماء | I. حامل الفلتر |
| E. مفتاح التشغيل/إيقاف التشغيل | J. إبريق قهوة مع غطاء إبريق |

*مرشح اختياري يتم شراؤه بشكل منفصل.

نصيحة متعلقة بالسلامة

اقرأ التعليمات التالية بعناية قبل استخدام الجهاز لأول مرة.

- . يمكن استخدام هذا الجهاز بمعرفة الأطفال بدءًا من سن 8 سنوات فما فوق شريطة توفير الإشراف والتوجيه لهم فيما يتعلق باستخدام الجهاز بطريقة آمنة وفهم المخاطر ذات الصلة. لا يجوز للأطفال إجراء التنظيف وصيانة المستخدم إلا إذا كانوا أكبر من 8 سنوات وتحت إشراف آخرين. أبعد الجهاز وسله عن متناول الأطفال الذين تقل أعمارهم عن 8 سنوات.
- . يجب منع الأطفال من العبث بالجهاز.
- . لا يمكن توصيل الجهاز إلا بمصدر طاقة ذي جهد وتردد يتوافقان مع المواصفات الموجودة على لوحة بيانات المنتج!
- . لا تستخدم الجهاز أو تنظفه إذا كان
- سلك الإمداد الكهربائي تالفًا،
- المبيت تالفًا.
- . يجب توصيل الجهاز بمقبس مؤرض فقط. عند الضرورة، يمكن استخدام كابل تمديد مناسب لـ 10 أمبير.
- . في حالة تلف الجهاز أو سلك الإمداد الكهربائي، يجب استبداله من قبل المصنّع أو وكيل الخدمة الخاص به أو غيره من الأشخاص المؤهلين لتفادي التعرض للخطر.
- . يُحظر وضع هذا الجهاز في خزانة عندما يكون قيد الاستخدام.
- . ضع الجهاز دائمًا على سطح مستوي.
- . لا تترك الجهاز أبدًا دون معاينة أثناء توصيله بالمصدر الرئيسي للكهرباء.
- . يجب إيقاف تشغيل الجهاز وسحب قابس التيار الكهربائي في كل مرة بعد الاستخدام، قبل تنظيفه أو إجراء أي صيانة له.
- . ارتفعت حرارة الجهاز والملحقات أثناء التشغيل. استخدم المقابض والأزرار المخصصة فقط. اترك الجهاز ليبرد قبل التنظيف أو التخزين.
- . لا تغمر الجهاز في الماء أو أي سائل آخر.
- . لا تستخدم الجهاز أو تضعه على سطح ساخن أو بالقرب من مصدر للحرارة.
- . تحذير: تجنب انسكاب أي شيء على الموصل.
- . يجب ألا يتلامس كابل التيار الرئيسي مع أي أجزاء ساخنة من الجهاز.

- الجهاز مصمم للاستخدام المنزلي فقط. لا تتحمل الشركة المصنعة أي مسؤولية عن الضرر المحتمل الناجم عن الاستخدام غير السليم أو غير الصحيح.
- لا تتجاوز حجم الماء الأقصى المذكور على الجهاز، لأنه قد يسبب خطر تدفق ماء الخزان من الفتحة الخلفية.
- لا تشغّل الجهاز أبداً أثناء فتح الغطاء.
- استهلاك الطاقة في وضع الإيقاف: 0.3 واط

هذا الجهاز مخصص للاستخدام في المنزل والاستخدامات المماثلة مثل:

- مناطق مطبخ الموظفين بالتاجر والمكاتب وبيئات العمل الأخرى،
 - وداخل البيوت الزراعية،
 - ومن جانب نزلاء الفنادق ونزل الضيافة والبيئات السكنية الأخرى
 - وبيئات المبيت والإفطار.
 - ليس مادة مناسبة للتلامس مع الأطعمة شديدة الحموضة و/أو الملوحة
- السطح مع رمز:  انتبه، سطح ساخن عرضة لارتفاع درجة الحرارة أثناء الاستخدام.

البداية (صفحة الصور ٣)

1. ضع الجهاز على سطح مستو. عند تشغيل الجهاز لأول مرة، املا الخزان بماء بارد. ابدأ تشغيل الجهاز باستخدام مفتاح التشغيل/إيقاف التشغيل. دع ماء خزان مليء يمر عبر الجهاز مرة أو مرتين من أجل تنظيفه، من دون استخدام مرشح الورق أو القهوة.
2. من أجل صنع القهوة: افتح الغطاء واملأ خزان الماء بماء عذب بارد حتى المستوى المطلوب. هنالك مؤشر مستوى الماء على خزان الماء، وعلى إبريق القهوة.
3. أدخل مرشح ورق قياس ٤x٦ في حامل المرشح، واملأه بقهوة مطحونة. من أجل قهوة متوسطة القوة، يكفي ٧-٦ جرام قهوة للفنجان. أغلق غطاء خزان الماء وأعد وضع الإبريق (كاملاً مع الغطاء).
4. ابدأ تشغيل الجهاز باستخدام مفتاح التشغيل/إيقاف التشغيل. سيضيئ مؤشر مفتاح التشغيل/إيقاف التشغيل، وسيتدفق الماء الساخن عبر المرشح. إذا لم يوقف الجهاز يدوياً، ستوقفه وظيفة "الإيقاف التلقائي الآمن" بعد ٤٠ دقيقة.
5. يمكن إيقاف عملية التحمير بالضغط على مفتاح التشغيل/إيقاف التشغيل في أي وقت. توقف إضاءة مصباح مؤشر التشغيل/إيقاف التشغيل تعني أن ماكينة صنع القهوة متوقفة. اضغط على مفتاح التشغيل/إيقاف التشغيل مرة أخرى، وسيبدأ الجهاز دورة التحمير الكاملة مرة أخرى.
6. إذا نُزع الإبريق، يمنع صمام المرشح القهوة من الانسكاب على لوحة التسخين. (عند تحضير القهوة، يجب عدم إزالة الإبريق أكثر من ٣٠ ثانية، وإلا سيبيض المرشح).
7. الجهاز متوافق مع مرشح الماء Electrolux PureAdvantage™. إذا اخترت استخدام مرشح الماء، يُنصح بتغيير المرشح بعد ٦٠ دورة تخمير. قبل استخدام المرشح الجديد، ضعه في وعاء به ماء بارد نظيف واتركه متوقفاً لمدة ١٠ دقائق. ثم اشطف المرشح مدة ١٠ إلى ١٥ ثانية تحت ماء الصنبور.

التنظيف والعناية

٨. قم بإيقاف تشغيل الجهاز وافصل سلك الإمداد الكهربائي. امسح جميع الأسطح الخارجية بقطعة قماش مبللة. يمكن غسل إبريق القهوة وغطاء الإبريق في غسالة الأطباق. لا تستخدم أبداً منظفات كاوية أو كاشطة، ولا تغمر الجهاز في السائل أبداً!
٩. من أجل غسل حامل المرشح، ارفعه من المقبض، وانزع حامل المرشح. من أجل غسل صمام المرشح جيداً، ادفعه عدة مرات أثناء شطفه. يمكن غسل حامل المرشح أيضاً في غسالة الأطباق.

إزالة الكالسيوم

١٠. ننصح بإزالة الترسبات كل ٣ أشهر... استخدم فقط عاملاً مزيلاً للترسبات صديقاً للبيئة، واتبع دائماً تعليمات المصنّع.

- a. (1:1) قيسن ب الماء ١م واملأنا ١م. املأنا ١م. املأنا ١م. املأنا ١م. املأنا ١م.
- b. نبيخسنا حول ١م واطغنا ١م واطغنا ١م واطغنا ١م واطغنا ١م.
- c. نسابسنا ١م واطغنا ١م واطغنا ١م واطغنا ١م واطغنا ١م.
- d. ايويدي ليغشنا فناقياب ١م، دجاو بوك مجحب لولحملنا لئاس لمثلكي امدن ع.
- e. زاهجلا يف فقيقد 15 تدمل يقبجمل لولحملنا لئاس لثرتا.
- f. نثارم 3-5 لياوح e ودا c ن تاوطخلا ررك.
- g. لولحملنا لئاس دافن يتاح ريمختنا فيلمع ليغشنا ١م واطغنا ١م واطغنا ١م.
- h. قوفقلا ريمخت لبق تارم 2-3 فيظنلا املأنا لعا.

١١. اشطف إبريق القهوة وغطاء الإبريق ومدخل المرشح جيداً بماء نظيف. فقل الصمام المتاح للانسكاب عدة مرات أثناء شطفه.

استمتع بمنتج AEG الجديد!

التخلص من الجهاز



أعد تدوير المواد التي تحمل الرمز . . ضع العبوة في الحاويات المخصصة لإعادة تدويرها، ساعد على حماية البيئة وصحة الإنسان.



لا تتخلص من الأجهزة التي تحمل الرمز مع النفايات المنزلية. أعد المنتج إلى مرفق إعادة التدوير المحلي أو اتصل بمكتب البلدية.

تحتفظ شركة AEG بالحق في تغيير المنتجات والمعلومات والمواصفات دون إشعار.

GB

DE

AR

ES

BG

FR

GR

IT

NL

PT

ESPAÑOL

Gracias por escoger un producto AEG. Para asegurarte de obtener los mejores resultados, utiliza siempre accesorios y recambios originales AEG, que han sido especialmente diseñados para tu producto. Este producto se ha diseñado pensando en el medio ambiente. Todas las piezas de plástico están marcadas para su reciclado.

COMPONENTS (Picture page 2)

- | | |
|-------------------------------------|---|
| A. Tapa con bisagra | F. Placa de calentamiento |
| B. Cabezal de ducha | G. Cable de alimentación y enchufe |
| C. Depósito de agua | H. Filtro de agua Electrolux PureAdvantage™** |
| D. Indicador del nivel de agua | I. Soporte del filtro |
| E. Interruptor de encendido/apagado | J. Jarra de café y tapa de jarra |

* El filtro opcional se compra por separado.

ADVERTENCIA DE SEGURIDAD

Lea atentamente las siguientes instrucciones antes de utilizar el aparato por primera vez.

- Este aparato puede ser utilizado por niños a partir de 8 años si han sido supervisados o reciben instrucciones sobre el uso del aparato de forma segura y si comprenden los peligros que conlleva. La limpieza y mantenimiento de usuario no podrán ser realizados por niños, salvo que sean mayores de 8 años y estén supervisados. Mantenga el aparato y el cable fuera del alcance de los niños menores de 8 años.
- Los niños no deben jugar con el aparato.
- El aparato solo se puede conectar a una fuente de alimentación cuyo voltaje y frecuencia cumplan las especificaciones de la placa de características.
- Nunca use ni recoja el aparato si
 - el cable de alimentación está dañado,
 - la carcasa está dañada.
- El aparato solo debe conectarse a un enchufe con toma de tierra. Si es necesario, se puede utilizar un cable alargador adecuado para 10 A.
- Si el aparato o cable eléctrico sufre algún daño, el fabricante, su servicio técnico o un profesional tendrán que cambiarlo para evitar riesgos.
- Este aparato no debe colocarse dentro de un armario mientras se esté utilizando.
- Coloque siempre el aparato sobre una superficie plana.
- Nunca deje el aparato desatendido mientras esté conectado a la red eléctrica.
- El aparato debe apagarse y desconectarse de la red eléctrica después de su uso, antes de la limpieza y el mantenimiento.
- El aparato y los accesorios se calientan durante su funcionamiento. Utilice únicamente las asas y mandos designados. Deje que se enfríe antes de limpiar o almacenar.
- No sumerja el aparato en agua ni en ningún otro líquido.
- No utilice ni coloque el aparato sobre una superficie caliente o cerca de una fuente de calor.
- Advertencia: Evite derrames en el conector.
- Atención: La superficie del elemento calefactor conserva calor residual después de su uso.

- El cable de alimentación no debe entrar en contacto con ninguna pieza caliente del aparato.
- Este aparato está diseñado exclusivamente para uso doméstico. El fabricante no puede aceptar ninguna responsabilidad por posibles daños derivados de un uso inapropiado o incorrecto.
- No supere el volumen máximo de llenado indicado en el aparato. Existe el riesgo de que el agua del depósito se desborde por el orificio trasero.
- No utilice nunca el aparato con la tapa abierta.
- Consumo de energía en el modo apagado: 0,3 W

Este electrodoméstico está diseñado para ser utilizado en aplicaciones domésticas y similares, tales como:

- zonas de cocina para el personal en tiendas, oficinas y otros entornos de trabajo;
- casas de campo;
- por clientes en hoteles, moteles y otros entornos de tipo residencial;
- entornos de tipo alojamiento y desayuno.
- No es apto para el contacto con alimentos muy ácidos y/o salados

La superficie con el símbolo: : **Precaución, la superficie puede calentarse durante el uso.**

PRIMEROS PASOS (IMAGEN PÁGINA 3)

- 1 Coloque la máquina sobre una superficie plana. Cuando encienda la máquina por primera vez, llene el depósito con agua fría. Ponga en marcha la máquina con el interruptor ON/OFF. Deje vaciar un depósito de agua entero a través de la máquina una o dos veces para limpiarla, sin usar filtro de papel ni café.
- 2 Preparar café: abra la tapa y llene el depósito con agua fría hasta el nivel deseado. Hay un indicador de nivel de agua en el depósito de agua y en la jarra de café.
- 3 Inserte un filtro de papel de tamaño 1x4 en el portafiltros y llénelo con café molido. Para un café de media intensidad de sabor, basta con 6-7 g de café en polvo por taza. Cierre la tapa del depósito de agua y vuelva a colocar la jarra (con la tapa).
- 4 Ponga en marcha la máquina con el interruptor ON/OFF. El indicador luminoso ON/OFF se encenderá, y el agua caliente fluirá hacia el filtro. Si la máquina no se apaga manualmente, la función de apagado automático de seguridad la apaga después de 40 minutos.
- 5 El proceso de elaboración puede interrumpirse pulsando el interruptor ON/OFF en cualquier momento. Si el indicador luminoso ON/OFF está apagado, significa que su cafetera está apagada. Pulse de nuevo el interruptor ON/OFF y el aparato volverá a iniciar el ciclo completo de elaboración.
- 6 Si se retira la jarra, la válvula del filtro evita que el café gotee sobre la placa de calentamiento. (Mientras se prepara el café, la jarra no debe retirarse durante más de 30 segundos o el filtro se desbordará).
- 7 La máquina es compatible con el filtro de agua Electrolux PureAdvantage™. Si elige usar el filtro de agua, se recomienda cambiar el filtro tras de 60 ciclos de funcionamiento. Antes de utilizar el filtro nuevo, colóquelo en un recipiente con agua limpia y fría y déjelo en remojo durante 10 minutos. A continuación, enjuague el filtro durante 10 a 15 segundos bajo el agua del grifo.

CUIDADO Y LIMPIEZA

- 8 Apague la máquina y desenchufe el cable de alimentación. Limpie todas las superficies exteriores con un paño húmedo. La jarra de café y la tapa de la jarra son aptas para lavavajillas. No utilice nunca limpiadores abrasivos o cáusticos y jamás sumerja la máquina en líquido.
- 9 Para limpiar el portafiltros, levántelo por la empuñadura y retírelo. Para limpiar a fondo la válvula del filtro, presiónela varias veces mientras la enjuaga. El portafiltros también se puede lavar en el lavavajillas.

DESCALCIFICACIÓN

10 Se recomienda descalcificar cada 3 meses. Utilice únicamente un agente descalcificador respetuoso con el medio ambiente y siga siempre las instrucciones del fabricante.

- a. Llene primero el depósito de agua y añada después el agente descalcificador (o llénelo con agua y vinagre en una proporción 1:1).
- b. Coloque la jarra de café con la tapa puesta en la placa de calentamiento.
- c. Pulse el interruptor ON/OFF para iniciar un proceso de elaboración normal para la descalcificación.
- d. Cuando complete el volumen de líquido de la solución de una taza, apáguelo manualmente.
- e. Deje reposar el líquido restante de la solución durante 15 minutos en el aparato.
- f. Repita los pasos c a e de 3 a 5 veces.
- g. Haga funcionar el proceso de elaboración hasta que se agote el líquido de la solución.
- h. Haga pasar agua limpia de 2 a 3 veces antes de preparar café.

11 Enjuague bien la jarra de café, la tapa de la jarra y el inserto del filtro con agua corriente. Active la válvula antigoteo varias veces mientras se enjuaga.

¡Disfrute de su nuevo producto AEG!

DESECHO DEL APARATO



Recicle los materiales con el símbolo . Coloque el material de embalaje en los contenedores adecuados para reciclarlo. Ayude a proteger el medioambiente y la salud pública, así como a reciclar residuos de aparatos eléctricos y electrónicos.



No deseche los aparatos marcados con el símbolo  junto con los residuos domésticos. Lleve el producto a su centro de reciclaje local o póngase en contacto con su oficina municipal.

AEG se reserva el derecho de cambiar los productos, su información y/o especificaciones sin previo aviso.

БЪЛГАРСКИ

Благодарим ви, че избрахте продукт на AEG. За най-добри резултати, винаги използвайте оригинални аксесоари и резервни части на AEG. Те са разработени специално за вашия продукт. Този продукт е разработен с мисъл за околната среда. Всички пластмасови части са обозначени за рециклиране.

КОМПОНЕНТ (СНИМКА НА СТРАНИЦА 2)

- | | |
|----------------------------------|---|
| A. Капак с панти | F. Загриваща плоча |
| B. Душ | G. Захранващ кабел и щепсел |
| C. Водосъдържател | H. Филтър за вода Electrolux PureAdvantage™** |
| D. Индикатор за нивото на водата | I. Държач на филтър |
| E. ИКлюч за ВКЛ./ИЗКЛ. | J. Кана за кафе и капак на каната |

* Налично само за определени модели

СЪВЕТ ЗА БЕЗОПАСНОСТ

Прочетете внимателно следните инструкции преди да използвате уреда за първи път.

- Този уред може да бъде използван от деца над 8-годишна възраст, ако те са под наблюдение или бъдат инструктирани относно безопасната употреба на уреда и разбират възможните опасности. Почистването и поддръжката не трябва да се извършват от деца, освен ако те не са по-големи от 8 години и са под надзор на възрастен. Съхранявайте уреда и кабела му на място, недостъпно за деца под 8 години.
- Децата не трябва да си играят с уреда.
- Уредът може да бъде свързан само към захранване, чието напрежение и честота отговарят на спецификациите на табелката с данни!
- Не ползвайте и не повдигайте уреда, ако
 - захранващият кабел е повреден,
 - корпусът е повреден.
- Уредът трябва да бъде свързан към заземен контакт. При необходимост може да се използва удължителен кабел, подходящ за 10 А.
- Ако уредът или захранващият кабел е повреден, той трябва да се смени от производителя, негов сервизен агент или лице със сходна квалификация, за да се избегнат опасности.
- Този уред не трябва да се поставя в шкаф, когато се използва.
- Винаги поставяйте уреда върху плоска, равна повърхност.
- Никога не оставяйте уреда без наблюдение, докато е свързан към електрическата мрежа.
- Всеки път след употреба и преди почистване и поддръжка, уредът трябва да се изключва, а щепселът да се изважда от контакта.
- Уредът и аксесоарите се нагряват по време на работа. Използвайте само посочените дръжки и копчета. Оставете уреда да изстине преди почистване или съхранение.
- Не потапяйте уреда във вода или друга течност.

- Не използвайте и не поставяйте уреда върху гореща повърхност или близо до източник на топлина.
- Предупреждение: Избягвайте разливи върху конектора.
- Внимание: По повърхността на нагриващия елемент има остатъчна топлина след употреба.
- Захранващият кабел не трябва да влиза в контакт с горещи части на уреда.
- Този уред е предназначен само за домашна употреба. Производителят не носи отговорност за евентуални щети, причинени от неподходяща или неправилна употреба.
- Не превишавайте максималния обем на пълнене, както е посочено на уреда, тъй като съществува риск от преливане на вода от резервоара за вода от задния отвор.
- Никога не работете с уреда, когато капакът е отворен.
- Консумация на електричество в изключен режим: 0.3W

Този уред е предназначен за домашна употреба и подобни приложения, като:

- кухненски помещения за персонала в магазини, офиси и други работни среди;
- фермерски къщи;
- клиенти в хотели, мотели и други помещения от жилищен тип или
- места за настаняване, предлагащи легло и закуска.
- Не е подходящ за контакт с храни с висока киселинност и/или високо съдържание на сол.

Повърхността със символ : **Обърнете внимание, че горещата повърхност може да се нагорещи по време на употреба.**

НАЧАЛО (СНИМКА НА СТРАНИЦА 3)

- 1 Поставете машината върху равна повърхност. Когато стартирате машината за първи път, напълнете резервоара със студена вода. Пуснете машината с ключа за ВКЛ./ИЗКЛ. Оставете пълен резервоар с вода да премине през машината веднъж или два пъти, за да се почисти, без да използвате хартиен филтър или кафе.
- 2 Приготвяне на кафе: отворете капака и напълнете резервоара за вода с прясна студена вода до желаното ниво. На резервоара за вода и на каната за кафе има индикатор за нивото на водата.
- 3 Поставете хартиен филтър с размер 1x4 в държача на филтъра и го напълнете със смляно кафе. За средно силно кафе са достатъчни 6-7 г смляно кафе на чаша. Затворете капака на резервоара за вода и поставете каната обратно (с поставен капак).
- 4 Пуснете машината с ключа за ВКЛ./ИЗКЛ. Индикаторът за ВКЛ./ИЗКЛ. ще светне и във филтъра ще потече гореща вода. Ако машината не се изключи ръчно, функцията за безопасно автоматично изключване ще я изключи след 40 минути.
- 5 Процесът на варене може да бъде прекъснат чрез натискане на ключа за ВКЛ./ИЗКЛ. по всяко време. Изключената индикаторна лампичка за ВКЛ./ИЗКЛ. означава, че Вашата кафемашина е изключена. Натиснете отново ключа за ВКЛ./ИЗКЛ. и уредът ще започне пълния цикъл на варене отначало.
- 6 Ако каната се свали от нагриващата плоча, клапанът на филтъра ще предотврати капенето на кафе върху нея. (Докато приготвяте кафе, каната не трябва да се отстранява за повече от 30 секунди или филтърът ще прелее.)
- 7 Машината е съвместима с филтър за вода Electrolux PureAdvantage™. Ако решите да използвате филтъра за вода, препоръчително е да смените филтъра след 60 цикъла на приготвяне. Преди да използвате нов филтър поставете новия филтър в съд с чиста, хладка вода и го оставете да се кисне за 10 минути. След това изплакнете филтъра за 10 до 15 секунди под течаща чешмяна вода.

ПОЧИСТВАНЕ И ГРИЖА

- 8 Изключете машината и извадете захранващия кабел от контакта. Избършете всички външни повърхности с влажна кърпа. Каната за кафе и капакът на каната могат да се мият в съдомиялна машина. Никога не използвайте разяждащи или абразивни почистващи препарати и никога не потапяйте машината в течност!
- 9 За да почистите държача на филтъра, повдигнете го с дръжката и го извадете. За да почистите добре клапана на филтъра, натиснете го няколко пъти, докато го изплаквате. Държачът на филтъра може да се мие и в съдомиялна машина.

ДЕКАЛЦИФИЦИРАНЕ

- 10 Препоръчваме отстраняване на котлен камък на всеки 3 месеца.. Използвайте само екологичен препарат за отстраняване на котлен камък и винаги следвайте инструкциите на производителя.
- Първо напълнете резервоара за вода с вода и след това добавете препарат за отстраняване на котлен камък (или напълнете вода и оцет в съотношение 1:1).
 - Поставете каната за кафе с капака върху загряващата плоча.
 - Натиснете ключа за ВКЛ./ИЗКЛ., за да започнете нормален процес на варене за отстраняване на котления камък.
 - Когато се изтече обема на течността от една чаша, изключете го ръчно.
 - Оставете останалия течен разтвор да престои 15 минути в уреда.
 - Повторете стъпки от в до д 3-5 пъти.
 - Стартирайте процеса на варене, докато течността от разтвора свърши.
 - Сварете чиста вода 2-3 пъти, преди да пригответе кафе
- 11 Изплакнете добре каната за кафе, капака на каната и филтърната вложка под течаща вода. Активирайте клапана против капене няколко пъти, докато се изплаква.

Наслаждавайте се на Вашия нов продукт от AEG!

ИЗХВЪРЛЯНЕ

Рециклирайте материалите със символа  . Поставяйте опаковките в съответните контейнери, за да ги рециклирате. Помогнете за опазването на околната среда и човешкото здраве и рециклирайте отпадъците от електрически и електронни уреди.



Не изхвърляйте уреди, маркирани със символа  заедно с домакинските отпадъци. Върнете продукта в местното депо за рециклиране или се свържете с общинската служба.

AEG си запазва правото да променя продукти, информация и спецификации без предизвестие.

FRANÇAIS

Merci d'avoir choisi un produit AEG. Afin d'obtenir les meilleurs résultats, n'utilisez que des accessoires et pièces détachées AEG. Ils ont été spécifiquement conçus pour votre produit. Ce produit a été conçu dans le respect de l'environnement. Toutes les parties en plastique sont marquées à des fins de recyclage.

COMPOSANTS (image page 2)

- | | |
|-------------------------------|---|
| A. Couvercle à charnière | F. Plaque chauffante |
| B. Douchette | G. Fiche et cordon d'alimentation |
| C. Réservoir d'eau | H. Filtre à eau Electrolux PureAdvantageTM* |
| D. Indicateur de niveau d'eau | I. Porte-filtre |
| E. Interrupteur MARCHE/ARRÊT | J. Carafe de café et couvercle de la carafe |

* Filtre en option à acheter séparément.

CONSIGNES DE SÉCURITÉ

Lisez attentivement les instructions suivantes avant la première utilisation de l'appareil.

- Cet appareil peut être utilisé par des enfants à partir de 8 ans, à condition qu'ils aient reçu des instructions concernant l'utilisation de l'appareil de manière sûre et qu'ils comprennent les risques impliqués. Sauf s'ils sont âgés de plus de 8 ans et surveillés par un adulte, les enfants ne peuvent effectuer une opération de nettoyage ou de maintenance de l'appareil. Gardez l'appareil et son cordon d'alimentation hors de portée des enfants de moins de 8 ans.
- Ne laissez pas les enfants jouer avec l'appareil.
- L'appareil ne peut être connecté qu'à une alimentation électrique dont la tension et la fréquence sont conformes aux spécifications de la plaque signalétique !
- Ne prenez jamais en main et n'utilisez jamais l'appareil si :
 - le cordon d'alimentation est endommagé,
 - le boîtier est endommagé.
- L'appareil doit être branché uniquement à une prise de courant avec mise à la terre. Si nécessaire, vous pouvez utiliser une rallonge adaptée pour 10 A.
- Si l'appareil ou le câble d'alimentation est endommagé, il doit être remplacé par le fabricant, son prestataire de service après-vente ou par un professionnel disposant de qualifications similaires, afin d'éviter tout danger.
- Cet appareil ne doit pas être placé dans une armoire lorsqu'il est utilisé.
- Placez toujours l'appareil sur une surface plane.
- Ne laissez jamais l'appareil sans surveillance pendant qu'il est branché sur le secteur.
- Vous devez mettre l'appareil à l'arrêt et le débrancher du réseau après chaque utilisation, avant le nettoyage et l'entretien.
- L'appareil et les accessoires deviennent chauds pendant leurs fonctionnements. N'utilisez que les poignées et touches désignées. Laissez refroidir avant le nettoyage ou le rangement.
- N'immergez pas l'appareil dans l'eau ou dans un autre liquide.
- Vous ne devez ni utiliser ni placer l'appareil sur une surface chaude ou près d'une source de chaleur.
- Avertissement : Évitez tout déversement sur le connecteur.

- Attention : La surface de l'élément chauffant présente de la chaleur résiduelle après utilisation.
- Le câble d'alimentation secteur ne doit pas entrer en contact avec les parties chaudes de l'appareil.
- Cet appareil est exclusivement destiné à un usage domestique. Le fabricant ne peut être tenu responsable pour d'éventuels dommages causés par une utilisation inappropriée ou incorrecte.
- Ne dépassez pas le volume de remplissage maximal indiqué sur l'appareil, car il existe un risque de débordement d'eau au niveau du réservoir d'eau par l'orifice arrière.
- N'utilisez jamais l'appareil avec le couvercle ouvert.
- Consommation d'énergie en mode arrêt : 0,3 W

Cet appareil est destiné à être utilisé dans des applications domestiques et similaires telles que :

- les cuisines du personnel dans les magasins, les bureaux et autres environnements de travail ;
- les gîtes ruraux ;
- par les clients dans les hôtels, les motels et autres lieux de séjours ;
- dans les environnements tels que les chambres d'hôtes.
- Ne convient pas au contact avec des aliments très acides et/ou très salés.

La surface portant le symbole  : **Attention : les surfaces chaudes sont susceptibles de chauffer pendant l'utilisation.**

PRISE EN MAIN (IMAGE PAGE 3)

- 1 Placez la machine sur une surface plane. Lorsque vous démarrez la machine pour la première fois, remplissez le réservoir avec de l'eau froide. Démarrez la machine avec l'interrupteur MARCHE/ARRÊT. Laissez s'écouler le contenu d'un ou deux réservoirs d'eau pleins dans la machine pour la nettoyer, sans utiliser de filtre en papier ou de café.
- 2 Préparation du café : ouvrez le couvercle et remplissez le réservoir d'eau avec de l'eau froide et claire jusqu'au niveau souhaité. Il y a un indicateur de niveau d'eau sur le réservoir d'eau et sur la carafe à café.
- 3 Insérez un filtre en papier de taille 1x4 dans le support de filtre et ajoutez-y du café moulu. Pour un café fort moyen, 6 à 7 g de café en poudre par tasse suffisent. Fermez le couvercle du réservoir d'eau et remettez la carafe en place (avec le couvercle).
- 4 Démarrez la machine avec l'interrupteur MARCHE/ARRÊT. Le voyant MARCHE/ARRÊT s'allume et de l'eau chaude s'écoule dans le filtre. Si l'appareil n'est pas mis à l'arrêt manuellement, la fonction d'arrêt automatique de sécurité le met à l'arrêt après un délai de 40 minutes.
- 5 Le processus d'infusion peut être interrompu à tout moment en appuyant sur l'interrupteur MARCHE/ARRÊT. Si le voyant MARCHE/ARRÊT est éteint, votre cafetière est éteinte. Appuyez à nouveau sur l'interrupteur MARCHE/ARRÊT, l'appareil recommencera le cycle complet d'infusion.
- 6 Si la carafe est retirée, la vanne du filtre empêche le café de s'égoutter sur la plaque chauffante. (Pendant la préparation du café, la carafe ne doit pas être retirée pendant plus de 30 secondes, sinon le filtre débordera.)
- 7 La machine est compatible avec le filtre à eau Electrolux PureAdvantage™. Si vous choisissez d'utiliser le filtre à eau, il est recommandé de changer le filtre après 60 cycles d'infusion. Avant d'utiliser le nouveau filtre, placez-le dans un récipient d'eau froide claire et laissez tremper pendant 10 minutes. Rincez ensuite le filtre pendant 10 à 15 secondes à l'eau courante du robinet.

ENTRETIEN ET NETTOYAGE

- 8 Mettez l'appareil à l'arrêt et débranchez le cordon d'alimentation. Essuyez toutes les surfaces extérieures avec un chiffon humide. La carafe à café et son couvercle passent au lave-vaisselle. N'utilisez jamais des produits caustiques ou abrasifs et n'immergez jamais l'appareil dans un liquide !
- 9 Pour nettoyer le support de filtre, soulevez-le à l'aide de la poignée et retirez-le. Pour nettoyer soigneusement la vanne du filtre, poussez-la plusieurs fois pendant que vous la rincez. Le support de filtre peut également être mis au lave-vaisselle.

DÉTARTRAGE

- 10 Nous recommandons un détartrage tous les 3 mois. Utilisez uniquement un agent de détartrage respectueux de l'environnement et suivez toujours les instructions du fabricant.
- Remplissez d'abord le réservoir d'eau avec de l'eau, puis ajoutez l'agent de détartrage (ou remplissez-le d'eau et de vinaigre à un rapport de 1:1).
 - Placez la carafe à café avec son couvercle sur la plaque chauffante.
 - Appuyez sur l'interrupteur MARCHE/ARRÊT pour démarrer un processus d'infusion normal pour le détartrage.
 - Lorsqu'une tasse de solution liquide est remplie, éteignez manuellement l'appareil.
 - Laissez reposer la solution liquide pendant 15 minutes dans l'appareil.
 - Répétez les étapes c à e 3 à 5 fois.
 - Exécutez le processus d'infusion jusqu'à ce que la solution liquide soit épuisée.
- 11 Rincez soigneusement la carafe à café, son couvercle et la prise de filtre avec de l'eau courante. Activez plusieurs fois la valve anti-gouttes une fois rincée.

Profitez de votre nouvel appareil AEG !

MISE AU REBUT

Recyclez les matériaux portant le symbole . Déposez les emballages dans les bacs de recyclage prévus à cet effet. Contribuez à la protection de l'environnement et de la santé humaine en recyclant les déchets des appareils électriques et électroniques.



Ne jetez pas les appareils portant le symbole  avec les ordures ménagères. Rapportez ce produit à votre centre de recyclage local ou renseignez-vous auprès de votre mairie.

Electrolux se réserve le droit de modifier les produits, informations et caractéristiques techniques sans préavis.

Pour la Suisse:



Où aller avec les appareils usagés?

Partout où des appareils neufs sont vendus, mais aussi dans un centre de collecte ou une entreprise de récupération officiels SENS. La liste des centres de collecte officiels SENS est disponible sous www.erecycling.ch

FR

Concerne la France uniquement :



Points de collecte sur www.quefairedemesdechets.fr
Privilégiez la réparation ou le don de votre appareil !



FR



ΕΛΛΗΝΙΚΑ

Σας ευχαριστούμε που επιλέξατε ένα προϊόν της AEG. Για να έχετε τα καλύτερα δυνατά αποτελέσματα, χρησιμοποιείτε πάντα τα γνήσια εξαρτήματα και ανταλλακτικά της AEG. Έχουν σχεδιαστεί αποκλειστικά για το προϊόν σας. Το προϊόν αυτό έχει σχεδιαστεί λαμβάνοντας υπόψη το περιβάλλον. Όλα τα πλαστικά μέρη είναι σημασμένα κατάλληλα με σκοπό να ανακυκλωθούν.

ΕΞΑΡΤΗΜΑ (ΕΙΚΟΝΑ ΣΕΛΙΔΑΣ 2)

- | | |
|------------------------------|--|
| A. Αρθρωτό καπάκι | F. Πλάκα ζεστάματος |
| B. Τηλέφωνο ντους | G. Καλώδιο τροφοδοσίας και βύσμα |
| C. Δοχείο νερού | H. Φίλτρο νερού Electrolux PureAdvantage™* |
| D. Ένδειξη στάθμης νερού | I. Βάση φίλτρου |
| E. Διακόπτης ΕΝΕΡΓ./ΑΠΕΝΕΡΓ. | J. Κανάτα καφέ και καπάκι κανάτας |

* Το προαιρετικό φίλτρο πρέπει να αγοραστεί ξεχωριστά.

ΣΥΜΒΟΥΛΗ ΑΣΦΑΛΕΙΑΣ

Διαβάστε προσεκτικά τις ακόλουθες οδηγίες πριν χρησιμοποιήσετε τη συσκευή για πρώτη φορά.

- Αυτή η συσκευή μπορεί να χρησιμοποιηθεί από παιδιά άνω των 8 ετών αν επιβλέπονται ή καθοδηγούνται από άλλους σχετικά με την ασφαλή χρήση της συσκευής και αν κατανοούν τους κινδύνους που ελλοχεύουν. Ο καθαρισμός και η συντήρηση χρήστη δεν θα πρέπει να γίνονται από παιδιά, εκτός εάν είναι μεγαλύτερα από 8 ετών και εποπτεύονται. Κρατήστε τη συσκευή και το καλώδιο μακριά από παιδιά κάτω των 8 ετών.
- Τα παιδιά δεν πρέπει να παίζουν με την συσκευή.
- Η συσκευή μπορεί να συνδεθεί μόνο σε παροχή ρεύματος με ισχύ και συχνότητα που πληρούν τις προϋποθέσεις που βρίσκονται πάνω στην πινακίδα τεχνικών χαρακτηριστικών!
- Ποτέ μην χρησιμοποιείτε ή σηκώνετε τη συσκευή εάν
 - το καλώδιο τροφοδοσίας έχει υποστεί ζημιά,
 - το περίβλημα έχει υποστεί ζημιά.
- Η συσκευή πρέπει να είναι συνδεδεμένη σε πρίζα με γείωση. Εάν είναι απαραίτητο, μπορεί να χρησιμοποιηθεί καλώδιο επέκτασης κατάλληλο για 10 A.
- Εάν η συσκευή ή το καλώδιο τροφοδοσίας έχει υποστεί φθορές, πρέπει να αντικατασταθεί από τον κατασκευαστή, τον πάροχο σέρβις του ή ένα κατάλληλα καταρτισμένο άτομο, ώστε να αποφευχθεί κάποιος κίνδυνος.
- Αυτή η συσκευή δεν πρέπει να τοποθετείται σε ντουλάπι όταν είναι σε λειτουργία.
- Να τοποθετείτε πάντα τη συσκευή σε επίπεδη επιφάνεια.
- Ποτέ μην αφήνετε τη συσκευή χωρίς επίβλεψη ενώ είναι συνδεδεμένη στο ηλεκτρικό δίκτυο.
- Η συσκευή πρέπει να απενεργοποιείται και να αφαιρείται το φως από την πρίζα κάθε φορά μετά τη χρήση, πριν από τον καθαρισμό και τη συντήρηση.
- Η συσκευή και τα αξεσουάρ θερμαίνονται κατά τη λειτουργία. Χρησιμοποιείτε μόνο τις προβλεπόμενες χειρολαβές και πόμολα. Αφήστε τη να κρυώσει πριν από τον καθαρισμό ή την αποθήκευση.
- Μην βυθίζετε τη συσκευή σε νερό ή οποιοδήποτε άλλο υγρό.

- Μην χρησιμοποιείτε ούτε να τοποθετείτε την συσκευή επάνω σε καυτή επιφάνεια ή κοντά σε πηγή θερμότητας.
- Προειδοποίηση: Αποφύγετε να πέφτουν σταγόνες επάνω στο βύσμα.
- Προσοχή: Μετά την χρήση, η θερμοκρασία στην επιφάνεια του θερμαντικού στοιχείου παραμένει υψηλή.
- Το καλώδιο δικτύου δεν πρέπει να έρχεται σε επαφή με καυτά μέρη της συσκευής.
- Αυτή η συσκευή προορίζεται μόνο για οικιακή χρήση. Ο κατασκευαστής δεν φέρει καμία ευθύνη για πιθανές ζημιές που προκαλούνται από ακατάλληλη ή λανθασμένη χρήση.
- Μην υπερβαίνετε τον μέγιστο όγκο πλήρωσης που αναγράφεται στη συσκευή, καθώς υπάρχει κίνδυνος υπερχειλίσης του νερού του δοχείου από την πίσω οπή.
- Μην χρησιμοποιείτε ποτέ τη συσκευή χωρίς καπάκι.
- Κατανάλωση ρεύματος σε λειτουργία απενεργοποίησης: 0,3 W

Αυτή η συσκευή προορίζεται για οικιακή χρήση και παρόμοιες εφαρμογές όπως:

- κουζίνες προσωπικού σε καταστήματα, γραφεία και άλλους εργασιακούς χώρους,
- αγροτικές κατοικίες,
- από πελάτες σε ξενοδοχεία, μοτέλ και άλλα οικιστικά περιβάλλοντα,
- περιβάλλοντα τύπου bed and breakfast.
- Δεν είναι κατάλληλο για επαφή με πολύ όξινα ή/και πολύ αλμυρά φαγητά

Η επιφάνεια με το σύμβολο : **Προσοχή, οι θερμές επιφάνειες ενδέχεται να ζεσταθούν κατά τη χρήση.**

ΞΕΚΙΝΩΝΤΑΣ (ΕΙΚΟΝΑ ΣΕΛΙΔΑ 3)

- 1 Τοποθετήστε το μηχάνημα σε επίπεδη επιφάνεια. Κατά την πρώτη εκκίνηση του μηχανήματος, γεμίστε το δοχείο με κρύο νερό. Ξεκινήστε το μηχάνημα με τον διακόπτη ΕΝΕΡΓ./ΑΠΕΝΕΡΓ. Αφήστε ένα γεμάτο δοχείο νερού να περάσει από το μηχάνημα μία ή δύο φορές για να το καθαρίσετε, χωρίς να χρησιμοποιήσετε χάρτινο φίλτρο ή καφέ.
- 2 Παρασκευή καφέ: ανοίξτε το καπάκι και γεμίστε το δοχείο νερού με φρέσκο κρύο νερό μέχρι την επιθυμητή στάθμη. Υπάρχει ένδειξη στάθμης νερού στο δοχείο νερού και στην κανάτα καφέ.
- 3 Τοποθετήστε ένα χάρτινο φίλτρο μεγέθους 1x4 στη θήκη φίλτρου και γεμίστε το με αλεσμένο καφέ. Για μέση έντασης καφέ αρκούν 6-7 g σκόνης καφέ ανά φλιτζάνι. Κλείστε το καπάκι του δοχείου νερού και τοποθετήστε ξανά την κανάτα (μαζί με καπάκι).
- 4 Ξεκινήστε το μηχάνημα με τον διακόπτη ΕΝΕΡΓ./ΑΠΕΝΕΡΓ.. Η ενδεικτική λυχνία ΕΝΕΡΓ./ΑΠΕΝΕΡΓ. θα ανάψει και στο φίλτρο θα εισρεύσει ζεστό νερό. Εάν το μηχάνημα δεν απενεργοποιηθεί χειροκίνητα, η λειτουργία αυτόματης απενεργοποίησης ασφαλείας το απενεργοποιεί μετά από 40 λεπτά.
- 5 Η διαδικασία παρασκευής μπορεί να διακοπεί πατώντας οποιαδήποτε στιγμή τον διακόπτη ΕΝΕΡΓ./ΑΠΕΝΕΡΓ. Η σβηστή ενδεικτική λυχνία ΕΝΕΡΓ./ΑΠΕΝΕΡΓ. σημαίνει ότι η καφετιέρα σας είναι απενεργοποιημένη. Πατήστε ξανά τον διακόπτη ΕΝΕΡΓ./ΑΠΕΝΕΡΓ., η συσκευή θα ξεκινήσει πάλι από την αρχή τον πλήρη κύκλο παρασκευής.
- 6 Εάν αφαιρεθεί η κανάτα, η βαλβίδα φίλτρου εμποδίζει την πτώση του καφέ στην πλάκα θέρμανσης. (Κατά την προετοιμασία του καφέ, η κανάτα δεν πρέπει να αφαιρεθεί για περισσότερο από 30 δευτερόλεπτα, διαφορετικά το φίλτρο θα υπερχειλίσει.)
- 7 Το μηχάνημα είναι συμβατό με το φίλτρο νερού Electrolux PureAdvantage™. Εάν επιλέξετε να χρησιμοποιήσετε το φίλτρο νερού, συνιστάται να αλλάζετε το φίλτρο μετά από 60 κύκλους παρασκευής. Πριν χρησιμοποιήσετε το νέο φίλτρο, τοποθετήστε το νέο φίλτρο σε ένα δοχείο με καθαρό δροσερό νερό και αφήστε το να μουλιάσει για 10 λεπτά. Στη συνέχεια ξεβγάλετε το φίλτρο για 10 έως 15 δευτερόλεπτα κάτω από τρεχούμενο νερό της βρύσης.

ΦΡΟΝΤΙΔΑ ΚΑΙ ΚΑΘΑΡΙΣΜΟΣ

- 8 Απενεργοποιήστε το μηχάνημα και αποσυνδέστε το καλώδιο τροφοδοσίας. Σκουπίστε όλες τις εξωτερικές επιφάνειες με ένα υγρό πανί. Η κανάτα καφέ και το καπάκι της κανάτας είναι ανθεκτικά στο πλυντήριο πιάτων. Ποτέ μην χρησιμοποιείτε καυστικά ή λειαντικά καθαριστικά και ποτέ μην βυθίζετε το μηχάνημα σε υγρά!
- 9 Για να καθαρίσετε τη βάση φίλτρου, σηκώστε τη λαβή και αφαιρέστε τη βάση φίλτρου. Για να καθαρίσετε καλά τη βαλβίδα φίλτρου, πιέστε την αρκετές φορές ενώ ξεβγάζετε. Η θήκη του φίλτρου μπορεί να πλυθεί και στο πλυντήριο πιάτων.

ΑΠΑΣΒΕΤΩΣΗ

- 10 Προτείνουμε αφαίρεση αλάτων κάθε 3 μήνες. Χρησιμοποιείτε μόνο ένα φιλικό προς το περιβάλλον μέσο αφαίρεσης αλάτων και ακολουθείτε πάντα τις οδηγίες του κατασκευαστή.
- Γεμίστε πρώτα το δοχείο νερού με νερό και στη συνέχεια προσθέστε το μέσο αφαλάτωσης (ή γεμίστε νερό και ξύδι 1:1).
 - Τοποθετήστε την κανάτα καφέ με το καπάκι πάνω στην πλάκα θέρμανσης.
 - Πατήστε τον διακόπτη ENEPF./ΑΠΕΝΕΡΓ. για να ξεκινήσει μια κανονική διαδικασία παρασκευής για αφαίρεση αλάτων.
 - Όταν ολοκληρώσει υγρό διάλυμα όγκου ενός φλιτζανιού, απενεργοποιήστε το χειροκίνητα.
 - Αφήστε το υπόλοιπο υγρό διάλυμα για 15 λεπτά στη συσκευή.
 - Επαναλάβετε τα Βήματα C έως E 3-5 φορές.
 - Εκτελέστε τη διαδικασία παρασκευής μέχρι να εξαντληθεί το υγρό διάλυμα.
 - Παρασκευάστε καθαρό νερό 2-3 φορές πριν από την παρασκευή καφέ
- 11 Ξεβγάλετε καλά την κανάτα καφέ, το καπάκι της κανάτας και το φίλτρο κάτω από τρεχούμενο νερό. Ενεργοποιήστε τη βαλβίδα κατά του σταξιματος αρκετές φορές καθώς ξεβγάζετε.

Απολαύστε το νέο σας προϊόν AEG!

ΑΠΟΡΡΙΨΗ

Ανακυκλώνετε τα υλικά με το σύμβολο . Τοποθετήστε τα υλικά συσκευασίας σε κατάλληλα δοχεία για ανακύκλωση. Συμβάλετε στην προστασία του περιβάλλοντος και της ανθρώπινης υγείας και στην ανακύκλωση αποβλήτων ηλεκτρικών και ηλεκτρονικών συσκευών.



Μην απορρίπτετε συσκευές που φέρουν σήμανση με το σύμβολο  μαζί με τα οικιακά απορρίμματα. Επιστρέψτε το προϊόν στην τοπική εγκατάσταση ανακύκλωσης ή επικοινωνήστε με την αρμόδια δημοτική υπηρεσία.

Η AEG διατηρεί το δικαίωμα να αλλάζει προϊόντα, πληροφορίες και προδιαγραφές χωρίς προειδοποίηση.

ITALIANO

Grazie per aver scelto un prodotto AEG. Per ottenere i risultati migliori, usate sempre gli accessori e i ricambi originali AEG, in quanto sono stati realizzati appositamente per il vostro prodotto. Questo prodotto è stato progettato pensando alla protezione all'ambiente. Tutte le parti in plastica sono contrassegnate ai fini del riciclaggio.

COMPONENTE (IMMAGINE A PAGINA 2)

- | | |
|----------------------------------|---|
| A. Coperchio incernierato | F. Piastra riscaldante |
| B. Doccetta | G. Cavo di alimentazione e spina |
| C. Serbatoio dell'acqua | H. Filtro per l'acqua Electrolux PureAdvantage™** |
| D. Indicatore livello dell'acqua | I. Supporto del filtro |
| E. Interruttore ON/OFF | J. Caraffa da caffè e coperchio della caraffa |

* Filtro opzionale da acquistare separatamente.

CONSIGLI DI SICUREZZA

Leggere attentamente le seguenti istruzioni prima di utilizzare l'apparecchiatura per la prima volta.

- Questa apparecchiatura può essere utilizzata da bambini di almeno 8 anni a condizione che siano attentamente sorvegliati e istruiti, nonché consapevoli dei rischi correlati all'apparecchiatura. La pulizia e gli interventi di manutenzione non devono essere eseguiti da bambini, a meno che non abbiano almeno 8 anni e siano supervisionati. Tenere l'apparecchiatura e il rispettivo cavo fuori dalla portata dei bambini di età inferiore agli 8 anni.
- Non permettere ai bambini di giocare con l'apparecchiatura.
- L'apparecchiatura può essere collegata esclusivamente a una fonte di alimentazione la cui tensione e frequenza siano conformi alle specifiche sulla targhetta identificativa!
- Non usare e non sollevare mai l'apparecchiatura, se
 - il cavo di alimentazione è danneggiato;
 - l'alloggiamento è danneggiato.
- L'apparecchiatura deve essere collegata soltanto a una presa con messa a terra. Se necessario, è possibile utilizzare una prolunga da 10 A.
- Se l'apparecchiatura o il cavo di alimentazione sono danneggiati, devono essere sostituiti dal produttore, da un tecnico autorizzato o da una persona qualificata, per evitare situazioni di pericolo.
- Quest'apparecchiatura non deve essere posizionata in un mobiletto, quando in uso.
- Posizionare l'apparecchiatura sempre su una superficie piana.
- Non lasciare mai l'apparecchiatura incustodita mentre è collegata alla rete elettrica.
- L'apparecchiatura deve essere disattivata e la spina della presa scollegata dopo ogni utilizzo, prima della pulizia e della manutenzione.
- L'apparecchiatura e gli accessori si riscaldano durante il funzionamento. Utilizzare soltanto le maniglie e le manopole indicate. Lasciare raffreddare l'apparecchiatura prima di pulirla o riporla.
- Non immergere l'apparecchiatura in acqua o in qualsiasi altro liquido.
- Non utilizzare né posizionare l'apparecchiatura su una superficie calda, o vicino a fonti di calore.
- Avvertenza: Evitare fuoriuscite sul connettore.

- **Attenzione:** La superficie dell'elemento riscaldante trattiene del calore residuo dopo l'uso.
- Il cavo dell'alimentazione non deve entrare in contatto con le parti calde dell'apparecchiatura.
- Questa apparecchiatura è destinata solo all'uso domestico. Il produttore non si assume alcuna responsabilità per eventuali danni causati da un uso improprio o scorretto.
- Non superare il volume di riempimento massimo indicato sull'apparecchiatura, poiché esiste il rischio di traboccamento dell'acqua dal foro posteriore del serbatoio dell'acqua.
- Non mettere mai in funzione l'apparecchiatura con il coperchio aperto.
- Consumo energetico in modalità spento: 0,3 W

Questa apparecchiatura è destinata all'uso domestico e applicazioni come:

- cucine di negozi, uffici e altri ambienti di lavoro;
- agriturismi;
- clienti di hotel, motel e altri ambienti residenziali;
- ambienti di tipo bed and breakfast.
- Non adatto al contatto con alimenti dall'elevata acidità e/o sapidità

La superficie con il simbolo : **Attenzione, la superficie calda può surriscaldarsi durante l'uso.**

AVVIO (IMMAGINE A PAGINA 3)

- 1 Posizionare la macchina su una superficie piana. Al primo avvio della macchina, riempire il serbatoio con acqua fredda. Avviare la macchina con l'interruttore ON/OFF. Far passare un serbatoio pieno d'acqua attraverso la macchina una o due volte per pulirla, senza utilizzare un filtro di carta o caffè.
- 2 Preparazione del caffè: aprire il coperchio e riempire il serbatoio dell'acqua con acqua fredda fresca fino al livello desiderato. C'è un indicatore del livello dell'acqua sul serbatoio dell'acqua e sulla caraffa del caffè.
- 3 Inserire un filtro di carta formato 1x4 nel portafiltro e riempirlo con caffè macinato. Per un caffè forte in media sono sufficienti 6-7 g di polvere di caffè per tazza. Chiudere il coperchio del serbatoio dell'acqua e rimettere la caraffa (completo di coperchio).
- 4 Avviare la macchina con l'interruttore ON/OFF. La spia di alimentazione ON/OFF si accende e l'acqua calda scorre nel filtro. Se la macchina non viene spenta manualmente, la funzione di spegnimento automatico di sicurezza la spegne 40 minuti dopo la fine dell'erogazione.
- 5 È possibile interrompere l'erogazione in qualsiasi momento premendo l'interruttore ON/OFF. Se la spia di alimentazione ON/OFF è spenta, la macchina per il caffè non è attiva. Premendo nuovamente l'interruttore ON/OFF, la macchina riprenderà l'intero ciclo di erogazione dall'inizio.
- 6 Se la caraffa viene rimossa la valvola del filtro impedisce al caffè di gocciolare sulla piastra riscaldante. (Durante la preparazione del caffè, la caraffa non deve essere rimossa per più di 30 secondi altrimenti il filtro traboccherà).
- 7 La macchina è compatibile con il filtro per l'acqua PureAdvantage™ di Electrolux. Se si sceglie di utilizzare il filtro dell'acqua, si consiglia di sostituirlo dopo 60 cicli di infusione. Prima di utilizzare il nuovo filtro, collocarlo in un contenitore con acqua corrente fresca, lasciare in ammollo per 10 minuti. Quindi sciacquare il filtro per 10-15 secondi sotto l'acqua corrente del rubinetto.

PULIZIA E MANUTENZIONE

- 8 Spegnerla la macchina e scollegare il cavo di alimentazione. Strofinare tutte le superfici esterne con un panno umido. La brocca del caffè e il suo coperchio sono lavabili in lavastoviglie. Non usare mai detergenti corrosivi o abrasivi e non immergere mai la macchina in sostanze liquide!

- 9 Per pulire il portafiltro, sollevare la maniglia e rimuovere il portafiltro. Per pulire a fondo la valvola del filtro, spingerla più volte durante il risciacquo. Il portafiltro può essere lavato anche in lavastoviglie.

DECALCIFICAZIONE

- 10 Si consiglia di eseguire la decalcificazione ogni 3 mesi. Utilizzare solo un decalcificante ecologico e seguire sempre le istruzioni del produttore.
- Riempire prima il serbatoio dell'acqua con acqua e poi aggiungere l'agente decalcificante (o riempire con acqua e aceto 1:1).
 - Posizionare la brocca del caffè con il coperchio sulla piastra di riscaldamento.
 - Per effettuare la decalcificazione, premere l'interruttore ON/OFF e iniziare un normale ciclo di erogazione.
 - Quando raggiunge il volume di una tazza di soluzione liquida, spegnerlo manualmente.
 - Lasciare riposare il liquido rimanente nell'apparecchio per 15 minuti.
 - Ripetere dal punto c al punto e per 3-5 volte.
 - Eseguire il processo di erogazione fino all'esaurimento della soluzione liquida.
 - Far bollire acqua pulita 2-3 volte prima di preparare il caffè
- 11 Sciacquare accuratamente la caraffa da caffè, il coperchio della caraffa e l'inserito del filtro sotto l'acqua corrente. Attivare più volte la valvola antigoccia durante il risciacquo.

Goditi il tuo nuovo prodotto AEG!

SMALTIMENTO

Riciclare i materiali con il simbolo . Conferire l'imballaggio negli appositi contenitori per il riciclaggio. Aiutare a proteggere l'ambiente e la salute umana e a riciclare rifiuti derivanti da apparecchiature elettriche ed elettroniche.



Non smaltire le apparecchiature che riportano il simbolo  insieme ai normali rifiuti domestici. Portare il prodotto al punto di riciclaggio più vicino o contattare il comune di residenza.

AEG si riserva il diritto di modificare i prodotti, le informazioni e le specifiche senza preavviso.

Per la Svizzera:



Dove portare gli apparecchi fuori uso?

In qualsiasi negozio che vende apparecchi nuovi oppure si restituiscono ai centri di raccolta ufficiali della SENS oppure ai riciclatori ufficiali della SENS. La lista dei centri di raccolta ufficiali della SENS è visibile nel sito www.erecycling.ch

Etichetta Ambientale (In accordo con D. Lgs. N.116/2020)		
Materiale	Codice Materiale (da Decisione 97/129/CE)	Indicazioni per la raccolta differenziata (*)
Polietilene a bassa densità	LDPE 4	PLASTICA
Cartone ondulato	PAP 20	CARTA
Cartone non ondulato	PAP 21	CARTA

(*) Verifica le disposizioni del tuo Comune

NEDERLANDS

Bedankt voor uw keuze van een AEG-product. Om te zorgen voor de beste resultaten, moet u altijd originele AEG-accessoires en -reserveonderdelen gebruiken. Deze zijn speciaal voor uw product ontworpen. Dit product is ontworpen met het oog op het milieu. Alle plastic onderdelen zijn gemarkeerd voor recyclingdoeleinden.

COMPONENT (AFBEELDING PAGINA 2)

- | | |
|--------------------------|---|
| A. Klapdeksel | F. Borden warmen |
| B. Warmhoudplaat | G. Netsnoer en stekker |
| C. Waterreservoir | H. Electrolux PureAdvantage™-waterfilter* |
| D. Waterniveau-indicator | I. Filterhouder |
| E. AAN/UIT-schakelaar | J. Koffiekan en kandeksel |

* Optioneel filter, afzonderlijk te kopen.

VEILIGHEIDSADVIES

Lees de volgende instructies zorgvuldig door voordat je het apparaat voor het eerst gebruikt.

- Dit apparaat kan worden gebruikt door kinderen van 8 jaar en ouder, indien zij onder toezicht staan of instructies hebben gekregen over het veilige gebruik van het apparaat en indien zij de mogelijke gevaren begrijpen. Reiniging en onderhoud mogen niet worden uitgevoerd door kinderen, tenzij ze ouder zijn dan 8 jaar en onder toezicht staan. Houd het apparaat en het snoer buiten het bereik van kinderen jonger dan 8 jaar.
- Kinderen mogen niet met het apparaat spelen.
- Het apparaat mag alleen worden aangesloten op een stroomtoevoer waarvan de spanning en frequentie voldoen aan de specificaties op het typeplaatje!
- Het apparaat niet gebruiken of oppakken indien
 - de aanvoerkabel beschadigd is,
 - de behuizing beschadigd is.
- Het apparaat mag alleen worden aangesloten op een geaard stopcontact. Indien nodig, kan er een verlengingskabel die geschikt is voor 10 A worden gebruikt.
- Indien het apparaat of het netsnoer beschadigd is, moet het worden vervangen door de fabrikant, diens serviceagent of een dergelijk gekwalificeerd persoon om gevaar te voorkomen.
- Het apparaat mag niet in een kast worden geplaatst wanneer het in gebruik is.
- Plaats het apparaat altijd op een plat, vlak oppervlak.
- Laat het apparaat nooit onbeheerd achter wanneer het is aan aangesloten op het voedingsnet.
- Elke keer na gebruik moet het apparaat worden uitgeschakeld en de netstekker worden uitgetrokken, voorafgaand aan het reinigen en onderhouden.
- Het apparaat en de accessoires worden heet tijdens de werking. Gebruik alleen speciale handgrepen en knoppen. Geef het de tijd om af te kolen voor reiniging of opslag.
- Dompel het apparaat niet onder in water of een andere vloeistof.
- Gebruik of plaats het apparaat niet op een warm oppervlak of bij een warmtebron in de buurt.
- Waarschuwing: Vermijd lekkage op de stekker.
- Let op: Het oppervlak van het verwarmingselement geeft na gebruik restwarmte.

- De elektriciteitskabel mag niet in contact komen met warme onderdelen van het apparaat.
- Dit apparaat is uitsluitend bedoeld voor huishoudelijk gebruik. De producent is niet aansprakelijk voor mogelijke schade die wordt veroorzaakt door ongepast of onjuist gebruik.
- Overschrijd het maximale vulvolume zoals aangegeven op het apparaat niet, omdat er gevaar bestaat van overlopen van het water vanuit het zwarte gat.
- Gebruik het apparaat nooit met open deksel.
- Energieverbruik wanneer uitgeschakeld: 0,3W

Dit apparaat is bedoeld voor huishoudelijk gebruik en soortgelijke toepassingen zoals:

- personeelskeukens in winkels, kantoren en andere werkomgevingen;
- boerderijen;
- door gasten in hotels, motels en andere verblijfsruimtes of omgevingen;
- van het type bed & breakfast.
- Niet geschikt voor contact met voedsel met een hoog zuur- en/of hoog zoutgehalte

Het oppervlak met symbool : **Voorzichtig, hete oppervlakken kunnen tijdens het gebruik heet worden.**

AAN DE SLAG (AFBEELDING PAGINA 3)

- 1 Plaats de machine op een plat oppervlak. Wanneer de machine voor de eerste keer wordt gestart, vul dan het reservoir met koud water. Start de machine met de AAN/UIT-schakelaar. Laat een volledig reservoir water een- of tweemaal door de machine lopen om deze te reinigen, zonder een papieren filter of koffie te gebruiken.
- 2 Koffie zetten: open het deksel en vul het waterreservoir met vers koud water tot aan het gewenste niveau. Er is een waterniveau-indicator op het waterreservoir en op de koffiekan.
- 3 Plaats een papieren filter van maat 1 x 4 in de filterhouder en vul het met gemalen koffie. Voor koffie van gemiddelde sterkte is 6-7 g koffiepoeier per kop voldoende. Sluit het deksel van het waterreservoir en plaats de kan terug (volledig met deksel).
- 4 Start de machine met de AAN/UIT-schakelaar. Het AAN/UIT-indicatorlampje gaat branden en er stroomt heet water in het filter. Indien de machine niet handmatig wordt uitgeschakeld, wordt deze na 40 minuten automatisch uitgeschakeld door de automatische veiligheidsuitschakelingsfunctie.
- 5 Het zetproces kan op elk moment worden onderbroken wanneer de AAN/UIT-schakelaar wordt ingedrukt. Het uitgeschakelde AAN/UIT-indicatorlampje betekent dat je koffiezetter wordt uitgeschakeld. Druk opnieuw op de AAN/UIT-schakelaar, zal het apparaat opnieuw beginnen met de hele cyclus van het zetten.
- 6 Indien de kan wordt verwijderd, voorkomt de filterklep dat de koffie op de verwarmingsplaat druppelt. (Bij het klaarmaken van de koffie mag de kan niet langer dan 30 seconden worden verwijderd, omdat het filter anders zal overstromen.)
- 7 De machine is compatibel met het PureAdvantage™-waterfilter van Electrolux. Indien je ervoor kiest om het waterfilter te gebruiken, wordt aanbevolen om het filter na 60 zetcycli om te wisselen. Plaats, alvorens het nieuwe filter te gebruiken, het nieuwe filter in een container met schoon en koel water, en laat het gedurende 10 minuten weken alvorens het oude filter te vervangen. Spoel het filter vervolgens gedurende 10 tot 15 seconden onder een lopende kraan.

ONDERHOUD EN REINIGEN

- 8 Zet de machine uit en trek de voedingskabel eruit. Veeg alle buitenste oppervlakken af met een vochtige doek. Koffiekan en kandeksel zijn vaatwasserbestendig. Gebruik nooit bijtende of schurende schoonmaakmiddelen, en dompel de machine nooit onder in vloeistof!
- 9 Om de filterhouder te reinigen, deze optillen bij de handgreep en de filterhouder verwijderen. Om de filterklep grondig te reinigen, hierop herhaaldelijk drukken terwijl deze wordt afgespoeld. De filterhouder kan eveneens worden gewassen in de vaatwasser.

ONTKALKEN

- 10 We bevelen aan om elke 3 maanden te ontkalken. Gebruik alleen een milieuvriendelijk ontkalkingsmiddel en volg altijd de aanwijzingen van de fabrikant.
- Vul eerst het waterreservoir met water en voeg het ontkalkingsmiddel toe (of vul met water en azijn in een verhouding van 1:1).
 - Plaats de koffiekan met het bijbehorende deksel op de warmhoudplaat.
 - Druk op de AAN/UIT-schakelaar om een normaal zetproces in gang te zetten voor het ontkalken.
 - Wanneer het oplossingsvloeistof met een volume van één kop voltooit, handmatig uitschakelen.
 - Laat de oplossingsvloeistof gedurende 15 min. rusten in het apparaat.
 - Herhaal Stap c tot 3-5 keer.
 - Herhaal het zetproces totdat de oplossingsvloeistof is uitgelopen.
 - Zet 2-3 keer met schoon water alvorens koffie te zetten
- 11 Spoel de koffiekan, het deksel van de kan en het filterinzetstuk grondig af onder stromend water. Activeer de antidruppelklep meerdere keren terwijl deze wordt gespoeld.

Veel plezier met je nieuwe AEG-product!

VERWIJDERING



Recycle de materialen met het symbool . Plaats de verpakking in de juiste containers om het te recyclen. Bescherm het milieu en de volksgezondheid en recycle het afval van elektrische en elektronische apparaten.



Gooi apparaten gemarkeerd met het symbool niet weg  met het huishoudelijk afval. Breng het product naar de milieustraat bij je in de buurt of neem contact op met de gemeente.

AEG behoudt zich het recht voor om producten, informatie en specificaties zonder kennisgeving te wijzigen.

PORTUGUÊS

Obrigado por escolher um produto AEG. De forma a obter os melhores resultados, utilize sempre acessórios e peças de substituição AEG. Foram desenhadas especialmente para o seu produto. Este produto foi desenhado com consciência ambiental. Todas as peças de plástico estão marcadas para reciclagem.

COMPONENTE (IMAGEM DA PÁGINA 2)

- | | |
|-------------------------------|---|
| A. Tampa articulada | F. Placa de aquecimento |
| B. Cabeça do chuveiro | G. Cabo de alimentação e ficha |
| C. Reservatório de água | H. Filtro de água Electrolux PureAdvantageTM* |
| D. Indicador do nível de água | I. Suporte do filtro |
| E. Interruptor ON/OFF | J. Jarro de café e tampa do jarro |

* O filtro opcional deve ser comprado separadamente.

CONSELHO DE SEGURANÇA

Leia atentamente as instruções que se seguem antes de utilizar o aparelho pela primeira vez.

- Este aparelho pode ser utilizado por crianças com 8 anos de idade ou mais velhas se forem supervisionadas ou instruídas no que se refere à utilização do aparelho de uma forma segura e compreenderem os perigos envolvidos. A limpeza e a manutenção básica não devem ser efetuadas por crianças, exceto se tiverem mais de 8 anos e forem supervisionadas. Mantenha o aparelho e o respetivo cabo fora do alcance de crianças com idade inferior a 8 anos.
- As crianças não deverão brincar com o aparelho.
- O aparelho só pode ser ligado a uma fonte de alimentação cuja voltagem e frequência cumpram as especificações indicadas na placa de características!
- Nunca utilize ou pegue no aparelho se
 - o cabo de alimentação estiver danificado,
 - o invólucro estiver danificado.
- O aparelho deverá ser ligado apenas a uma tomada com ligação à terra. Caso seja necessário, pode utilizar um cabo de extensão adequado para 10 A.
- Se o aparelho ou o cabo de alimentação estiver danificado, deve ser substituído pelo fabricante, por um Centro de Assistência Técnica Autorizado ou por uma pessoa igualmente qualificada, para evitar perigos.
- Este eletrodoméstico não deve ser colocado num armário quando estiver a ser utilizado.
- Coloque sempre o aparelho sobre uma superfície plana e nivelada.
- Nunca deixe o aparelho sem supervisão enquanto estiver ligado à rede elétrica.
- O aparelho deve ser desligado e a ficha elétrica retirada da tomada após cada utilização, antes da limpeza e manutenção.
- O aparelho e os acessórios ficam quentes durante o funcionamento. Utilize apenas pegas e botões designados. Deixe arrefecer antes de limpar ou armazenar.
- Não mergulhe o aparelho em água ou qualquer outro líquido.
- Não utilize nem coloque o aparelho sobre uma superfície quente ou perto de fontes de calor.
- Aviso: Evite derrames no conector.

- **Atenção:** A superfície do elemento de aquecimento está sujeita a calor residual após a utilização.
- O cabo de alimentação não deve entrar em contacto com peças quentes do aparelho.
- Este aparelho destina-se apenas a uso doméstico. O fabricante não pode aceitar qualquer responsabilidade por possíveis danos causados por uma utilização inadequada ou incorreta.
- Não exceda o volume máximo de enchimento indicado no aparelho, uma vez que existe o risco de transbordo de água do depósito de água do orifício traseiro.
- Nunca utilize o aparelho com a tampa aberta.
- Consumo de energia no modo desligado: 0,3 W

Este aparelho destina-se a utilizações domésticas e semelhantes, tais como:

- áreas de cozinha destinadas ao pessoal em lojas, escritórios e outros ambientes de trabalho;
- casas de campo;
- por clientes de hotéis, motéis e outros ambientes residenciais;
- ambientes de alojamentos com pequeno-almoço.
- Não é adequado para entrar em contacto com alimentos ácidos e/ou com alto teor de sal

A superfície com o símbolo:  **Cuidado, a superfície quente pode ficar quente durante a utilização.**

INTRODUÇÃO (IMAGEM DA PÁGINA 3)

- 1 Coloque a máquina numa superfície plana. Quando ligar a máquina pela primeira vez, encha o depósito com água fria. Ligue a máquina com o interruptor ON/OFF. Deixe um depósito cheio de água passar pela máquina uma ou duas vezes para a limpar, sem usar filtro de papel ou café.
- 2 Fazer café: abra a tampa e encha o depósito de água com água fresca até ao nível pretendido. Existe um indicador de nível de água no depósito de água e no jarro de café.
- 3 Insira um filtro de papel de tamanho 1x4 no suporte do filtro e encha-o com café moído. Para um café forte médio, basta 6-7 g de café em pó por chávena. Feche a tampa do depósito de água e volte a colocar o jarro (completo com a tampa).
- 4 Ligue a máquina com o interruptor ON/OFF. A luz indicadora ON/OFF acende-se e a água quente flui para o filtro. Se a máquina não for desligada manualmente, a função de Desligamento Automático de Segurança desliga-a após 40 minutos.
- 5 O processo de fazer café pode ser interrompido premindo o interruptor ON/OFF a qualquer momento. A luz indicadora ON/OFF desligada significa que a sua máquina de café está desligada. Prima o interruptor ON/OFF novamente; o aparelho irá começar o ciclo completo de fazer café desde o início.
- 6 Se o jarro for removido, a válvula do filtro impede que o café goteje para a placa de aquecimento. (Durante a preparação do café, o jarro não deve ser removido durante mais de 30 segundos, caso contrário o filtro irá transbordar.)
- 7 A máquina é compatível com o filtro de água PureAdvantage™ da Electrolux. Se optar por utilizar o filtro de água, recomenda-se que mude o filtro após 60 ciclos de infusão. Antes de utilizar o novo filtro, coloque-o num recipiente de água limpa e fresca e deixe-o de molho durante 10 minutos. Em seguida, enxague o filtro durante 10 a 15 segundos sob água corrente da torneira.

CUIDADOS E LIMPEZA

- 8** Desligue a máquina e retire o cabo de alimentação da tomada. Limpe todas as superfícies exteriores com um pano húmido. O jarro de café e a tampa do jarro podem ser lavados na máquina de lavar loiça. Nunca utilize produtos de limpeza cáusticos ou abrasivos e nunca mergulhe a máquina em líquido!
- 9** Para limpar o suporte do filtro, levante-o com a pega e retire o suporte do filtro. Para limpar bem a válvula do filtro, empurre-a várias vezes enquanto está a ser enxaguada. O suporte do filtro também pode ser lavado na máquina de lavar loiça.

DESCALCIFICAÇÃO

- 10** Recomendamos que descalcifique a cada 3 meses. Utilize apenas um agente de descalcificação ecológico e siga sempre as instruções do fabricante.
- a. Primeiro, encha o depósito de água com água e, em seguida, adicione o agente descalcificante (ou encha com água e vinagre 1:1).
 - b. Coloque o jarro do café com a respetiva tampa na placa de aquecimento.
 - c. Prima o interruptor ON/OFF para começar o processo normal de fazer café para descalcificar.
 - d. Quando completar o volume de líquido de solução para uma chávena, desligue-o manualmente.
 - e. Deixe o restante líquido de solução repousar durante 15 min no aparelho.
 - f. Repita o Passo C a E 3-5 vezes.
 - g. Continue o processo de fazer café até acabar o líquido de solução.
 - h. Prepare água limpa 2 a 3 vezes antes de tirar café
- 11** Enxague bem o jarro de café, a tampa do jarro e a inserção do filtro sob água corrente. Ative a válvula anti-gotejamento várias vezes à medida que é enxaguada.

Desfrute do seu novo produto AEG!

ELIMINAÇÃO



Recicle os materiais que apresentem o símbolo . Coloque a embalagem nos contentores indicados para reciclagem. Ajude a proteger o ambiente e a saúde pública através da reciclagem dos aparelhos elétricos e eletrónicos.



Não elimine os aparelhos marcados com o símbolo  com os resíduos domésticos. Coloque o produto num ponto de recolha para reciclagem local ou contacte as suas autoridades municipais.

A AEG reserva-se o direito de alterar produtos, informações e especificações sem aviso prévio.

GB

DE

AR

ES

BG

FR

GR

IT

NL

PT

AEG

Printed on recycled paper



Electrolux Hausgerate GmbH
Further Strasse 246
D-90429 Nurnberg
Germany

3480-A-CM3-1-3ST-02-01-1022

www.aeg.com/shop

A30965102_250620



www.aeg.com